

# LOS QUIOSCOS DE MÚSICA COMO EJERCICIOS DE REPRESENTACIÓN GRÁFICA

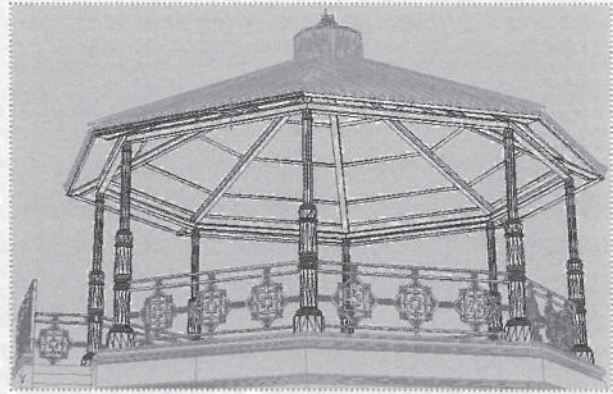

JOSÉ RAMÓN OSANZ DÍAZ

PROFESOR TITULAR

EXPRESIÓN GRÁFICA APLICADA A LA EDIFICACIÓN  
ESCUELA UNIVERSITARIA ARQUITECTURA TÉCNICA DE MADRID

## 1. INTRODUCCIÓN



**E**l planteamiento, (durante mis 22 años de docencia como profesor titular en la disciplina de Dibujo Arquitectónico de primer curso en la Escuela de Arquitectura Técnica de Madrid), de búsqueda de objetos arquitectónicos que sirvieran a los alumnos para realizar sobre ellos, tanto toma de datos, (los llamados levantamientos de planos), como representaciones y presentaciones gráficas, como complemento a un curso de aprendizaje del Dibujo Arquitectónico, llevaron a elaborar listas con distintos y variados objetos de arquitectura, (bancos, fuentes, portales de edificios, miradores, bocas de metro, elementos decorativos en fachadas etc. dentro de la ciudad o en otros lugares, en los espacios públicos o privados, tanto fueran de piedra como de madera, metáli-

cos, de pvc etc., ), con las ventajas e inconvenientes propios de cada objeto y del lugar donde se encontraban estos.

De entre todos los objetos que se han usado para este fin, sobresale por idóneo: "el Quiosco de Música" por ser un objeto asequible, al estar en un lugar de acceso libre, con unas dimensiones controlables por los alumnos que comienzan a utilizar el Dibujo Arquitectónico como medio de expresión, con unos espacios definidos y fácilmente asimilables, por los materiales usados en su construcción, por existir un gran número de ellos y en los lugares de las distintas residencias de los estudiantes, lo que les facilita su estudio durante las épocas del curso en que disponen de tiempo fuera de los días lectivos, porque en casi todos los casos se añade un componente de elemento reconocible y nostálgico, dentro de los espacios donde cada uno se ha desarrollado, y sobre todo porque permite utilizar para su definición gráfica los distintos sistemas de representación y de presentación aprendidos durante el curso, lo que hace que sirva como una excelente referencia a la hora de la evaluación.

Uno de los condicionantes es que a pesar del gran número existente de ellos, son más los alumnos matriculados en Dibujo Arquitectónico, por lo que se produce una repetición de trabajos sobre los mismos quioscos, con el consiguiente problema de dilucidar quien es el alumno que realmente ha realizado el trabajo, y quien se ha aprovechado, problema que intentamos solucionar con la admisión de trabajos realizados sobre quioscos de



otras comunidades con las que los alumnos tienen relación por su procedencia o residencia, aumentando así su número.

Aparte de esto en muchos Ayuntamientos les facilitan planos de los que tienen, por lo que se pierde en parte tanto la toma de datos como la de representación del quiosco, pero ganando en el aprendizaje de relación con distintos organismos, y del entendimiento/lectura de los planos que les facilitan, por lo que el resultado final es extraordinario Académicamente, ya que aportan también memorias Arquitectónicas de materiales, de su función//uso, estudios fotográficos etc. entendiendo así como se debe definir arquitectónicamente y en su totalidad un objeto edificado.

Otra de las deficiencias encontradas es la falta de información y nula bibliografía existente sobre esta materia, que suplen con charlas/conversaciones con los técnicos municipales o personas que tienen alguna relación con ellos, como los conservadores/jardineros/vecinos/mayores etc., y en algunos casos con búsqueda de información en Internet, que les facilita la elaboración de la memoria.

Toda esta situación de falta de datos e información sobre los Quioscos en general, me ha provocado a realizar este estudio de búsqueda e inventario, con el fin de hacer una investigación que aporte lo que ahora falta, y que cree las bases de futuros trabajos de investigación que amplíen los conocimientos sobre esta materia y lo relacionado con ella.

## 2. LOS COMIENZOS

Entre los entretenimientos preferidos de las clases sociales urbanas en la segunda mitad del siglo XIX, estaba el de oír los conciertos de música en las plazas, y espacios públicos, con la consiguiente proliferación de las bandas municipales, lo que requería un espacio adecuado desde donde las bandas interpretaran repertorios de calidad con comodidad y que los ciudadanos pudieran escucharlos en las mejores condiciones, con características distintas a los espacios cerrados, es decir en espacios abiertos, con todos los condicionantes que implica de ruidos externos y climatología variante. Ya eran conocidos los templetos o quioscos orientales, que cumplían una función similar,

y los diseños de quioscos en los parques londinenses de mediados del XIX, los adaptaron con connotaciones occidentales manteniendo el espíritu musical del quiosco, añadiéndoles colgantes de campanillas.

La necesidad de cumplir la función de emisión sonora y visualización, para oír y ver desde cualquier posición exterior, se soluciona con una basa elevada, columnas de poca sección, de fundición, que permiten estructuras diáfanas, sin ángulos muertos, con rapidez de ejecución, que ahora se pueden fabricar y en grandes cantidades por la ventaja de la industrialización, y cubiertas que protejan de las inclemencias del tiempo a los primeros protagonistas, (los músicos), así como conseguir una caja de resonancia que permita la emisión del sonido hacia el exterior, aplicando en todo ello los sistemas de la arquitectura del hierro, que ya se habían empleado en edificios como Price Madrid 1880, plaza toros Madrid 1874, Palacio de Cristal Retiro 1887 etc.

Todo ello coincide con las reformas urbanas, creación y ampliación de espacios públicos, en donde los organismos públicos vuelcan sus ansias de agrandar y cuidar el espacio de uso de los ciudadanos, creando el mobiliario urbano, encontrando los Quioscos de Música, donde Ayuntamientos quieren expresar su nivel social, económico y cultural.

Las casas-fábricas de fundición establecieron catálogos de sus productos, (básicamente las francesas), consiguiendo inundar el mercado con sus productos, proliferando los quioscos, pero también en intento de distinguirse y crear objetos adecuados al entorno particular, se diseñan quioscos por los arquitectos municipales, siendo estos los que presentan mayor variedad, calidad, e interés pues incorporan diseños, formas y gustos autóctonos. Son ejemplo de ellos los de: Juan Miguel de la Guardia en el paseo del Bombé de Oviedo de 1888, Federico Ureña para Avilés 1894, Daniel García Vaamonde en Alameda de Santiago de Compostela en 1896, Martínez Ruiz para el Espolón de Burgos en 1897, en plaza mayor de Briviesca 1909 (Burgos), y con influencias modernistas en el siglo XX, el del Bulevar de San Sebastián de Ricardo Magdalena, construido en talleres de Pascual González de Zaragoza vidrieras de Maumejean, el de hermanos Martínez Ubago en Zaragoza 1908.





### 3. DOCUMENTACIÓN FOTOGRÁFICA

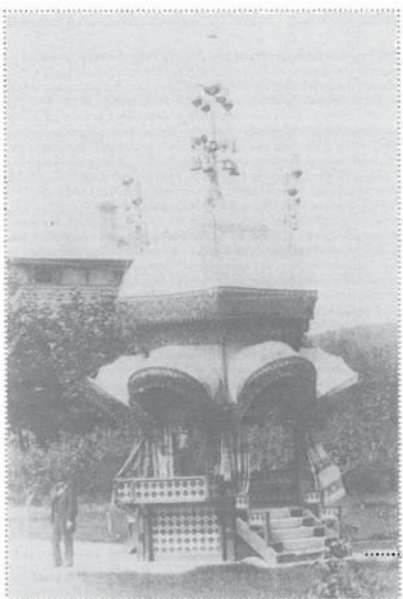

Quiosco de Gaudí-Comillas 1881



Quiosco de Coruña 1885



Quiosco de Bombé-Oviedo 1888



Quiosco de Avilés-Asturias-1894



Quiosco de Zaragoza 1908



Quiosco de Briviesca-Burgos 1909





Quosco del Retiro-Madrid 1925



Quosco Talavera de la Reina-Restaurado 1942

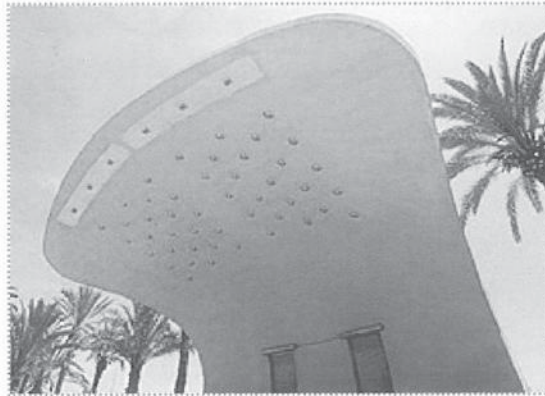

Quosco de Alicante- 1954

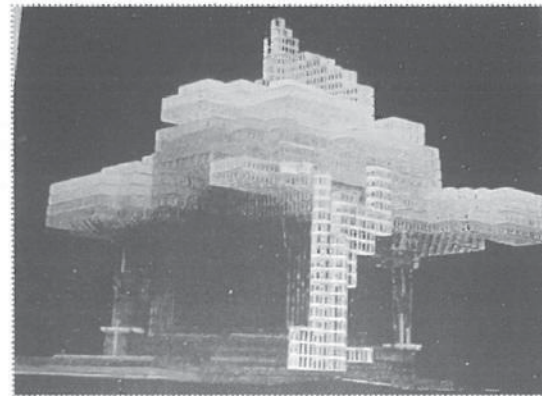

Quosco de Fullaondo-Premio Nac.Arq.1968



Quosco de la Vaguada-Madrid-1988



Quosco Magallanes-Alcala H. 1989

## 4. ESTUDIO TIPOLOGICO

La necesidad de cumplir la función de emisión sonora y visualización, para oír y ver desde cualquier posición exterior, se soluciona con una basa elevada, columnas de poca sección, de fundición, que permiten estructuras diáfnas, sin ángulos muertos, con rapidez de ejecución, que ahora se pueden fabricar y en grandes cantidades por la ventaja de la industrialización, y cubiertas que protejan de las inclemencias del tiempo a los primeros protagonistas, (los músicos), así como conseguir una caja de resonancia que permita la emisión del sonido hacia el exterior, aplicando en todo ello los sistemas de la arquitectura del hierro, que ya se habían empleado en edificios como el Price de Madrid de 1880, la plaza de toros de Madrid de 1874, el palacio de cristal del parque del Retiro de Madrid de 1887, o otros sistemas constructivos más acordes con el tiempo que le corresponde a cada ejecución de los quioscos.

Se ha dividido el estudio de las Tipologías en tres partes, que se corresponden con las tres partes más significativas de los quioscos, como son las *basas*, el *cuerpo-soporte* que sustenta la cubierta, y la propia *cubierta*, por ser los más comunes en los diseños en general, independientemente de la ausencia de alguna de estas partes, o de la Época de construcción del quiosco, o donde se ha realizado.

Tipología de basas:

Basa cuadrada: Trubia-Asturias.

C/ Magallanes de Alcalá de Henares-Madrid

Basa rectangular Plaza de la Remonta-Madrid

La Vaguada-Madrid

Basa: hexagonal Comillas-Cantabria.

Quiosco de Gaudí.

Basa octogonal: *La generalidad de los quioscos*

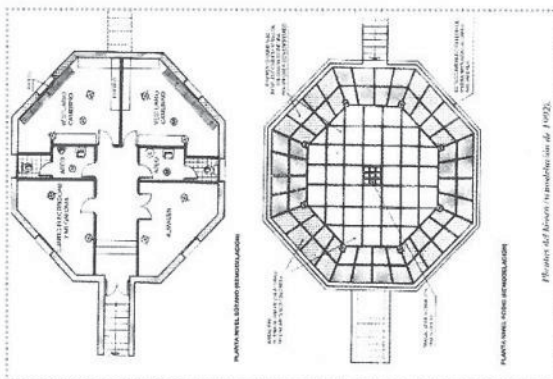

Plantas Quiosco de Zaragoza de 1908

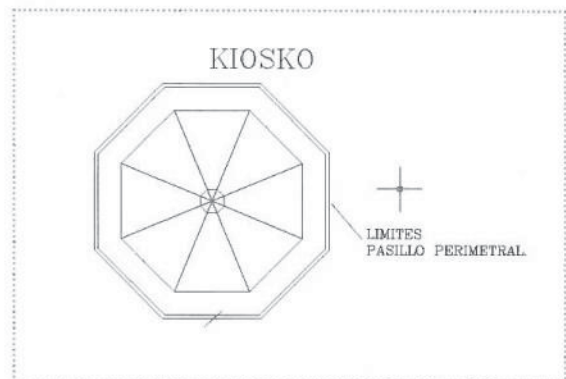

Basa octogonal Quiosco Calatayud (Zaragoza)

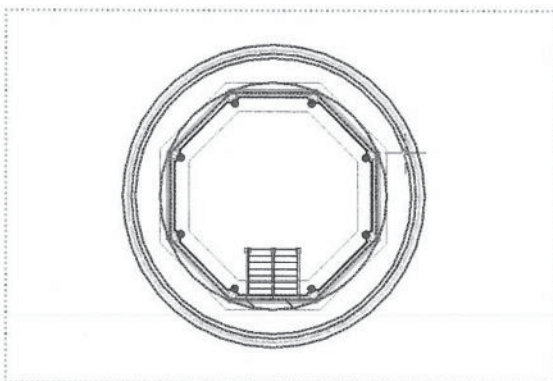

Quiosco de Chamberí (Madrid)

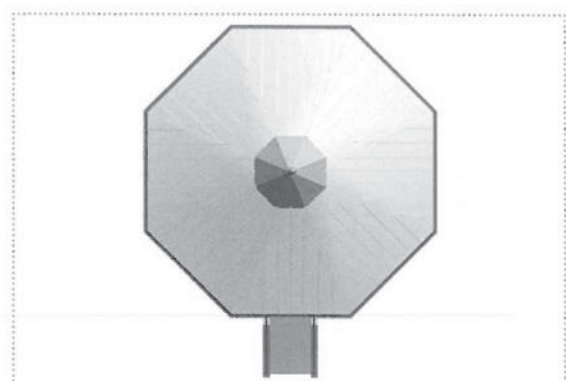

Quiosco de Alcobendas (Madrid)



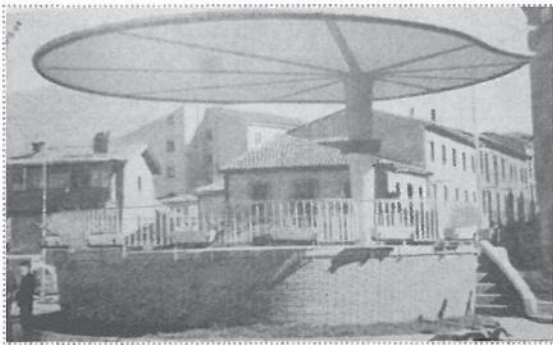

Basa circular  
El de Ciaño de Langreo (Asturias)



Quiosco de Valdemoro (Madrid)

Basa irregular  
J.I. Fullaondo premio Nacional de Arquitectura 1968

### Tipología de cubiertas

- Sin cubrir
- Cubierta a cuatro aguas
- Cubierta a seis aguas
- Cubierta a ocho aguas
- Cubierta con cúpulas
- Cubierta esférica
- Cubierta extendida
- Cubierta irregular

### Tipología de cuerpos-soportes

- Cuerpo central-soportes cuadrados metálicos
- Cuerpo central-soportes circulares lisos metálicos
- Cuerpo central-soportes circulares metálicos con formas
- Cuerpo central-soportes de fábrica-muros
- Cuerpo central-soportes de hormigón
- Cuerpo central-soportes de madera
- Sin cuerpo central-soporte lateral de hormigón

## 5. REPRESENTACIONES GRÁFICAS

### 5.1. Dibujos a mano En Monografías

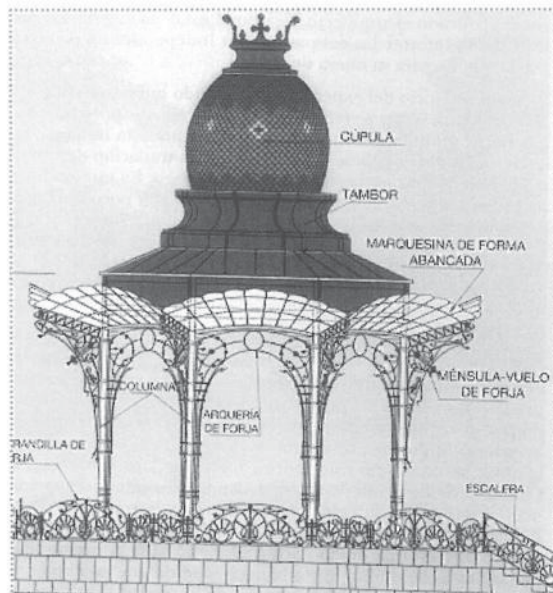

Quiosco de los hermanos Ubago en Zaragoza 1908. - Modernismo Aragonés ("1")

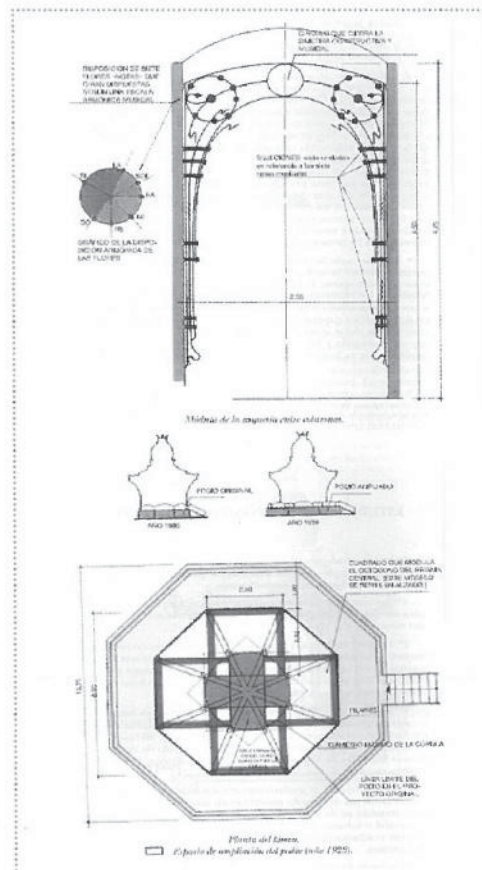

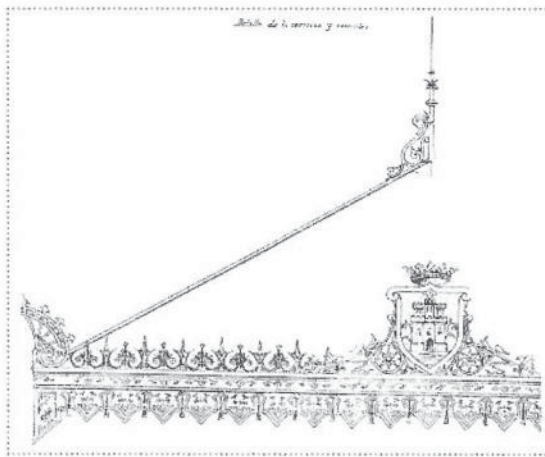

Quiosco de Alcalá de Henares-Madrid 1898 ("2")

CENTENARIO  
QUIOSCO DE LA  
MÚSICA



25 DE ABRIL DE 1998  
ALCALÁ DE HENARES  
A.A.F. Dibujo: Gustavo Chamorro

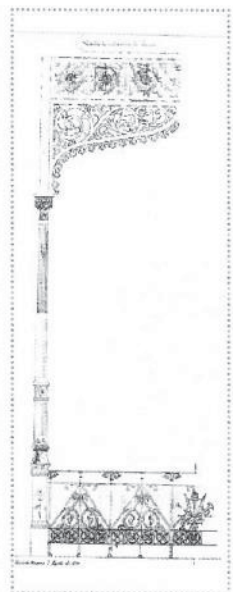

## 5.2. Representación gráfica en Cad:

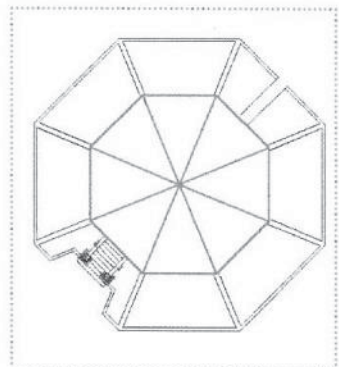
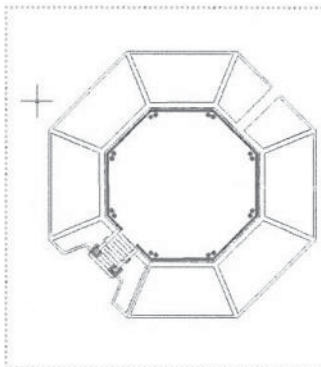
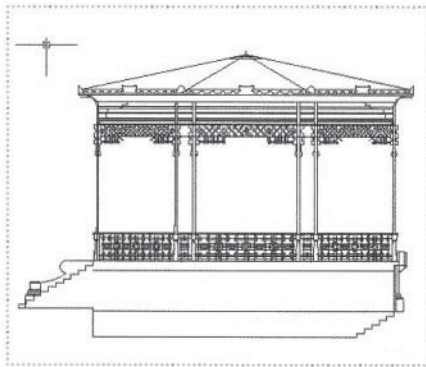

Quiosco del Retiro-Madrid-Sección-Plantas

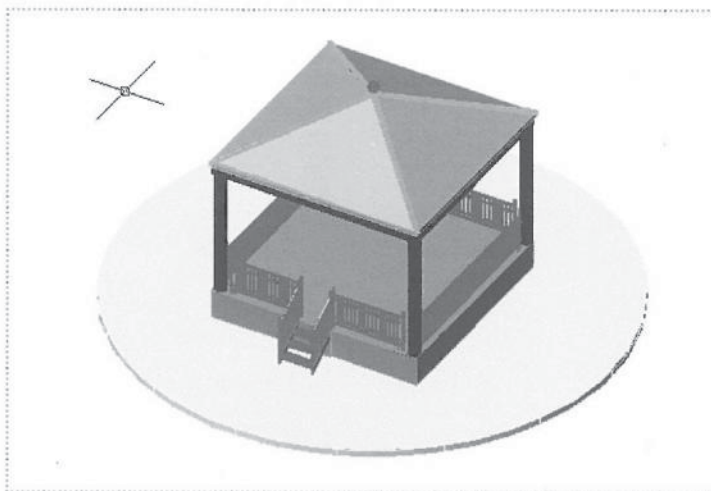

Quiosco de Trubia-Asturias-Planta-Sección-Isométrica

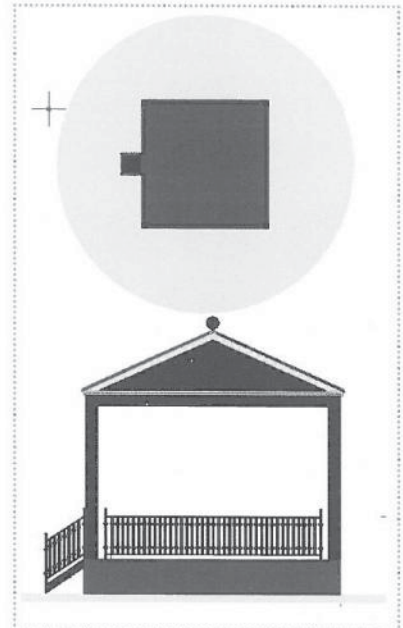



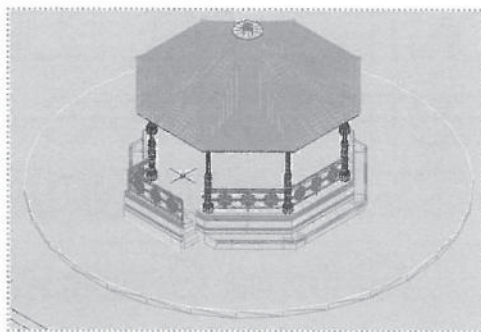
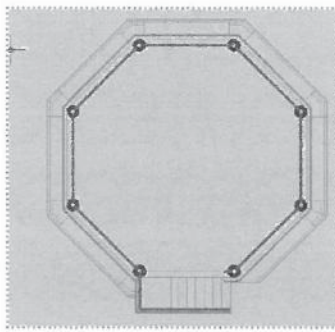
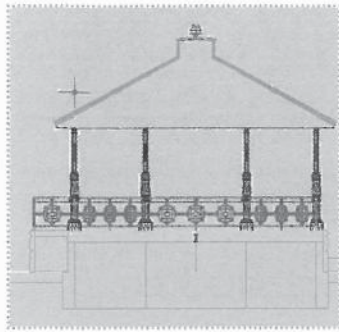

Quiosco de Las Rozas-Madrid-Planta-Sección-Perspectiva

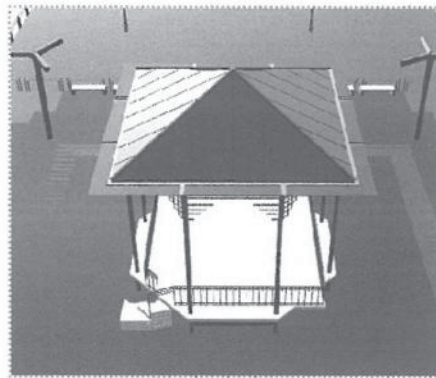
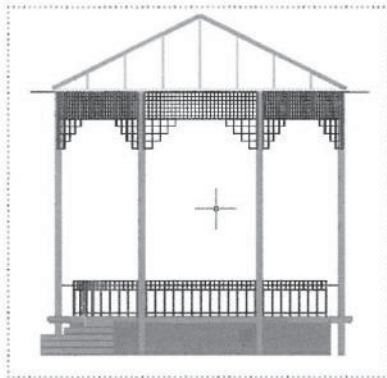

Quiosco en C/Magallanes  
Alcalá de Henares-Madrid-  
Alzado- Render

## 6. TRATADOS DE ARQUITECTURA Y CARTELES

(“3”)

(“4”)

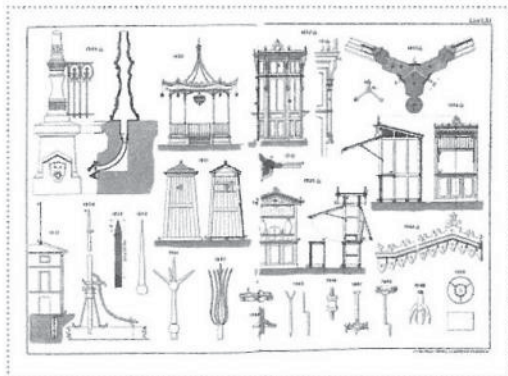

## 7. CONCLUSIONES:

## 8. BIBLIOGRAFÍA

1. Existe un gran número de Quioscos, sobre todo en Comunidades del Noroeste.
2. Hay gran calidad de diseño y construcción con numerosas Tipologías, sobre todo en sus comienzos (1880-1910), y en la Época Democrática, (1975-2005).
3. Nuevas vías de trabajo-posibles temas futuros:  
Representación gráfica de los sistemas constructivo-estructurales en los quioscos de música  
El levantamiento de planos-Croquización de los Quioscos de música.
4. Nuevas aportaciones en todos los campos:  
El quiosco de música como símbolo del espíritu concorde con las voces de la ciudad.

- (1) José Luis Pino y José Carlos Marco, *El kiosco de la música de Zaragoza (1908-1999)*, Institución “Fernando el Católico” (C.S.I.C.) Excma. Diputación de Zaragoza, Zaragoza 2002.
- (2) M. Vicente Sánchez Moltó, *EL QUIOSCO DE LA MÚSICA DE ALCALÁ DE HENARES*, Fundación Colegio del Rey, Organismo Autónomo de Cultura, Maquetación y diseño: Oficina de Comunicación, Primera Tenencia de Alcaldía, ISBN: 84-95011-47-6, Dep. Leg.: M-37838-2001, Imprime: Gráficas Alcorán.
- (3) Tratado de Construcción Civil  
*Florencio Ger y Lobej*, Badajoz, 1905
- (4) Portada del disco editado por RTVE.- 2005
- (5) Ejercicios de Cad por este autor y alumnos de la EUATM.