

4

3

2

1

F

F

E

E

D

D

C

C

B

B

A

A

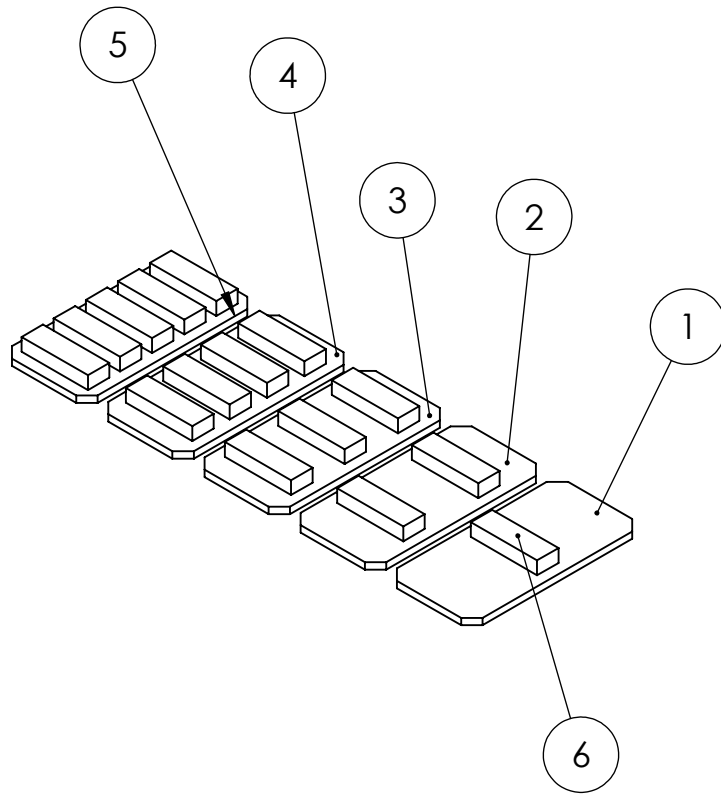

N.º DE ELEMENTO	N.º DE PIEZA	CANTIDAD
1	Tablilla	1
2	Tablilla	1
3	Tablilla	1
4	Tablilla	1
5	Tablilla	1
6	Pieza	15

UNIVERSITAT POLITÈCNICA DE
VALENCIA

TÍTULO:

DISEÑO DE UN JUGUETE DIDÁCTICO QUE
ESTIMULE EL APRENDIZAJE DE OPERACIONES
MATEMÁTICAS CONCRETAS EN NIÑOS
DE TRES A CINCO AÑOS

Nombre de pieza:

Unidad: mm

Asignatura: Trabajo Final de Grado

FECHA:

ESCALA:

1:5

Grupo:

Equipo:

Titulación: Máster Universitario en
Ingeniería del Diseño



HOJA:

NOTA:

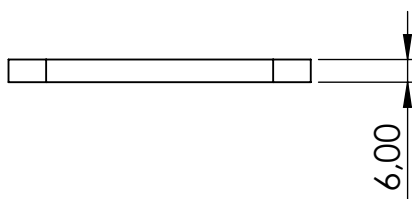
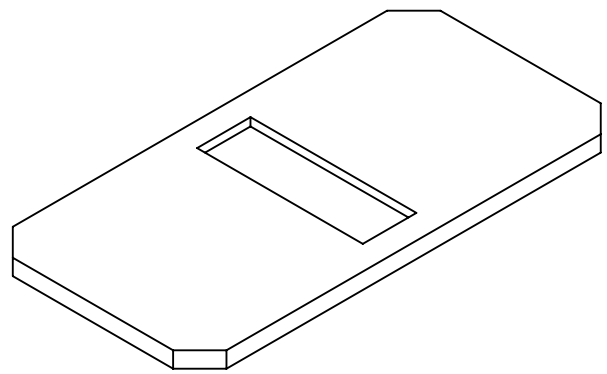
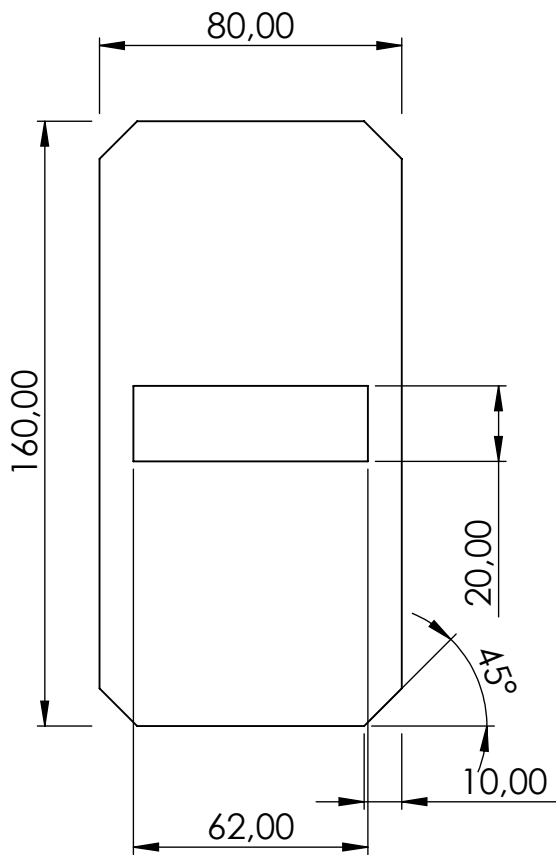

UNIVERSITAT POLITÈCNICA DE
VALENCIA

TÍTULO:
DISEÑO DE UN JUGUETE DIDÁCTICO QUE
ESTIMULE EL APRENDIZAJE DE OPERACIONES
MATEMÁTICAS CONCRETAS EN NIÑOS
DE TRES A CINCO AÑOS

Nombre de pieza:

Unidad: mm

Asignatura: Trabajo Final de Grado

FECHA:

ESCALA:
1:2

Grupo:

Equipo:



HOJA:

NOTA:

Titulación: Máster Universitario en
Ingeniería del Diseño

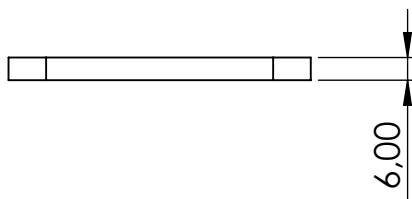
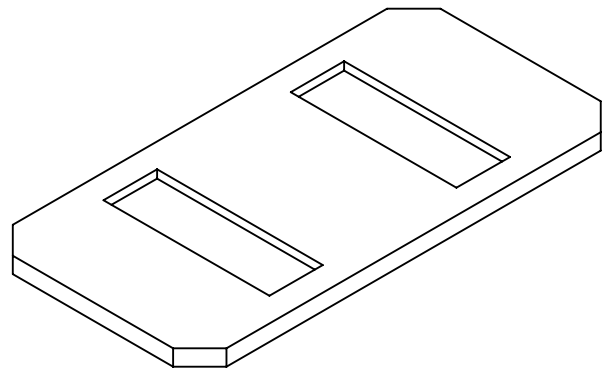
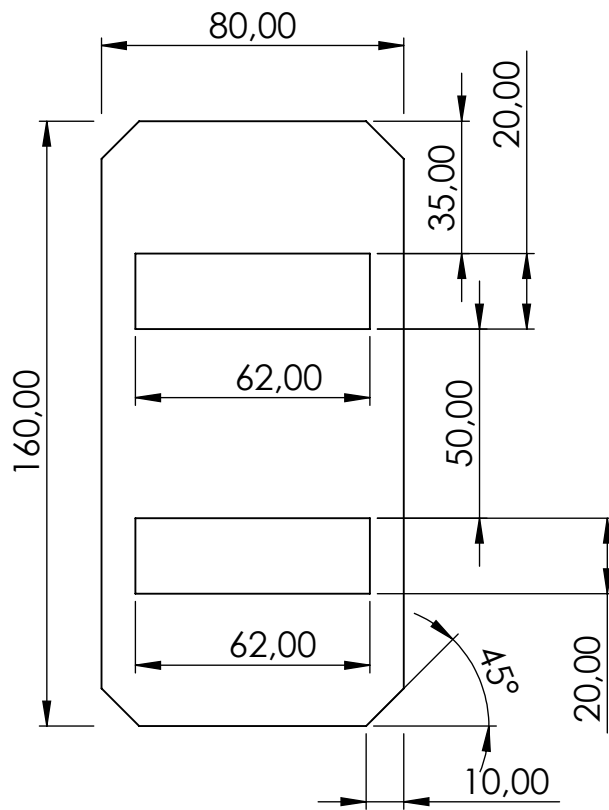

UNIVERSITAT POLITÈCNICA DE
VALENCIA

TÍTULO:

DISEÑO DE UN JUGUETE DIDÁCTICO QUE
ESTIMULE EL APRENDIZAJE DE OPERACIONES
MATEMÁTICAS CONCRETAS EN NIÑOS
DE TRES A CINCO AÑOS

Nombre de pieza:

Unidad: mm

Asignatura: Trabajo Final de Grado

FECHA:

ESCALA:

1:2

Grupo:

Equipo:



HOJA:

NOTA:

Titulación: Máster Universitario en
Ingeniería del Diseño

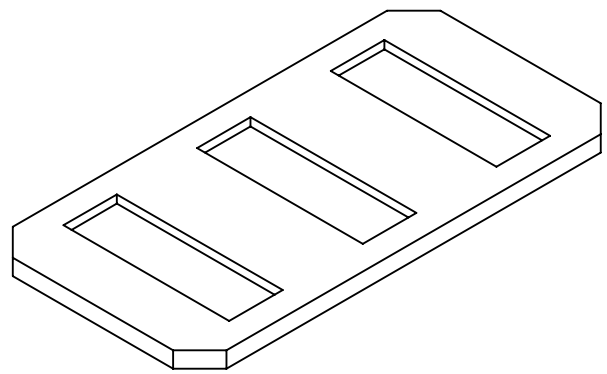
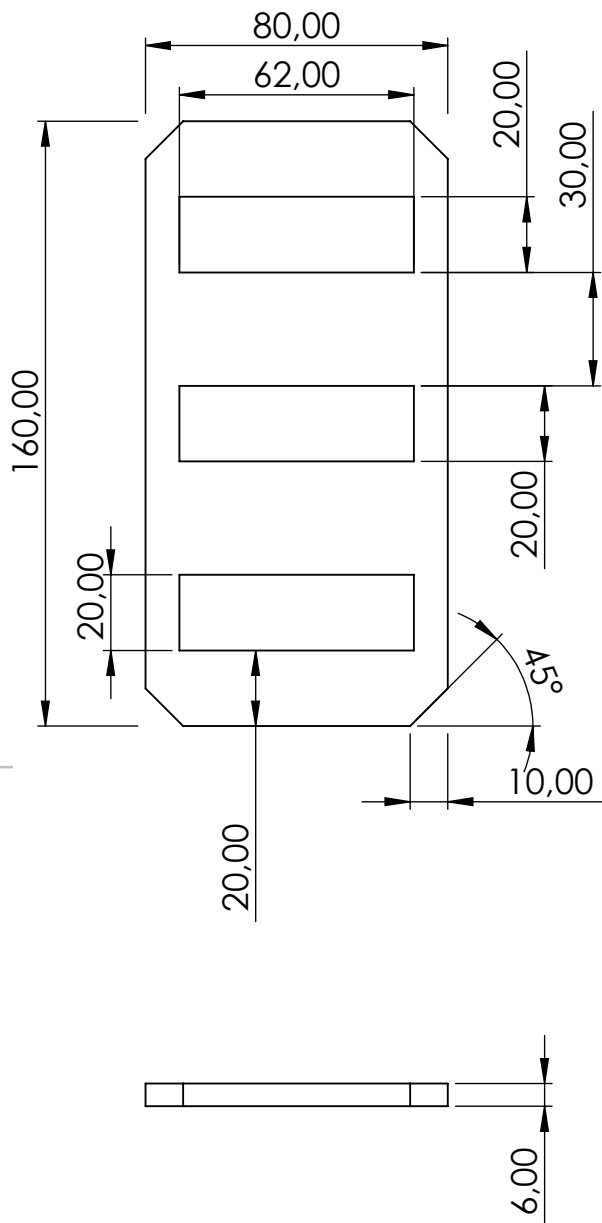

UNIVERSITAT POLITÈCNICA DE
VALENCIA

TÍTULO:

DISEÑO DE UN JUGUETE DIDÁCTICO QUE
ESTIMULE EL APRENDIZAJE DE OPERACIONES
MATEMÁTICAS CONCRETAS EN NIÑOS
DE TRES A CINCO AÑOS

Nombre de pieza:

Unidad: mm

Asignatura: Trabajo Final de Grado

FECHA:

ESCALA:

1:2

Grupo:

Equipo:

Titulación: Máster Universitario en
Ingeniería del Diseño



HOJA:

NOTA:

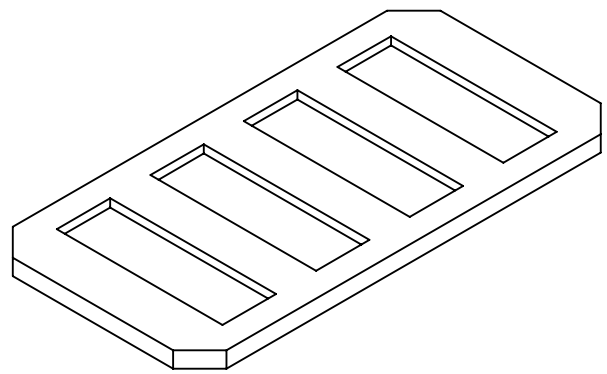
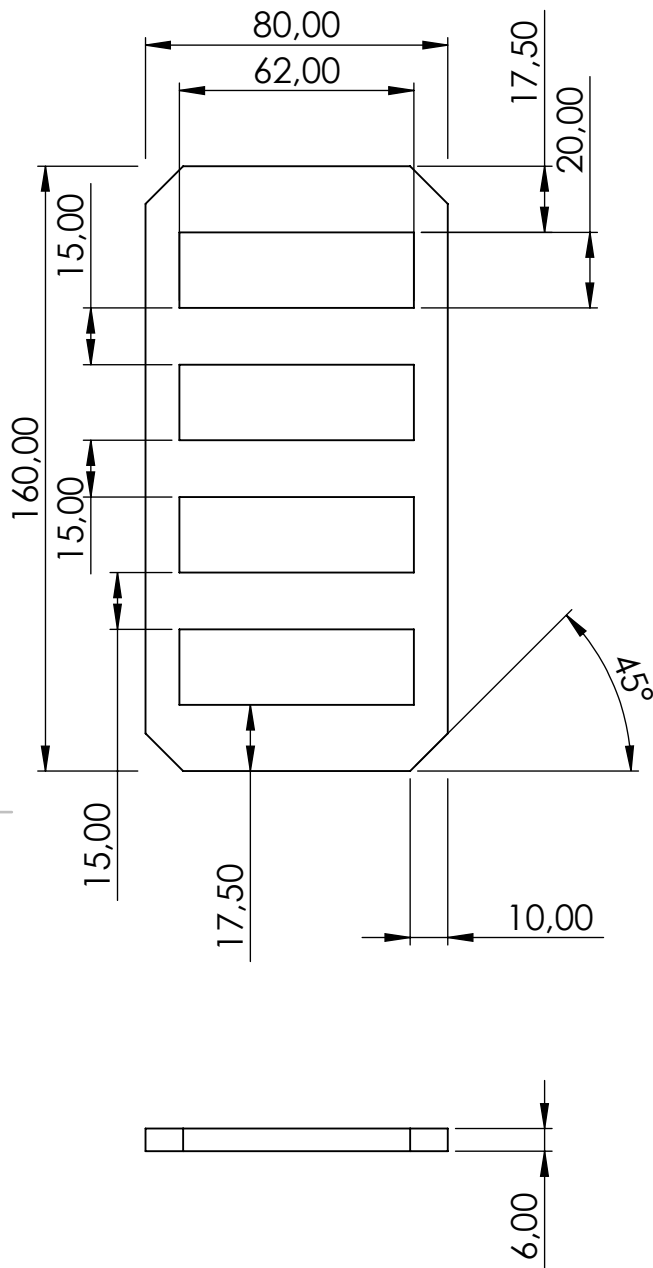

UNIVERSITAT POLITÈCNICA DE
VALENCIA

TÍTULO:

DISEÑO DE UN JUGUETE DIDÁCTICO QUE
ESTIMULE EL APRENDIZAJE DE OPERACIONES
MATEMÁTICAS CONCRETAS EN NIÑOS
DE TRES A CINCO AÑOS

Nombre de pieza:

Unidad: mm

Asignatura: Trabajo Final de Grado

FECHA:

ESCALA:

1:2

Grupo:

Equipo:



HOJA:

NOTA:

Titulación: Máster Universitario en
Ingeniería del Diseño

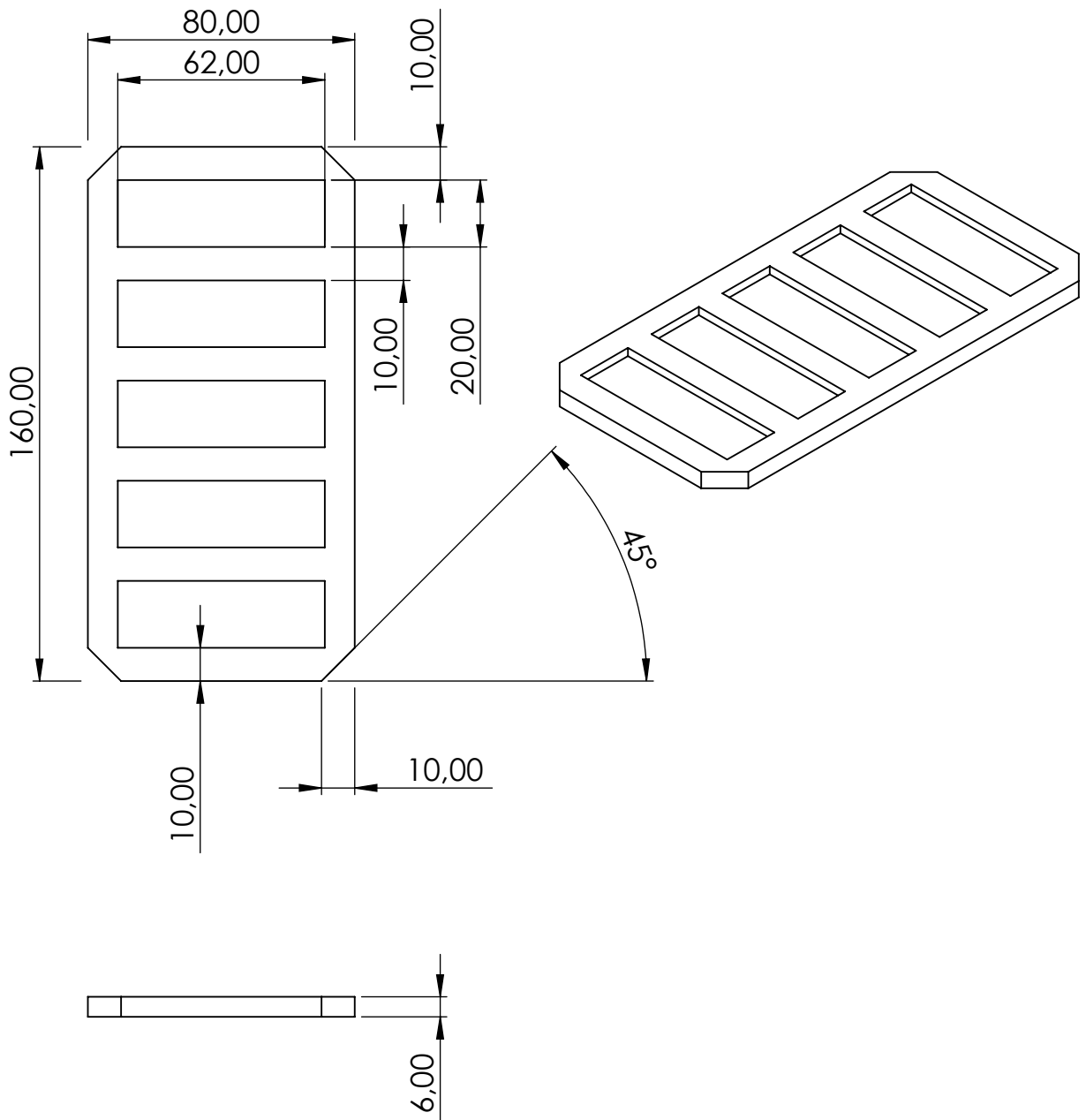

UNIVERSITAT POLITÈCNICA DE
VALENCIA

TÍTULO:

DISEÑO DE UN JUGUETE DIDÁCTICO QUE
ESTIMULE EL APRENDIZAJE DE OPERACIONES
MATEMÁTICAS CONCRETAS EN NIÑOS
DE TRES A CINCO AÑOS

Nombre de pieza:

Unidad: mm

Asignatura: Trabajo Final de Grado

FECHA:

ESCALA:

1:2

Grupo:

Equipo:



HOJA:

NOTA:

Titulación: Máster Universitario en
Ingeniería del Diseño

4 3 2 1

F

F

E

E

D

D

C

C

B

B

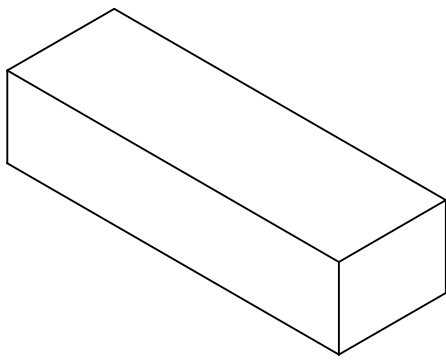
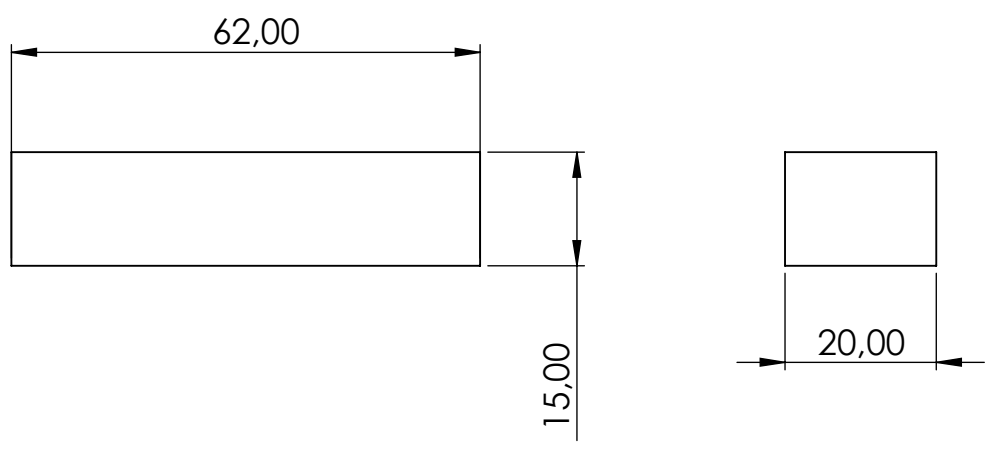

UNIVERSITAT POLITÈCNICA DE VALENCIA

TÍTULO:
 DISEÑO DE UN JUGUETE DIDÁCTICO QUE ESTIMULE EL APRENDIZAJE DE OPERACIONES MATEMÁTICAS CONCRETAS EN NIÑOS DE TRES A CINCO AÑOS

A

A

Nombre de pieza:	Unidad: mm	Asignatura: Trabajo Final de Grado	FECHA:
	ESCALA: 1:1	Grupo:	
NOTA:		Equipo:	HOJA:
		Titulación: Máster Universitario en Ingeniería del Diseño	



4 3 2 1