



UNIVERSITAT
POLITÈCNICA
DE VALÈNCIA



UNIVERSITAT POLITÈCNICA DE VALÈNCIA

Escuela Técnica Superior de Arquitectura

El Pasaje de Lodares, Albacete: un posible recorrido
tipológico y compositivo de
galerías y pasajes comerciales históricos en Europa

Trabajo Fin de Grado

Grado en Fundamentos de la Arquitectura

AUTOR/A: Sanchez Gualda, Rocio

Tutor/a: Cristini, Valentina

CURSO ACADÉMICO: 2022/2023

El Pasaje de Lodaes, Albacete: un posible recorrido tipológico y compositivo de galerías y pasajes comerciales históricos en Europa



Autor: Rocío Sánchez Gualda
Tutor: Valentina Cristini

Trabajo Fin de Grado
Curso 2022/2023

Escuela Técnica Superior de Arquitectura
Grado en Fundamentos de la Arquitectura



AGRADECIMIENTOS

En primer lugar, me gustaría agradecer a mi familia por apoyarme todo el camino y acompañarme en los viajes y poder fotografiar los pasajes de España.

A mis amigos, por su ayuda y apoyo durante la carrera y en el proceso de elaboración del trabajo.

Y, por último, agradezco a todos los profesores de la Escuela Técnica Superior de Arquitectura de la Universidad Politécnica de Valencia por los conocimientos. En especial a Valentina, por guiarme en la elaboración de este trabajo.

RESUMEN

La investigación propone realizar un estudio documental, descriptivo y compositivo del Pasaje de Lodares de Albacete, uno de los pasajes comerciales declarado Bien de Interés Cultural en España.

Para ello se propone enmarcar el objeto de estudio con un enfoque metodológico más amplio, considerando la selección de las galerías y pasajes comerciales más destacados de Europa y añadiendo a la comparativa otros pasajes y galerías españolas como el de Valladolid y Zaragoza.

El propósito del estudio es una comparativa de los casos, analizar intervenciones realizadas, así como logros, carencias, posibles amenazas que las dinámicas comerciales pueden provocar en espacios comerciales que cuentan con un desfase histórico y lógicas de “retail” distintas.

The research proposes to carry out a documentary, descriptive and compositional study of the Passage of Lodares of Albacete, one of the commercial passages declared a BIC in Spain. To do this, it is proposed to frame the object of study within a broader methodological approach, considering the selection of the most prominent galleries and commercial passages in Europe and adding to the comparison other Spanish passages and galleries such as Valladolid and Zaragoza.

The purpose of the study is a comparison of the cases, analyzing interventions carried out, as well as achievements, shortcomings, possible threats that commercial dynamics can cause in commercial spaces that have a historical gap and different retail logics.

La investigació proposa realitzar un estudi documental, descriptiu i compositiu del Passatge de Lodares d'Albacete, un dels passatges comercials declarat BIC a Espanya.

Per a això es proposa emmarcar l'objecte d'estudi dins d'un enfocament metodològic més ampli, considerant la selecció de les galeries i passatges comercials més destacats d'Europa i afegint a la comparativa altres passatges i galeries espanyoles com el de Valladolid i Saragossa.

El propòsit de l'estudi és una comparativa dels casos, analitzar intervencions realitzades, així com èxits, carències, possibles amenaces que les dinàmiques.

PALABRAS CLAVE

estudio compositivo, análisis de intervenciones, restauración arquitectónica, estudio de criterios y técnicas de intervención

INDICE

1. INTRODUCCIÓN	8
1.1- Objetivo de la investigación	8
1.2- Metodología.....	8
2. HISTORIA DE LOS PASAJES Y GALERÍAS	10
2.1- Origen.....	10
2.2- El hierro y vidrio en las estructuras de las galerías.....	12
2.3- Estilos arquitectónicos.....	13
2.4- Actualidad.....	14
3. RECORRIDO TIPOLOGICO Y COMPOSITIVO DE GALERÍAS Y PASAJES HISTORICOS DE EUROPA	16
3.1- Línea temporal.....	16
3.2- Francia	17
3.2.1- PASSAGE DES PANORAMAS.....	18
3.2.2- PASSAGE DU GRAND-CERF	20
3.2.3- GALERIE VIVIENNE	22
3.2.4- GALERIE VÉRO DODAT.....	24
3.2.5- GALERIE COLBERT	26
3.2.6- PASSAGE CHOISEUL	28
3.2.7- PASSAGE POMMERAYE.....	30

3.3- Italia.....	32
3.3.1- GALLERIA VITTORIO EMANUELE II.....	33
3.3.2- GALLERIA SUBALPINA	35
3.3.3- GALLERIA GUISEPPE MAZZINI.....	37
3.3.4- GALLERIA UMBERTO I.....	39
3.3.5- GALLERIA ALBERTO SORDI.....	41
3.3.6- GALLERIA SAN FEDERICO	43
3.4- Otros países europeos.....	45
3.4.1- BURLINGTON ARCADE	46
3.4.2-LES GALERIES ROYALES SAINT-HUBERT	48
3.4.3-ÇIÇEK PASAJI.....	50
3.4.4- GUM	52
3.4.5- ODESA PASSAGE	54
3.5- España.....	56
3.5.1-PASAJE DEL CICLÓN.....	57
3.5.2-PASAJE GUTIÉRREZ	59
3.5.3-PASAJE DE LODARES	61
4. PASAJE DEL CILÓN.....	64
4.1- Historia.....	64
4.2-Aspectos compositivos.....	66

5. PASAJE GUTIÉRREZ.....	69
5.1- Historia	69
5.2- Aspectos compositivos	70
6. PASAJE DE LODARES	74
6.1.2-Arquitectura de Albacete.....	75
6.2-Historia del pasaje	76
6.3-Aspectos compositivos	79
6.4-Materialidad.....	81
6.5-Planimetria y detalle	82
6.6-Análisis compositivo	88
6.5-Restauración actual.....	93
7. COMPARACIÓN	95
8. CONCLUSIÓN	97
9. BIBLIOGRAFÍA.....	99
10. OBJETIVOS DE DESARROLLO SOSTENIBLE.....	103
11. REFERENCIA IMÁGENES.....	106

1. INTRODUCCIÓN

1. INTRODUCCIÓN

1.1- Objetivo de la investigación

Con el presente Trabajo de Fin de Carrera se pretende crear una recopilación de pasajes y galerías de Europa con el fin de identificar aspectos representativos de cada uno de ellos junto con su historia.

El motivo del estudio es observar los principios de una arquitectura comercial, que fueron un gran cambio, no solo en la arquitectura, sino también en la sociedad. Hacer un recorrido por obras, que pueden haberse quedado en el olvido o ser desconocidas, pero que tienen mucho interés, de Europa.

Estudiar si con el paso del tiempo siguen conservándose en buen estado y si siguen usándose de la misma forma o se han adaptado a la sociedad actual.

1.2-Metodología

El trabajo consta de cuatro partes, primero se estudia el origen, creación y referencias en el presente de las galerías y pasajes, después se realiza un breve adelanto de los estilos arquitectónicos que aparecerán en la recopilación.

Seguidamente, se efectúa un recorrido por las galerías y pasajes de diferentes países de Europa.

A continuación, se lleva a cabo un análisis más profundo de los pasajes de España, centrándonos, posteriormente, en analizar el Pasaje de Lodares de Albacete.

Por último, se hará una comparación en aspectos representativos de los pasajes de España en la actualidad.

“...un pasaje es una ciudad, un mundo en miniatura.¹”-
Walter Benjamin.

¹ Walter Benjamin, *Gesammelte Schriften*, 6 vols., Rolf Tiedemann y Hermann Schweppenhäuser eds., con la colaboración de Theodor Adorno y Gershom Scholem. Frankfurt am Main: Suhrkamp Verlag, 1972, vol. V: *Das Passagen-Werk*, ed. Rolf Tiedemann (1982), p. 83 (AI,1).

2. HISTORIA DE LOS PASAJES Y GALERÍAS

2. HISTORIA DE LOS PASAJES Y GALERÍAS

2.1- Origen

La historia de las galerías y pasajes comerciales comenzó en París en el siglo XVIII. La ciudad era considerada de lujos y ocio, lo que no se asemejaba a sus calles que algunas no tenían ni pavimento.

Los primeros pasajes se construyeron para la venta y también escaparates sociales y culturales. Con el paso de los años, se convirtieron en lugares donde se ejercía la prostitución (*Uriel Forgué Herreros:2015*).

El comercio internacional era un privilegio solo para la clase alta de la sociedad, ya que el costo del transporte de estas mercancías, por las grandes distancias, era muy alto. A partir del siglo XIX, gracias a la Revolución Industrial, con la llegada del ferrocarril y el transporte marítimo, el costo del transporte de mercancías disminuyó y, por lo tanto, pudo ser utilizado por otras clases sociales.

Gracias a las nuevas innovaciones constructivas y tecnológicas de la Revolución Industrial, se desarrollaron nuevos espacios para el comercio, como son las galerías y pasajes comerciales (uso de vidrio y hierro). También fueron usados para las relaciones sociales y comerciales.

Una de las obras más representativas de este periodo, y que dio paso a las creaciones de grandes galerías gracias a los avances tecnológicos, fue el Crystal Palace de Joseph Paxton en Hyde Park en Londres. Esta obra fue terminada en 1851 con una estructura de hierro fundido y cristal. Estuvo en empleo unos 84 años, ya que se destruyó en 1936 por un incendio (*Ariane Varela:2016*) (ilustración 1).



Ilustración 1/Crystal Palace/Fuente: wikiarquitectura.com

Las galerías comerciales se fueron expandiendo por Europa, pasaron a ser los centros fundamentales de las ciudades, ofreciendo, servicios de hostelería y ocio, además de los servicios comerciales la mayoría de lujo.

A partir del 1900, estos modelos comerciales fueron desapareciendo porque las ciudades se concentraron en expandirse.

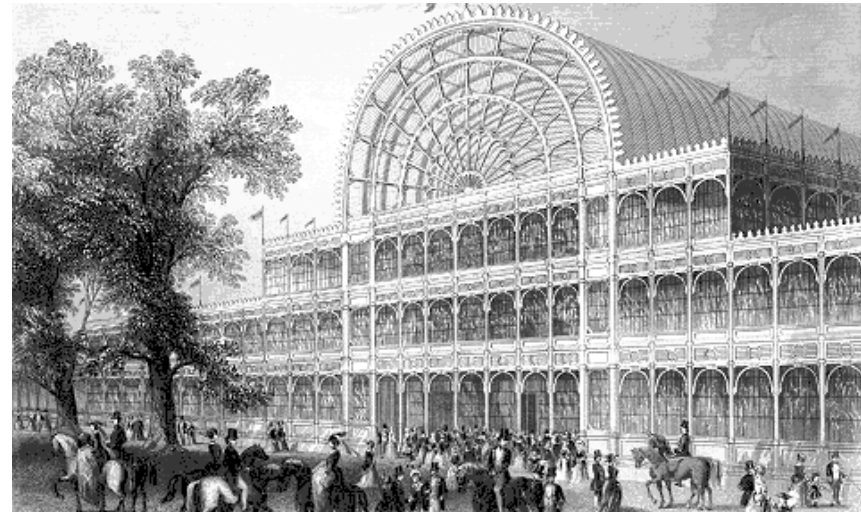

Ilustración 2/GUM/ Libro: Dialéctica de la mirada. Walter Benjamin y el proyecto de los Pasajes pág.59



Ilustración 3/Dibujo Passage Pommeraye/Elaboración propia

2.2- El hierro y vidrio en las estructuras de las galerías

El origen del hierro se da en el siglo XVIII. Se usaba carbón vegetal para obtener el hierro con la función de ser fuente de calor. En este siglo, en Inglaterra, el carbón vegetal se volvió más caro, ya que escaseaba. La sustitución de este carbón fue el coque, que es un combustible fósil, también utilizado para generar energía en la Revolución industrial.

A finales del siglo XVIII y principios del XIX se empezó a utilizar como material estructural, primero para puentes y después en edificios que de las primeras obras conocidas es el Crystal Palace, comentado anteriormente (*Ariane Varela:2016*).

En el siglo XIX se sustituye el hierro por el acero, ya que era un material más elástico y resistente.

Los pasajes y galerías daban protección del exterior gracias a las cubiertas de vidrio. Las estructuras de hierro hicieron posible que se pudieran crear cubiertas con vidrio que aislaras del ambiente exterior. Estas cubiertas fueron empleadas en los siglos XIX y XX con la aparición del modernismo.



Ilustración 4/Pasaje de Lodaes/Fuente: Rocío Sánchez Gualda



Ilustración 5/Galleria Vittorio Emanuele II /Fuente: Rocío Sánchez Gualda

2.3-Estilos arquitectónicos

Los pasajes y galerías que se explicaran posteriormente tienen estilos arquitectónicos diferentes, ya sea por su etapa o lugar donde se encuentran.

El neoclásico es un estilo que resalta en el uso de elementos de la antigua Grecia y Roma. En Europa aparece a finales del siglo XVIII, fue una reacción contra la ornamentación del barroco. Se caracteriza por su simplicidad, uso de la simetría y la búsqueda de equilibrio. Se utilizan líneas rectas y columnas jónicas, corintias y dóricas. (Nuria Muñoz:2023)

El neorrenacentista se inspira en las formas renacentistas y modos clasicistas de Italia. Tiene características que ya se veían en el estilo renacentista, como el uso de órdenes clásicos y de simetría, armonía y proporción.

El modernismo incorpora nuevos materiales de construcción tales como el acero laminado, el hierro, hormigón armado o el vidrio. Los historicismos aparecen a finales del siglo XVIII, (Raúl Gómez Ferreira, José Antonio Ramos Rubio:2021) busca recuperar estilos y formas arquitectónicas de tiempos anteriores. Se trataba de imitar los estilos de otras épocas, pero incorporando signos

culturales de ese momento. El modernismo quería un arte para todo el pueblo, pero terminó siendo solo para la burguesía. Se preocupa por la ventilación, calefacción, iluminación, los nuevos materiales, elementos decorativos como formas onduladas y vegetales, preocupación por el mobiliario y elementos ornamentales. En la ilustración 6 se aprecia el empleo de elementos decorativos con formas vegetales y columnas corintias.

El eclecticismo, combinación de elementos de distintos estilos y de distintas épocas. Es un estilo creativo que imita patrones más tradicionales.



Ilustración 6/Pasaje de Lodares/Fuente: Rocío Sánchez Gualda

2.4-Actualidad

Las galerías y pasajes han ido evolucionando con el paso de los años, lo que ha terminado creando los centros comerciales que son espacios donde se agrupan servicios y comercios en un mismo espacio.

En los últimos 40 años, edificios de gran belleza han sido transformados en espacios con atractivo turístico y local.

Un ejemplo de estas transformaciones es la antigua galería de Budapest llamada Párisi Passage, ahora es la recepción de un lujoso hotel y un café/restaurante (ilustración 7).

En la actualidad se puede ver la influencia de las galerías en los nuevos centros comerciales, como se puede ver en la ilustración 8 que es el centro comercial arena multiverso en el que las tiendas se distribuyen en diferentes plantas con una cubierta que permite la ventilación natural.



Ilustración 7/Párisi Passage /Fuente: Otis Yang en flickr.com



Ilustración 8/Centro comercial arena multiverso /Fuente: iasoglobal.com

3. RECORRIDO TIPOLOGICO Y COMPOSITIVO DE GALERÍAS Y PASAJES HISTORICOS DE EUROPA

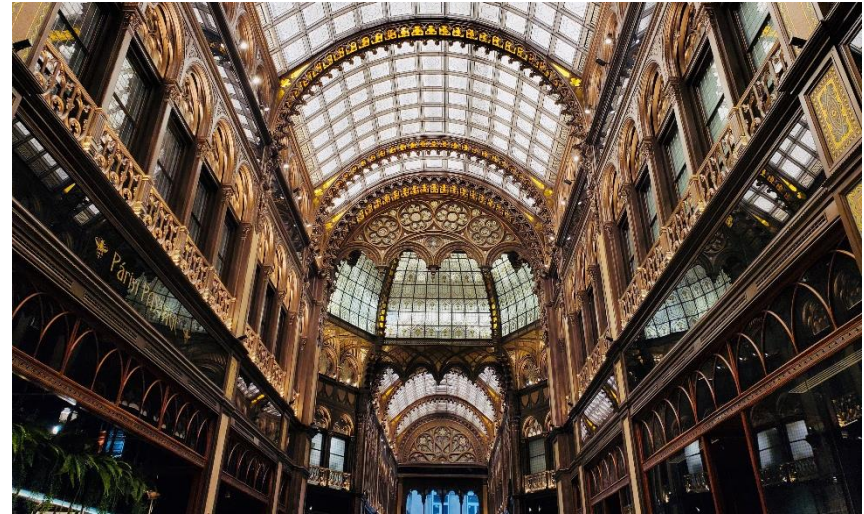
3. RECORRIDO TIPOLÓGICO Y COMPOSITIVO DE GALERÍAS Y PASAJES HISTÓRICOS DE EUROPA

3.1- Línea temporal



Ilustración 9/Línea temporal/Elaboración propia

3.2- Francia

En el período en el que se construyeron los siguientes pasajes y galerías, en Francia ocurrían una serie de acontecimientos que dieron como resultado la construcción de estas obras.

En 1799, termina la Revolución Francesa, Napoleón Bonaparte se convirtió en gobernador. La Restauración Borbónica duró hasta la Revolución de julio del año 1830 (*J. M. Sadurní:2023*).

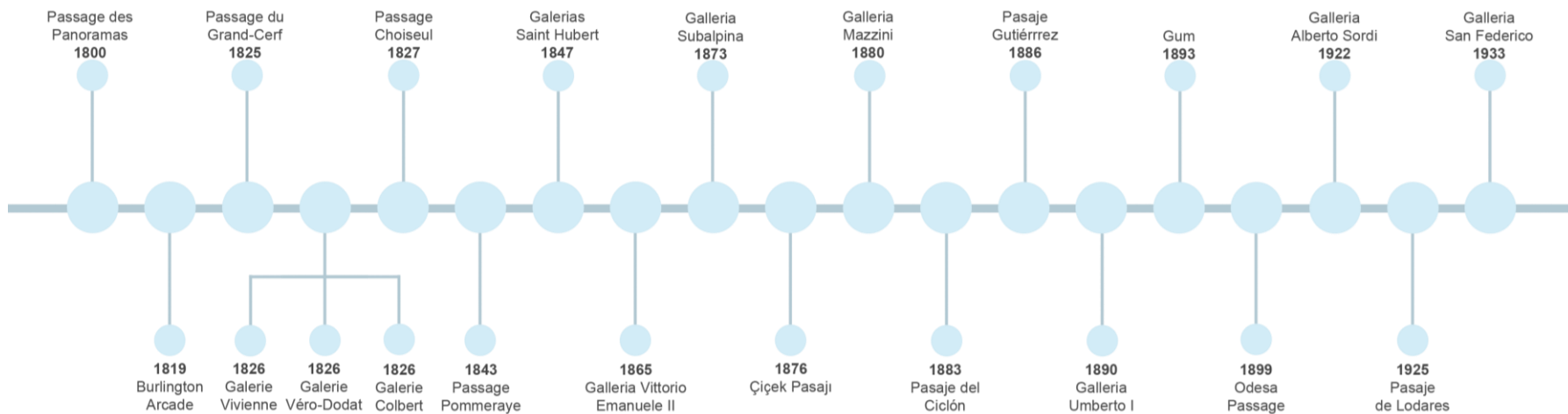
Con la Revolución Francesa y Napoleón se dieron cambios en la sociedad francesa, la aristocracia y nuevas élites surgieron en 1796.

En 1789 es el inicio de la sociedad moderna, que funcionaba con las democracias occidentales (*J. M. Sadurní:2023*).

Y como se explicaba anteriormente con la Revolución Industrial, hubo un cambio en la economía y en los avances tecnológicos. Se creaban espacios donde demostrar riquezas y estatus social, la ciudad que se convirtió en el centro de todas las acciones fue Paris, donde se encuentran seis de los siete pasajes y galerías siguientes.



Ilustración 10/Mapa de Francia/Elaboración propia

3.2.1- PASSAGE DES PANORAMAS

Datos del edificio

Arquitecto: Jean-Louis Victor Grisart

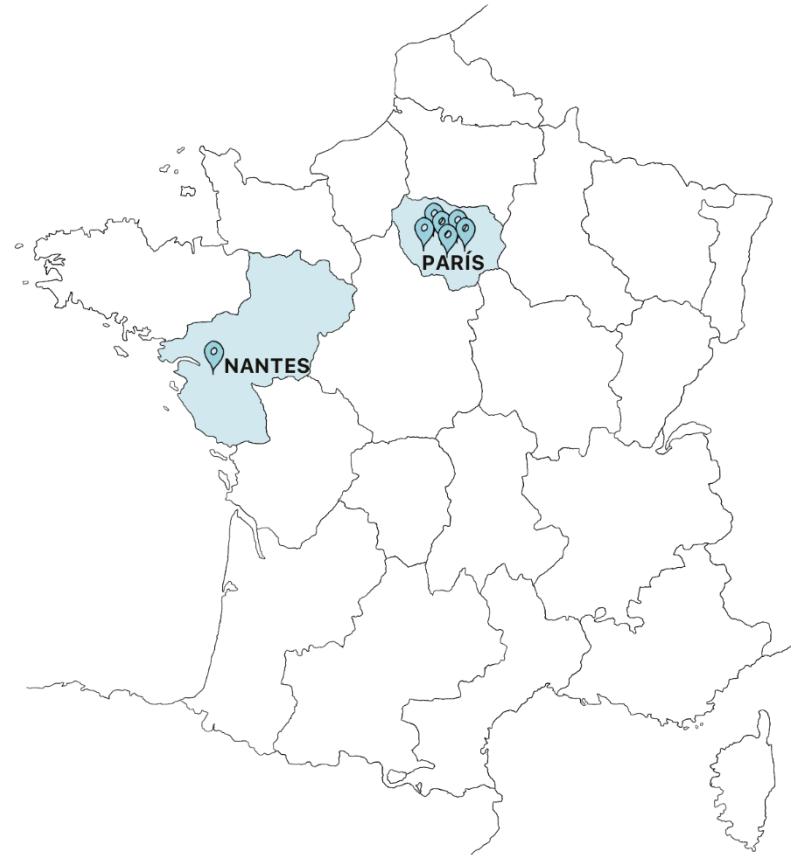
Año: 1799-1800

Declaración monumento histórico: 1974

Localización: 11 Bd Montmartre, 75002 Paris, Francia

Estilo relevante: Neoclásico

El pasaje conecta el barrio de la Bourse hasta los Grands Boulevards. Es un pasaje de unos 133 metros en el que, con tan solo una planta, está compuesto por comercios.

Su cubierta es de vidrio con estructura metálica. Es el primer pasaje en utilizar iluminación de gas de la época.

En los años 30 se hicieron unas reformas en las que se quitaron los espacios que se destinaban a espectáculos, lo que permitió que se añadieran 5 galerías a la principal.

Fue clasificado como monumento histórico en 1974.

(MMHH, 1992)



Ilustración 11/Plano de situación y planta/Elaboración propia



Ilustración 12/Dibujo de Passage des Panoramas/Elaboración propia

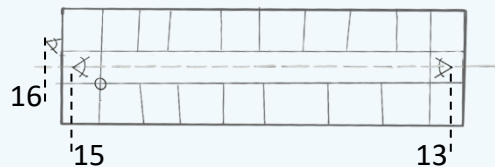

Ilustración 13/ Passage des Panoramas/Fuente: Caroline Hauer en parisladouce.com

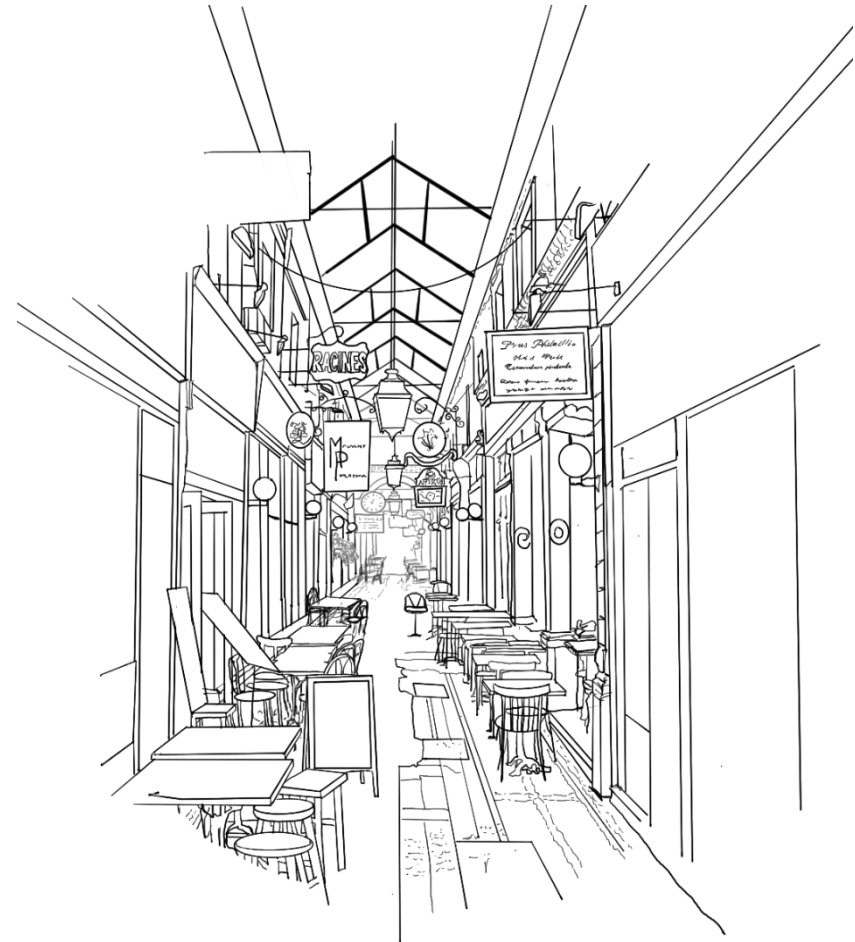

Ilustración 14/Passage des Panoramas/Fuente: Caroline Hauer en parisladouce.com



Ilustración 15/Passage des Panoramas/ Fuente: Juliette en jenesaispaschoisir.com



Ilustración 16/Passage des Panoramas/ Fuente: Eva Lang en vogue.fr

3.2.2- PASSAGE DU GRAND-CERF

Datos del edificio

Arquitecto: Desconocido

Año: 1825 (Passages couverts à Paris, 2011:15)

Localización: 145 Rue Saint-Denis, 75002 Paris, Francia

Estilo relevante: Neoclásico

El pasaje conecta dos calles, la calle de Saint Denis y la calle Dussoubs, tiene casi 12 metros de altura y unos 113 metros de largo. Presenta dos niveles con grandes ventanales que son destinados a comercio y un tercer nivel para uso residencial.

Es de estructura parcialmente metálica de hierro forjado.

En 1845 se colocó una cubierta de vidrio que es de la arquitectura que predomina en el pasaje.

Fue declarado monumento histórico en 1985. (Mairie, *Passages couverts à Paris*, 2011:15)



Ilustración 17/Plano de situación y planta/Elaboración propia



Ilustración 18/Dibujo del Passage du Grand-Cerf/Elaboración propia

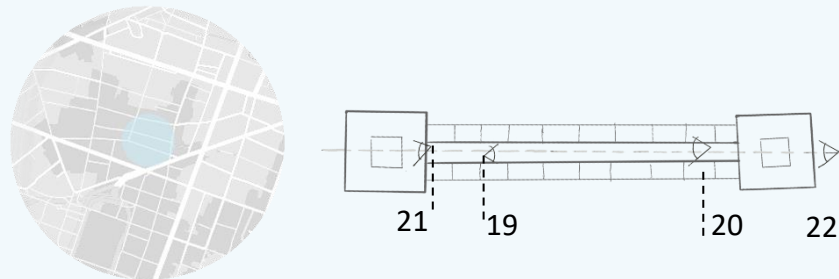

Ilustración 19/Passage du Grand/Fuente: Isabelle Corneille en pinterest.es

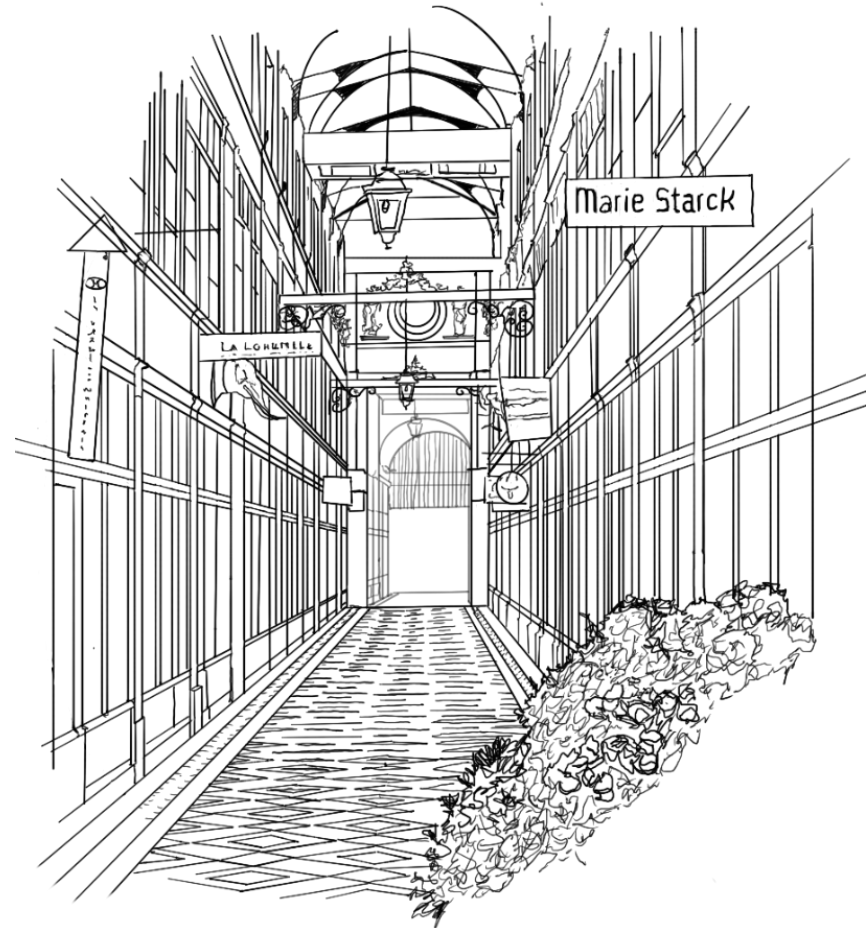

Ilustración 20/Passage du Grand-Cerf/Fuente: : H.A. Kilichowski en tropter.com



Ilustración 21/Passage du Grand-Cerf/Fuente: Juliette en jenesaispaschoisir.com



Ilustración 22/Passage du Grand-Cerf/Fuente: Juliette en jenesaispaschoisir.com

3.2.3- GALERIE VIVIENNE

Datos del edificio

Arquitectos: François-Jean Delannoy

Año: 1823-1826

Localización: 4 Rue des Petits Champs, 75002 Paris, Francia

Estilo relevante: Neoclásico pompeyano

La galería es de planta en forma de L con cuatro accesos. Presenta una estructura de marcos de hierro con paneles de vidrio para el paso de la luz natural. El pavimento presenta mosaicos del artista italiano Faccini.

El pasillo principal presenta una marquesina de cristal con forma de cúpula. Crea el efecto de profundidad por la repetición de los arcos.

Es de un solo nivel y es exclusivamente de uso comercial. Fue declarado monumento histórico en 1974. (*Mairie, Passages couverts à Paris, 2011:10*)



Ilustración 23/Plano de situación y planta/Elaboración propia



Ilustración 24/Dibujo de la Galerie Vivienne/Elaboración propia

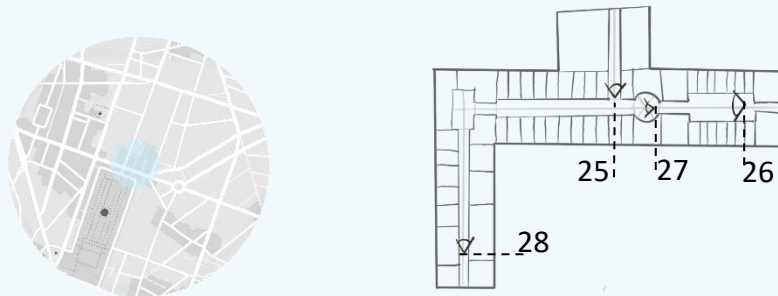

Ilustración 25/Galerie Vivienne/Fuente: Mustang Joe en flickr.com



Ilustración 26/Galerie Vivienne/Fuente: MarMontel en flickr.com



Ilustración 27/Galerie Vivienne/Fuente: Sebastien en flickr.com



Ilustración 28/Galerie Vivienne/Fuente: Elaine en flickr.com

3.2.4- GALERIE VÉRO DODAT

Datos del edificio

Arquitecto: Desconocido

Año: 1826

Localización: 19 rue Jean-Jacques Rousseau 75001 Paris, Francia

Estilo relevante: Neoclásico

La galería presenta tramos de techo de menor altura decorados con pinturas y otros tramos acristalados para crear la sensación de profundidad.

Las entradas se identifican por unos arcos jónicos. En una de las fachadas se encuentran unas estatuas que representan al dios del comercio.

Es utilizada exclusivamente para el uso comercial.

Fue declarado monumento histórico en 1965. (*Mairie, Passages couverts à Paris, 2011:8*)



Ilustración 29/Plano de situación y planta/Elaboración propia



Ilustración 30/Dibujo de la Galerie Véro-Doat/Elaboración propia

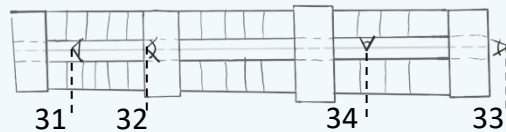
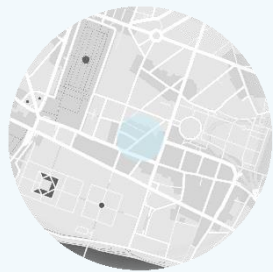

Ilustración 31/Galerie Véro Dodat/Fuente: Jean François Gornet en flickr.com

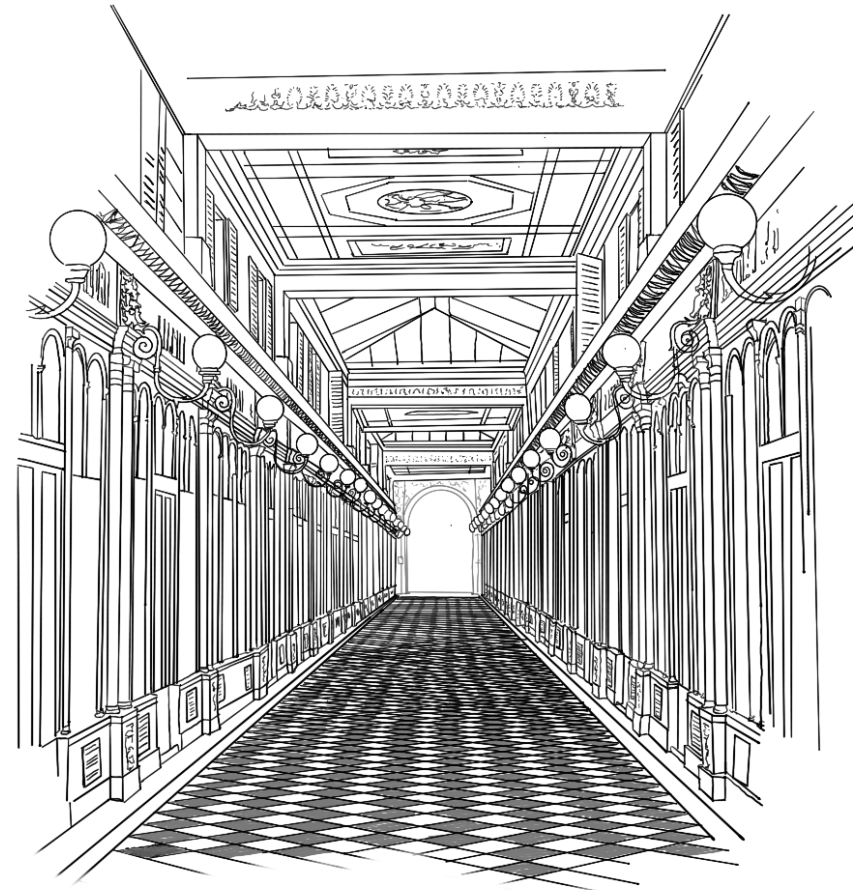

Ilustración 32/Galerie Véro Dodat/Fuente: Onasill en flickr.com



Ilustración 33/ Galerí Véro Dodat/Fuente: Coyau en es.wikipedia.org

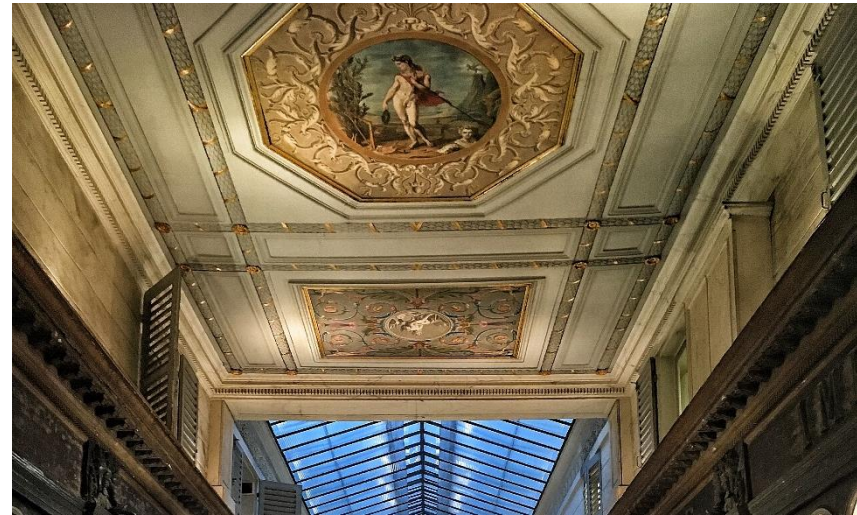

Ilustración 34/Galerie Véro Dodat/Fuente: Jeffrey T Iverson en francetoday.com

3.2.5- GALERIE COLBERT

Datos del edificio

Arquitecto: Jacques Billaud

Año: 1826

Localización: 4 rue Vivienne 75002 Paris, Francia

Estilo relevante: Neoclásico

Esta galería está situada al lado de la Galerie Vivienne. En su interior se encuentran instituciones ligadas con la historia del arte y el patrimonio cultural, ya que cuando fue renovada, fue adquirida por la Biblioteca Nacional de Francia.

Presenta una rotonda con una cúpula de cristal que cubre una es cultura de Eurídice.

Está abierta a todos los públicos para que puedan disfrutar de su arquitectura.

Fue declarado monumento histórico en 1974. (*Mairie, Passages couverts à Paris, 2011:10*)



Ilustración 35/Plano situación/Elaboración propia



Ilustración 36/Dibujo de la Galerie Colbert/Elaboración propia

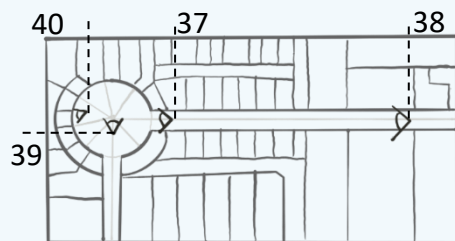
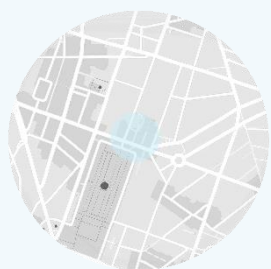

Ilustración 37/Galerie Colbert/Fuente: Alejandro en flickr.com



Ilustración 38/Galerie Colbert/Fuente: Loïs Gabriagues en flickr.com

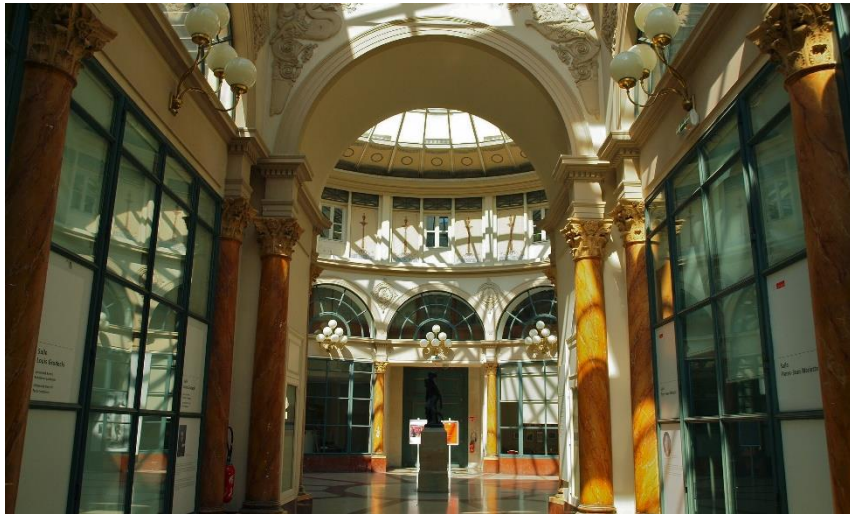

Ilustración 39/Galerie Colbert/Fuente: Davide Seddio en flickr.com

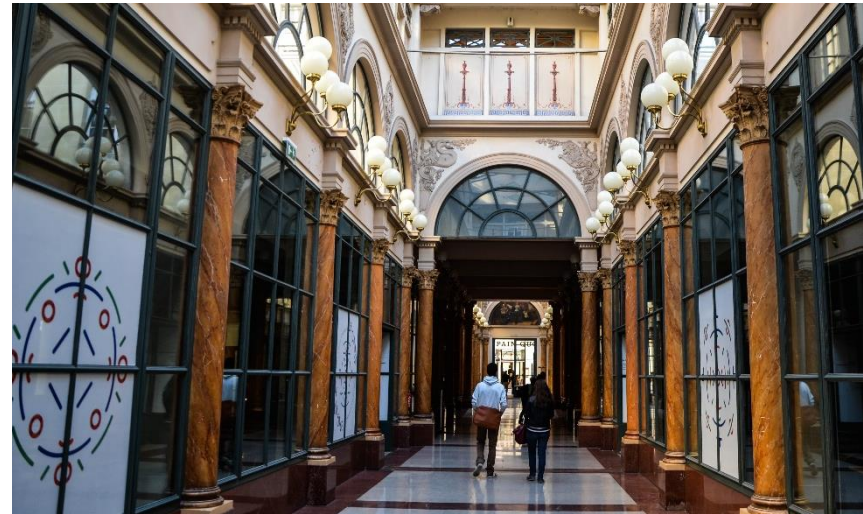

Ilustración 40/Galerie Colbert/Fuente: Pierre Richer en flickr.com

3.2.6- PASSAGE CHOISEUL

Datos del edificio

Arquitectos: Antoine Tavernier, François Mazois

Año: 1827

Localización: 40 rue des Petits Champs 75002 Paris, Francia

Estilo relevante: Neoclásico

Este pasaje es el más largo de la ciudad con unos 190 metros.

Presenta una sucesión de arcos con una cubierta acristalada de estructura metálica.

El pasaje presenta en planta baja uso exclusivamente comercial y en las plantas superiores el uso es residencial.

Fue abierto al público en 2013, y en el periodo del 2015 al 2017 se realizaron restauraciones, como la marquesina que está totalmente reconstruida. (*Mairie, Passages couverts à Paris, 2011:12*)



Ilustración 41/Plano situación y planta/Elaboración propia



Ilustración 42/Dibujo del Passage Choiseul/Elaboración propia

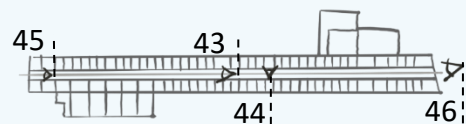
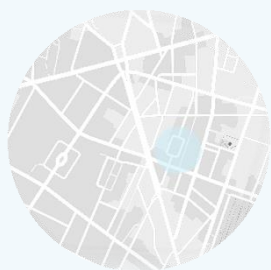

Ilustración 43/Passage Choiseul/Fuente: Terry Feuerborn en flickr.com



Ilustración 44/Passage Choiseul/Fuente: Suzanne Levasseur en flickr.com



Ilustración 45/Passage Choiseul/Fuente: Suzanne Levasseur en flickr.com



Ilustración 46/Passage Choiseul/Fuente: Clicsouris en commons.wikimedia.org

3.2.7- PASSAGE POMMERAYE

Datos del edificio

Arquitectos: Jean-Baptiste Buron y Hippolyte Durand Gasselin

Año: 1843

Localización: 20 Pass. Pommeraye, 44000 Nantes, Francia

Estilo relevante: Neoclásico

El pasaje une dos calles pertenecientes a dos barrios distintos.

Consta de tres niveles organizados alrededor de una escalera monumental de madera. Presenta una instalación de lámparas de gas y elementos decorativos de hierro forjado. La cubierta es de estructura metálica y vidrio.

El interior cuenta con más de 60 locales (únicamente uso comercial). (*Passage Pommeraye, bello centro comercial, Maria Codina*)



Ilustración 47/Plano situación y planta/Elaboración propia



Ilustración 48/Dibujo del Passage Pommeraye/Elaboración propia

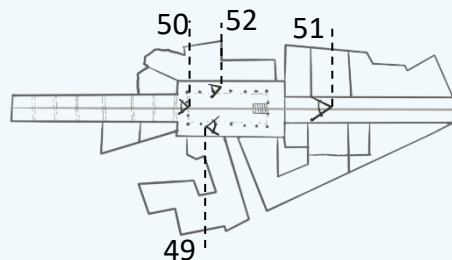
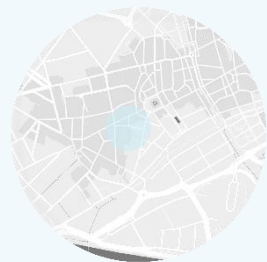

Ilustración 49/Passage Pommeraye/Fuente: Smilla4 en flickr.com



Ilustración 50/Passage Pommeraye/Fuente: Thierry Kempe en flickr.com



Ilustración 51/Passage Pommeraye/Fuente: Thierry Kempe en flickr.com

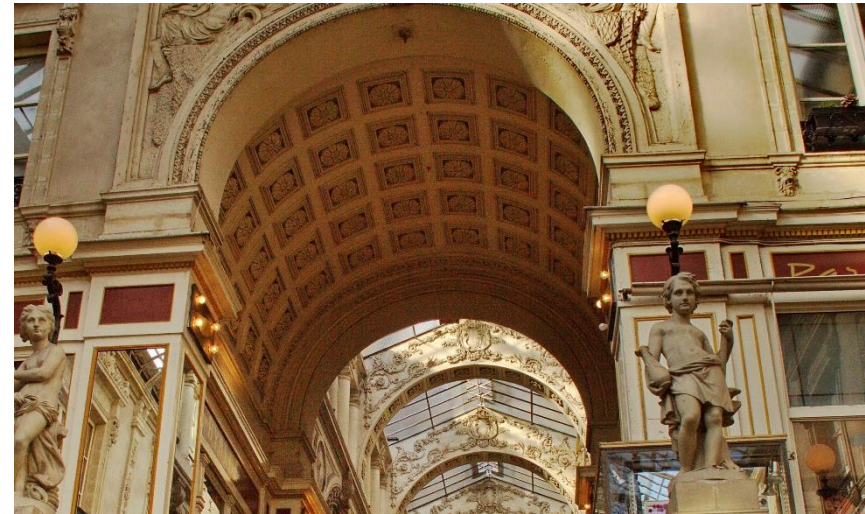

Ilustración 52/Passage Pommeraye/Fuente: Yo Gui en flickr.com

3.3- Italia

En el período en el que se construyeron los siguientes pasajes y galerías, en Italia ocurrían una serie de acontecimientos que dieron como resultado la construcción de estas obras.

En 1861 comienza el Reino de Italia, que surgió tras unificarse la península itálica. Desde 1922 hasta 1943 es el periodo fascista de Italia (*Abel G.M.:2020*).

Por la unificación de la península, no había una cultura unitaria y por la pobreza del siglo XVIII no había tanta producción arquitectónica.

A principios de siglo, en las obras se trataba de recrear los modelos del clásico de Roma. A mediados de siglo, se comenzaron a ver obras vanguardistas, estructuras de hierro y vidrio.

En el siglo XX aparece el Racionalismo, pero fue excluido por el Novecento italiano en época fascista, este estilo trataba de volver a los aspectos de arquitecturas anteriores.



Ilustración 53/Mapa de Italia/Elaboración propia

3.3.1- GALLERIA VITTORIO EMANUELE II

Datos del edificio

Arquitecto: Giuseppe Mengoni

Año: 1865

Localización: Plaza del Duomo, 20123 Milano, Italia

Estilo relevante: Neorrenacentista

La galería está compuesta por dos calles perpendiculares que se unen creando un octógono cubierto por una cúpula. Está cubierta por arcos de estructura de hierro y vidrio. También presenta mosaicos en el pavimento (como iconos de ciudades). Tiene unos 47 metros de altura.

Es considerado un centro comercial, ya que está dedicado exclusivamente al comercio y hostelería. También en el interior se encuentra el Osservatorio Fondazione Prada, que es utilizado para exposiciones. *(La Galleria Vittorio Emanuele II en Milán, (2013))*



Ilustración 54/Plano situación y planta/Elaboración propia



Ilustración 55/Dibujo de la Galleria Vittorio Emanuele II/Elaboración propia

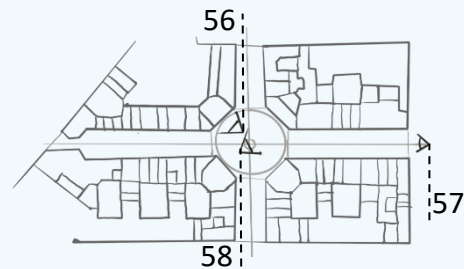
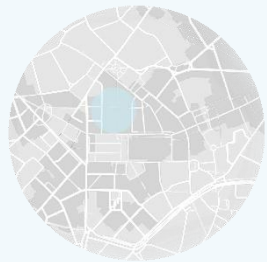

Ilustración 56/Galleria Vittorio Emanuele II/Fuente: Rocío Sánchez Gualda

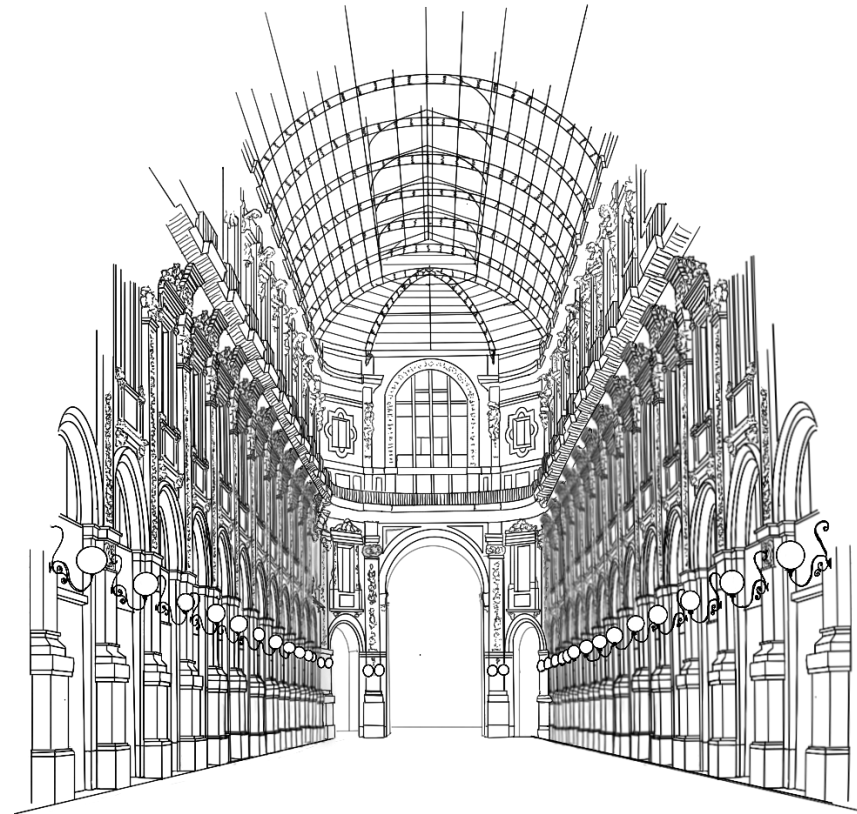

Ilustración 57/Galleria Vittorio Emanuele II/Fuente: Rocío Sánchez Gualda



Ilustración 58/Galleria Vittorio Emanuele II/Fuente: Rocío Sánchez Gualda



Ilustración 59/Galleria Vittorio Emanuele II/Fuente: Rocío Sánchez Gualda

3.3.2- GALLERIA SUBALPINA

Datos del edificio

Arquitecto: Pietro Carrera

Año: 1873

Localización: Galleria Subalpina, 16, 10123 Torino , Italia

Estilo relevante: Neorrenacentista

La Galleria dell'Industria Subalpina está constituida por una gran sala de unos 50 metros de largo y 18 metros de largo. Presenta una balconada que recorre todo el perímetro.

La galería combina elementos de estilo renacentista y barroco. La cubierta es de hierro forjado y vidrio.

La galería fue dañada parcialmente en los bombardeos de la Segunda Guerra Mundial, se reconstruyó siguiendo los planos originales. Actualmente alberga locales comerciales. *(Politecnico di Torino, Vol. 1, Società degli ingegneri e degli architetti in Torino, Torino 1984:308)*



Ilustración 60/Plano situación y planta/Elaboración propia



Ilustración 61/Dibujo de la Galleria Subalpina/Elaboración propia

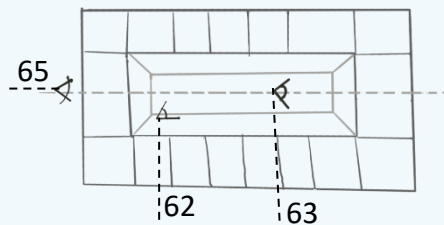

Ilustración 62/Galleria Subalpina/Fuente: Zairon en commons.m.wikimedia.org

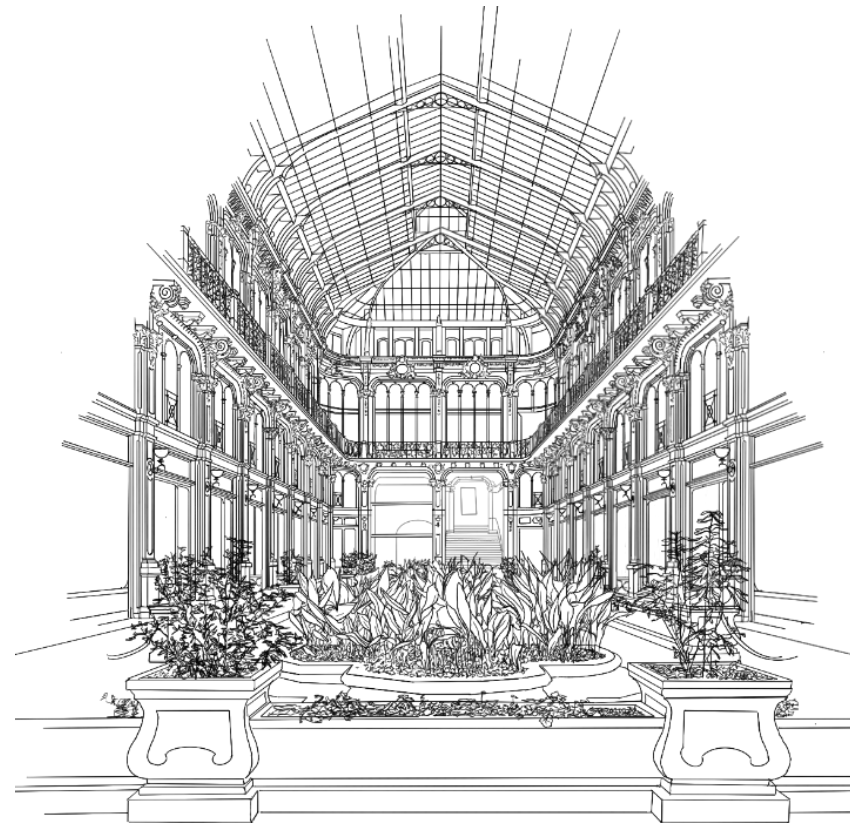

Ilustración 63/Galleria Subalpina/Fuente: Michelangelo Delu en flickr.com



Ilustración 64/Galleria Subalpina/Fuente: Francesco Desideri en flickr.com



Ilustración 65/ Galleria Subalpina/Fuente: Yvette Gauthier en flickr.com

3.3.3- GALLERIA GUISEPPE MAZZINI

Datos del edificio

Arquitecto: Giovanni Argenti

Año: 1880

Localización: Galleria Giuseppe Mazzini, 8, 16121 Génova, Italia

Estilo relevante: Neorrenacentista

La galería se encuentra en el centro de Génova. Está compuesta de dos tramos perpendiculares donde aparece una cúpula coronando la intersección. Es la representación de la arquitectura de hierro por su cubierta de hierro y vidrio. Sufrió una repavimentación en 1990 y por la reunión del G8 se crearon cuatro mosaicos de mármol para el pavimento. Está destinado al comercio y una de las actividades que se realizan desde 1926 es la feria del libro. (*Galleria Mazzini*)



Ilustración 66/Plano situación/Elaboración propia



Ilustración 67/Dibujo de la Galleria Giusseppe Mazzini/Elaboración propia

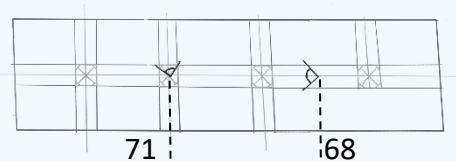
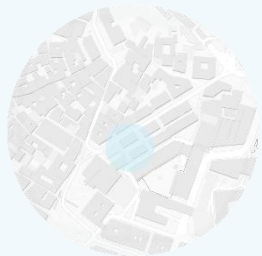

Ilustración 68/Galleria Guiseppe Mazzini/Fuente: gnuckx en Flickr.com



Ilustración 69/Galleria Guiseppe Mazzini/Fuente: Riotforlife en commons.wikimedia.org



Ilustración 70/Galleria Guiseppe Mazzini/Fuente: Schmaeche en flickr.com



Ilustración 71/ Galleria Guiseppe Mazzini/Fuente: gnuckx en flickr.com

3.3.4- GALLERIA UMBERTO I

Datos del edificio

Arquitectos: Nicola Breglia, Giovanni de Novellis

Año: 1890

Localización: Via Santa Brigida, 68, 80132 Napoli NA, Italia

Estilo relevante: Modernismo

La entrada principal tiene una fachada con exedra y en el inferior, un pórtico arquivado con columnas de travertino. Presenta dos calles que se cruzan ortogonalmente, donde se cruzan las dos calles se encuentra una bóveda de hierro y vidrio. En las pechinas de la bóveda se encuentran 8 figuras de cobre. Bajo la cúpula, el pavimento es un conjunto de mosaicos de los signos del zodiaco bajo. La planta baja está destinada a comercio y hostelería. (*Ugo Carughi. La Galleria Umberto I: architettura del ferro a Napoli. Di Franco Mauro, 1996:10*).



Ilustración 72/Plano situación y planta/Elaboración propia



Ilustración 73/Dibujo de la Galleria Umberto I/Elaboración propia

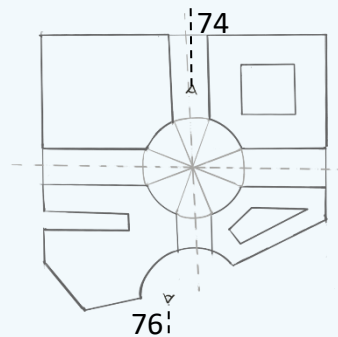
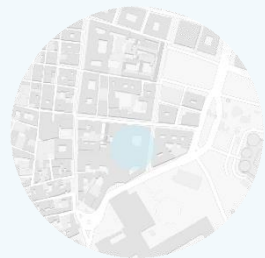

Ilustración 74/Galleria Umberto I/Fuente: Marie-Lan Nguyen en commons.wikimedia.org

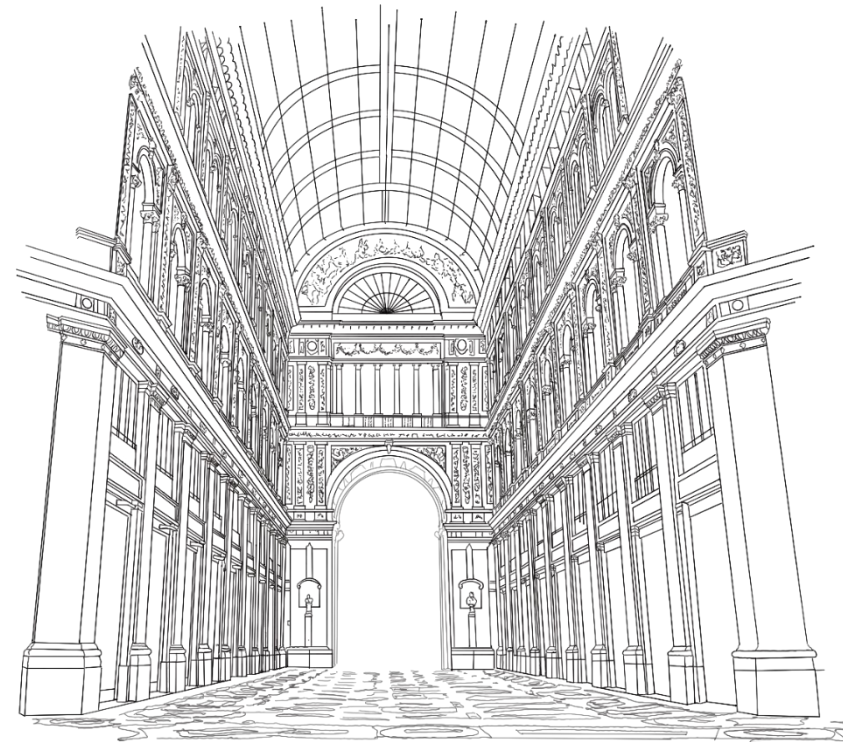

Ilustración 75/Galleria Umberto I/Fuente: Geigerwe en Flickr.com



Ilustración 76/Galleria Umberto I/Fuente: Vincenzo Merola en flickr.com



Ilustración 77/ Galleria Umberto I/Fuente: Denis Gounelle en flickr.com

3.3.5- GALLERIA ALBERTO SORDI

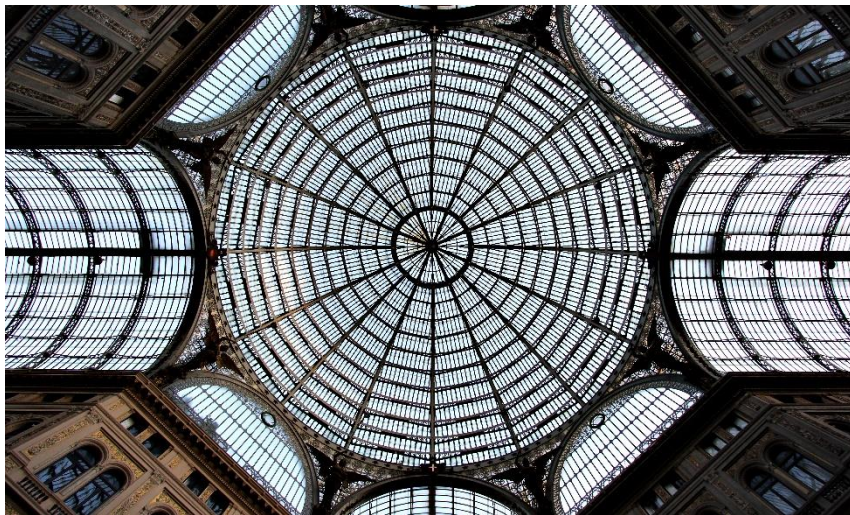
Datos del edificio

Arquitecto: Dario Carbone y Giorgio Calza Bini

Año: 1922

Localización: Plaza Colonna, 00187 Roma, Italia

Estilo relevante: Ecléctico

La galería, antes llamada Galleria Colonna, es una de las sedes de la Presidencia del Consejo de ministros.

La galería se inauguró en 1922, pero fue terminada en 1940 junto con el arquitecto Giorgio Calza Bini. Ocupa una manzana y sus dos calles principales forman una V.

En 2003 se volvió a abrir tras una restauración y tras estos trabajos, recibió el nombre de Alberto Sordi, un actor de Roma. También está destinada al uso comercial. *(Un paseo por la Galleria Alberto Sordi)*



Ilustración 78/Plano situación y planta/Elaboración propia



Ilustración 79/Dibujo de la Galleria Alberto Sordi/Elaboración propia

El Pasaje de Lodares, Albacete: un posible recorrido tipológico y compositivo de galerías y pasajes comerciales históricos en Europa

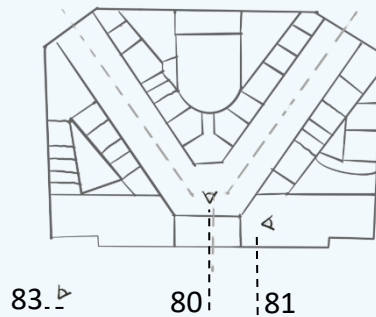

Ilustración 80/Galleria Alberto Sordi/Fuente: Gianluca Giunta en flickr.com

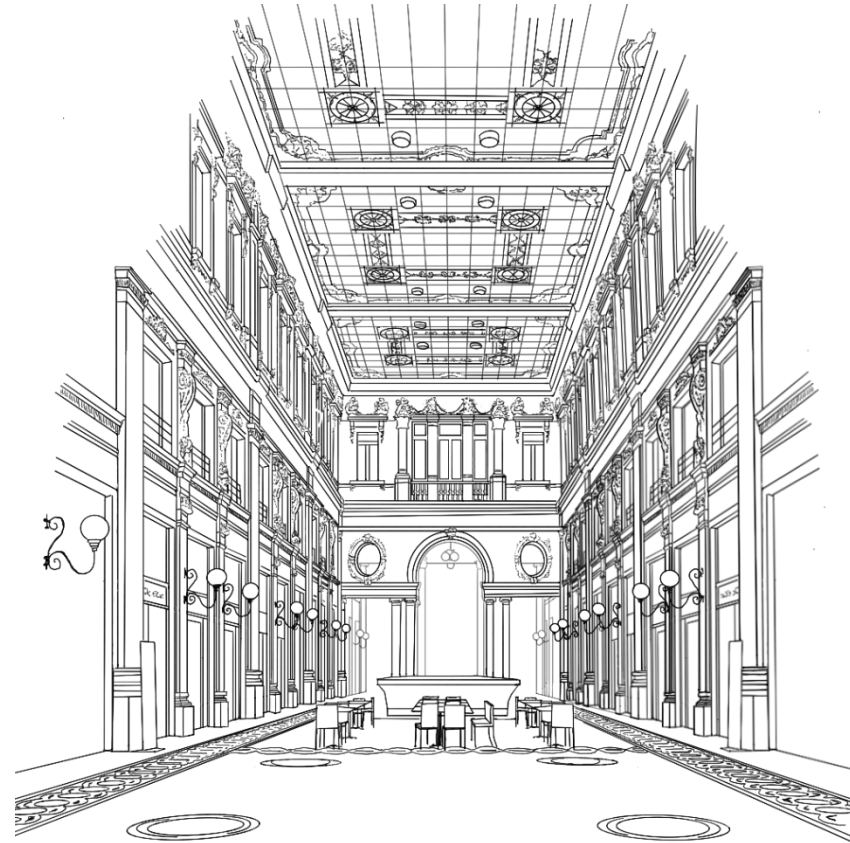

Ilustración 81/Galleria Alberto Sordi/Fuente: Slices of life en flickr.com



Ilustración 82/Galleria Alberto Sordi/Fuente: neuphin en flickr.com

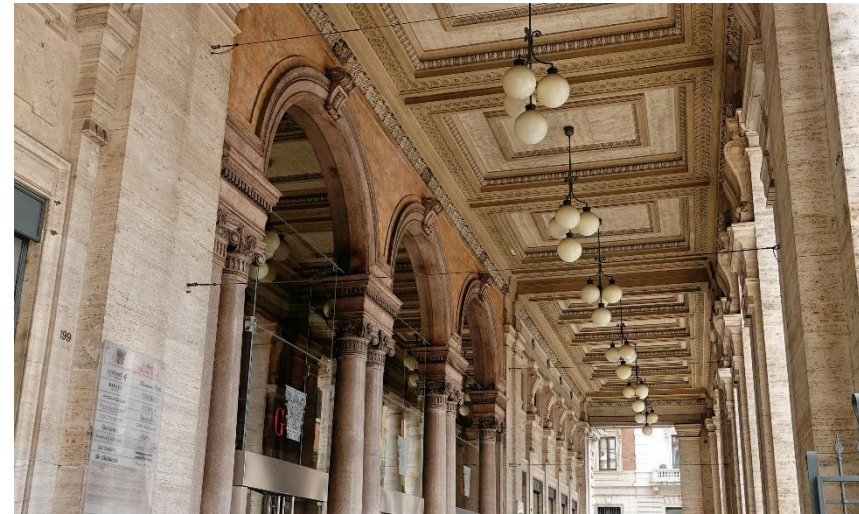

Ilustración 83/ Galleria Alberto Sordi/Fuente: Max Ryazanov en commons.wikimedia.org

3.3.6- GALLERIA SAN FEDERICO

Datos del edificio

Arquitecto: Federico Canova

Año: 1933

Localización: Galleria S. Federico, 7, 10121 Torino, Italia

Estilo relevante: Eclecticismo

La galería presenta tres accesos (planta en forma de T). Tiene seis plantas (cuatro más la entreplanta y buhardilla). Presenta una cubierta con una bóveda de cañón elíptica en la unión de los tres tramos y tres cúpulas en los tres accesos. En la planta baja se encuentran los locales comerciales, en el entrepiso y superior, oficinas y estudios profesionales. También tiene dos sótanos para garaje y almacén. Asimismo, tiene un cine que fue el más grande de Turín en 1934 y tuvo una reestructuración en 2004. (*San Federico Gallery Walk through towards the future*)



Ilustración 84/Plano situación y planta/Elaboración propia



Ilustración 85/Dibujo de la Galleria San Federico/Elaboración propia

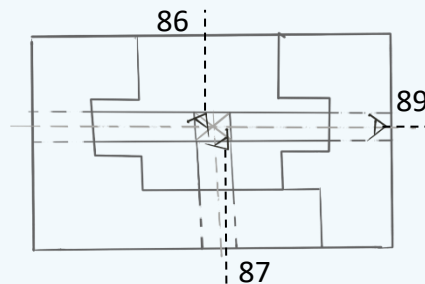
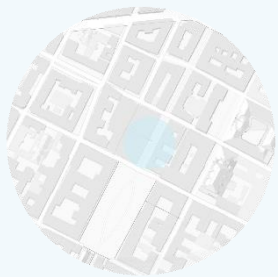

Ilustración 86/Galleria San Federico/Fuente: Pasquale Cipriani en Flickr.com



Ilustración 87/Galleria San Federico/Fuente: Frederic Arnaud en commons.wikimedia.org



Ilustración 88/Galleria San Federico/Fuente: siano.antonio en flickr.com



Ilustración 89/ Galleria San Federico/Fuente: Pmk58 en commons.wikimedia.org

3.4- Otros países europeos

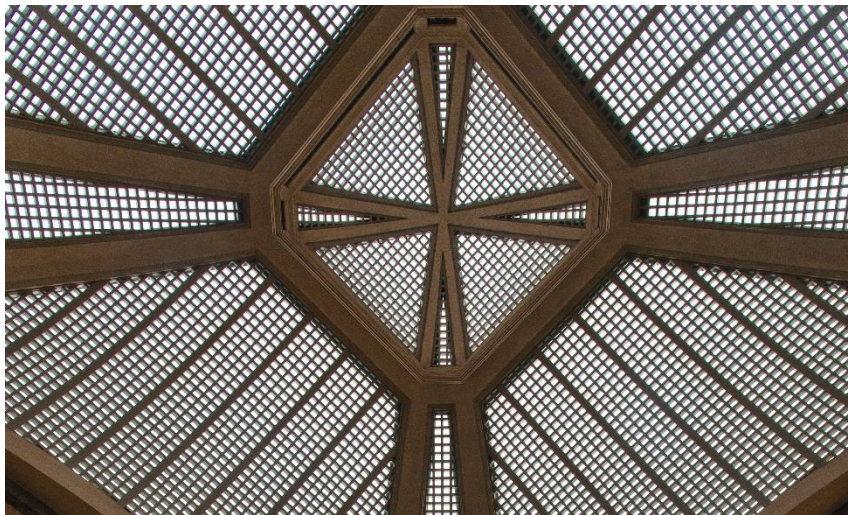
En el período en el que se construyeron los siguientes pasajes y galerías, en estos países ocurrían una serie de acontecimientos.

En Reino Unido de 1811 a 1820 fue el Periodo Regencia (*Neil Collins*), este periodo fue muy importante en la arquitectura, creando un estilo similar al neoclásico georgiano.

En Bélgica, en el siglo XIX, fue una de las principales potencias industriales en la revolución industrial (*Eduardo Montagut:2016*), principalmente en el hierro, carbón y producción de acero, esto se veía reflejado en su arquitectura.

En Turquía, en el periodo de 1875 a 1878, estaba sucediendo una guerra con diferentes países, entre los que se encontraba Rusia. Este periodo es el final de la arquitectura otomana, periodo de occidentalización (*Desperta Ferro:2021*).

Rusia, a partir de 1890, fue desarrollando su industria, aumentando la burguesía. La arquitectura se pasó del eclecticismo al modernismo (*Ricardo Sánchez Ángel:2015*).

En Ucrania, a partir de 1861, hubo reformas y la revolución industrial, generó empresas y creció la urbanización (*Cristian Rodríguez Mesa:2020*).



Ilustración 90/Mapa de Europa/Elaboración propia

3.4.1- BURLINGTON ARCADE

Datos del edificio

Arquitecto: Samuel Ware

Año: 1819

Localización: 51 Piccadilly, London W1J 0QJ, Reino Unido

Estilo relevante: Modernismo

Es una calle de 200 metros con una cubierta de vidrio. La fachada de Picadilly fue construida a principios del siglo XX con un estilo del manierismo victoriano. El pavimento era de madera, pero fue cambiado por uno de piedra que es el que se encuentra actualmente. Fue construido en la época para venta de joyas y artículos de lujo. Actualmente, tiene unas cuarenta tiendas. Algo representativo son los bedeles que se encargan de vigilar el pasaje con los uniformes tradicionales. (*'Burlington Arcade', Volumes 31 and 32, Part 2(1963), pp. 430-434. British History Online*)



Ilustración 91/Plano situación y planta/Elaboración propia



Ilustración 92/Dibujo del Burlington Arcade/Elaboración propia

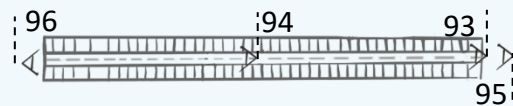

Ilustración 93/Burlington Arcade/Fuente: Neil Howard en flickr.com



Ilustración 94/Burlington Arcade/Fuente: Nicolas Loison en flickr.com



Ilustración 95/Burlington Arcade/Fuente: Jowan Barnes en flickr.com



Ilustración 96/Burlington Arcade/Fuente: Richard Randall en flickr.com

3.4.2-LES GALERIES ROYALES SAINT-HUBERT

Datos del edificio

Arquitecto: Jean-Pierre Cluysenaer

Año: 1847

Localización: Galerie du Roi 5, 1000 Brussel, Bélgica

Estilo relevante: Eclecticismo

Las galerías están divididas en tres, los ejes principales son Galería del Rey y Galería de la Reina y la galería lateral que se adosó después, la Galería de los Príncipes.

La cubierta está compuesta por bóvedas acristaladas con arcos estructurales de hierro fundido. Las galerías presentan cuatro plantas, la planta baja de orden toscano, orden jónico en la segunda planta y en la tercera, pilastras sin capiteles. Por encima de la cubierta está el cuarto nivel donde están los apartamentos. (*Qué ver en Bruselas:Galeries Royales Saint Hubert:2007*)



Ilustración 97/Plano situación y planta/Elaboración propia



Ilustración 98/Dibujo de Les Galeries Royales Saint Hubert/Elaboración propia

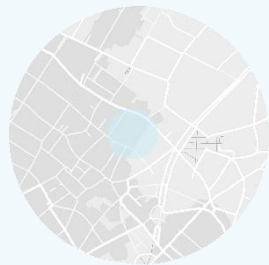

Ilustración 99/Les Galeries Royales Saint Hubert/Fuente: Andy von der Wurn en flickr.com

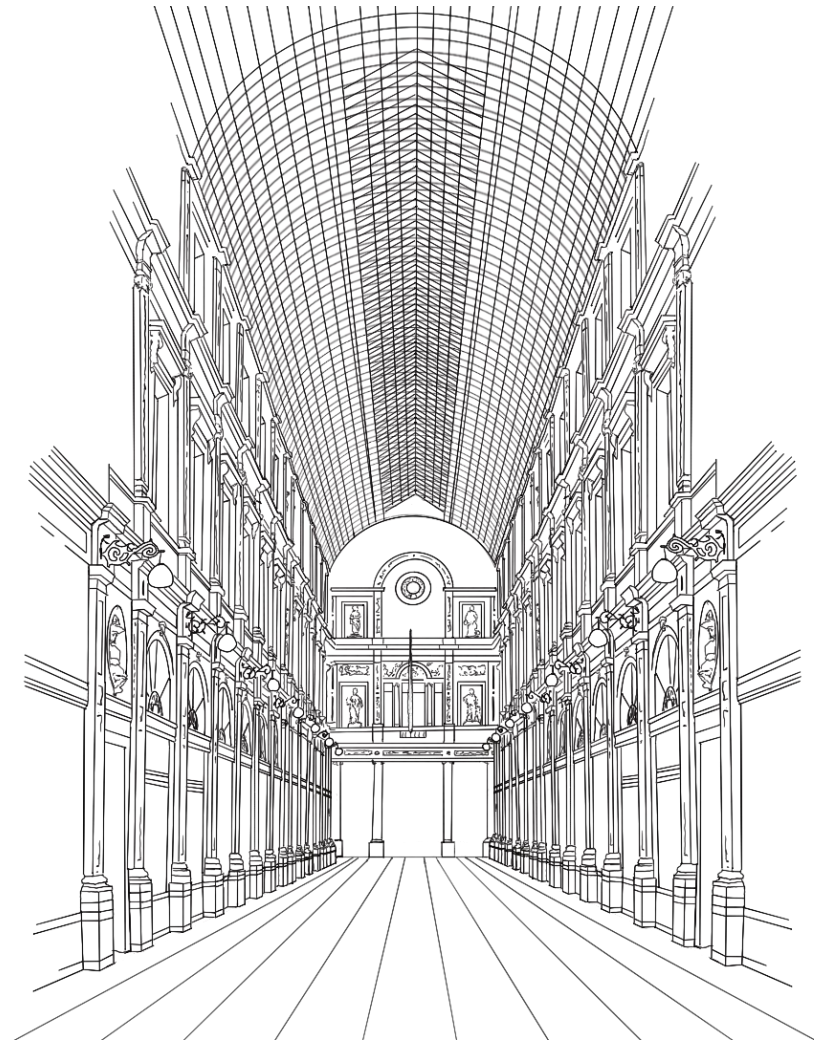

Ilustración 100/Les Galeries Royales Saint Hubert/Fuente: Pit Spielmann en flickr.com



Ilustración 101/Les Galeries Royales Saint Hubert/Fuente: Franka Quevedo Porrino



Ilustración 102/Les Galeries Royales Saint Hubert/Fuente: Cassiano en flickr.com

3.4.3-ÇIÇEK PASAJI

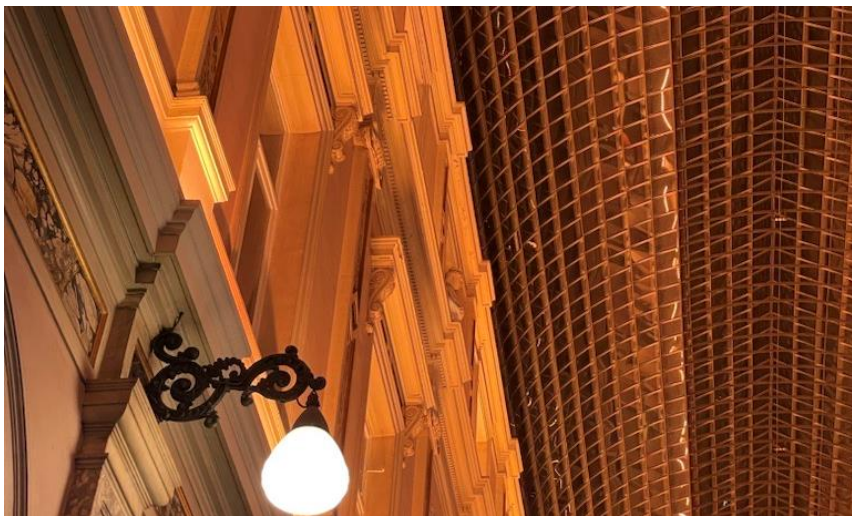
Datos del edificio

Arquitecto: Kleanthis Zanno

Año: 1876

Localización: Hüseyinaga Mah. Istiklal Cad. Saitpasa Geçidi N.176, 34435 Istanbul, Turquía

Estilo relevante: Neoclásico

El pasaje fue un teatro (el Teatro Naum) pero fue destruido por un incendio en 1870 y en 1876 se terminó de construir el actual pasaje, antes llamado Cité de Pera. Hay esculturas de cabezas de leones y humanos en la última planta. La entrada principal presenta vidrieras y esculturas. La cubierta es de estructura metálica y vidrio.

El pasaje es de uso comercial en planta baja y de uso residencial en las plantas superiores (fueron apartamentos de lujo). *(Historia de Çiçek Pasajı)*



Ilustración 103/Plano situación y planta/Elaboración propia



Ilustración 104/Dibujo de la Çiçek Pasajı/Elaboración propia

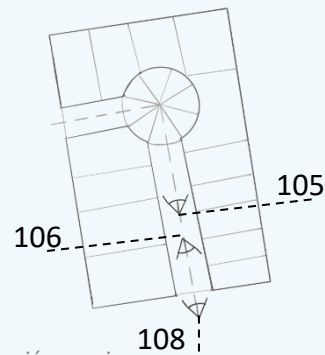
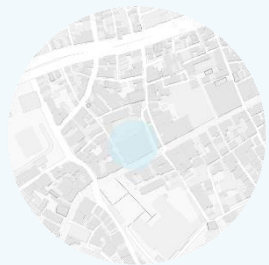

Ilustración 105/ Çiçek Pasajı /Fuente: Fatih Eyi en flickr.com

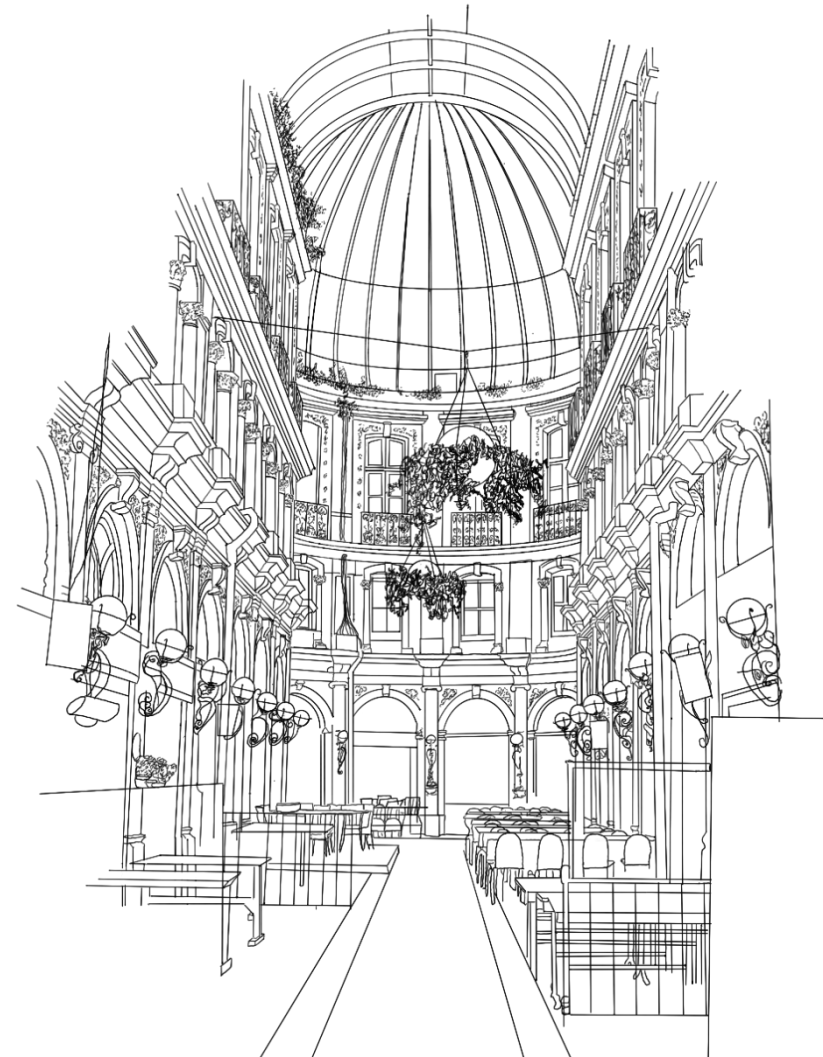

Ilustración 106/Çiçek Pasajı/Fuente: Cem Ozdoğan en flickr.com



Ilustración 107/Çiçek Pasajı/Fuente: fdecomite en commons.wikimedia.org

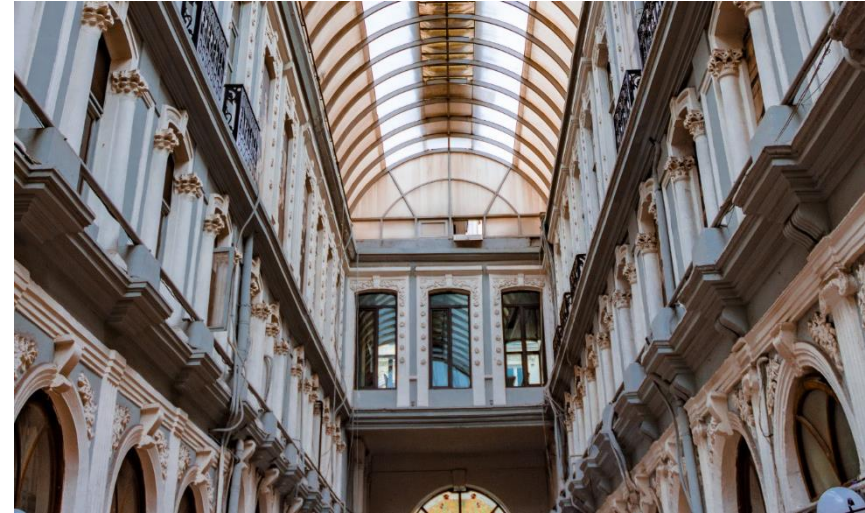

Ilustración 108/Çiçek Pasajı/Fuente: Siqi Zhu en flickr.com

3.4.4- GUM

Datos del edificio

Arquitecto: Alexander Pomerantsev

Año: 1890-1893

Localización: Red Square, 3, Moscow, Rusia, 109012

Estilo relevante: Eclecticismo ruso

El edificio presenta elementos de la arquitectura medieval rusa. Está compuesto por tres pasajes que se conectan mediante pasarelas. La fachada exterior mide unos 242 metros de largo.

La cubierta está compuesta por una estructura de acero y vidrio.

En el sótano se encuentran los baños, en planta baja una sala de eventos, en la primera y segunda, comercio y hostelería, en la tercera planta un cine. (*Historia de GUM*)



Ilustración 109/Plano situación y planta/Elaboración propia



Ilustración 110/Dibujo de GUM/Elaboración propia

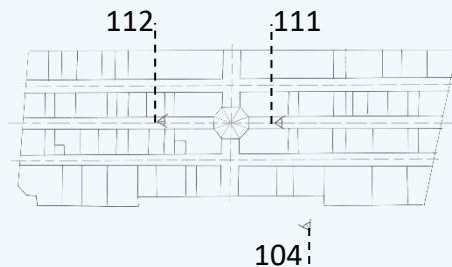

Ilustración 111/GUM/Fuente: Meagan en flickr.com

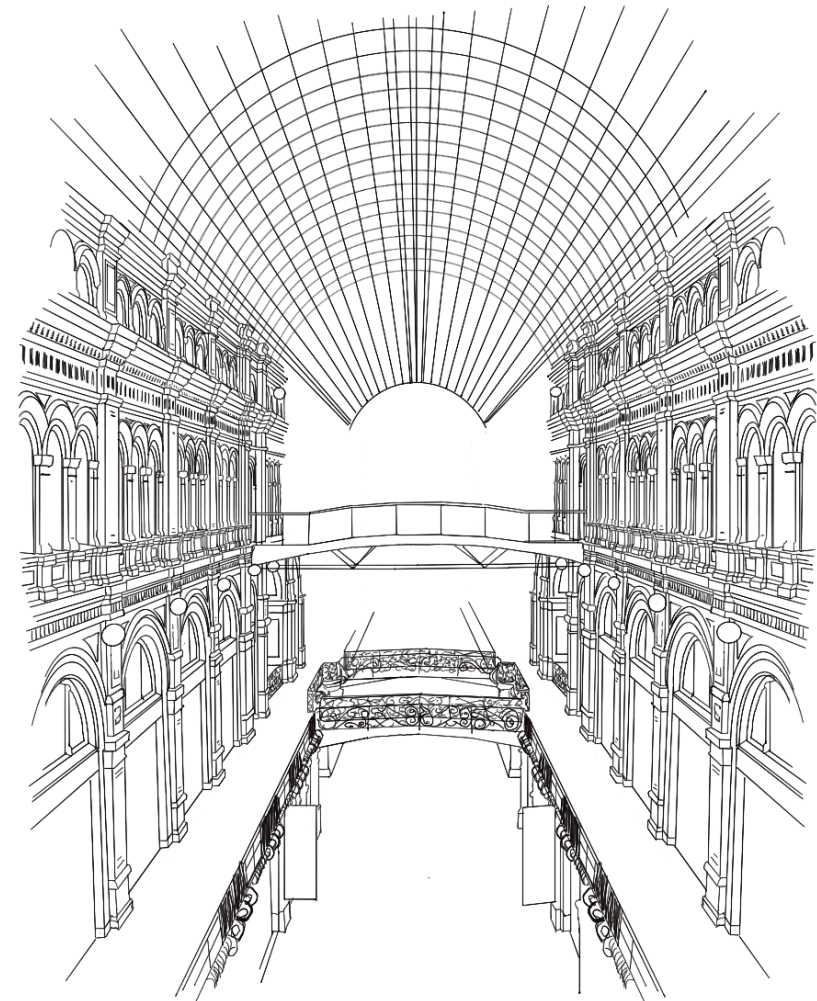

Ilustración 112/GUM/Fuente: d.wine en commons.wikimedia.org



Ilustración 113/GUM/Fuente: Donskoy en commons.wikimedia.org



Ilustración 114/GUM/Fuente: Bart Slingerland en commons.wikimedia.org

3.4.5- ODESA PASSAGE

Datos del edificio

Arquitecto: Lev Vlodek

Año: 1898-1899

Localización: Preobrazhens'ka St, 34, Odesa, Ucrania

Estilo relevante: Modernismo

Es una galería de cuatro plantas, uso comercial y hostelería en la planta baja, en las superiores hay un hotel que fue uno de los primeros con ascensor y calefacción a vapor.

El espacio interior representa un atrio por su cubierta de estructura metálica y de vidrio.

En el interior y exterior se puede apreciar las decoraciones. En la última planta se encuentran las esculturas de Mercurio y la diosa de la Fortuna.

La Unesco lo ha declarado Patrimonio Mundial en Peligro. (*El poder del arte:2018*)



Ilustración 115/Plano situación y planta/Elaboración propia



Ilustración 116/Dibujo de Odesa Passage/Elaboración propia

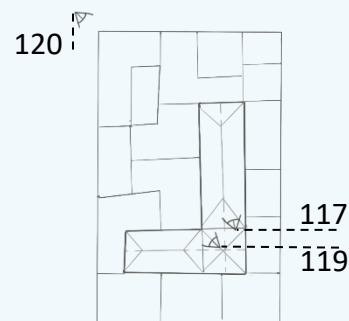

Ilustración 117/Odesa Passage/Fuente: Max Ivanoff en flickr.com



Ilustración 118/Odesa Passage/Fuente: Max Ivanoff en flickr.com



Ilustración 119/Odesa Passage/Fuente: Max Ivanoff en flickr.com



Ilustración 120/Odesa Passage/Fuente: investigatio en commons.wikimedia.org

3.5- España

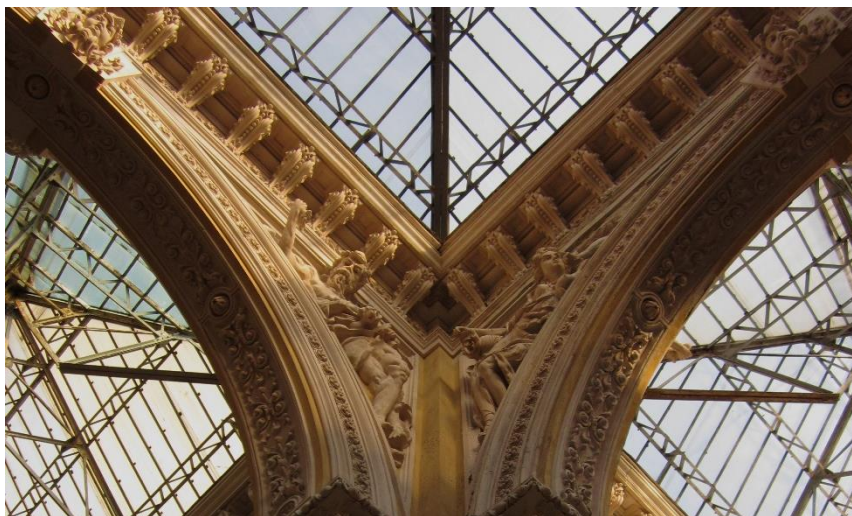
En el período en el que se construyeron los siguientes pasajes y galerías, en España ocurrían una serie de acontecimientos que dieron como resultado la construcción de estas obras.

En el periodo de 1875 a 1931, en España ocurre la Restauración borbónica (*Edmundo Fayanás Escuer:2023*).

Con la aparición del vidrio y del hierro tras la Revolución industrial, la arquitectura se vuelve más ligera y rápida. Después del estilo neoclásico, apareció el modernismo para crear arquitectura más orgánica.

En España se vieron diferentes estilos arquitectónicos antes de que apareciera el modernismo, estos fueron: el eclecticismo, el Palacio de Comunicaciones en Madrid, el historicismo, dentro de este estaban el neogótico, el neorrománico y el neomudéjar.



Ilustración 121/Mapa de España/Elaboración propia

3.5.1-PASAJE DEL CICLÓN

Datos del edificio

Arquitecto: Fernando de Yarza

Año: 1883

Localización: Plaza de Ntra. Sra. del Pilar, 50003 Zaragoza

Estilo relevante: Modernismo

El pasaje está integrado en un edificio de viviendas.

El techo del pasaje presenta una decoración geométrica y floral. En las paredes hay columnas con inspiración neoclásica.

El pasaje presenta dos galerías que se cruzan en el centro, con cuatro entradas.

Está destinado mayoritariamente a cafeterías y restaurantes. (*Patrimonio Cultural de Zaragoza*)



Ilustración 122/Plano situación y planta/Elaboración propia



Ilustración 123/Dibujo del Pasaje Ciclón/Elaboración propia

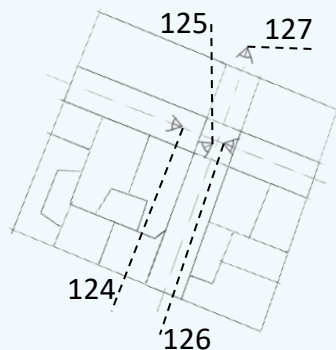

Ilustración 124/Pasaje Ciclón/Fuente: Rocío Sánchez Gualda

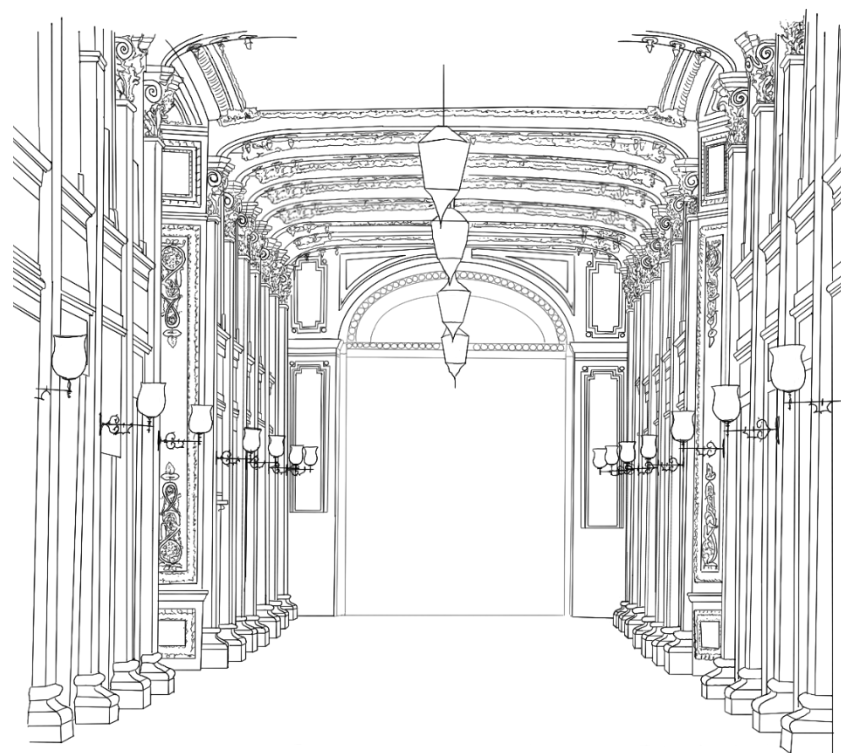

Ilustración 125/Pasaje Ciclón/Fuente: Rocío Sánchez Gualda



Ilustración 126/Pasaje Ciclón/Fuente: Rocío Sánchez Gualda



Ilustración 127/Pasaje Ciclón/Fuente: Rocío Sánchez Gualda

3.5.2-PASAJE GUTIÉRREZ

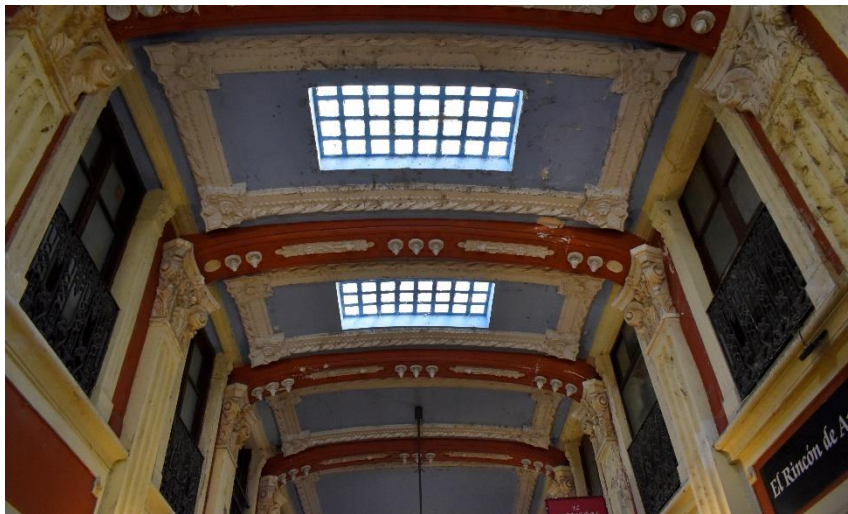
Datos del edificio

Arquitecto: Jerónimo Ortiz de Urbina

Año:1886

Año declaración Bien de Interés Cultural:1998

Localización: Pasaje Gutiérrez, 6, 47002 Valladolid

Estilo relevante: Modernismo

El pasaje se elabora en dos tramos que se unen en una rotonda, con una cúpula acristalada donde se encuentra una escultura de Mercurio alado.

Se construyó con dos alturas para ayudar con el desnivel entre las dos calles que une el pasaje. La planta baja está destinada a locales comerciales y la primera planta a vivienda. En la cubierta hay tramos de madera con frescos.

(Óscar Fraile:2020)



Ilustración 128/Plano situación y planta/Elaboración propia



Ilustración 129/Dibujo del Pasaje Gutiérrez/Elaboración propia

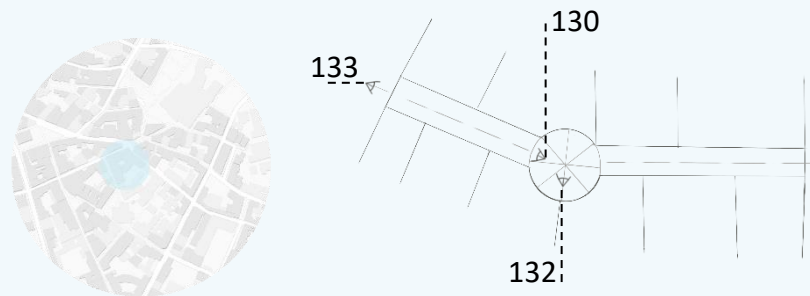

Ilustración 130/Pasaje Gutiérrez/Fuente: Rocío Sánchez Gualda

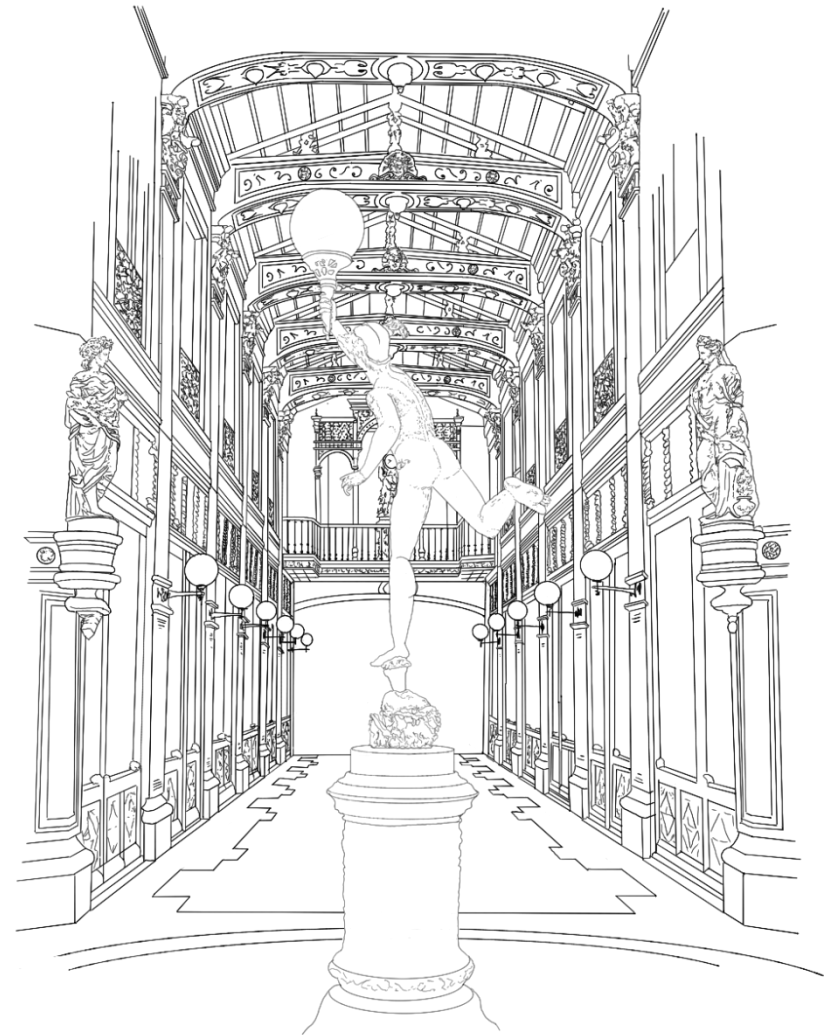

Ilustración 131/Pasaje Gutiérrez/Fuente: Rocío Sánchez Gualda



Ilustración 132/Pasaje Gutiérrez/Fuente: Rocío Sánchez Gualda



Ilustración 133/Pasaje Gutiérrez/Fuente: Rocío Sánchez Gualda

3.5.3-PASAJE DE LODARES

Datos del edificio

Arquitecto: Buenaventura Ferrando Castell

Año:1925

Año declaración Bien de Interés Cultural:1996

Localización: Pasaje de Lodares, 02003 Albacete

Estilo relevante: Post-Modernismo Historicista (*Documento declaración de Bien de Interés Cultural*)

Consta de 44 columnas jónicas y 12 pilastras. Balcones de piedra y hierro en la primera planta con arcos adovelados de medio punto. Tiene 3 plantas más ático.

El pasaje actualmente tiene un uso de vivienda, bajos comerciales y algunas empresas privadas en primera planta. En el interior tiene figuras simbólicas como la rueda dentada(industria), artes(poéticas y liberales).(*Un paseo por una calle singular,AMA,2022*)



Ilustración 134/Plano situación y planta/Elaboración propia



Ilustración 135/Dibujo del Pasaje de Lodares/Elaboración propia

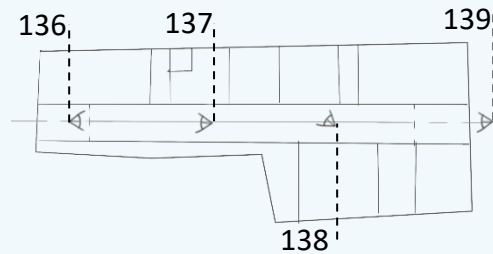
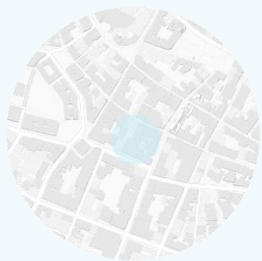

Ilustración 136/Pasaje de Lodaes/Fuente: Rocío Sánchez Gualda

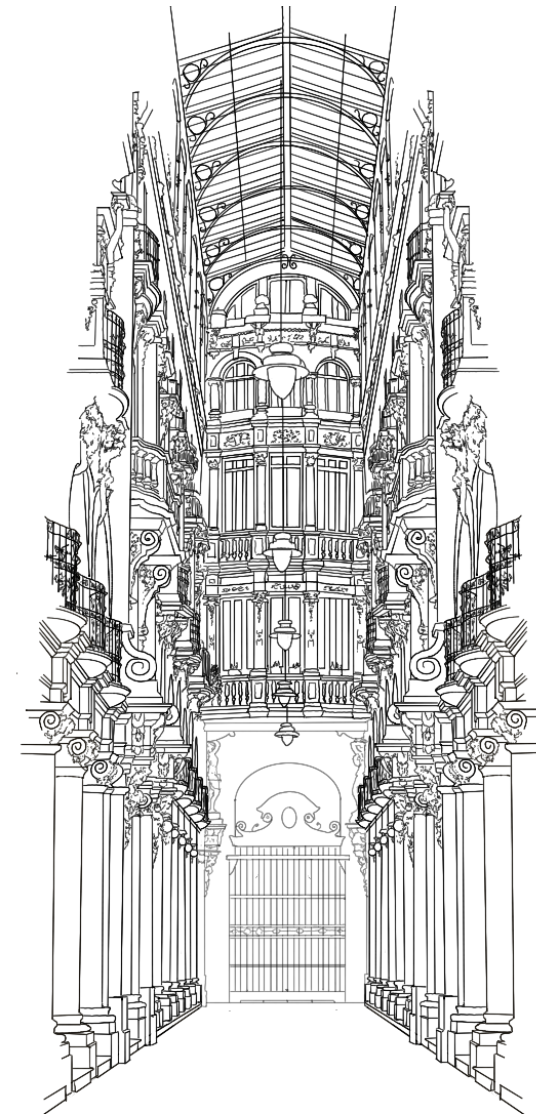

Ilustración 137/Pasaje de Lodaes/Fuente: Rocío Sánchez Gualda



Ilustración 138/Pasaje de Lodaes/Fuente: Rocío Sánchez Gualda



Ilustración 139/Pasaje de Lodaes/Fuente: Rocío Sánchez Gualda

4.PASAJE DEL CICLÓN

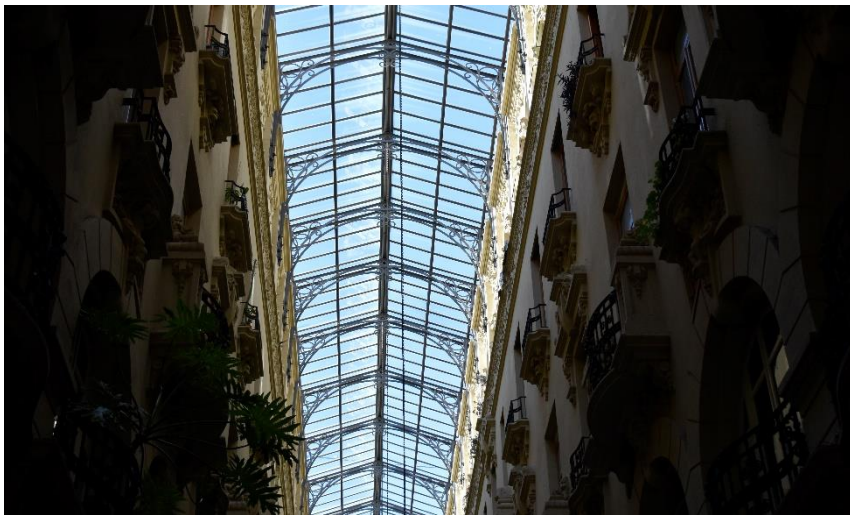
4. PASAJE DEL CILÓN

4.1- Historia

El Pasaje del ciclón es una obra que se encuentra en Zaragoza, construido entre 1882 y 1883 por el arquitecto zaragozano Fernando de Yarza contratado por el propietario para realizar una remodelación urbana, el Marqués de Ayerbe, que pidió un aspecto semejante a la arquitectura de las galerías comerciales de Francia a finales del siglo XIX (*Patrimonio Cultural de Zaragoza*). El edificio que realizó era de estilo ecléctico, influenciado por el arte europeo de la época, en especial, de Paris. El edificio se puede observar en la ilustración 140.

El pasaje, también llamado “Pasaje del Comercio y de la Industria”, recibió el nombre de Ciclón porque viene de una juguetería que se encontraba en el interior del pasaje y uno de los últimos comercios que cerró.

El pasaje se convirtió en un lugar de encuentro de la ciudad, ya que se encuentra en el centro histórico de la ciudad, solucionando la esquina de la nueva calle, Alfonso I, con la Plaza del Pilar. Es un pasaje de comercio y viviendas.

Tuvo un periodo en el que se usaba hasta que llegó al semiabandono, a un lento descenso que causó el cierre

de la mayoría de los establecimientos que lo integraban. Durante un largo periodo estuvo en desuso hasta que, en 2008, gracias a la Expo Internacional, el pasaje comenzó una etapa de renovación, fueron dos propietarios de las viviendas, Blanca Marín y su marido Luis, quienes impulsaron este cambio por el mal estado del pasaje y comenzaron a comprar los locales y fomentar el comercio tradicional (*Sergio Ruperez:2012*).



Ilustración 140/Pasaje del Ciclón/Fuente: Fotografía del archivo Coyne. A.H.P.Z.

En las ilustraciones 141 y 142 se puede ver cómo era el pasaje antes de su cierre y restauración.



Ilustración 141/Pasaje del Ciclón/Fuente: RafaelCastillejo.com

Tras la renovación conservó el pavimento y columnas del pasaje. La historia de las galerías y pasajes comerciales comenzó en París en el siglo XVIII. La ciudad era considerada de lujos y ocio, lo que no se asemejaba a sus calles que algunas no tenían ni pavimento.

Bajo el pasaje hay unas antiguas bodegas donde se encuentra documentación de la antigua edificación que se encontraba donde ahora está el pasaje.

En la ilustración 143 es el estado actual.



Ilustración 142/Pasaje del Ciclón/Fuente: RafaelCastillejo.com



Ilustración 143/Pasaje del Ciclón/Fuente: Rocío Sánchez Gualda

4.2-Aspectos compositivos

Esta es una obra de estilo modernista de finales del siglo XIX y principios de XX.

Está compuesto por dos galerías que se cruzan perpendicularmente, consta de cuatro entradas que dan a: la Plaza del Pilar, calle Santiago, calle Alfonso I y la Delegación del Gobierno. En la ilustración 144 se ve el lugar donde se unen ambos ejes.



Ilustración 144/Pasaje del Ciclón/Fuente: Rocío Sánchez Gualda

Se observa, en la ilustración 145, el aspecto elegante del movimiento francés y también se ve una parte del nombre del pasaje, ya que en el otro eje está escrito pasaje de la industria, también el uso de la forja que se usa en las barandillas de las carpinterías del interior del pasaje, como interiores, el aspecto elegante del movimiento francés. El interior presenta aspectos del cambio de siglo, con toques clasicistas de comienzos del siglo XIX.



Ilustración 145/Pasaje del Ciclón/Fuente: Rocío Sánchez Gualda



Ilustración 146/Pasaje del Ciclón/Fuente: Rocío Sánchez Gualda

Las columnas son de inspiración neoclásica, estas columnas son falsas y se encuentran en las paredes del pasaje. En la ornamentación interior, que se observa en la ilustración 146, se ven las pilastras de orden gigante y capiteles de orden corintio. Las carpinterías están acompañadas con barandillas de forja, como explicaba anteriormente.

El pasaje presenta en su globalidad, aunque concretamente en sus techos, decoración de apariencia floral y geométrica.

Las vigas están revestidas de eso con flores y guirnaldas. En el pasaje predomina el rojo en paredes y el azul en el techo.



Ilustración 147/Pasaje del Ciclón/Fuente: Rocío Sánchez Gualda

En las esquinas aparecen unas decoraciones en los chaflanes de guirnaldas y pilastras corintias acanaladas, se observa en la ilustración 147.

5.PASAJE GUTIÉRREZ

5. PASAJE GUTIÉRREZ

5.1- Historia

El pasaje Gutiérrez es una galería comercial cubierta que se encuentra en la ciudad de Valladolid. Fue inaugurada en el año 1886.

Fue creado a estilo de las galerías que surgen como consecuencia de la Revolución Industrial en París en el siglo XIX. El pasaje está situado entre la calle Fray Luis de León y la calle Castelar, comunica la Plaza Mayor con la zona de la Catedral. Se creó para ampliar el espacio comercial y comunicar las calles concurridas. Hay un desnivel entre ambas calles, el pasaje se construye con dos alturas que se enlazan por una escalera.

El arquitecto que se encargó del pasaje fue Jerónimo Ortiz de Urbina, contratado por Eusebio Gutiérrez, quien se dedicaba a comprar terrenos y a la construcción. Su proyecto se inspiró en las galerías comerciales construidas en Francia, Alemania e Italia.

En las ilustraciones 148 y 149 observamos como estaba el pasaje en los años 70, antes de la restauración de 1993.



Ilustraciones 148 y 149/Pasaje Gutiérrez/Fuente: Archivo municipal Valladolid en ava.es

El pasaje cayó en desuso unos años después de concluida la obra. Fue restaurado y en el año 1998 se declaró Bien de Interés Cultural.

El primer piso está compuesto por escaparates separados por pilastras que se prolongan al segundo piso que está destinado a viviendas.

5.2- Aspectos compositivos

Las fachadas exteriores son diferentes, la fachada de la calle Fray Luis de León, está acabada con revoco y decoración con mortero de cal, ilustración 150, la fachada de la calle Castelar, está acabada con ladrillo, ilustración 151. En ambas los balcones presentan antepechos de hierro forjado.

Los accesos presentan unas puertas con la fecha de construcción y el nombre de la galería inscritos en ellas. Estos accesos también presentan unos rosetones en la parte superior, hierro forjado.

Dependiendo de por cuál de las dos calles se accede, nos podemos encontrar diferentes escenarios. Si accedemos por la calle Fray Luis de León, nos encontramos una escalera que se aprecia en la ilustración 152, después al subir las escaleras aparece un balcón donde se encuentra una escultura de terracota que representa unos niños sosteniendo un reloj que se observa en la ilustración 153.



Ilustración 150/Pasaje Gutiérrez/Fuente: Rocío Sánchez Gualda



Ilustración 151/Pasaje Gutiérrez/Fuente: Rocío Sánchez Gualda



Ilustración 152/Pasaje Gutiérrez/Fuente: Rocío Sánchez Gualda

En la planta baja se encuentran los escaparates de los comercios con antepechos de hierro, separados por pilastras rematadas con capiteles con decoración vegetal, estos llegan hasta la primera planta.

Los techos de los tramos del pasaje presentan frescos realizados por Salvador Seijas, Estos frescos representan la agricultura y la industria, representadas en formas de mujeres, el dios Mercurio como el comercio, las artes como el dios Apolo y también la primavera. Al pasar los tramos, la cubierta se convierte en una cubierta de vidrio a dos aguas. (Ilustración 154).

En las ventanas del pasaje, en las rejeras, están las iniciales de Eusebio Gutiérrez en el que la “E” puede leerse como “P” de pasaje.



Ilustración 153/Pasaje Gutiérrez/Fuente: Rocío Sánchez Gualda

La unión de los dos tramos se ejecuta bajo una cúpula de vidrio (en forma trapezoidal) con estructura de hierro colado. En el centro de la rotunda se encuentra la escultura del dios Mercurio alado, dios del comercio, que es una copia de la escultura de Juan de Bolonia (*Ayuntamiento de Valladolid:2016*). La escultura está sobre una peana en la que se puede observar una inscripción en la que se lee “val d’Osne” que hace referencia a la fundición francesa. (Ilustración 155)



Ilustración 154/Pasaje Gutiérrez/Fuente: Rocío Sánchez Gualda

En los ángulos de la rotonda nos encontraremos cuatro esculturas de terracota que protegen la escultura de Mercurio bajo la cúpula. El conjunto representa las cuatro estaciones del año, las uvas en la escultura del otoño, espigas en la escultura de verano, flores en la escultura de primavera, frutos, un jarrón de estilo romano y una corona de acebo en la escultura de invierno.

Los materiales no fueron de la mejor calidad, por lo que tuvo que realizarse una restauración a finales del siglo XX realizada por los arquitectos Javier López de Uribe y Fernando Zaparaín para recuperar el aspecto deseado del pasaje.



Ilustración 155/Pasaje Gutiérrez/Fuente: Rocío Sánchez Gualda

6.PASAJE DE LODARES

6. PASAJE DE LODARES

6.1-Historia de Albacete

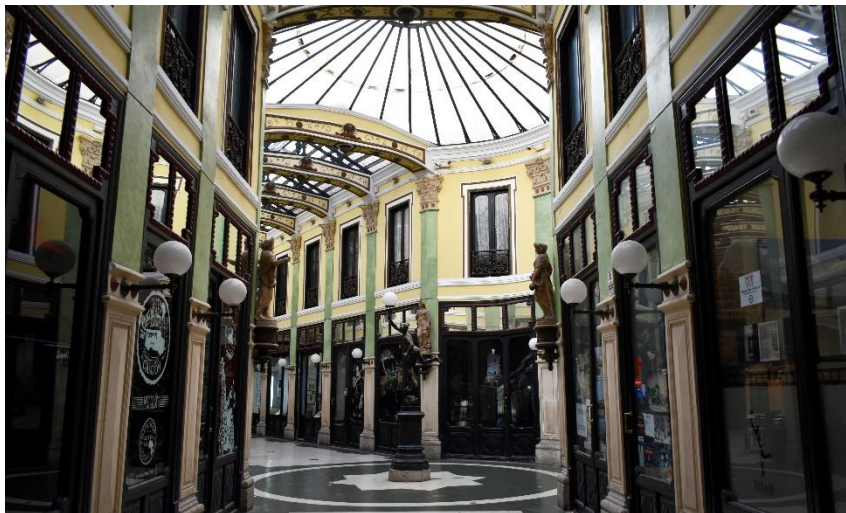
Albacete es una ciudad al sudeste de la península Ibérica con un tamaño medio. Se encuentra en la comunidad autónoma de Castilla-La Mancha con unos 172.050 habitantes (*Instituto Nacional de Estadística:2018*).

En el primer cuarto del siglo XIV, comenzó a expandirse y aumentar la población, gracias a este incremento surgió la reconocida Feria que ayudó con la llegada de comerciantes, ganaderos de los alrededores. En el siglo XVIII, tras la crisis del siglo XVII, experimenta un crecimiento demográfico, comercial y agrícola.

En el año 1833, se fundó la provincia de Albacete y en este siglo aumento en más del doble su población y territorio provincial. Albacete se enfrentó a los carlistas defendiendo a la reina Isabel II, lo que hizo que obtuviera el título de ciudad en 1862.

Albacete experimenta, tras el nombramiento de ciudad, un cambio en la calidad de la arquitectura que se estaba creando anteriormente.



Ilustración 156/Plano Albacete 1861/Fuente: Instituto Geográfico Nacional

El plano de la ciudad va cambiando, a mediados del siglo XIX, ocurren aperturas de calles, rompiendo las grandes manzanas, en el último tercio, aparece el *Plan de Alineación General de las calles de esta ciudad* (1885-1886) de Juan Antonio Peyronnet Rodríguez. (*Elia Gutiérrez Mozo.(2001). El despertar de una ciudad. Albacete 1898-1936. Celeste Ediciones. P26*)



Ilustración 157/Plano Albacete 1918/Fuente: Instituto Geográfico Nacional

En los años 1903 a 1908 la nueva arquitectura aparece alrededor del *Altozano*, el casco histórico de la ciudad, renovándolo. De 1909 a 1913, la construcción se centra en lo burgués, la calle Ancha.

6.1.2-Arquitectura de Albacete

La arquitectura que anima a renovar la ciudad es la arquitectura religiosa como el Templo Parroquial de San Juan Bautista, conocido actualmente como la Catedral. Otra obra muy importante fue la iglesia de la Purísima Concepción, construida en a principios del siglo XVIII. (*Elia Gutiérrez Mozo. (2001). El despertar de una ciudad. Albacete 1898-1936. Celeste Ediciones. P49*)



Ilustración 158/Parroquia de San Juan 1923/Fuente: Bazar Collado campaners.com

Una arquitectura fundamental para Albacete es la arquitectura de ocio. Se creó un edificio donde pudiera albergar la Feria. Otra obra relevante de esta arquitectura de ocio es la plaza de Toros. Ambas obras generan una zona conjunta para usos festivos.

La arquitectura residencial solía tener un patio interior rodeado de columnas. Se usaba mucho la madera. En los edificios se buscaba aprovechar al máximo el terreno.

Uno de los arquitectos más valiosos de Albacete, junto con Buenaventura Ferrando Castell, es Julio Carrilero. Algunas de sus obras fueron: la plaza de Toros, el hotel

Regina o el Edificio Banesto, también conocido como casa de Juan López, declarada Bien de Interés Patrimonial (BIP).



Ilustración 159/Edificio Banesto/Fuente: cultura.castillalamancha.es

6.2-Historia del pasaje

El Pasaje de Lodares es una obra que se encuentra en Albacete construida en 1925 por el arquitecto valenciano Buenaventura Ferrando Castell, en el periodo de entreguerras, entre la Primera y la Segunda Guerra Mundial, fue mandado a construir por Gabriel Lodares quien quería un pasaje semejante a las galerías comerciales de Italia.

Gabriel Lodares era perteneciente a la burguesía agrícola y conservador. Fue alcalde de la ciudad de 1903 a 1905, en este periodo trajo aguas potables a los habitantes,

lo que hizo que lo nombraran Hijo Adoptivo de Albacete en 1917, también diputado a Cortes en 1914 y senador del reino en 1918. También impulsó la construcción del Gran Hotel de Albacete, quería embellecer la ciudad.

El pasaje está situado paralelamente a la calle principal de Albacete, Tesifonte Gallego, y une la calle Mayor y la calle del Tinte. Gracias a la burguesía agrícola, que quiso monumentalizar la ciudad, se construyó este pasaje y otro ejemplo es la calle Ancha. En la ilustración 160 se muestra cómo se encontraba la calle Mayor.



Ilustración 160/Calle Mayor/Fuente: Del Albacete Antiguo pág.56 en Albacete.es

Gabriel Lodaes tuvo varios problemas para que se construyera el pasaje, uno de ellos es que no pudo conseguir el terreno colindante al pasaje y por este problema, los locales comerciales de esa zona se quedaron con menos espacio para así mantener la línea recta de la calle interior. Otro problema que sucedió antes de comenzar la construcción, más grave que el anterior, era que no le permitían derribar una vivienda que estaba en ruinas, aunque lo solucionó después de tres años de demandas.



Ilustración 161/Pasaje de Lodaes/Fuente: Albacete.es

La ilustración 161 muestra cómo se encontraba el pasaje antes de la rehabilitación. En las ilustraciones 162 y 163 son de 1996 después de la rehabilitación.

En 1994 se realizó una rehabilitación y en 1996 fue declarado Bien de Interés Cultural por la Junta de

Comunidades de Castilla-La Mancha. También fue incluido en el catálogo de edificios Histórico-Artísticos del Plan General Municipal de Ordenación Urbana de Albacete con protección integral (grado 2º).



Ilustración 162/Pasaje de Lodaes/Fuente: Pedro Valeros abc.es



Ilustración 163/Pasaje de Lodaes/Fuente: Pedro Valeros abc.es



Ilustración 164/Pasaje de Lodaes/Fuente: Fotos realizadas en el AMA

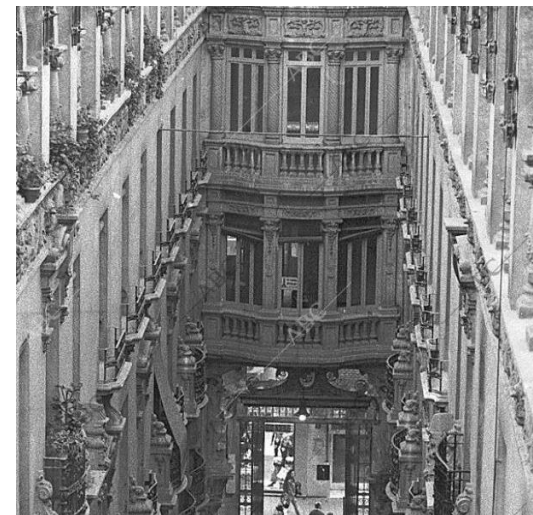

Ilustración 165/Pasaje de Lodaes/Fuente: Fotos realizadas en el AMA

En las ilustraciones 164 y 165 se observan los alzados originales realizados por Buenaventura Ferrando Castell en 1925 que se conservan en el Archivo Municipal de Albacete.

La fachada de ilustración 164, la de la calle del Tinte, es más imponente con aspectos y detalles del modernismo, con un ritmo de dos aperturas laterales y una principal. En las laterales aparece una sola columna a los lados que actualmente solo hay un acceso abierto donde se encuentra un comercio en las aperturas de la izquierda y en la principal con dos columnas a los lados que es el acceso al pasaje.

La fachada de ilustración 165, la de la calle Mayor, es más pequeña y tiene dos aperturas, ambas tienen conjunto de dos columnas a ambos lados. El acceso principal es la apertura de la derecha y en la de la izquierda se encuentra un comercio.

6.3-Aspectos compositivos

Esta es una obra de estilo modernismo historicista, ya que cuenta con elementos de esta corriente que busca romper con los estilos que dominaban en la época.

Predomina la inspiración en las formas de la naturaleza, aunque también añade los avances después de la revolución industrial (vidrio y el acero). Aparte de los elementos del modernismo, también incorpora distintos estilos mezclándolos. A finales del siglo XIX se incorporaban elementos decorativos de estilos anteriores que se le denominó historicismo. Por lo tanto, el pasaje puede definirse como historicista de carácter postmodernista.



Ilustración 166/Pasaje de Lodaes/Fuente: Rocío Sánchez Gualda

En las fachadas de acceso de la calle del Tinte, se puede observar, la fachada más monumental y simétrica con cuatro ejes (ilustración 166). Por otro lado, en la de la calle Mayor, parece algo más modesta, asimétrica (solo tiene dos ejes), además, algunos de los comercios de ese lado son más pequeños debido a la reforma, ya que, el propietario no permitió su venta (ilustración 167).



Ilustración 167/Pasaje de Lodaes/Fuente: Rocío Sánchez Gualda

Las entradas están compuestas por arcos de medio punto, algo peraltados, de gran tamaño, con puertas de hierro forjado con las iniciales de Gabriel Lodaes. En la calle del Tinte, en las jambas de la entrada, aparecen pilastras pareadas, mientras que en la calle Mayor aparecen

columnas dobles, en ambos, se rematan con grupos de niños sosteniendo jarrones de guirnaldas y angelotes sobre volutas.



Ilustración 168/Pasaje de Lodares/Fuente: Rocío Sánchez Gualda

Todo el pasaje tiene un sentido rítmico debido a las columnas y balaustradas renacentistas, también por las esculturas semejantes a fruteros o niños las cuales se encuentran en ambas fachadas, comentadas anteriormente (ilustración 168).

En el interior aparecen figuras alegóricas con un sentido simbólico de la época, como las cariátides y atlantes. En el extremo del pasaje se sitúan figuras masculinas que representan: la industria y la riqueza. También se

encuentran figuras femeninas aludiendo a las Artes como las Artes Poéticas y las Artes Políticas. Además, se representa, debajo de las esculturas anteriores, al Dios Mercurio.



Ilustración 169/Pasaje de Lodares/Fuente: Rocío Sánchez Gualda

Tiene un aspecto rítmico por sus columnas y balaustradas de estilo renacentista, que separan los comercios interiores.

En la primera planta se ubican balcones de piedra y forja y arcos adovelados de medio punto. Por otro lado, el ático presenta una galería de arcos de medio punto (ilustración 169).

El pasaje cubierto por un tragaluz de vidrio soportado por una estructura de hierro permite la iluminación natural.

6.4-Materialidad

Uno de los principales materiales presente en el pasaje es la piedra caliza, un tipo de roca sedimentaria y porosa, en las cuales pueden apreciarse restos fósiles además de, diferentes tonos. Es usada, en especial, en las columnas. Este material tiene la facilidad de poder ser esculpido, así crear esculturas y dar forma con mayor facilidad (ilustración 170).

Otro material utilizado es el enlucido de yeso que cubre la mayor parte del pasaje. Es un revestimiento continuo de tonalidad amarillenta, esta combina con la caliza de la ornamentación (ilustración 171).

Por último, el uso de la madera en las carpinterías. Es un tipo de carpintería tradicional, original y hermética. En el pasaje se ha llevado a cabo mejoras, pero sigue apreciándose la esencia (ilustración 171).



Ilustración 170/Pasaje de Lodares/Fuente: Rocío Sánchez Gualda



Ilustración 171/Pasaje de Lodares/Fuente: Rocío Sánchez Gualda

6.5-Planimetria y detalle

Planta del pasaje de Lodaes (escala 1:300)



Ilustración 172/Planta Pasaje de Lodaes/ Elaboración propia redibujados a partir de Archivo municipal de Albacete



Consta de cuarenta y cuatro columnas jónicas y doce pilastras sobre las que se encuentran tres plantas de viviendas y un ático.

Sección-alzado longitudinal del pasaje (escala 1:300)

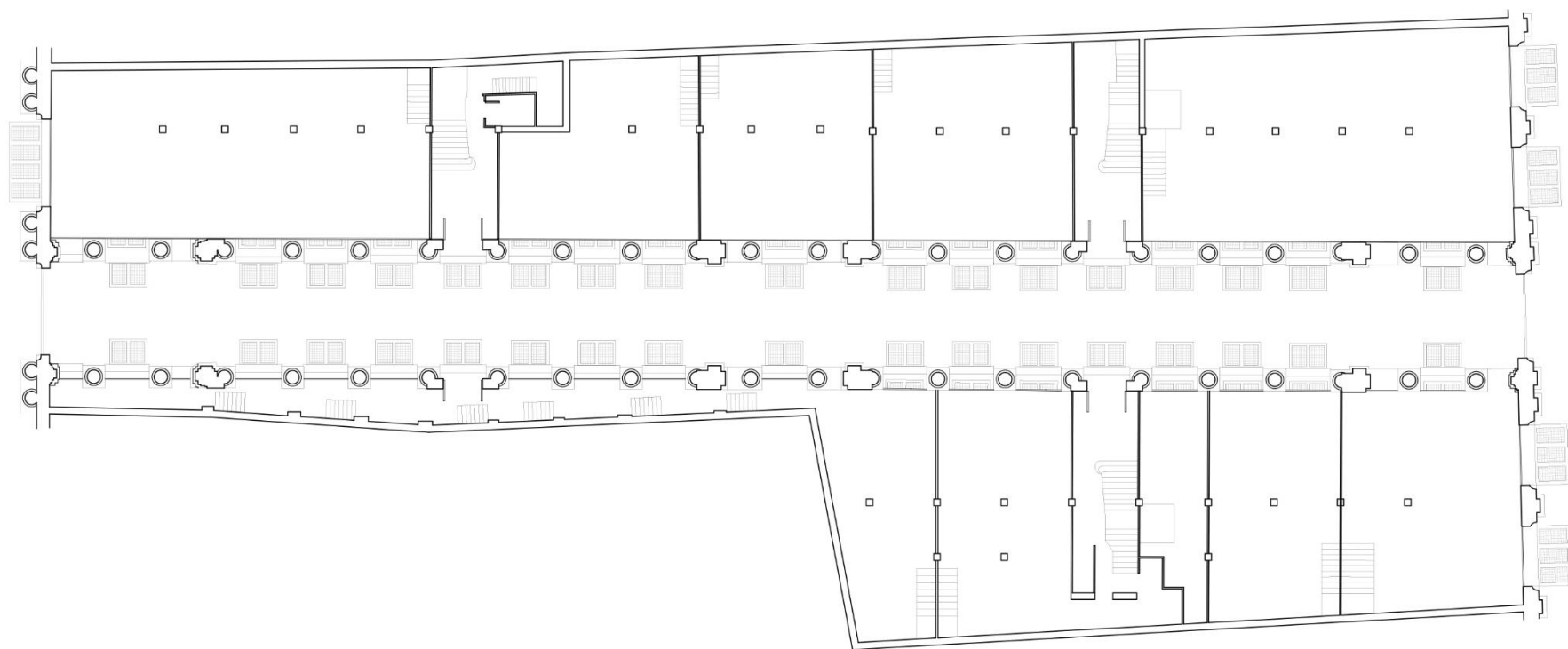
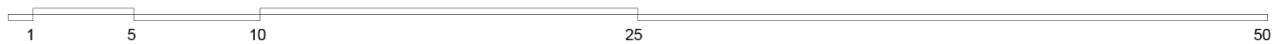

Ilustración 173/sección Pasaje de Lodares/Elaboración propia redibujados a partir de Archivo municipal de Albacete



Sección-alzado Transversal del pasaje (escala 1:300)

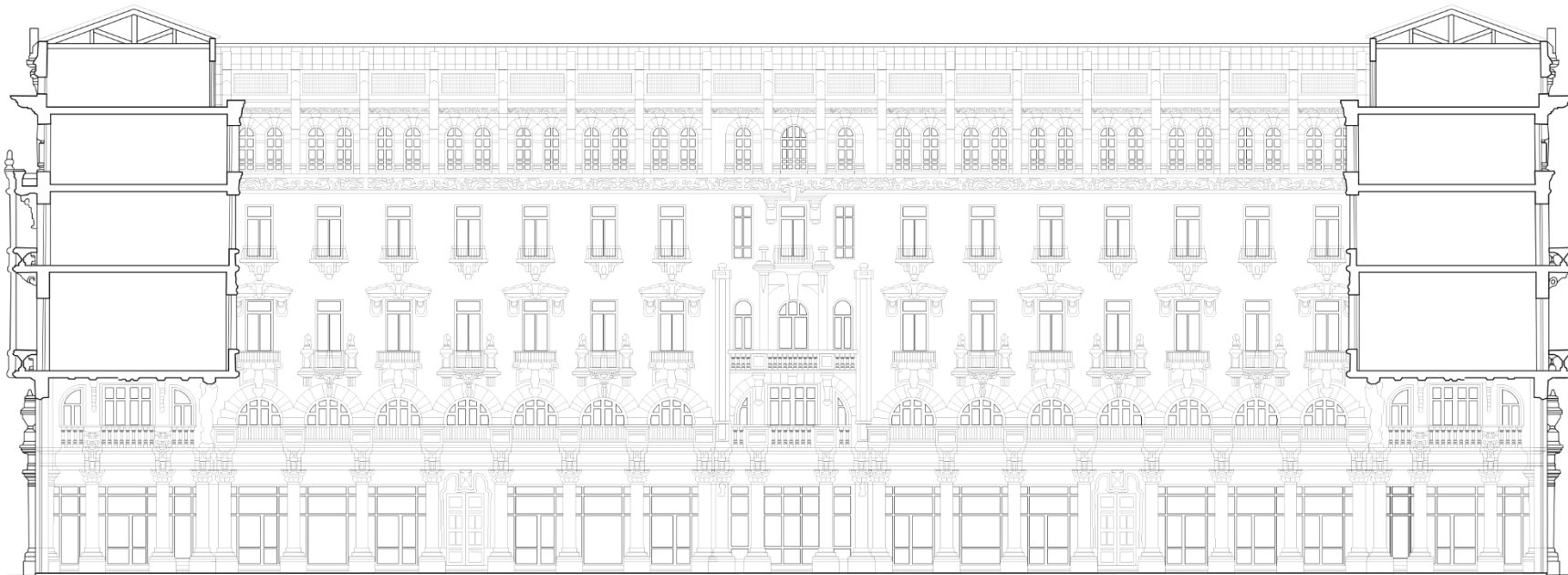
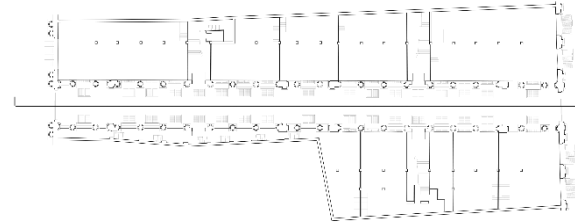
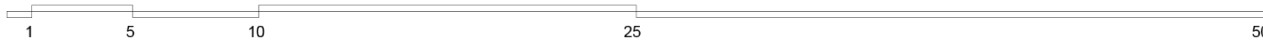

Ilustración 174/sección Pasaje de Lodaes/ Elaboración propia redibujados a partir de Archivo municipal de Albacete



En el extremo del pasaje aparecen dos atlantes, figuras masculinas que representan representando la industria, con una rueda dentada (ilustración 175), y los bienes del campo, la Riqueza, con una cornucopia (ilustración 176).

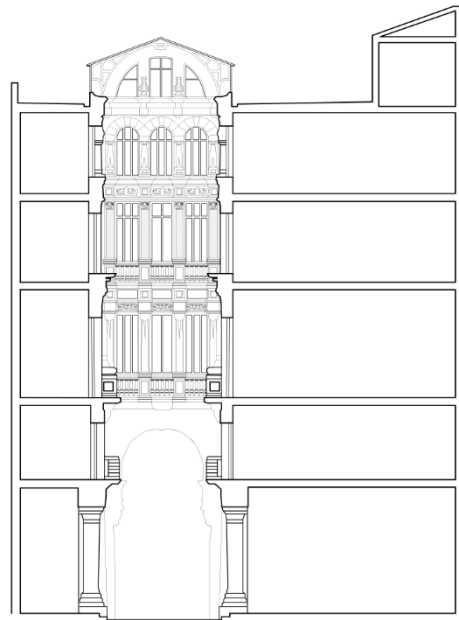
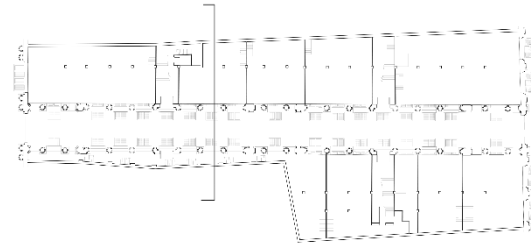
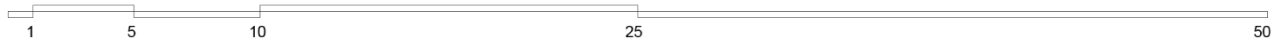

Ilustración 175/Dibujo estatua Pasaje de Lodaes/ Elaboración propia



Ilustración 176/Dibujo estatua Pasaje de Lodaes/ Elaboración propia

También aparecen las cariátides que son representadas por figuras femeninas aludiendo a las Artes, como las Artes Poéticas, con una lira (ilustración 177), las Artes Políticas, con una escultura y un martillo (ilustración 178).



Ilustración 177/Dibujo estatua Pasaje de Lodares/ Elaboración propia



Ilustración 178/Dibujo estatua Pasaje de Lodares/ Elaboración propia

También se representa, debajo de las esculturas anteriores, al Dios Mercurio (Dios del comercio) (ilustración 179).



Ilustración 179/Dibujo figura Pasaje de Lodaes/ Elaboración propia

Hay figura de niños sosteniendo los balcones y una especie de animal diabólico en la fachada corta interior (ilustraciones 180 y 181).

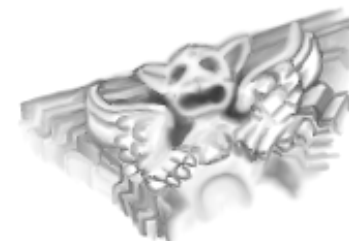

Ilustraciones 180 y 181/Dibujo figura Pasaje de Lodaes/Elaborado por Isabel Sánchez Gualda

6.6-Análisis compositivo



Ilustración 182/Alzado Calle Mayor/Elaboración propia sobre alzados del Archivo municipal de Albacete

En las fachadas del pasaje encontramos diferentes tipologías de ritmos simétricos

En la primera ilustración, las columnas, en planta baja, se repite en ritmo 2:2:2, en primera planta, 1:2 y simetría, 2:1, en la segunda planta se repite el ritmo de la primera, en la cuarta planta, sistema de 4:2 y 2:4

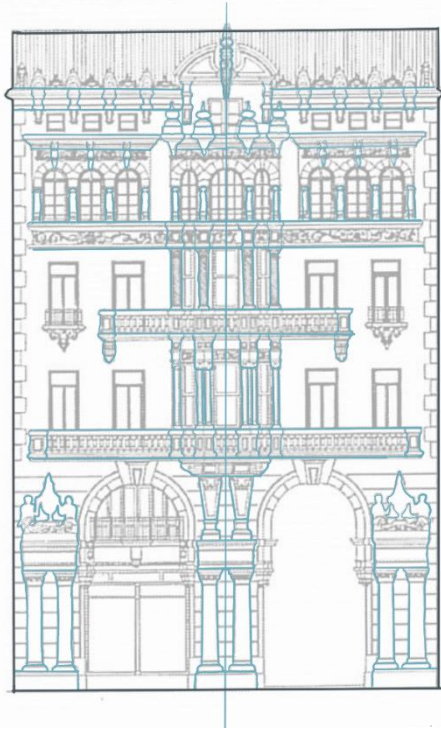

Ilustración 183/Alzado Calle el Tinte/Elaboración propia sobre alzados del Archivo municipal de Albacete

En la segunda ilustración, las columnas, en planta baja, se repite en ritmo 1:1:2 y 2:1:1, en primera planta, 2:2:1 y simetría, 1:2:2, en la segunda planta se repite el ritmo de la primera, en la cuarta planta, sistema de 4:1:1:1:1:doble columna y simetría.

La fachada interior se analizan las plantas del pasaje.
En la planta baja, sigue el ritmo modular de 3 metros, exceptuando las dobles columnas en la mitad del pasaje y en los accesos.

En la primera planta, los balcones tienen dos decoraciones distintas, se combinan a lo largo del pasaje.
En el eje hay una balconada con decoración diferente.

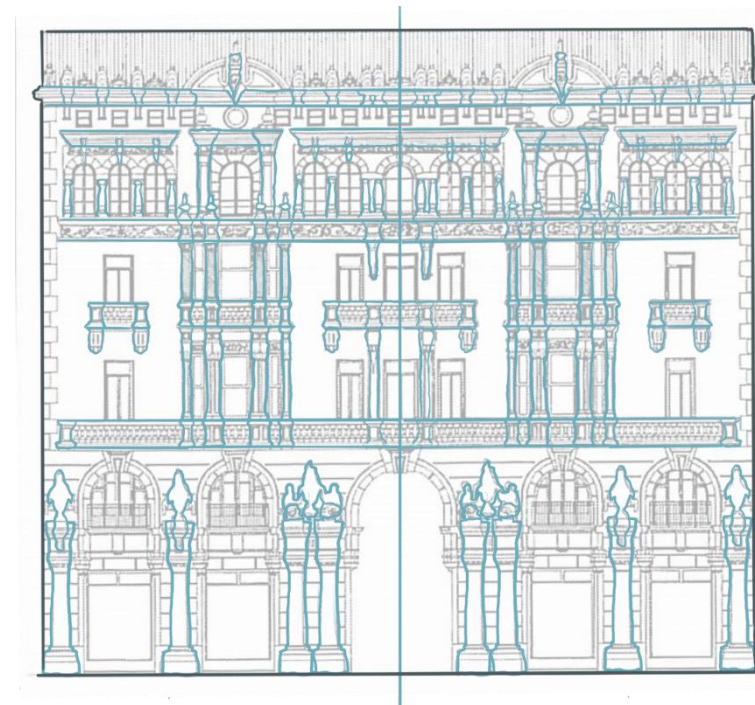
En la tercera planta, todas las carpinterías tienen la misma decoración en los balcones, exceptuando en el eje del pasaje.

Por último, en la cuarta planta, presenta un sistema de columnas con distancias de 3 metros, exceptuando, como se ha comentado anteriormente, en eje del pasaje que tiene las medidas de 2,60:2,30:2,60.



Ilustración 184/sección Pasaje de Lodares/Elaboración propia redibujados a partir de Archivo municipal de Albacete

En la planta se aprecia el ritmo modular de 3 metros de las columnas, en cada cambio o entrada a las viviendas, las columnas son $\frac{3}{4}$ de la planta circular.

En la mitad del pasaje, donde también cambia el modulo de 3 metros, las columnas con $\frac{1}{2}$ de la planta circular.

En la entrada de la calle Mayor, al cambiar de cubierta, la columna se de $\frac{1}{2}$ de la planta circular.

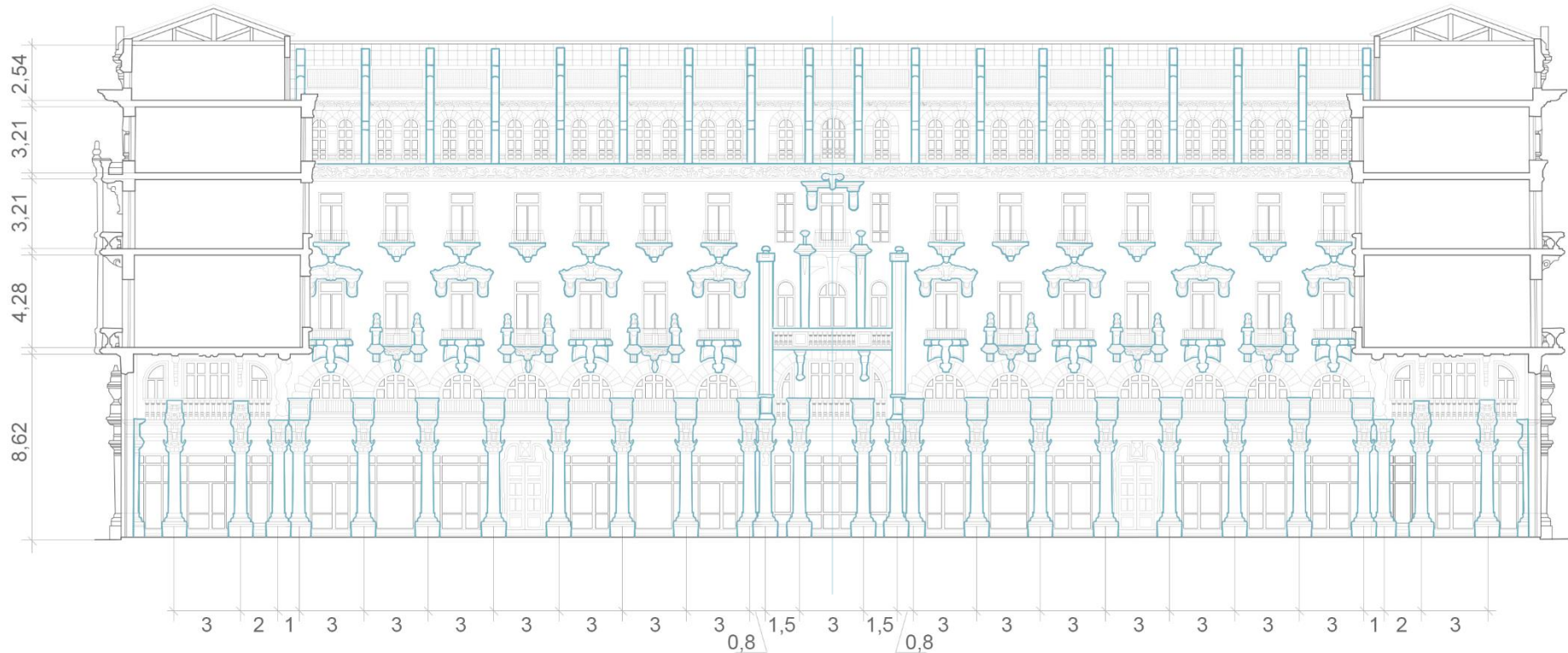

Ilustración 185/planta Pasaje de Lodares/Elaboración propia redibujados a partir de Archivo municipal de Albacete

Las carpinterías son similares en ambas fachadas. Donde se encuentran los ejes de simetría, son de tamaños diferentes.

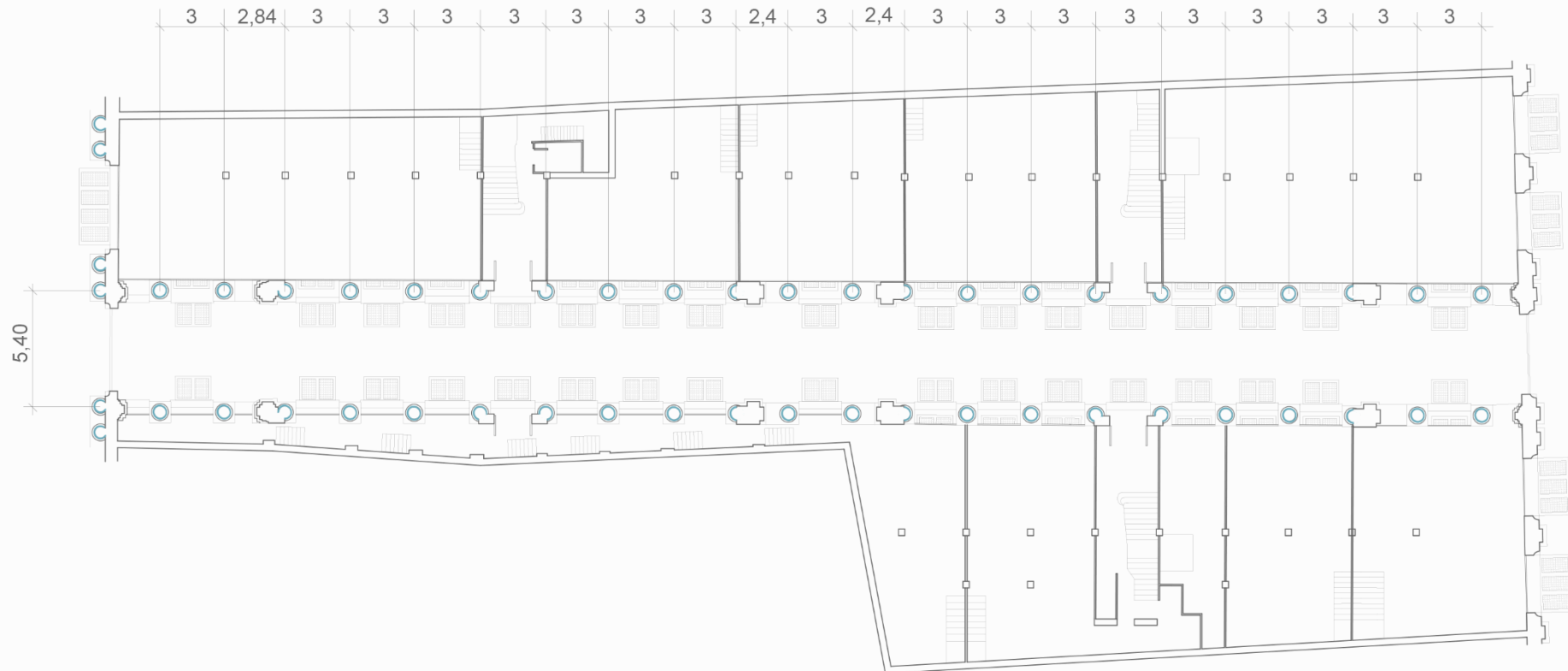

Ilustración 186/Alzado Calle Mayor/Elaboración propia sobre alzados del Archivo municipal de Albacete

En la calle el Tinte, en planta baja, están los escaparates y acceso al pasaje. En la entreplanta, las carpinterías tienen forma de arcos apuntados. En la primera y segunda planta, son de forma rectangular. Las carpinterías de la tercera planta son de dos tamaños diferentes (con la secuencia 3:1:2:1 y simetría 2:1:3) con forma de arco de

medio punto. En la última planta son de menor tamaño y de forma rectangular.



Ilustración 187/Alzado Calle el Tinte/Elaboración propia sobre alzados del Archivo municipal de Albacete

En la calle Mayor, la planta baja hay un solo escaparate. En la entreplanta, la carpintería es de arco de medio punto. En la primera y segunda, son del mismo tamaño que en la fachada de la calle el Tinte, excepto la carpintería que se encuentra en el eje, que en la calle Mayor es de menor tamaño. En la tercera y última planta son también iguales, siendo diferentes las del eje.

En la planta baja se encuentran los escaparates y accesos.

En la entreplanta, las carpinterías son de arco de medio punto de radio de 1 m. La tipología, en el eje y en los accesos, es diferente.

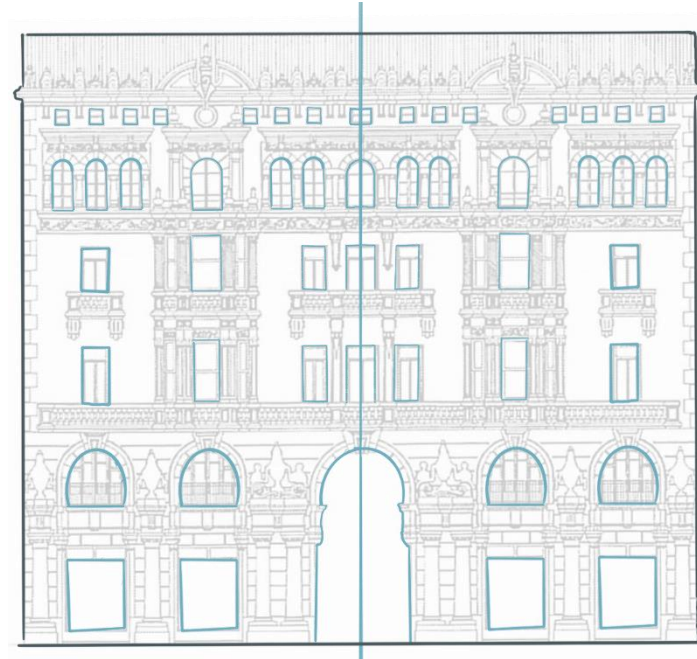
Las carpinterías de la primera y segunda planta son de 1,20x2,35 m, siendo diferentes las del eje. En la primera planta, son de arco de medio punto y, en la segunda, son rectangulares.

En la cuarta planta son carpinterías con arco de medio punto de 0,8x2,0 m.



Ilustración 188/sección Pasaje de Lodares/Elaboración propia redibujados a partir de Archivo municipal de Albacete

6.5-Restauración actual

Actualmente, se están realizando una serie de actuaciones de restauración en el pasaje.

Entre ellas, se ha efectuado el cambio total de la pavimentación (ilustraciones 189 y 191) y sustitución de las baldosas del lucernario pisable de vidrio moldeado como se aprecia en las ilustraciones 190 y 192.

El proyecto incluye, además, actuaciones en las columnas interiores, fachadas exteriores y soportales. Actualmente, las obras de gran envergadura han sido detenidas por causa de la festividad, la cual se da en septiembre en la ciudad y por tanto, supone el paso de gran cantidad de turistas por este emblemático lugar.



Ilustraciones 189 y 190/Pasaje de Lodaes/Fuente: Rocío Sánchez Gualda

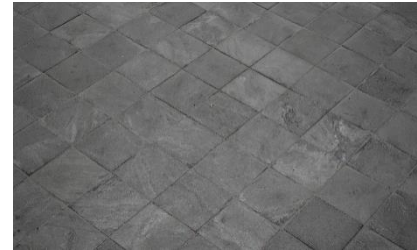

Ilustraciones 191 y 192/Pasaje de Lodaes/Fuente: Rocío Sánchez Gualda

7. COMPARACION

7. COMPARACIÓN

Los pasajes de España siguen un estilo arquitectónico similar, ya que se inspiran en obras de Europa. Los aspectos similares son característicos del estilo del modernismo, como es el uso de anteriores estilos y figuras que aluden a la naturaleza.

Los aspectos más destacables son los que los hacen diferente. En el pasaje del Ciclón se utiliza una cubierta sin el empleo de vidrio, ni estructura metálica como el caso de, el pasaje de Lodares y en el pasaje Gutiérrez. Otro aspecto común en los pasajes de Valladolid y de Albacete es el uso de figuras representativas como el Dios Mercurio.

Actualmente, el aspecto difiere mucho uno de otro, debido a la falta de mantenimiento, como sucede en el pasaje del Ciclón, en él se observan deterioros bastante visibles (ilustración 193), no es un pasaje muy transcurrido y, además, carece de iluminación natural. El pasaje Gutiérrez está mejor conservado, tiene mayor actividad, y una muy buena iluminación tanto natural como artificial. En el pasaje de Lodares el estado está siendo mejorado (ilustración 194) y es, de los tres, el más transitado ya que une dos calles comerciales importantes del centro de la ciudad.



Ilustración 193/Pasaje del Ciclón/Fuente: Rocío Sánchez Gualda



Ilustración 194/Pasaje de Lodares/Fuente: Rocío Sánchez Gualda

8. CONCLUSIÓN

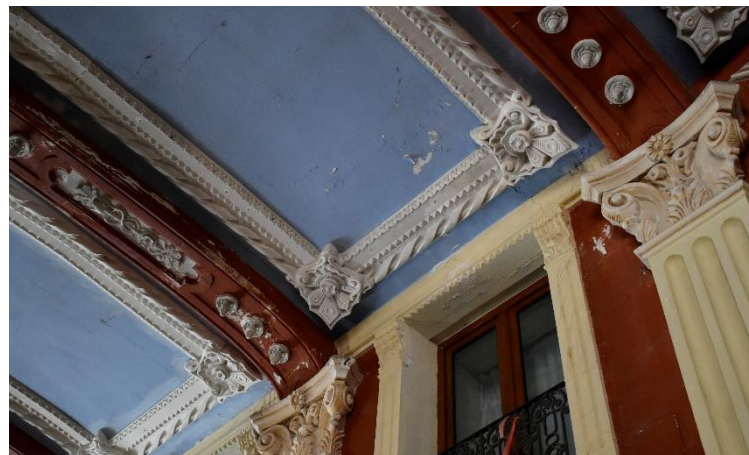
8. CONCLUSIÓN

La arquitectura ha ido avanzando a lo largo de los siglos, en cada una de las etapas y estilos arquitectónicos, esto ha sido una gran enseñanza para llegar la arquitectura actual.

Aunque actualmente se suele recurrir al uso de la frase “todo está inventado”, realmente aún se sigue experimentando y creando nuevos estilos, técnicas y formas.

Es una gran forma de seguir utilizando edificios históricos, transformándolos en espacios a los que dar uso acorde con la sociedad del momento, pero respetando la esencia del edificio. Esto se puede conseguir enseñando a respetar y cuidar los espacios para que puedan perdurar a lo largo de los siglos.



Ilustración 195/Pasaje de Lodaes/Fuente: Isabel Sánchez Gualda

9. BIBLIOGRAFÍA

9. BIBLIOGRAFÍA

Buck-Morss, S. (1995). *Dialéctica de la mirada: Walter Benjamin y el proyecto de los Pasajes*.

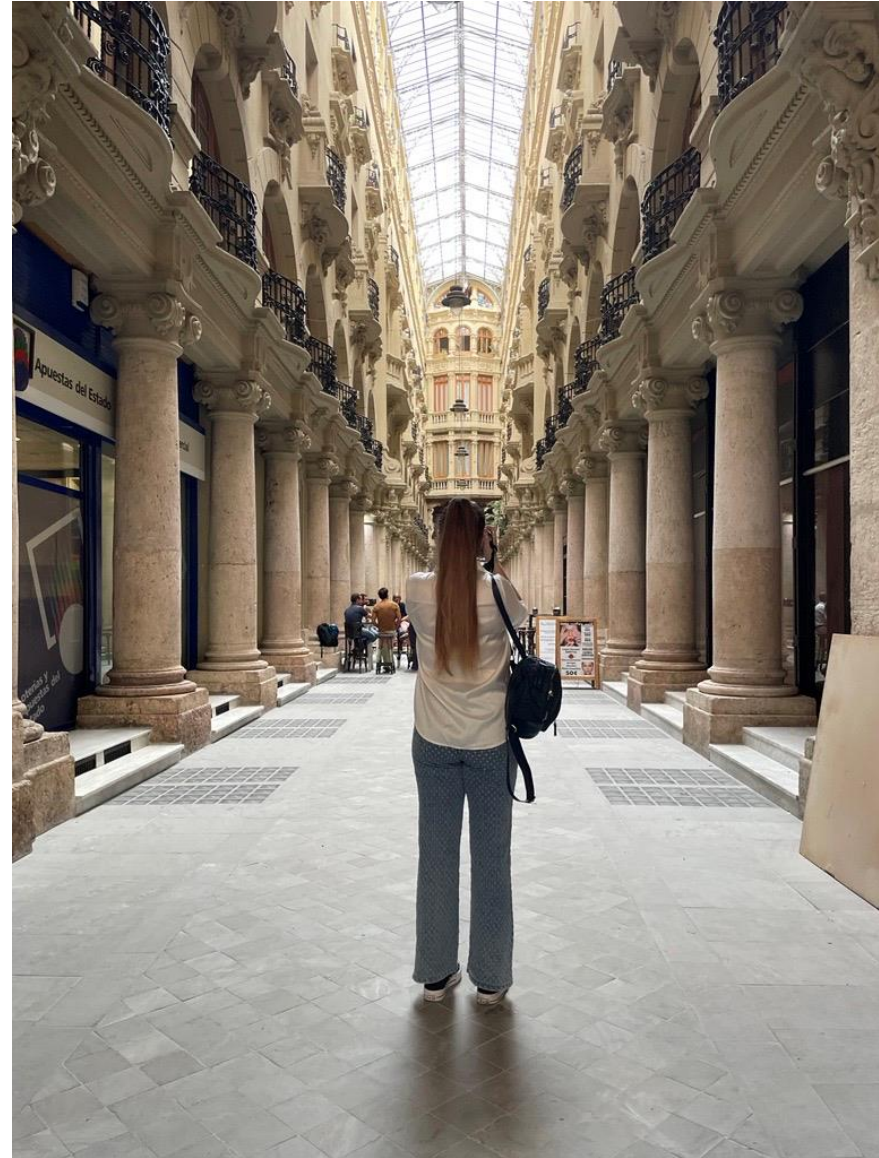
Carughi, U. (1996). *La Galleria Umberto I: architettura del ferro a Napoli*. Franco Di Mauro Editore

Forgué Herreros, U. (2015). *Ecología política y economía de la visibilidad de los dispositivos tecnológicos de escala urbana durante el siglo XX Abriendo la caja negra*. UPM, Madrid, España.

Gómez Ferreira, R., Ramos Rubio, J.A. (15 junio 2021) *Revista de Historia de las Vegas Altas*.

Gutiérrez Mozo, E.(2001). *El despertar de una ciudad. Albacete 1898-1936*. Celeste Ediciones

Rodríguez Mesa, C.(2020) *El nacionalismo ucraniano en Galicia Oriental, 1890-1914: un análisis comparativo*. UCA, Cádiz, España.

Páginas web con autor

A.A.V.V. (2011). *Passages couverts à Paris*. <https://passagesetgalleries.fr/wp-content/uploads/2017/02/Passages-couverts-plaquette-ville-de-Paris.pdf>

Aitor. (2019). *Qué ver en Bruselas: Galeries Royales Saint-Hubert*. <https://sitioshistoricos.com/galerias-royales-saint-hubert-bruselas/>

Archivo Municipal, Ayuntamiento de Albacete (1 febrero 2022). *Un paseo por una calle singular*. <https://www.albacete.es/es/blog/entradas-blog/paseo-calle-singular>

Arteguias de la Garma S.L. (2006). *Eclecticismo*. <https://www.arteespana.com/eclecticismo.htm>

Ayuntamiento de Zaragoza (s. f.). *Edificio de Viviendas y pasaje de la Industria y del Comercio*. <https://www.zaragoza.es/sede/portal/cultura/patrimonio/servicio/edificio-historico/98>

Braga, A. V. (2018). *Owen Jones and the Oriental Perspective*. https://www.academia.edu/36097837/Owen_Jones_and_the_Oriental_Perspective

British History Online (s. f.). *Burlington Arcade*. <https://www.british-history.ac.uk/survey-london/vols31-2/pt2/pp430-434>

Cárdenas, M. (15 febrero 2022). *La Galería Víctor Manuel II en Milán*. <https://serturista.com/italia/la-galeria-victor-manuel-ii-en-milan/>

Carril, M. (26 agosto 2014). *Un paseo por la Galleria Alberto Sordi* <https://sobreroma.com/2010/06/01/un-paseo-por-la-galleria-alberto-sordi/>

- Cartwright, M. (20 noviembre 2020). *Arquitectura del Renacimiento*. <https://www.worldhistory.org/trans/es/1-19059/arquitectura-del-renacimiento/>
- Codina, M. (28 enero 2018). *Passage Pommeraye, bello centro comercial*. <https://sobrefrancia.com/2010/03/15/passage-pommeraye-bello-centro-comercial/>
- Cultura Castilla-La Mancha (s. f.). *Casa Juan López*. <https://cultura.castillalamancha.es/patrimonio/catalogo-patrimonio-cultural/casa-juan-lopez>
- Cultura Castilla-La Mancha (s. f.). *Pasaje de Lodares*. <https://cultura.castillalamancha.es/patrimonio/catalogo-patrimonio-cultural/pasaje-de-lodares>
- Desperta Ferro Ediciones (3 noviembre 2021). *La guerra Ruso-Turca de 1877-1878*. <https://www.despertaferro-ediciones.com/revistas/numero/desperta-ferro-moderna-54-la-guerra-ruso-turca-1877-1878/>
- Fayanás Escuer, E. (19 agosto 2023). *Restauración borbónica en España. Alfonso XII*. <https://www.nuevatribuna.es/articulo/cultura---ocio/restauracion-borbonica-espana-alfonso-xii/20230818082041215665.html>
- Fraile, O. (26 julio 2020). *El pasaje Gutiérrez más desconocido*. <https://www.eldiadevalladolid.com/Noticia/z34588602-94c3-4052-fd66e9c18bb60f70/202007/EI-Pasaje-Gutierrez-mas-desconocido>
- G.M, A. (29 julio 2020). *El Risorgimento: la tortuosa unificación de Italia*. https://historia.nationalgeographic.com.es/a/risorgimento-tortuosa-unificacion-italia_15171
- Gabinete Villanueva (12 enero 2017). *Y llegados a finales del XIX, el modernismo, entendido como renovación artística*. <https://gabinetevillanueva.wordpress.com/2017/01/12/y-llegados-a-finales-del-xix-el-modernismo-entendido-como-renovacion-artistica/>
- Lagunas (10 julio 2021). *El estilo francés: arquitectura con historia y de vanguardia* <https://www.revistalagunas.com/290-el-estilo-frances-arquitectura-con-historia-y-de-vanguardia>
- Lucas Domingo, J. (2023). *Pasajes comerciales — Revive MADRID*. <https://www.revivemadrid.com/lugares-de-la-memoria/pasajes-comerciales>
- Montagut, E. (s. f.). *La Revolución industrial belga*. <https://www.eduardomontagut.es/mis-articulos/historia/item/482-la-revoluci%C3%B3n-industrial-belga.html>
- Morán, E. J. (2018). *Historia de la arquitectura por períodos y estilos*. <https://www.estudiojorgemorán.uy/historia-de-la-arquitectura-por-periodos-y-estilos/>
- Muñoz, N. (12 mayo 2023). *La arquitectura neoclásica: un regreso a la grandeza del arte clásico*. <https://www.inesem.es/revistadigital/disenyo-y-artes-graficas/la-arquitectura-neoclasica-un-regreso-a-la-grandeza-del-arte-clasico/>
- Neil Collins (s. f.). *Arquitectura de finales del siglo XVIII: georgiana, regencia*. <https://es.gallerix.ru/pedia/architecture--late-eighteenth-century/>
- Ruperez, S. (27 noviembre 2012). *El pasaje del ciclón despierta de su letargo*. <http://madeinzaragoza.es/blog/el-pasaje-del-ciclon-despierta-de-su-letargo/>

Sadurní, J. M. (27 junio 2023). *La revolución francesa: el fin del antiguo régimen*. https://historia.nationalgeographic.com.es/a/revolucion-francesa-fin-antiguo-regimen-2_6774

Sánchez, M. (2012). *Eclecticismo en Europa y América*. <https://docs.google.com/file/d/0BzoRYUBffSnxal8wSjQ5Q1N2OFE/>

Società degli Ingegneri e degli Architetti in Torino. (1984). *Beni culturali ambientale nel Comune di Torino Vol. 1*. <https://www.museotorino.it/resources/pdf/books/151/>

Páginas web sin autor

Arquitectura de Italia (s. f.). <https://www.hisour.com/es/architecture-of-italy-32805/>

Arquitectura del siglo XIX en España. (3 abril 2021). http://enciclopedia.us.es/index.php/Arquitectura_del_siglo_XIX_en_Espa%C3%B1a

Arquitectura industrial (2023). https://www.arquitecturapura.com/arquitectura/industrial-19393/?utm_content=cmp-true

El pasaje Gutiérrez: joya de la arquitectura del s XIX en Valladolid (15 febrero 2016). <https://www.info.valladolid.es/blog/el-pasaje-gutierrez-joya-de-la-arquitectura-del-s-xix-en-valladolid/>

Galleria Mazzini - Génova. (2022) <https://www.zonzofox.com/es/genova/que-ver/explorar/compras/galleria-mazzini>

La gran guerra y revolución rusa. (30 octubre 2015). <https://www.revistacredencial.com/historia/temas/la-gran-guerra-y-la-revolucion-rusa>

Passage des panoramas et ses galeries annexes (galeries Feydeau, Montmartre, Saint-Marc). (2023) <https://www.pop.culture.gouv.fr/notice/merimee/PA00086090>

«Passage» en Odessa en Ucrania _ Rusia. (5 marzo 2018). <https://elpoderdelarte1.blogspot.com/2018/03/passage-en-odessa-en-ucrania-rusia.html>

Racionalismo italiano (s. f.). <https://www.hisour.com/es/italian-rationalism-33592/>

San Federico Gallery. (s. f.). https://www.urbanupunipol.com/en/edificio_en/galleria-san-federico_en.html

Tarihçe. Tarihi Çiçek Pasajı. (s. f.). <http://www.tarihicekpasaji.com/tarihce>

Главный универмаг страны: история и современность. (s. f.). <https://gum.ru/history/>

10.OBJETIVOS DE DESARROLLO SOSTENIBLE

10. OBJETIVOS DE DESARROLLO SOSTENIBLE

Los avances en la arquitectura también van ligados con los avances sociales y con ellos incentivar el progreso de los Objetivos de Desarrollo Sostenible (ODS). Tras analizar las 21 obras, hay un claro cambio en la arquitectura de la arquitectura del siglo XIX y siglo XX. La arquitectura actual tiene más presente el desarrollo sostenible, la inclusión social, la implicación ciudadana, entre otros puntos.

Los ODS estudiados se relacionan con las obras analizadas anteriormente.

Objetivo 8.- Trabajo decente y crecimiento económico

Las galerías y pasajes generan trabajos dignos que ayudan al aumento del crecimiento económico. Un ejemplo de ello es el “Burlington Arcade” de Samuel Ware, en donde persisten, desde su construcción, algunos de los comercios locales de venta de joyas. Otra obra que desarrolla este objetivo, pero con una actividad cultural, es la “Galleria Guiseppe Mazzini”, en la que se lleva a cabo una feria del libro desde 1926, así genera colaboración con diferentes entidades y atrae a públicos de diverso rango de edad.

Objetivo 9.- Industria, innovación e infraestructura

La construcción de estos pasajes y galerías evidencia la evolución de la arquitectura, el diseño y la tecnología respecto a siglos anteriores.

Un concepto que se puede integrar en este objetivo es el de las tres erres (Reducir, Reusar y Reciclar). En algunas obras descritas, las rehabilitaciones que se han llevado a cabo han usado los materiales que se conservaban en buen estado para integrarlos de nuevo en la obra o para realizar otros materiales. Un ejemplo es el “Pasaje de Lodares” de Buenaventura Fernando Castell, donde el último proyecto de rehabilitación que se está llevando a cabo, las baldosas de vidrio moldeado que están en buen estado se conservaran para utilizarlas posteriormente en el pasaje. El pavimento de piedra también fue retirado cuidadosamente para poder emplearlo en un futuro.

Objetivo 11.- Ciudades y comunidades sostenibles

Las edificaciones mencionadas ayudan con la mejora de calidad de vida porque ayudan a crear espacios públicos dentro de espacios de gran belleza como “GUM” de Alexander Pomerantsev. En esta obra se mejora el espacio público creando un espacio cubierto, aunque gracias a la transparencia de esta cubierta se dé una sensación contraria

a espacio cerrado, creando un entorno en el que se crean interacciones sociales

Objetivo 13.- Acción por el clima

La sostenibilidad también es el aprovechamiento de la arquitectura, tratando de darle segunda vida a arquitecturas que no son usadas o están en deterioro, y así generar la menor cantidad de residuos, difíciles de reciclar, al efectuar demoliciones, aunque no siempre resulta beneficioso estas rehabilitaciones.

Un ejemplo es el “Pasaje del Ciclón” de Fernando de Yarza. Este pasaje tuvo una época de semiabandono que dio lugar a una rehabilitación del pasaje para que volviera a tener su esplendor, pero esta rehabilitación no ha surgido el efecto que se pretendía porque actualmente vuelve a estar en un estado de semiabandono y en condiciones desfavorables. Un buen ejemplo de que las rehabilitaciones sí ayudan a darle una segunda vida a las obras es la “Galerie Colbert” de Jacques Billaud en la que tras su rehabilitación se estableció la sede de la Biblioteca Nacional de Francia, dando así un nuevo uso a la galería.

11. REFERENCIA IMÁGENES

11. REFERENCIA IMÁGENES

- Ilustración 0/Dibujo Pasaje de Lodaes/Elaboración propia*
Ilustración 1/Crystal Palace/Fuente: wikiarquitectura.com
Ilustración 2/GUM/Libro: Dialéctica de la mirada. Walter Benjamin y el proyecto de los Pasajes pág.59
Ilustración 3/Dibujo Passage Pommeraye/Elaboración propia
Ilustración 4/Pasaje de Lodaes/Fuente: Rocío Sánchez Gualda
Ilustración 5/Galleria Vittorio Emanuele II/Fuente: Rocío Sánchez Gualda
Ilustración 6/Pasaje de Lodaes/Fuente: Rocío Sánchez Gualda
Ilustración 7/Párisi Passage /Fuente: Otis Yang en flickr.com
Ilustración 8/Centro comercial arena multiverso/Fuente: iasoglobal.com
Ilustración 9/Línea temporal/Elaboración propia
Ilustración 10/Mapa de Francia/Elaboración propia
Ilustración 11/Plano de situación y planta/Elaboración propia
Ilustración 12/Dibujo de Passage des Panoramas/Elaboración propia
Ilustración 13/ Passage des Panoramas/Fuente: Caroline Hauer en parisladouce.com
Ilustración 14/Passage des Panoramas/Fuente: Caroline Hauer en parisladouce.com
Ilustración 15/Passage des Panoramas/ Fuente: Juliette en jenesaispaschoisir.com
Ilustración 16/Passage des Panoramas/ Fuente: Eva Lang en vogue.fr
Ilustración 17/Plano de situación y planta/Elaboración propia
Ilustración 18/Dibujo del Passage du Grand-Cerf/Elaboración propia
Ilustración 19/Passage du Grand/Fuente: Isabelle Corneille en pinterest.es
Ilustración 20/Passage du Grand-Cerf/Fuente: : H.A. Kilichowski en tropter.com
Ilustración 21/Passage du Grand-Cerf/Fuente: Juliette en jenesaispaschoisir.com
Ilustración 22/Passage du Grand-Cerf/Fuente: Juliette en jenesaispaschoisir.com
Ilustración 23/Plano de situación y planta/Elaboración propia
Ilustración 24/Dibujo de la Galerie Vienne/Elaboración propia
Ilustración 25/Galerie Vivienne/Fuente: Mustang Joe en flickr.com
Ilustración 26/Galerie Vivienne/Fuente: MarMontel en flickr.com
Ilustración 27/Galerie Vivienne/Fuente: Sebastien en flickr.com
Ilustración 28/Galerie Vivienne/Fuente: Elaine en flickr.com
Ilustración 29/Plano de situación y planta/Elaboración propia
Ilustración 30/Dibujo de la Galerie Véro-Doat/Elaboración propia
Ilustración 31/Galerie Véro Dodat/Fuente: Jean François Gornet en flickr.com
Ilustración 32/Galerie Véro Dodat/Fuente: Onasill en flickr.com
Ilustración 33/ Galeri Véro Dodat/Fuente: Coyau en es.wikipedia.org
Ilustración 34/Galerie Véro Dodat/Fuente: Jeffrey T Iverson en francetoday.com
Ilustración 35/Plano situación y planta/Elaboración propia
Ilustración 36/Dibujo de la Galerie Colbert/Elaboración propia

Ilustración 37/Galerie Colbert/Fuente: Alejandro en flickr.com
Ilustración 38/Galerie Colbert/Fuente: Loïs Gabriagues en flickr.com
Ilustración 39/Galerie Colbert/Fuente: Davide Seddio en flickr.com
Ilustración 40/Galerie Colbert/Fuente: Pierre Richer en flickr.com
Ilustración 41/Plano situación y planta/Elaboración propia
Ilustración 42/Dibujo del Passage Choiseul/Elaboración propia
Ilustración 43/Passage Choiseul/Fuente: Terry Feuerborn en flickr.com
Ilustración 44/Passage Choiseul/Fuente: Suzanne Levasseur en flickr.com
Ilustración 45/Passage Choiseul/Fuente: Suzanne Levasseur en flickr.com
Ilustración 46/Passage Choiseul/Fuente: Clicsouris en commons.wikimedia.org
Ilustración 47/Plano situación y planta/Elaboración propia
Ilustración 48/Dibujo del Passage Pommeraye/Elaboración propia
Ilustración 49/Passage Pommeraye/Fuente: Smilla4 en flickr.com
Ilustración 50/Passage Pommeraye/Fuente: Thierry Kempe en flickr.com
Ilustración 51/Passage Pommeraye/Fuente: Thierry Kempe en flickr.com
Ilustración 52/Passage Pommeraye/Fuente: Yo Gui en flickr.com
Ilustración 53/Mapa de Italia/Elaboración propia
Ilustración 54/Plano situación y planta/Elaboración propia
Ilustración 55/Dibujo de la Galleria Vittorio Emanuele II/Elaboración propia
Ilustración 56/Galleria Vittorio Emanuele II/Fuente: Rocío Sánchez Gualda
Ilustración 57/Galleria Vittorio Emanuele II/Fuente: Rocío Sánchez Gualda
Ilustración 58/Galleria Vittorio Emanuele II/Fuente: Rocío Sánchez Gualda
Ilustración 59/Galleria Vittorio Emanuele II/Fuente: Rocío Sánchez Gualda
Ilustración 60/Plano situación y planta/Elaboración propia
Ilustración 61/Dibujo de la Galleria Subalpina/Elaboración propia
Ilustración 62/Galleria Subalpina/Fuente: Zairon en commons.m.wikimedia.org
Ilustración 63/Galleria Subalpina/Fuente: Michelangelo Delu en flickr.com
Ilustración 64/Galleria Subalpina/Fuente: Francesco Desideri en flickr.com
Ilustración 65/ Galleria Subalpina/Fuente: Yvette Gauthier en flickr.com
Ilustración 66/Plano situación y planta/Elaboración propia
Ilustración 67/Dibujo de la Galleria Guiseppe Mazzini/Elaboración propia
Ilustración 68/Galleria Guiseppe Mazzini/Fuente: gnuckx en Flickr.com
Ilustración 69/Galleria Guiseppe Mazzini/Fuente: Riotforlife en commons.wikimedia.org
Ilustración 70/Galleria Guiseppe Mazzini/Fuente: Schmaeche en flickr.com
Ilustración 71/ Galleria Guiseppe Mazzini/Fuente: gnuckx en flickr.com
Ilustración 72/Plano situación y planta/Elaboración propia
Ilustración 73/Dibujo de la Galleria Umberto I/Elaboración propia
Ilustración 74/Galleria Umberto I/Fuente: Marie-Lan Nguyen en commons.wikimedia.org
Ilustración 75/Galleria Umberto I/Fuente: Geigerwe en Flickr.com
Ilustración 76/Galleria Umberto I/Fuente: Vincenzo Merola en flickr.com
Ilustración 77/ Galleria Umberto I/Fuente: Denis Gounelle en flickr.com

Ilustración 78/Plano situación y planta/Elaboración propia
Ilustración 78/Plano situación y planta/Elaboración propia
Ilustración 80/Galleria Alberto Sordi/Fuente: Gianluca Giunta en flickr.com
Ilustración 81/Galleria Alberto Sordi/Fuente: Slices of life en flickr.com
Ilustración 82/Galleria Alberto Sordi/Fuente: neuphin en flickr.com
Ilustración 83/ Galleria Alberto Sordi/Fuente: Max Ryazanov en commons.wikimedia.org
Ilustración 84/Plano situación y planta/Elaboración propia
Ilustración 85/Dibujo de la Galleria San Federico/Elaboración propia
Ilustración 86/Galleria San Federico/Fuente: Pasquale Cipriani en Flickr.com
Ilustración 87/Galleria San Federico/Fuente: Frederic Arnaud en commons.wikimedia.org
Ilustración 88/Galleria San Federico/Fuente: siano.antonio en flickr.com
Ilustración 89/ Galleria San Federico/Fuente: Pmk58 en commons.wikimedia.org
Ilustración 90/Mapa de Europa/Elaboración propia
Ilustración 91/Plano situación y planta/Elaboración propia
Ilustración 92/Dibujo del Burlington Arcade/Elaboración propia
Ilustración 93/ Burlington Arcade/Fuente: Neil Howard en flickr.com
Ilustración 94/Burlington Arcade/Fuente: Nicolas Loison en flickr.com
Ilustración 95/Burlington Arcade/Fuente: Jowan Barnes en flickr.com
Ilustración 96/Burlington Arcade/Fuente: Richard Randall en flickr.com
Ilustración 97/Plano situación y planta/Elaboración propia
Ilustración 98/Dibujo de Les Galeries Royales Saint Hubert/Elaboración propia
Ilustración 99/Les Galeries Royales Saint Hubert/Fuente: Andy von der Wurn en flickr.com
Ilustración 100/Les Galeries Royales Saint Hubert/Fuente: Pit Spielmann en flickr.com
Ilustración 101/Les Galeries Royales Saint Hubert/Fuente: Franka Quevedo Porrino
Ilustración 102/Les Galeries Royales Saint Hubert/Fuente: Cassiano en flickr.com
Ilustración 103/Plano situación y planta/Elaboración propia
Ilustración 104/Dibujo de la Çiçek Pasajı/Elaboración propia
Ilustración 105/ Çiçek Pasajı /Fuente: Fatih Eyi en flickr.com
Ilustración 106/Çiçek Pasajı/Fuente: Cem Özdoğan en flickr.com
Ilustración 107/Çiçek Pasajı/Fuente: fdecomite en commons.wikimedia.org
Ilustración 108/Çiçek Pasajı/Fuente: Siqi Zhu en flickr.com
Ilustración 109/Plano situación y planta/Elaboración propia
Ilustración 110/Dibujo de GUM/Elaboración propia
Ilustración 111/GUM/Fuente: Meagan en flickr.com
Ilustración 112/GUM/Fuente: d.wine en commons.wikimedia.org
Ilustración 113/GUM/Fuente: Donskoy en commons.wikimedia.org
Ilustración 114/GUM/Fuente: Bart Slingerland en commons.wikimedia.org
Ilustración 115/Plano situación y planta/Elaboración propia
Ilustración 116/Dibujo de Odessa Passage/Elaboración propia
Ilustración 117/Odesa Passage/Fuente: Max Ivanoff en flickr.com
Ilustración 118/Odesa Passage/Fuente: Max Ivanoff en flickr.com

Ilustración 119/Odesa Passage/Fuente: Max Ivanoff en flickr.com
Ilustración 120/ Odesa Passage/Fuente: investigatio en commons.wikimedia.org
Ilustración 121/Mapa de España/Elaboración propia
Ilustración 122/Plano situación y planta/Elaboración propia
Ilustración 123/Dibujo del Pasaje Ciclón/Elaboración propia
Ilustración 124/Pasaje Ciclón/Fuente: Rocío Sánchez Gualda
Ilustración 125/Pasaje Ciclón/Fuente: Rocío Sánchez Gualda
Ilustración 126/Pasaje Ciclón/Fuente: Rocío Sánchez Gualda
Ilustración 127/Pasaje Ciclón/Fuente: Rocío Sánchez Gualda
Ilustración 128/Plano situación y planta/Elaboración propia
Ilustración 129/Dibujo del Pasaje Gutiérrez/Elaboración propia
Ilustración 130/Pasaje Gutiérrez/Fuente: Rocío Sánchez Gualda
Ilustración 131/Pasaje Gutiérrez/Fuente: Rocío Sánchez Gualda
Ilustración 132/Pasaje Gutiérrez/Fuente: Rocío Sánchez Gualda
Ilustración 133/Pasaje Gutiérrez/Fuente: Rocío Sánchez Gualda
Ilustración 134/Plano situación y planta/Elaboración propia
Ilustración 135/Dibujo del Pasaje de Lodares/Elaboración propia
Ilustración 136/Pasaje de Lodares/Fuente: Rocío Sánchez Gualda
Ilustración 137/Pasaje de Lodares/Fuente: Rocío Sánchez Gualda
Ilustración 138/Pasaje de Lodares/Fuente: Rocío Sánchez Gualda
Ilustración 139/Pasaje de Lodares/Fuente: Rocío Sánchez Gualda
Ilustración 140/Pasaje del Ciclón/Fuente: Fotografía del archivo Coyne. A.H.P.Z.
Ilustración 141/Pasaje del Ciclón/Fuente: RafaelCastillejo.com
Ilustración 142/Pasaje del Ciclón/Fuente: RafaelCastillejo.com
Ilustración 143/Pasaje del Ciclón/Fuente: Rocío Sánchez Gualda
Ilustración 144/Pasaje del Ciclón/Fuente: Rocío Sánchez Gualda
Ilustración 145/Pasaje del Ciclón/Fuente: Rocío Sánchez Gualda
Ilustración 146/Pasaje del Ciclón/Fuente: Rocío Sánchez Gualda
Ilustración 147/Pasaje del Ciclón/Fuente: Rocío Sánchez Gualda
Ilustración 148/Pasaje Gutiérrez/Fuente: Archivo municipal Valladolid en ava.es
Ilustración 149/Pasaje Gutiérrez/Fuente: Archivo municipal Valladolid en ava.es
Ilustración 150/Pasaje Gutiérrez/Fuente: Rocío Sánchez Gualda
Ilustración 151/Pasaje Gutiérrez/Fuente: Rocío Sánchez Gualda
Ilustración 152/Pasaje Gutiérrez/Fuente: Rocío Sánchez Gualda
Ilustración 153/Pasaje Gutiérrez/Fuente: Rocío Sánchez Gualda
Ilustración 154/Pasaje Gutiérrez/Fuente: Rocío Sánchez Gualda
Ilustración 154/Pasaje Gutiérrez/Fuente: Rocío Sánchez Gualda
Ilustración 156/Plano Albacete 1861/Fuente: Instituto Geográfico Nacional
Ilustración 157/Plano Albacete 1918/Fuente: Instituto Geográfico Nacional
Ilustración 158/Parroquia de San Juan 1923/Fuente: Bazar Collado campaners.com
Ilustración 159/Edificio Banesto/Fuente: cultura.castillalamancha.es

Ilustración 160/Calle Mayor/Fuente: Del Albacete Antiguo pág.56 en Albacete.es

Ilustración 161/Pasaje de Lodaes/Fuente: Albacete.es

Ilustración 162/Pasaje de Lodaes/Fuente: Pedro Valeros abc.es

Ilustración 163/Pasaje de Lodaes/Fuente: Pedro Valeros abc.es

Ilustración 164/Pasaje de Lodaes/Fuente: Fotos realizadas en el AMA

Ilustración 165/Pasaje de Lodaes/Fuente: Fotos realizadas en el AMA

Ilustración 166/Pasaje de Lodaes/Fuente: Rocío Sánchez Gualda

Ilustración 167/Pasaje de Lodaes/Fuente: Rocío Sánchez Gualda

Ilustración 168/Pasaje de Lodaes/Fuente: Rocío Sánchez Gualda

Ilustración 169/Pasaje de Lodaes/Fuente: Rocío Sánchez Gualda

Ilustración 170/Pasaje de Lodaes/Fuente: Rocío Sánchez Gualda

Ilustración 171/Pasaje de Lodaes/Fuente: Rocío Sánchez Gualda

Ilustración 172/Planta Pasaje de Lodaes/Elaboración propia redibujados a partir de Archivo municipal de Albacete

Ilustración 173/sección Pasaje de Lodaes/Elaboración propia redibujados a partir de Archivo municipal de Albacete

Ilustración 174/sección Pasaje de Lodaes/Elaboración propia redibujados a partir de Archivo municipal de Albacete

Ilustración 175/Dibujo estatua Pasaje de Lodaes/Elaboración propia

Ilustración 176/Dibujo estatua Pasaje de Lodaes/Elaboración propia

Ilustración 177/Dibujo estatua Pasaje de Lodaes/Elaboración propia

Ilustración 178/Dibujo estatua Pasaje de Lodaes/Elaboración propia

Ilustración 179/Dibujo figura Pasaje de Lodaes/Elaboración propia

Ilustración 180/Dibujo figura Pasaje de Lodaes/Elaborado por Isabel Sánchez Gualda

Ilustración 181/Dibujo figura Pasaje de Lodaes/Elaborado por Isabel Sánchez Gualda

Ilustración 182/Alzado Calle Mayor/Elaboración propia sobre alzados del Archivo municipal de Albacete

Ilustración 183/Alzado Calle el Tinte/Elaboración propia sobre alzados del Archivo municipal de Albacete

Ilustración 184/sección Pasaje de Lodaes/Elaboración propia redibujados a partir de Archivo municipal de Albacete

Ilustración 185/planta Pasaje de Lodaes/Elaboración propia redibujados a partir de Archivo municipal de Albacete

Ilustración 186/Alzado Calle Mayor/Elaboración propia sobre alzados del Archivo municipal de Albacete

Ilustración 187/Alzado Calle el Tinte/Elaboración propia sobre alzados del Archivo municipal de Albacete

Ilustración 188/sección Pasaje de Lodaes/Elaboración propia redibujados a partir de Archivo municipal de Albacete

Ilustración 189/Pasaje de Lodaes/Fuente: Rocío Sánchez Gualda

Ilustración 190/Pasaje de Lodaes/Fuente: Rocío Sánchez Gualda

Ilustración 191/Pasaje de Lodaes/Fuente: Rocío Sánchez Gualda

Ilustración 192/Pasaje de Lodaes/Fuente: Rocío Sánchez Gualda

Ilustración 193/Pasaje del Ciclón/Fuente: Rocío Sánchez Gualda

Ilustración 194/Pasaje de Lodaes/Fuente: Rocío Sánchez Gualda

Ilustración 195/Pasaje de Lodaes/Fuente: Isabel Sánchez Gualda