



UNIVERSITAT
POLITÈCNICA
DE VALÈNCIA



UNIVERSITAT POLITÈCNICA DE VALÈNCIA

Escola Tècnica Superior d'Arquitectura

Cap a nous horitzons en l'hostalatge contemporani:
Intervenció a l'hotel Vincci Palace de València
De l'hotel tradicional a l'hotel apartament.

Treball Fi de Grau

Grau en Disseny Arquitectònic d'Interiors

AUTOR/A: Llacer Folch, Anna

Tutor/a: Cantó Gago, Clara

Cotutor/a: Mejía Vallejo, Clara Elena

CURS ACADÈMIC: 2023/2024

Cap a nous horitzons en l'hostalatge contemporani: Intervenció a l'hotel Vincci Palace de València

De l'hotel tradicional a l'hotel apartament

Alumna: Anna Llacer Folch

Tutora: Clara Cantó Gago

Cotutora: Clara Elena Mejía Vallejo

Grau: Disseny Arquitectònic d'Interiors

JULIOL 2024



A

En primer lloc, m'agradaria agrair a la meua tutora Clara Cantó, i cotutora Clara Mejía, per la seua ajuda, dedicació i paciència durant totes les vegades que ens hem reunit per discutir i perfeccionar aquest projecte. Les seues respostes clares i concises a cada dubte que m'ha sorgit han estat fonamentals. Gràcies per tot el que he après, pels referents, arquitectes i projectes que m'heu mostrat, i per recordar-me en moments d'inseguretat i estrés que tots els projectes es mantenen vius i canviant fins al final, i que això, no és signe d'error, sinó mostra de passió i professionalitat pel nostre treball. Això no només m'ha donat forces per finalitzar el projecte, sinó que m'ha permés entendre realment què significa dissenyar. En definitiva, gràcies per remar sempre a favor, estar sempre a disposició nostra i ser llum en aquest procés.

En segon lloc, agrair profundament a la meua família. La vostra alegria pels meus èxits, sovint més gran que la meua pròpia, i la vostra confiança en cada pas que he volgut donar han estat vitals per a mi. Sense la vostra ajuda, força i ànim constants, no hauria pogut aconseguir aquest objectiu. Sempre heu estat al meu costat per recolzar-me i acompanyar-me en cada decisió que he pres, sols amb una premissa per bandera, buscar la meua felicitat.

Finalment, voldria donar les gràcies a l'Escola Tècnica Superior d'Arquitectura per oferir aquesta nova carrera de Disseny Arquitectònic d'Interior en el moment just. Aquesta oportunitat m'ha permés explorar nous horitzons acadèmics i professionals, i ha estat un pilar important en la meua formació com a dissenyadora. M'heu descobert el veritable significat de la vocació.

Aquest treball de fi de grau se centra en la transformació de l'Hotel Vincci Palace a València, amb un enfocament específic en la reestructuració de la planta tipus d'habitacions per adaptar-les al concepte d'hotel apartament. Aquest canvi respon a la creixent demanda d'allotjaments flexibles i a l'evolució de l'estil de vida contemporani.

La recerca abordarà les motivacions darrere d'aquesta reforma, explorant la creixent popularitat dels aparthotels en el context del ritme de vida actual. S'analitzaran les tendències de viatge, les preferències del consumidor i els factors socioeconòmics que donen suport a la pertinència d'aquesta adaptació a l'Hotel Vincci Palace.

A més, es detallarà el disseny arquitectònic i la planificació espacial necessaris per a convertir les habitacions estàndard en espais multifuncionals que ofereixen comoditats addicionals pròpies d'aquests tipus d'establiments. Es prestarà especial atenció a l'optimització de l'espai, la sostenibilitat en el disseny, els materials de proximitat i la creació d'entorns que promoguen tant la privacitat com la interacció social, segons les necessitats de l'hoste.

En resum, aquest treball busca proporcionar una anàlisi integral i un projecte detallat per a la reforma de l'Hotel Vincci Palace, destacant l'adaptació a la tendència dels aparta hotels com una estratègia innovadora i competitiva en la indústria hotelera contemporània.

MEMÒRIA DESCRIPTIVA

1. MOTIVACIÓ PERSONAL
2. METODOLOGIA DE TREBALL
3. OBJECTIUS
4. ANÀLISI GEOGRÀFIC
 - a. Ciutat Vella
 - b. La Xerea
 - c. Carrer la Pau
 - d. La Pau 42
 - e. Hotel Vincci Palace
 - f. Arquitectura
 - g. Punts forts
5. ESTUDI DE MERCAT
 - a. Anàlisi de la demanda d'allotjaments flexibles
 - b. Tendències actuals en interiorisme hoteler
 - c. Influència dels estils de vida contemporanis
6. L'HOTEL APARTAMENT
 - a. Normativa
 - b. Tipologia d'usuaris
 - c. Programa
7. EVOLUCIÓ DEL PROJECTE
8. IDEACIÓ I CONCEPTE
9. SOSTENIBILITAT
 - a. ODS
 - b. Implementació de pràctiques sostenibles
10. REFERENTS

L'elecció de treballar la planta tipus de l'hotel Vincci Palace no ha estat una decisió presa a l'atzar, sinó una reflexió profunda sobre la importància d'abordar aquest vessant abans d'acabar el grau, la qual considere fonamental i que fins ara havia estat tractada de manera tangencial en altres projectes, més enfocats en l'àmbit comercial. Aquest enfocament respon a una necessitat intrínseca d'explorar i millorar els espais en els quals les persones no només transiten, sinó que realment viuen i experimenten el seu dia al dia.

En concret, la decisió de reformar l'hotel en un hotel apartament es deu al meu desig de dissenyar i treballar en un projecte d'habitatge. Un aparthotel representa una oportunitat única per crear espais que, encara que transitoris, han d'oferir la mateixa comoditat i sensació d'habitatge que una habitatge permanent. Això em permet investigar i entendre les necessitats específiques dels usuaris, buscant que se senguen com a casa, independentment de la temporalitat de la seua estada.

L'hotel apartament, al final, és una vivienda menuda, en la que els hostes poden experimentar una sensació de llar, i és en aquest punt on radica la meua motivació principal. La meua vocació pel disseny d'interiors està profundament arrelada en el desig de millorar la qualitat de vida de les persones a través de l'entorn que habiten. Crear espais acollidors, funcionals i estèticament agradables no només millora l'experiència diària dels usuaris, sinó que també té un impacte significatiu en el seu benestar emocional.

En resum, aquest projecte de l'aparthotel és una extensió del meu compromís professional i personal amb el disseny arquitectònic d'interiors, entenent que cada decisió de disseny té el potencial de transformar l'experiència quotidiana dels usuaris, fent que se senguen millor i més connectats amb l'espai que habiten.

L'aproximació al projecte definitiu s'ha realitzat de manera meticulosa, combinant el treball en 2D i 3D de forma paral·lela. Inicialment, es començaren a treballar els primers esbossos i plans en 2D, establint una base sòlida per al disseny. Aquests plans proporcionen una representació clara de les dimensions i la disposició espacial, permetent avaluar i ajustar les proporcions i la funcionalitat de cada element del projecte.

Posteriorment, es realitzaren comprovacions volumètriques en 3D per visualitzar el disseny de manera tridimensional. Aquest pas va ser crucial per entendre millor la composició espacial i la interacció entre els diferents elements del projecte. Les representacions en 3D ofereixen una perspectiva més tangible de l'espai, facilitant la identificació de possibles problemes i la millora de detalls que en 2D podrien no haver estat tan evidents.

ÚS DE REFERENTS DE QUALITAT: El projecte s'ha anat enriquint amb la integració de referents d'alta qualitat. S'ha investigat i analitzat elements, valors i detalls dels projectes existents que ressonen amb la visió i els objectius del disseny. Aquesta investigació ha proporcionat una comprensió més profunda de com executar determinats aspectes del projecte de manera efectiva, elevat així el resultat final a un nivell de gran qualitat.

REPLANTEIG I MILLORES CONTÍNUES: El treball en profunditat i l'anàlisi, també ha portat a replantejar-se certs aspectes del disseny en diverses ocasions. Aquest procés d'autoavaluació i crítica ha permès identificar solucions que no eren les més adequades, i realitzar canvis necessaris a l'última hora. Aquestes revisions i millores contínues han estat essencials per assegurar-se que el projecte final reflectisca realment la visió original.

DIRECCIÓ CLARA, PERÒ AMB UN PROCÉS NO LINEAL: Des del principi, es tenia una idea bastant clara de la direcció del projecte i dels objectius que es volien assolir. Tanmateix, el procés va implicar diversos retrocessos i revaluacions. El desafiament consistia a equilibrar la claredat de la idea amb la flexibilitat necessària per a adaptar-se, millorar el disseny i evocar el concepte sense la necessitat de reflectir-ho literalment, sinó fent una abstracció amb els detalls.

La proposta de transformar l'Hotel Vincci Palace a València en un hotel apartament respon a la creixent demanda de viatgers per experiències d'allotjament flexibles i personalitzades. Amb la seua ubicació cèntrica i arquitectura única, aquest projecte busca fusionar la rica història de València amb les tendències contemporànies. L'objectiu és crear una estada que capture l'essència de la ciutat, contribuint a la seua imatge com a destinació moderna i acollidora.

La transformació proposada no només respon a les tendències del mercat, anticipant-se a les demandes dels viatgers contemporanis amb una oferta d'allotjament més flexible, sinó que també preserva el patrimoni històric de l'edifici. A través de la fusió de modernitat i història, l'Hotel Vincci Palace busca oferir una experiència única als hostes.

En conjunt, aquest canvi estratègic no només s'ajusta als canvis en les preferències dels consumidors, sinó que també potencia l'atractiu turístic de la ciutat a través de la preservació del seu patrimoni i la integració de solucions modernes d'allotjament, a través del disseny sostenible i de proximitat.



F1

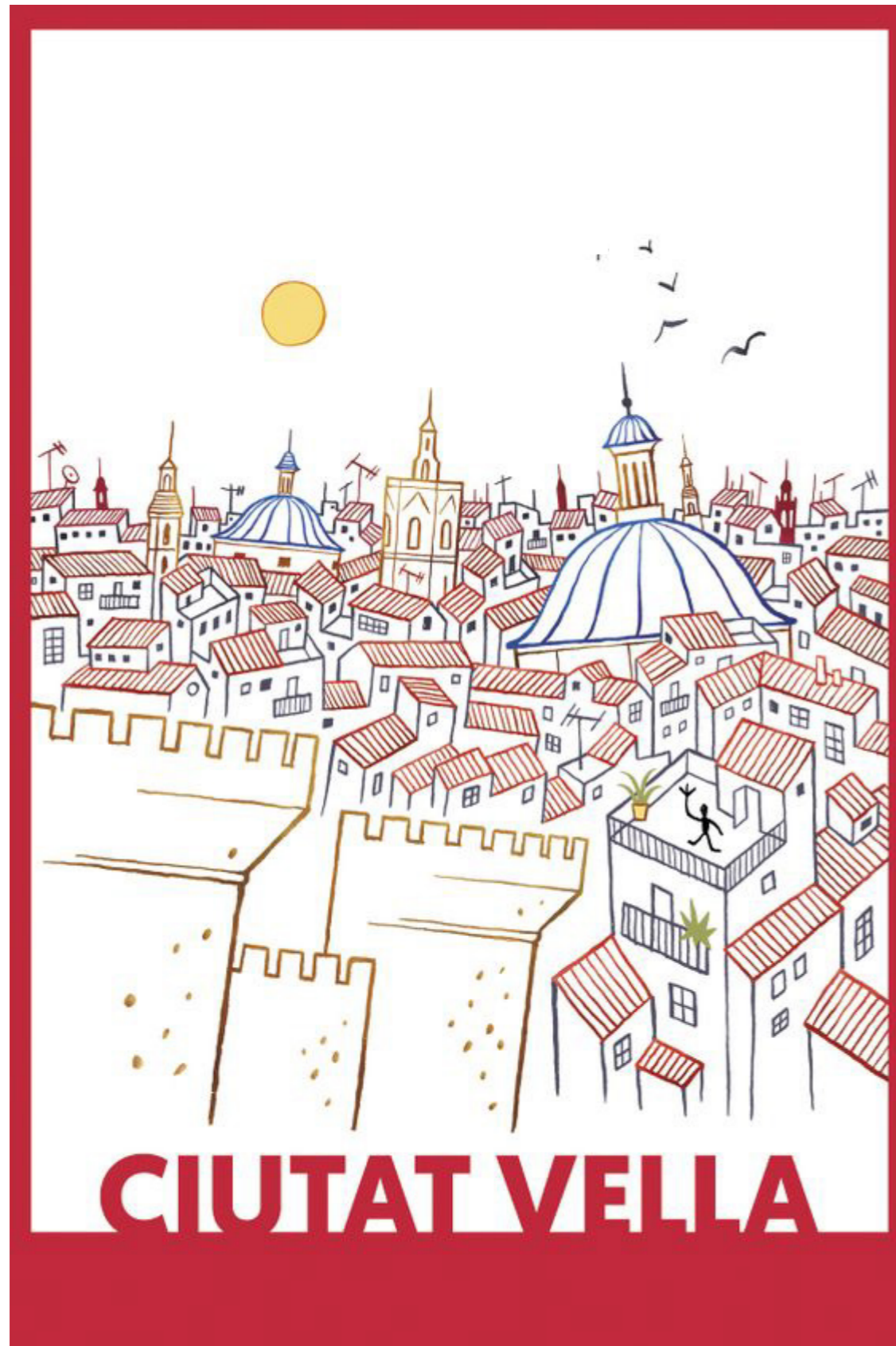

F2

Ciutat Vella és el primer districte de València i coincideix, exactament, amb el perímetre de l'antiga muralla del segle XIV, constituint el nucli originari, abraçat pel riu Túria, on va sorgir aquesta ciutat de mercaders i mariners fundada com a colònia romana en l'any 138 aC. Malgrat les escasses restes de la muralla medieval, encara són visibles dues de les seues portes: les imponents Torres dels Serrans al nord i les Torres de Quart a l'oest. No obstant això, l'entramat urbà medieval d'aquest nucli antic, es manté intacte i emergeix com un catàleg vívid de la història i la cultura que ha preservat amb gràcia el seu encant autèntic. Amb carrers empedrats i places pintoresques, aquesta àrea urbana captura l'ànima del passat que coexisteix harmoniosament amb la vitalitat del present, oferint una experiència fascinant per als visitants.

La seua capacitat de conservar la història, abraçar la diversitat cultural i abordar l'evolució contemporània fa que siga un lloc especial per explorar i experimentar l'autèntica essència de València.

El barri de la Xerea, integrat dins de Ciutat Vella, és un testimoni fascinant de la fusió entre la història i la modernitat, capturant l'essència de la València més tradicional i alhora oferint espais moderns i vibrants.

La Xerea destaca per la seua arquitectura majestuosa, amb edificis emblemàtics com la catedral de València i el Micalet. Aquests monuments històrics coexisteixen amb establiments contemporanis, galeries d'art i cafeteries, creant una atmosfera única de convergència temporal.

El jardí de la Glorieta i del Parterre, on s'utilitzen espècies tradicionals de la jardineria local, com els tarongers, llimoners, murtes i arbustos de flor, no només embelleix el barri, sinó que també enforteix el sentit de comunitat i la connexió amb les arrels culturals de la ciutat.

El caràcter cosmopolita de la Xerea també es reflecteix en la seua àmplia oferta gastronòmica. Restaurants amb cuines diverses, des de la tradicional fins a la innovadora, conviden els visitants a explorar els sabors de la regió.

Es podria dir que el barri de la Xerea és una síntesi fascinant de passat i present, una amalgama d'història, cultura i modernitat que converteix aquest racó de València en un destí enlluernador per als visitants i un lloc encantador



F3



F4

El carrer de la Pau està situat al cor de València, en el districte de Ciutat Vella. Aquesta via emblemàtica comença a la plaça de la Reina i s'estén fins a la plaça d'Alfons el Magnànim, coneguda també com la plaça del Parterre. Al llarg del seu recorregut, aquest carrer icònic es creua perpendicularment amb altres carrers importants de la ciutat, com ara el carrer de Sant Vicent Màrtir, el carrer del Mar i el carrer de Comèdies. Aquesta ubicació estratègica connecta el carrer de la Pau amb diverses zones d'interés cultural, comercial i gastronòmic, reforçant la seua importància com a nucli vibrant de la vida urbana a València.

L'Hotel Vincci Palace, situat en aquest carrer, es beneficia d'aquesta ubicació central i accessible, sent un lloc ideal per a la seua transformació en un aparthotel que busca integrar la tradició valenciana amb les comoditats modernes.



A les albors de 1905, Enric Trenor Montesinos, va promoure la construcció d'un edifici al recentment obert carrer Peris i Valero (actual carrer de la Pau), destinat a habitatges per a la burgesia valenciana.

L'edifici va ser redissenyat per convertir-lo en un gran hotel per a l'Exposició Regional de València de 1909. Així, el 22 de maig de 1909, el Rei Alfons XIII va inaugurar el Palace Hotel, amb 150 habitacions i totes les comoditats modernes. Durant la Guerra Civil Espanyola, l'edifici va ser confiscat per la CNT i destinat a diversos usos públics, i posteriorment, va ser ocupat per la Comissaria de Proveïment i Sindicats de Ramaderia.

A mitjans dels anys setanta, la propietat va recuperar l'edifici, per al qual es proposaren diversos usos, però finalment, la família Trenor, juntament amb la família Calero de Vincci Hotels, va restaurar l'edifici amb una intervenció global que va convertir el Palace en un gran hotel modern.

Avui, el Palace Hotel continua sent un símbol d'esplendor, i amb aquest nou projecte, es busca ampliar i continuar escrivint la seua història.

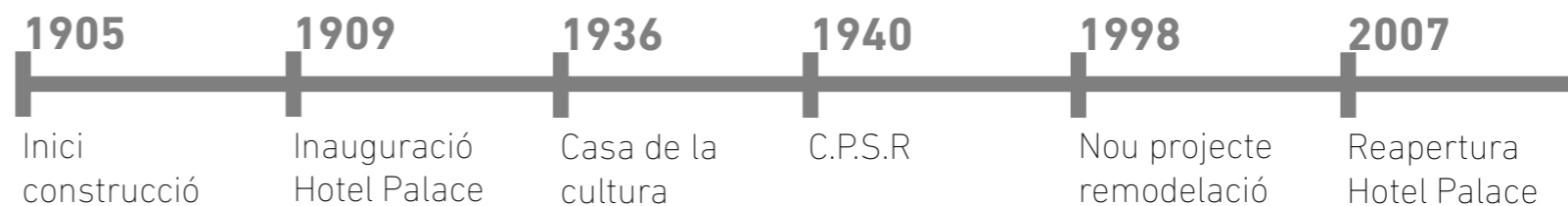



F6



F7



F8

Actualment, l'edifici de l'Hotel Vincci Palace, conserva l'essència històrica i arquitectònica, però integrant totes les comoditats modernes necessàries per a un hotel de luxe. La façana conserva elements clàssics que reflecteixen el seu passat com a un edifici burgés i després com a gran hotel.

HABITACIONS:

L'hotel compta amb un total de 76 habitacions distribuïdes en diverses categories per adaptar-se a les necessitats dels seus hostes. Aquestes categories inclouen:

Habitacions estàndard: Dissenyades amb estil contemporani, aquestes habitacions ofereixen un espai còmode amb llits dobles o individuals, bany privat, televisió de pantalla plana, minibar, caixa forta i connexió Wi-Fi gratuïta.

Habitacions Superiors: A més de les comoditats de les habitacions estàndard, aquestes habitacions ofereixen més espai i, en alguns casos, una vista millorada de la ciutat.

Suites: Amb un disseny exclusiu, les suites inclouen una sala d'estar separada, bany de luxe amb banyera i dutxa independents, així com altres comoditats prèmium.

El barri és ric en història i patrimoni, destaca pels seus edificis residencials que reflecteixen una amalgama d'estils arquitectònics. Entre aquests, l'estil modernista emergeix com una influència distintiva que ha deixat una empremta elegant i artística en el paisatge urbà.

Els edificis residencials de la Xerea, construïts principalment a finals del segle XIX i principis del segle XX, revelen les característiques típiques del modernisme. L'ús audaç de línies orgàniques, detalls florals i decoració elaborada destaca la cerca de l'expressió artística en l'arquitectura.

La presència del modernisme es manifesta en façanes ricament ornamentades, on el ferro forjat, les finestres amb formes sinuoses i els elements ceràmics són protagonistes. Aquest estil va representar una desviació dels cànons tradicionals, adoptant una estètica més avantguardista i detallista.

Aquesta zona de la ciutat, amb la seua diversitat d'edificis residencials modernistes, brinda als visitants i residents una experiència visual única. Aquest estil, que va florir en una època d'innovació artística, encara captiva amb la seua bellesa i contribueix a la riquesa arquitectònica del cor històric de València.



F9



F10

PATRIMÒNI ARQUITECTÒNIC

El Micalet: Un dels símbols més reconeguts de la ciutat. Una torre gòtica que després de pujar els seus 207 esglaons et recompensa amb una vista espectacular panoràmica de València.

La catedral de València: Un edifici que combina diversos estils arquitectònics i que al seu interior guarda tesors artístics de valor incalculable, que son tot un reclam turístic, a causa de la seua bellesa arquitectònica.



F11

ESPAIS PÚBLICS DE CALITAT

Edificis Històrics: El carrer de la Pau i els seus voltants alberguen nombrosos edificis històrics i monuments d'interés arquitectònic. Aquest carrer va ser una de les primeres zones de València que va ser urbanitzada segons els ideals de l'Eixample, amb edificis de façanes elegants.

Plaça de la Reina: Aquesta plaça emblemàtica és el centre neuràlgic de València i un punt de referència important.



F12

ESPAIS VERDS

Jardí del Túria: Situat a poca distància del carrer de la Pau, el Jardí del Túria és un dels parcs urbans més grans d'Espanya. Ofereix àmplies zones verdes, camins per caminar i córrer, pistes de ciclisme i àrees recreatives, proporcionant un espai ideal per al descans i l'oci a l'aire lliure.

Jardins de la Glorieta: A prop del carrer de la Pau, aquests jardins històrics són un lloc tranquil i agradable per passejar i relaxar-se, amb una rica vegetació.

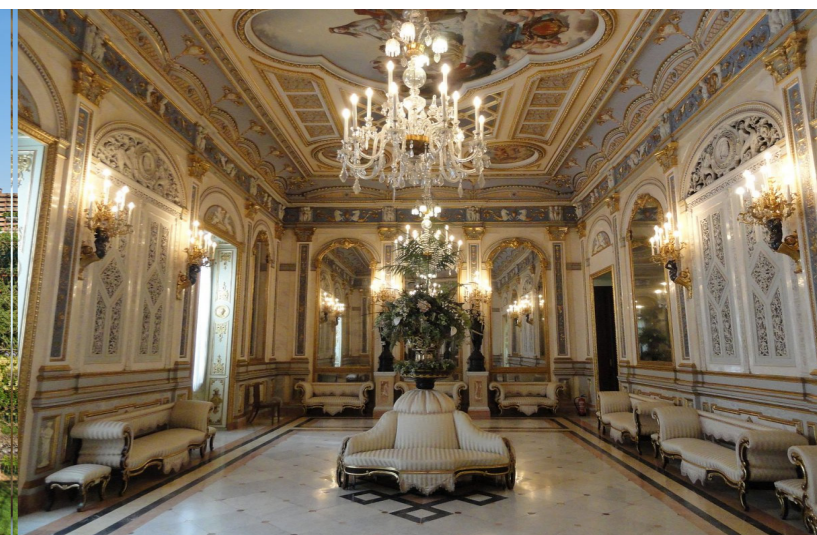

F13

OCI I CULTURA

Teatre Principal: Situat al carrer de les Barques, a prop del carrer de la Pau, aquest teatre és un dels principals centres culturals de València, oferint una àmplia programació de teatre, música i altres espectacles.

Museu Nacional de Ceràmica i de les Arts Sumptuàries González Martí: A pocs minuts a peu, aquest museu és un testimoni de la rica tradició ceràmica valenciana i una visita imprescindible per als amants de l'art i la història.

La demanda d'allotjaments flexibles a València ha experimentat un creixement significatiu en resposta a diverses dinàmiques del mercat i canvis en els estils de vida dels viatgers. La ciutat, que rep una ampla varietat de turistes, ha vist un increment en la demanda d'opcions d'allotjament que oferisquen flexibilitat en termes de terminis i serveis.

Aquesta tendència es destaca especialment pel canvi en les preferències dels viatgers, amb una creixent demanda d'estades més versàtils. Aquesta tendència reflecteix la necessitat dels hostes contemporanis de disposar d'opcions d'allotjament que s'ajusten als seus estils de vida dinàmics.

La presència de diversos segments de turistes, com viatgers de negocis, turistes convencionals, estudiants i persones que busquen estades més llargues, ha contribuït a la diversificació de la demanda d'allotjaments. Aquesta segmentació subratlla la importància de comprendre les expectatives específiques de cada grup per dissenyar espais d'allotjament que satisfacen les seues necessitats particulars. Aquesta demanda s'alinea amb l'augment del turisme de negocis i congressos a València, amb professionals que busquen opcions d'allotjament que permeten la combinació d'activitats de treball i lleure.

La creixent reputació de València com a destinació cultural i gastronòmica també ha contribuït a la demanda d'allotjaments flexibles. Els turistes que busquen experimentar la riquesa de la ciutat poden preferir opcions d'allotjament que els permeten adaptar la seua estada als esdeveniments i activitats programades. La preferència dels viatgers per espais més ambientals i adaptats als seus gustos i necessitats, que no busquen simplement un lloc per descansar, sinó una experiència única que complisca les seues expectatives. En conclusió, la demanda d'allotjaments flexibles a València reflecteix una combinació de canvis en les preferències dels viatgers, l'augment de viatges variats i la necessitat d'opcions que oferisquen adaptabilitat i comoditat en estades de diversa durada. La transformació de l'Hotel Vincci Palace en un hotel-apartament emergeix com una resposta estratègica per atendre aquesta demanda en evolució del mercat turístic valencià.

En una època caracteritzada per canvis ràpids i evolució constant, l'interiorisme hoteler emergeix com un camp vibrant d'innovació i adaptació. Aquest treball de fi de grau busca explorar de manera detallada les tendències més recents que configuren aquest paisatge en evolució, examinant com els hotels aborden les noves demandes dels hostes i integren elements estètics i funcionals per crear experiències memorables.

1. Disseny sostenible i responsabilitat ambiental:

L'interiorisme hoteler contemporani abraça de manera cada vegada més profunda la sostenibilitat com a eix central del seu disseny. L'ús de materials ecològics, com ara la fusta recuperada o els tèxtils reciclats, són elements que busquen reduir l'impacte ambiental.

2. Experiència de l'hoste centrada en la personalització:

La idea de personalització no es limita només a les preferències dels hostes; va més enllà, abraçant els aspectes emocionals i sensorials de l'experiència de l'hoste.

3. Integració tecnològica intel·ligent:

La integració de tecnologies intel·ligents va més enllà dels controls domòtics bàsics. S'explora la implementació de sistemes d'intel·ligència artificial per anticipar les necessitats dels hostes i proporcionar suggeriments personalitzats.

4. Disseny biofílic i connexió amb la naturalesa:

L'abordatge biofílic, que busca establir una connexió profunda amb la naturalesa, es presenta com una tendència destacada. La incorporació de vegetació interior, fonts d'aigua i l'ús de materials que reflecteixen elements naturals contribueixen a la creació d'un ambient relaxant i saludable.

5. Flexibilitat d'espai per a diversitat d'usos:

Àrees comunes que poden transformar-se segons les necessitats del moment, ja siga per a reunions de negocis, esdeveniments socials o relaxació, redefeixen la funcionalitat dels hotels i responen a la demanda d'espais versàtils

6. Estil local i identitat cultural:

La integració de l'estil local i la cultura de la regió es reflecteix en els detalls arquitectònics, l'ús de materials autòctons i la col·laboració amb artistes locals. Aquesta pràctica busca crear experiències autèntiques que parlen a la identitat única del lloc.

L'estudi ressalta la necessitat de resoldre aquesta demanda creixent mitjançant alternatives com els hotels-apartaments, que ofereixen estades versàtils adaptades als diferents grups de viatgers.

Aquesta transformació de l'Hotel Vincci Palace en un aparthotel modern no només respon a les tendències del mercat, sinó que també contribueix a la imatge de València com a destinació innovadora i adaptable, atraient turistes de negocis, turistes convencionals i famílies. A través d'aquesta resposta estratègica, l'establiment s'alinea amb les expectatives dels viatgers contemporanis, i a més, col·labora amb la creixent reputació de València com a destinació cultural i gastronòmica, consolidant-se com una opció d'allotjament integral i avantatjada en el panorama turístic urbà.

Hotel apartament: establiments en els quals concorren les exigències i serveis comuns propis dels hotels, i compten, a més, amb instal·lacions adequades per a la conservació, elaboració i consum d'aliments dins de cada unitat d'allotjament o apartament. En aquests establiments podran existir unitats d'allotjament pròpies dels hotels.

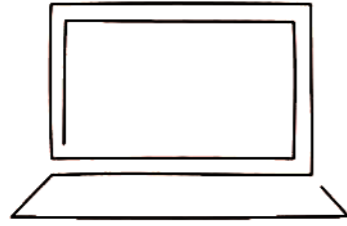

VIATGERS DE NEGOCIS

Els professionals en viatges de negocis aprecien els apart-hotels per la seua combinació de comoditat i serveis. Tenir un espai de treball separat i una cuina facilita la combinació de feina i estada.

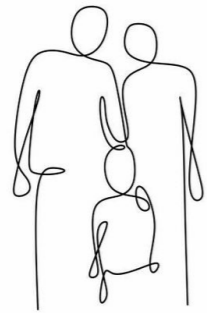

FAMILIES

Les famílies aprecien els hotels-apartaments per la seua amplitud i comoditat. Amb espais separats per a dormir, estar i menjar, ofereixen l'espai que necessiten per moure's lliurement i gaudir d'una estada confortable.



TURISTES ACTIUS

Aquells que prefereixen explorar el destí i viure com els locals, troben que els apart-hotels són una opció perfecta. Poden preparar els seus propis menjars amb ingredients locals i gaudir de la flexibilitat per fer turisme sense haver de seguir els horaris d'un hotel.

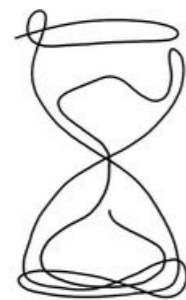

LLARGA ESTADA

Aquells que necessiten allotjament per un període prolongat prefereixen els apart-hotels per la flexibilitat. Amb cuines totalment equipades i serveis de bugaderia, poden sentir-se com a casa mentre viatgen.

APARTAMENTS SUPERIORS: Els apartaments 3, 5, 7 i 9 són apartaments per a 2 persones amb possibilitat d'ampliació per a 4. Tots tenen una dimensió prou homogènia i guarden una relació similar a les seues proporcions. Apartaments d'entre 34 a 38 m², amb cuina, menjador, zona d'estudi, saló, habitació amb llit 1,5 m i bany privat.

APARTAMENTS ESTÀNDARDS: Els apartaments 8 i 10, són apartaments per a dues persones amb unes dimensions un poc menors que les opcions superiors, però amb els mateixos serveis. L'apartament 4 també és estàndard, però en aquest cas és un estudi per a una persona sola. Apartaments d'entre 25 i 27 m².

APARTAMENTS PRÈMIUM: Els apartaments ubicats als cantons de la planta, l'1, el 2 i l'11 són prèmium, ja que tenen major superfície útil, a més de comptar amb una disposició privilegiada respecte als altres, amb millors vistes cap a la ciutat. Apartaments d'entre 38 a 43 m².

L'1 i l'11 són per a 2 persones amb possibilitat d'ampliar a 4 mitjançant un sofà-llit. L'apartament 2 té una capacitat major, sent per a 3 amb possibilitat d'ampliació per a 5.

A més, cal recalcar, que els 4 apartaments situats a la part inferior de la planta tipus compten també, de manera addicional al que ja s'ha mencionat, amb la possibilitat d'ampliació per una porta interior que connecta els apartaments. Convertint-los en apartaments prèmium per a 4 i 6 persones. D'aquesta manera, l'hotel-apartament s'adapta a tota mena d'estades, de necessitats i viatgers, podent rebre des d'una persona sola fins a un grup/família de 6 membres.

ZONA COMUNA: Espai per a promoure la convivència, la socialització i la relació entre els hostes. No És sols un corredor convencional, És una zona habilitada per a poder fer sopars comunitaris, xarrades i esdeveniments socials per compartir amb els veïns.

CELOBERTS: Proporcionen llum i ventilació creuada a la planta tipus, fent un espai més acollidor, lluminós i agradable als hostes.

ESPAI	SUPERFÍCIE
Apartament 1	38,66
Apartament 2	43,02
Apartament 3	35,40
Apartament 4	26,27
Apartament 5	34,72
Habitació 6 (zona privada)	20,45
Apartament 7	35,36
Apartament 8	27,64
Apartament 9	38,12
Apartament 10	25,30
Apartament 11	41,87
Zona comú	145,22
Celoberts	39,87

F14

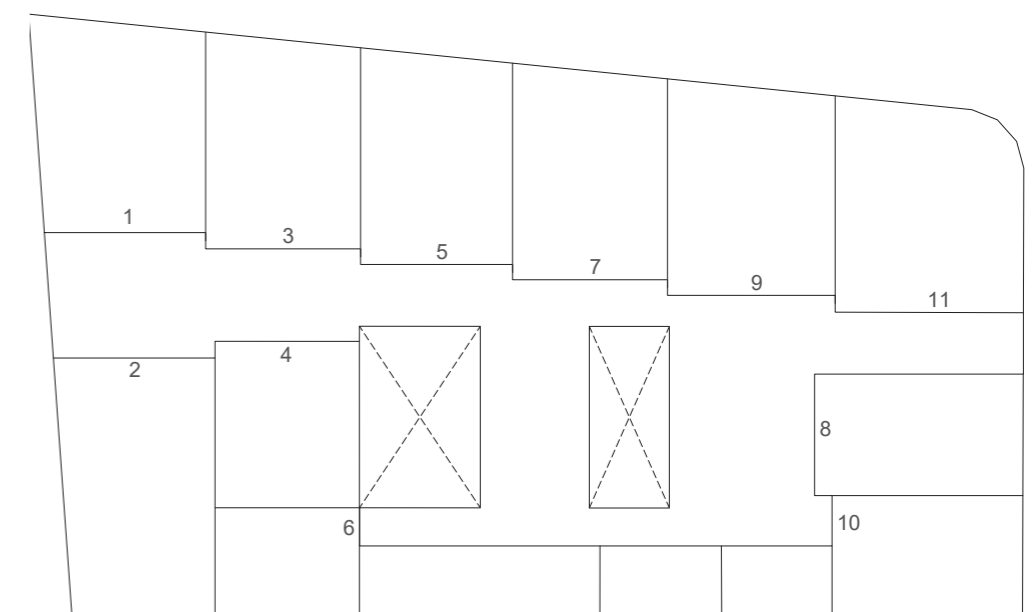

F15

Normativa Urbanística: La reforma ha d'ajustar-se a les regulacions urbanístiques del municipi de València, que inclouen paràmetres com l'altura màxima de l'edifici, la distància entre límits, entre altres.

Codi tècnic de l'edificació (CTE): Aquesta normativa estableix els requisits que han de complir els edificis quant a seguretat estructural, seguretat en cas d'incendis, estalvi d'energia, accessibilitat i qualitat a la construcció.

Normativa d'accessibilitat: D'acord amb la normativa d'accessibilitat, l'hotel ha de ser accessible per a persones amb mobilitat reduïda, garantint l'eliminació de barreres arquitectòniques a espais comuns, habitacions i serveis.

Normativa de seguretat contra incendis: Cal complir les exigències en matèria de prevenció i protecció contra incendis, que inclouen la instal·lació de sistemes de detecció, extinció i evacuació, així com l'adequació de sortides d'emergència i la senyalització corresponent.

Normativa sanitària: La reforma ha de complir les normatives sanitàries vigents quant a la distribució i l'equipament dels espais relacionats amb la restauració, l'allotjament i altres instal·lacions de l'hotel.

Normativa de turisme: En el cas dels establiments hotelers, és important complir amb la normativa específica del sector turístic, que pot incloure requisits sobre categorització, llicències d'activitat, registre de turistes, entre altres aspectes.

La normativa específica d'aplicació que s'ha consultat és la següent, entenent que l'edifici ja compleix la normativa que afecta pròpiament l'edificació:

Decreto 10/2021, de 22 de enero, del Consell, de aprobación del Reglamento regulador del alojamiento turístico en la Comunitat Valenciana.

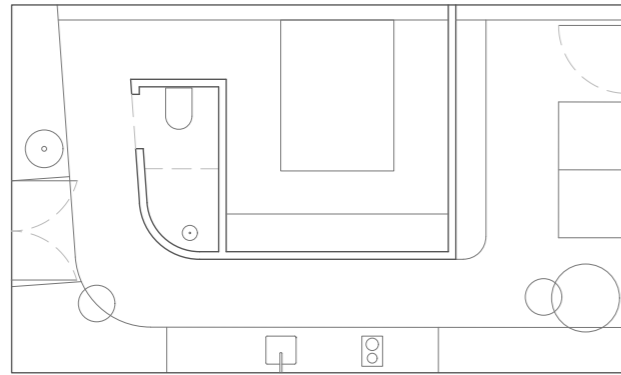

F16

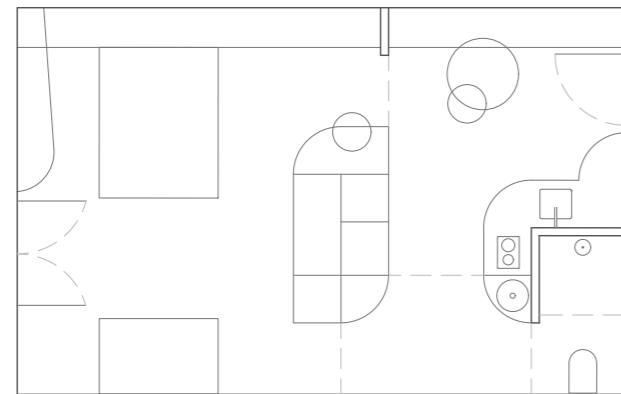

F17

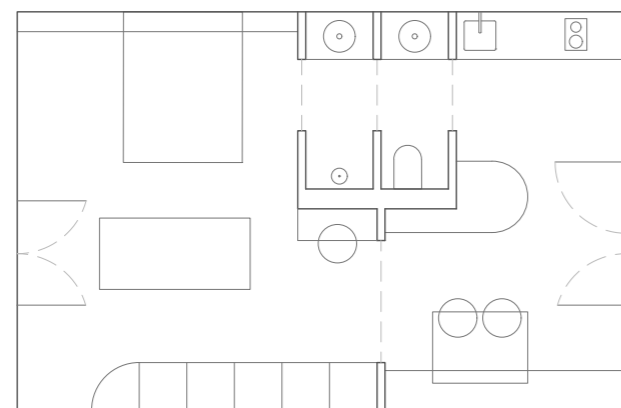

F18

El projecte de transformació de l'Hotel Vincci Palace en un hotel-apartament va començar amb la idea d'habitar la façana. Es pretenia estendre el perímetre dels apartaments amb un mur que continués el recorregut per l'envoltant, integrant les zones humides i generant privacitat a la zona de nit. Tanmateix, la disposició de les finestres a la façana va presentar una limitació significativa en la il·luminació natural, ja que la presència de tants murs generava zones sense ventilació adequada i forçava el recorregut de l'usuari.

Aquesta limitació va portar a un replantejament del disseny inicial. Es va optar per eliminar la majoria dels murs interiors, substituint-los per un mobiliari central que ajudava a generar privacitat i independència en cada zona de l'apartament. Tot i això, aquesta proposta va resultar en passos molt estrets i una distribució desproporcionada entre la zona de nit i la zona de dia.

Finalment, combinant els dos conceptes inicials d'habitar la façana i incorporar un element central, es va arribar a la idea final. La zona encarregada de generar privacitat passaria a ser el bany, que, amb diferents portes, proporcionaria la necessària intimitat. Al mateix temps, es va decidir habitar el perímetre amb elements característics de cada zona, generant una homogeneïtat en l'apartament i alliberant l'interior d'obstacles, fent l'espai més fluid i obert cap a les zones socials. A més, es va incorporar una finestra addicional per generar ventilació creuada i una millor il·luminació natural.

El concepte de disseny interior per a l'aparthotel, anomenat "ARRELS", s'inspira en la rica tradició i costums de la vida valenciana. Amb una clara intenció de reivindicar un estil de vida tradicional, es vol capturar l'essència de la vida austera, social i calmada que caracteritza la cultura local.

Al disseny, s'utilitzaran elements tradicionals com la fusta, el vímet, la ceràmica i altres materials naturals per crear un ambient acollidor i autèntic. A més, tots els mobles s'escolliran d'empreses de disseny valencià que compartisquen la filosofia i l'estil del projecte.

Cada racó de l'hotel apartament està dissenyat per fomentar la interacció humana i la convivència, inspirant-se en la pràctica de "sortir a la fresca" tan estimada a la regió. Amb espais comuns acollidors i àrees d'esbarjo, volem convidar els hostes a compartir moments amb els seus éssers estimats, a conversar cara a cara i a gaudir de la companyia dels altres hostes.

ARRELS pretén ser una oda a la vida tranquil·la i social que caracteritza la cultura valenciana. Un enfocament en les relacions humanes, aspira a oferir als hostes una experiència única i autèntica que els transporte a la vida mediterrània.



F19

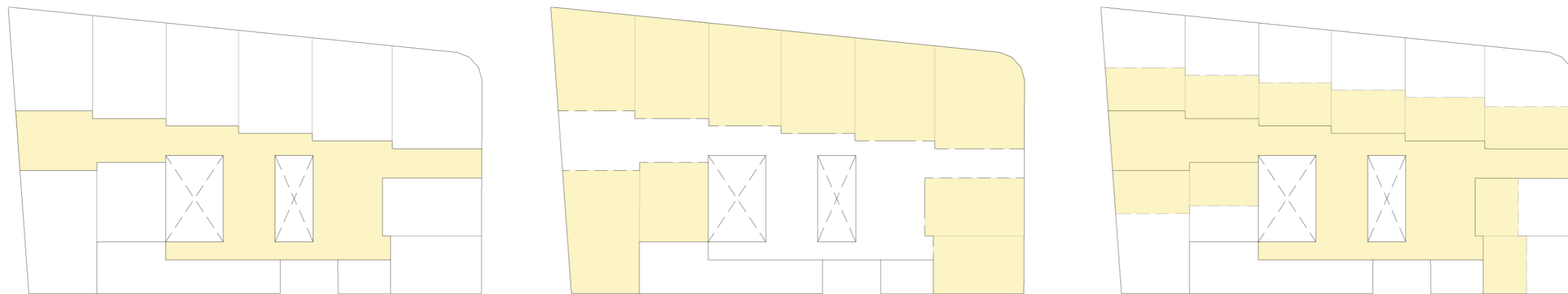

F20

La proposta de disseny de la planta tipus de l'hotel busca promoure la sociabilització i la interacció entre els hostes. Per a aconseguir-ho, la disposició dels espais ha estat acuradament planificada per a anar més enllà dels tradicionals passadissos de circulació, transformant-los en àrees de trobada i convivència. Per a dur-ho a terme, s'ha seguit la mateixa diagonalitat de la façana, de tal manera harmonitzar el conjunt i homogeneïtzar la dimensió dels apartaments. A més, amb l'acció d'un xicotet retranqueix s'ha aconseguit fer visible des de l'espai comú la unitat, mantenint la seua pròpia identitat personal, però a la vegada aconseguint una unitat col·lectiva amb la resta de façanes que aboquen a la zona comunitaria, aconseguint així que els passadissos no sols faciliten el trànsit, sinó que també aporten valor afegit al projecte i al benestar dels hostes.

S'han creat àrees comunes estratègicament situades al llarg de la planta que conviden els residents a detenir-se i socialitzar. Aquestes zones estan dissenyades per a ser dinàmiques i adaptables, permetent que s'ajusten segons les necessitats i activitats dels usuaris. La distribució dels apartaments entorn d'un nucli central facilita un flux continu i accessible que connecta tots els espais, creant punts naturals d'interacció on els residents poden trobar-se de manera casual o planificada.

Aquesta proposta ofereix no sols funcionalitat i confort, sinó també un sentit de pertinença i comunitat, reflectint una intenció clara de crear un ambient socialment enriquidor i adaptable a les diverses necessitats dels residents.

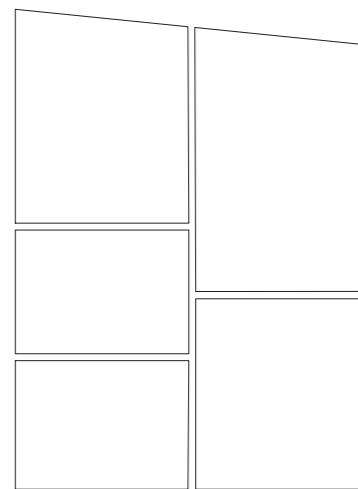

F21

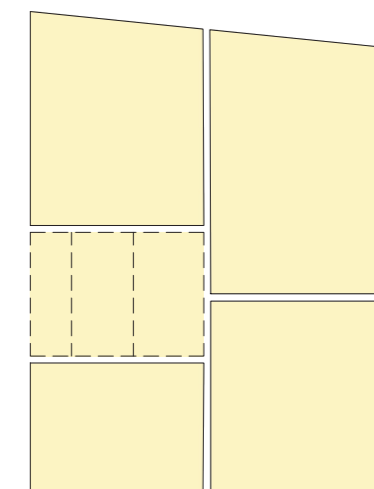
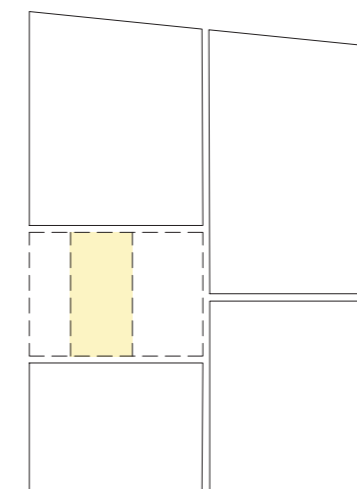
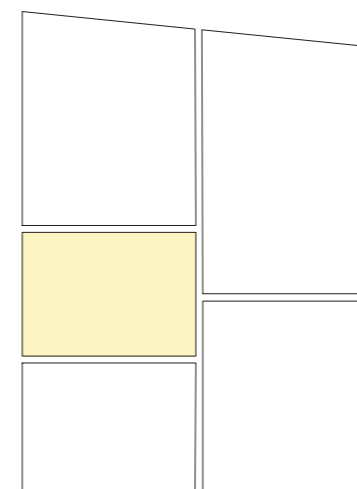
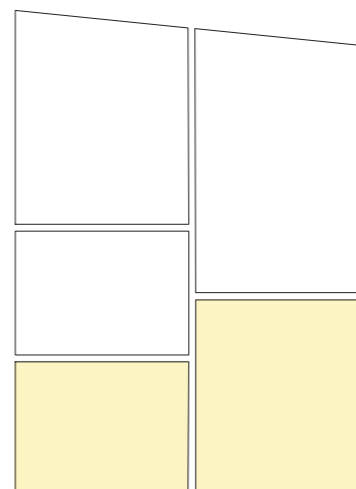

El concepte de la unitat d'apartament en aquest projecte reflecteix l'essència de la vida tradicional i social d'un poble valencià, on el veïnatge entra a casa, interactua i socialitza amb la gent del carrer. La intenció és reinterpretar una casa tradicional valenciana dins del context modern del projecte.

Per a aconseguir-ho, s'ha dissenyat l'apartament amb una disposició estratègica de la zona del bany, que actua com a element de separació i organització dels espais. Aquest bany central permet independitzar diferents zones de l'apartament, oferint la possibilitat de privatitzar espais segons les necessitats dels usuaris, al mateix temps que permet una fluïdesa i llibertat de barreres quan és necessari.

La zona davantera de l'apartament està destinada a la cuina i el menjador, concebuts com un espai semipúblic. Aquesta àrea és perfecta per a la socialització, on els residents poden convidar els veïns i compartir moments junts, reflectint la vida social del poble.

El bany, ubicat de manera central, funciona com un filtre que separa les zones semipúbliques de les privades. Aquesta ubicació estratègica permet una transició suau entre els espais i contribueix a mantenir la privacitat de les zones més íntimes de l'apartament.

Finalment, la zona posterior de l'apartament està dedicada a l'àrea més privada, on es troben el saló i l'habitació. Aquesta disposició garanteix que els residents tinguen un refugi personal i tranquil, lluny de les zones de major interacció social.

El projecte ARRELS per a la transformació de l'Hotel Vincci Palace se centra en la integració de pràctiques sostenibles i el respecte per la cultura i les tradicions valencianes. Aquest enfocament no sols té com a objectiu millorar l'experiència dels amfitrions, sinó que també contribueix a la consecució de diversos Objectius de Desenvolupament Sostenible (ODS) establerts per a les Nacions Unides.

A continuació, es detallen els principals aspectes de sostenibilitat del projecte i els tractats ODS:



ODS 11: Ciutats i Comunitats

El projecte cerca revitalitzar l'arquitectura tradicional valenciana, utilitzant materials locals i sostenibles com la fusta, el vímet i la ceràmica. Això no només preserva el patrimoni cultural, sinó que també minimitza l'impacte ambiental associat al transport de materials. A més, el disseny de l'aparthotel fomenta la interacció comunitària, recreant espais comuns que permeten als amfitrions socialitzar i gaudir de la vida tradicional valenciana.



ODS 12: Producció i Consum Responsable

Es prioritza l'ús de materials de construcció de proximitat i mobles artesanals proporcionats per empreses locals com Andreu World, Expormim i Aromas del campo, que es caracteritzen per la producció responsable en l'ús de materials sostenibles. A més, es promouen pràctiques de reciclatge i gestió eficient dels residus a l'hotel, tot assegurant que les operacions diàries segueixen respectant.



ODS 15: Vida d'ecosistemes terrestres

La utilització de materials naturals i sostenibles ajuda a protegir els ecosistemes terrestres i promou l'ús sostenible dels recursos naturals. L'ús de fusta certificada i altres materials renovables contribueixen a la conservació dels boscos i la biodiversitat.



ODS 17: Aliances per aconseguir els Objectius

La col·laboració amb empreses locals i artesans per a la producció de mobles i de decoració no sols impulsa l'economia local, sinó que també estableix aliances importants per al desenvolupament sostenible. Aquestes col·laboracions asseguren que el projecte és dissenyat de manera integrada amb la comunitat local i amb un enfocament de sostenibilitat comunitària.

F22



F23

EFICIÈNCIA ENERGÈTICA: Es realitzarà la instal·lació de sistemes d'il·luminació LED, sensors de presència i sistemes de gestió energètica per reduir el consum d'energia.

GESTIÓ DE L'AIGUA: Es preveu la implementació de sistemes de recollida d'aigües pluvials i l'ús d'aixetes i sanitaris de baix consum per minimitzar l'ús d'aigua.

MATERIALS SOSTENIBLES: S'utilitzen materials de construcció de baix impacte ambiental, com ara pintures ecològiques, fusta certificada i altres materials naturals i de quilòmetre 0.

REDUCCIÓ DE RESIDUS: Es posaran en marxa programes de reciclatge i compostatge, així com mesures per a la reducció de plàstics d'un sol ús.

ESPAIS VERDS: Es creen espais verds i jardineres amb plantes autòctones que requereixen poc manteniment i contribueixen a la biodiversitat local.

En el desenvolupament del projecte, s'han seleccionat tres tipus de referents arquitectònics que han influït significativament en diferents aspectes de la proposta: la distribució de la planta de l'hotel, la configuració dels apartaments individuals i la materialitat dels espais. Aquests referents s'han triat per la seua capacitat d'evocar i reinterpretar la vida tradicional valenciana amb una mirada contemporània, mantenint un equilibri entre funcionalitat, confort i estètica.

Distribució de la Planta de l'Hotel

La distribució de la planta de l'hotel s'ha inspirat en projectes que fomenten la sociabilització i la interacció entre els hostes, creant espais comuns dinàmics i adaptables a diferents necessitats. Aquest disseny busca anar més enllà de la mera funcionalitat dels passadissos, convertint-los en zones de convivència i comunitat, similars a les places i carrers dels pobles valencians on els veïns es reuneixen i interactuen diàriament.

Configuració dels Apartaments

Pel que fa als apartaments, la distribució interna s'ha dissenyat amb un fort èmfasi en la flexibilitat i la fluïdesa dels espais. La zona del bany actua com a element central que permet una separació subtil entre les àrees semipúbliques i privades, sense necessitat de parets divisòries físiques. Aquest enfocament permet recrear l'essència de les cases tradicionals valencianes, on la cuina i el menjador són espais de socialització, mentre que les zones de descans es mantenen més íntimes.

Materialitat

La materialitat del projecte s'ha desenvolupat inspirant-se en elements tradicionals valencians com el maó vist i la fusta, però reinterpretats amb un enfocament modern que busca la senzillesa i la qualitat en els detalls. L'ús de materials naturals i una paleta de colors càlids i acollidors contribueixen a crear espais que no només són funcionals, sinó també evocadors i confortables.

Descripció:

La Residència Masans, dissenyada per Peter Zumthor en Chur, Suïssa, en 1993, és un complex residencial que inclou 21 apartaments, una habitació d'hostes i una sala de professors, tots connectats per passadissos exteriors. Zumthor busca crear un ambient rural en un entorn suburbà utilitzant materials com a formigó a la vista i fusta. Aquest disseny es destaca per la seua claredat en els detalls constructius i la seua intenció de parer una "gran roca" en el paisatge, amb un enfocament en l'artesanal precisió.

Aspectes a aplicar en el projecte:

Organització espacial: La distribució organitzada i la connexió mitjançant passadissos exteriors de la Residència Masans han inspirat l'estructura del meu projecte. S'ha adoptat un enfocament similar per a fomentar la interacció i l'accés entre les diferents unitats residencials.

Interacció social: La disposició dels apartaments al voltant d'àrees comunes en la Residència Masans, on els residents poden moblar i utilitzar segons les seues necessitats, ha influït en la creació d'espais comunitaris en el meu disseny. Aquest enfocament busca promoure un ambient social i accessible per a tots els hostes.

Conclusions:

L'anàlisi de la Residència Masans ressalta la importància d'una planificació acurada i un disseny centrat en la comunitat per a crear espais residencials reeixits. Aquest projecte ha servit com una inspiració clau per al meu propi disseny, proporcionant lliçons valuoses sobre la integració de funcionalitat, estètica i sostenibilitat en l'arquitectura residencial.



F24



F25

Descripció:

El Teitgen Dormitory, dissenyat per Lundgaard & Tranberg, és una residència estudiantil situada a Copenhaguen, Dinamarca. Aquest projecte es caracteritza pel seu innovador disseny circular que alberga 360 habitacions distribuïdes en vuit pisos. L'edifici està organitzat entorn d'un gran pati central, creant un fort sentit de comunitat entre els residents. Cada planta de l'edifici té un passadís continu que connecta totes les unitats, facilitant la trobada i la interacció social.

Aspectes a aplicar en el projecte:

Organització espacial: La disposició circular del Teitgen Dormitory ha inspirat la simetria i la connectivitat en el meu projecte. Igual que en el Teitgen Dormitory, s'ha prioritzat la creació d'espais que fomenten la interacció entre els hostes, amb passadissos exteriors que connecten les diferents unitats residencials.

Interacció social: El disseny del Teitgen Dormitory promou un fort sentit de comunitat, alguna cosa que també es busca en el meu projecte. Les àrees comunes i els punts de trobada estan estratègicament situats per a facilitar l'intercanvi social entre els hostes.

Conclusions:

La manera en què Lundgaard & Tranberg han creat un espai cohesiu i socialment interactiu proporciona una guia valuosa per a aconseguir un ambient similar a l'hotel, assegurant que els hostes gaudisquen d'un entorn confortable, acollidor i funcional.



F26



F27

Descripció:

La Residència Glòries de Peris+Torral Arquitectes a Barcelona és un projecte que destaca pel seu enfocament innovador en l'organització i distribució dels espais residencials.

L'edifici compta amb 105 habitatges per a persones majors, distribuïdes en tres blocs. Cada habitatge de 40 m² té un disseny flexible i sense pilars, amb espais comunitaris en les cobertes que fomenten la socialització, millorant la qualitat de vida dels residents majors, enfortint el teixit social del barri.

Aspectes a aplicar en el projecte:

L'organització dels apartaments en la Residència Glòries, amb els seus espais oberts i la capacitat d'ajustar la privacitat segons les necessitats, es reflecteix en el disseny de les unitats residencials de l'hotel. Aquest enfocament permet no sols maximitzar el confort i la funcionalitat dels espais, sinó també oferir una experiència personalitzada als hostes.

El disseny dels apartaments permet una gran flexibilitat en la distribució dels espais, la qual cosa és essencial en un entorn hotel·ler on les necessitats dels hostes poden variar.

L'atenció al detall en la creació d'àrees comunes i privades assegura que els usuaris puguin gaudir del seu espai de manera òptima, un objectiu clau en el meu projecte.

Conclusions:

La influència de la Residència Glòries es manifesta en diverses àrees del disseny. Els apartaments de l'hotel estan dissenyats per a ser flexibles i adaptables, amb àrees que poden privatitzar-se segons les necessitats dels hostes, similar als principis aplicats en la residència.

A més, s'ha prestat especial atenció a la creació d'espais comuns que fomenten la interacció social, mentre es manté l'opció de privacitat, assegurant així una experiència equilibrada per als usuaris.

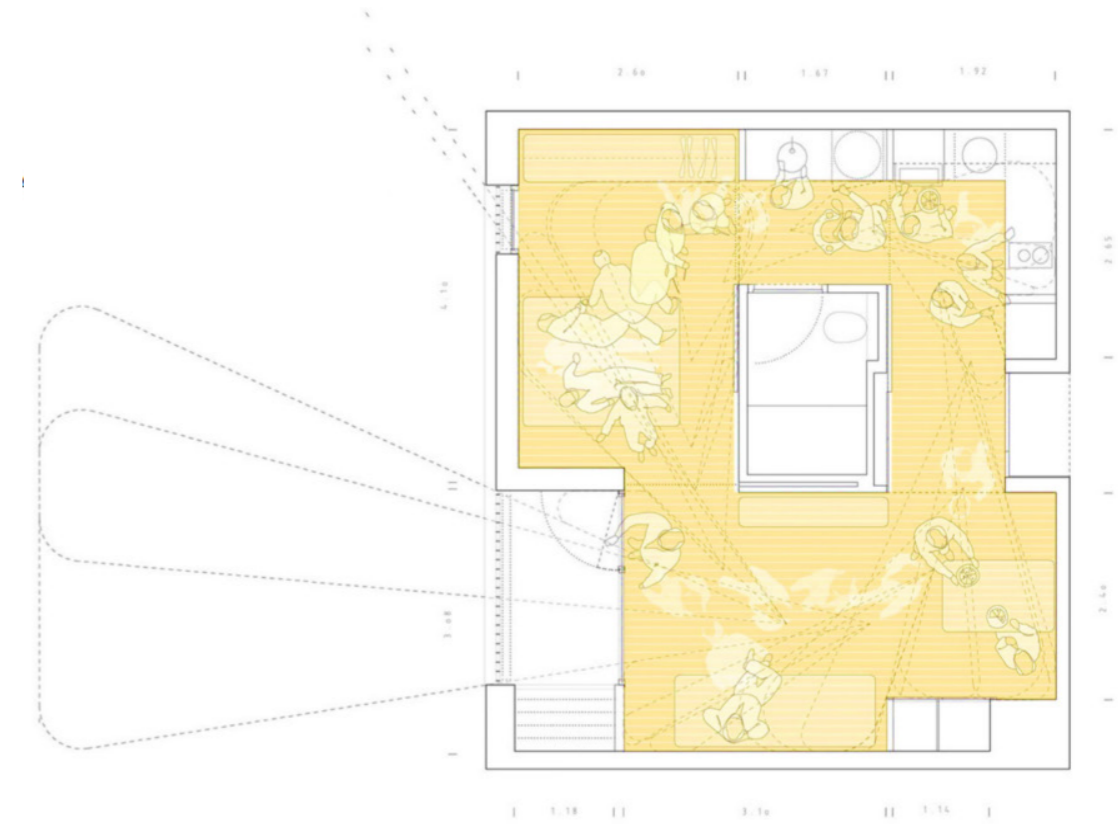

F28



F29

Descripció:

La Casa FM, dissenyada per EstudioHORMA a Cullera, València, és un exemple destacat d'arquitectura contemporània que se centra en la flexibilitat espacial i l'adaptabilitat dels interiors, amb la intenció de convertir un apartament antic en un refugi contemporani.

L'objectiu principal és maximitzar la connexió amb la mar mitjançant l'eliminació de tabiqueria i l'ús de mobiliari d'auró que defineix els espais amb fluïdesa. El disseny utilitza corbes i materials naturals com a pedra i taulells continus per a crear un ambient de calma i continuïtat.

Aspectes a aplicar en el projecte:

La incorporació d'un mòdul central en cada apartament que serveix com a element organitzador, permetent una distribució flexible i adaptable dels espais interiors. Aquest enfocament facilita la personalització de l'entorn segons les necessitats i preferències dels hostes, millorant així la seua experiència durant l'estada.

Aquesta estratègia és particularment rellevant per al disseny hotel·ler, on la flexibilitat i l'adaptabilitat dels espais són crucials per a satisfer les diverses necessitats dels hostes. A més, la combinació de materials i tècniques constructives modernes a la Casa FM és un exemple de com integrar funcionalitat i estètica de manera eficient.

Conclusions:

La Casa FM de EstudioHORMA ha estat una font d'inspiració clau per al desenvolupament del projecte. La utilització d'un mòdul central per a l'organització i compartimentació dels espais interiors ha permès crear unitats residencials flexibles i adaptables, millorant la funcionalitat i el confort per als hostes. Aquesta estratègia, combinada amb una materialitat natural que crea un ambient calmat i una continuïtat visual, assegura que el disseny de l'hotel no sols siga innovador i estèticament agradable, sinó també altament funcional i adaptable.

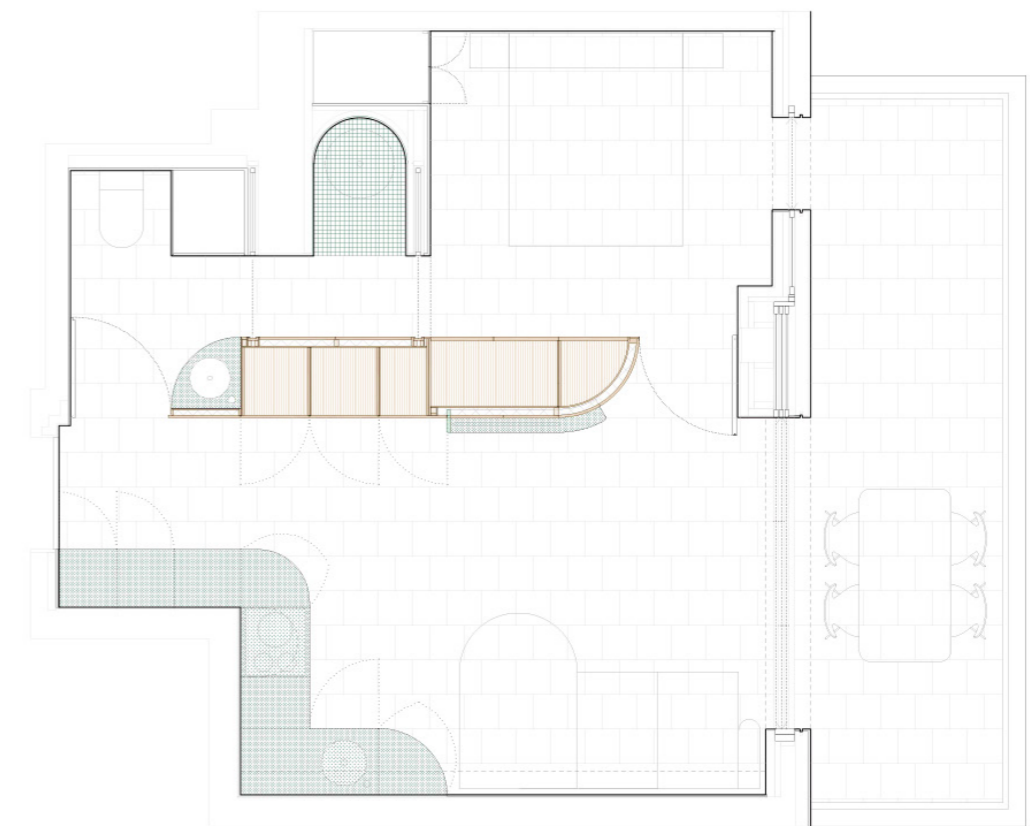

F30

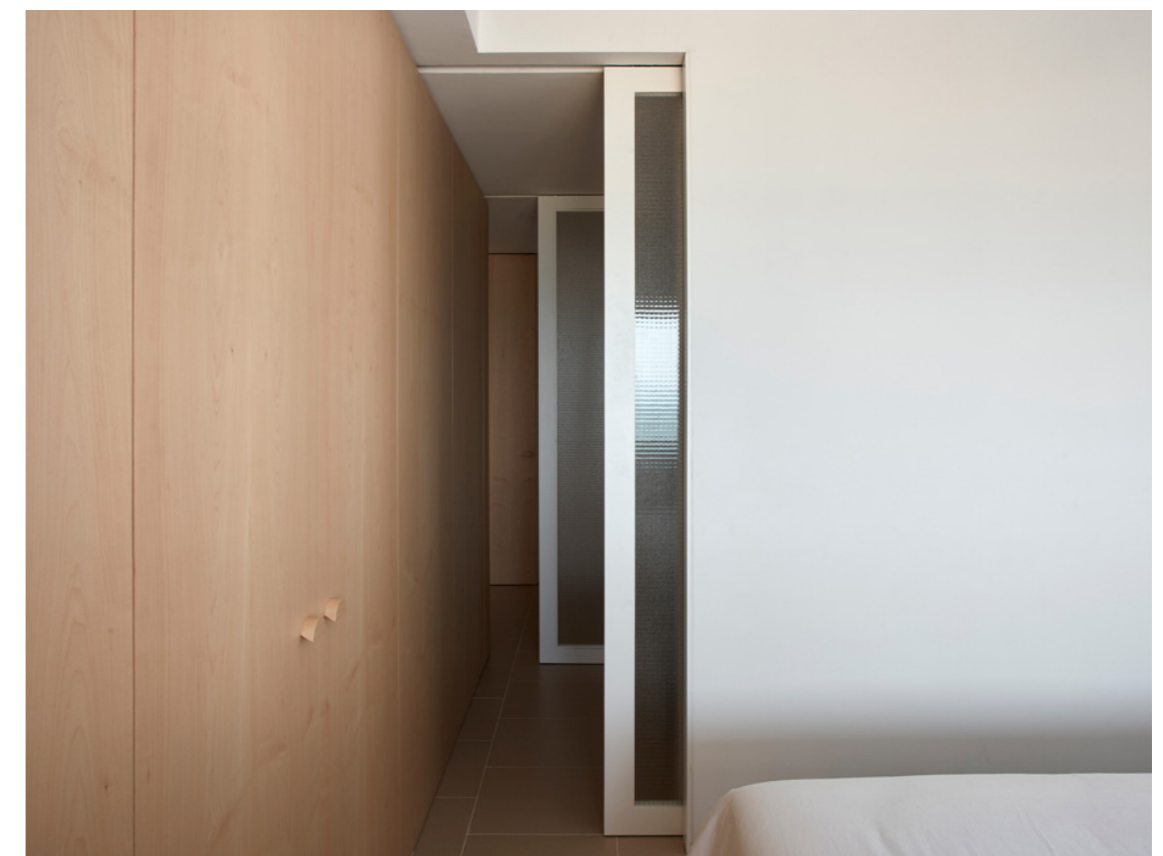

F31

Descripció:

Ca Picafort, dissenyat per Ted'A a Santa Margalida, Mallorca, és una obra arquitectònica destacada pel seu ús innovador de materials.

La intervenció principal ordena i centralitza serveis com a escales, armaris, cuines i banys al llarg de les mitgeres per a obrir visualment l'espai cap a la mar i el carrer posterior. S'utilitzen materials imperfectes com el fang i la termoargila, col·locada de manera decorativa, juntament amb rajoles que varien en ús i disseny, des de paviments fins a revestiments. Aquest enfocament material cerca reduir l'escala i crear un ambient més domèstic i humà als apartaments.

Aspectes a aplicar en el projecte:

El projecte Ca Picafort ha influït significativament en el meu enfocament cap a la materialitat i l'ús d'elements constructius visibles en el meu disseny d'hotel. Igual que en Ca Picafort, he incorporat maons ceràmics i peces de maó vist en la construcció dels apartaments i les àrees comunes de l'hotel.

La forma en què Ted'A utilitza el maó ceràmic i el maó vist, juntament amb un especejament acuradament planificat, proporciona una guia valuosa per a crear un disseny cohesiu i visualment atractiu. A més, l'elecció de colors naturals i materials locals en Ca Picafort ressona amb el meu objectiu d'integrar l'hotel de manera harmoniosa en el seu entorn.

Conclusions:

La influència de Ca Picafort es reflecteix en l'ús de maons ceràmics i peces de maó vist en el meu projecte d'hotel, tant en les façanes com en els interiors. Aquest enfocament no sols millora l'estètica de l'edifici, sinó que també proporciona una solució duradora i de baix manteniment. L'especejament acurat i l'ús de colors naturals en els materials asseguren que el disseny de l'hotel siga visualment coherent i respectuós amb el seu context mediterrani.



F32

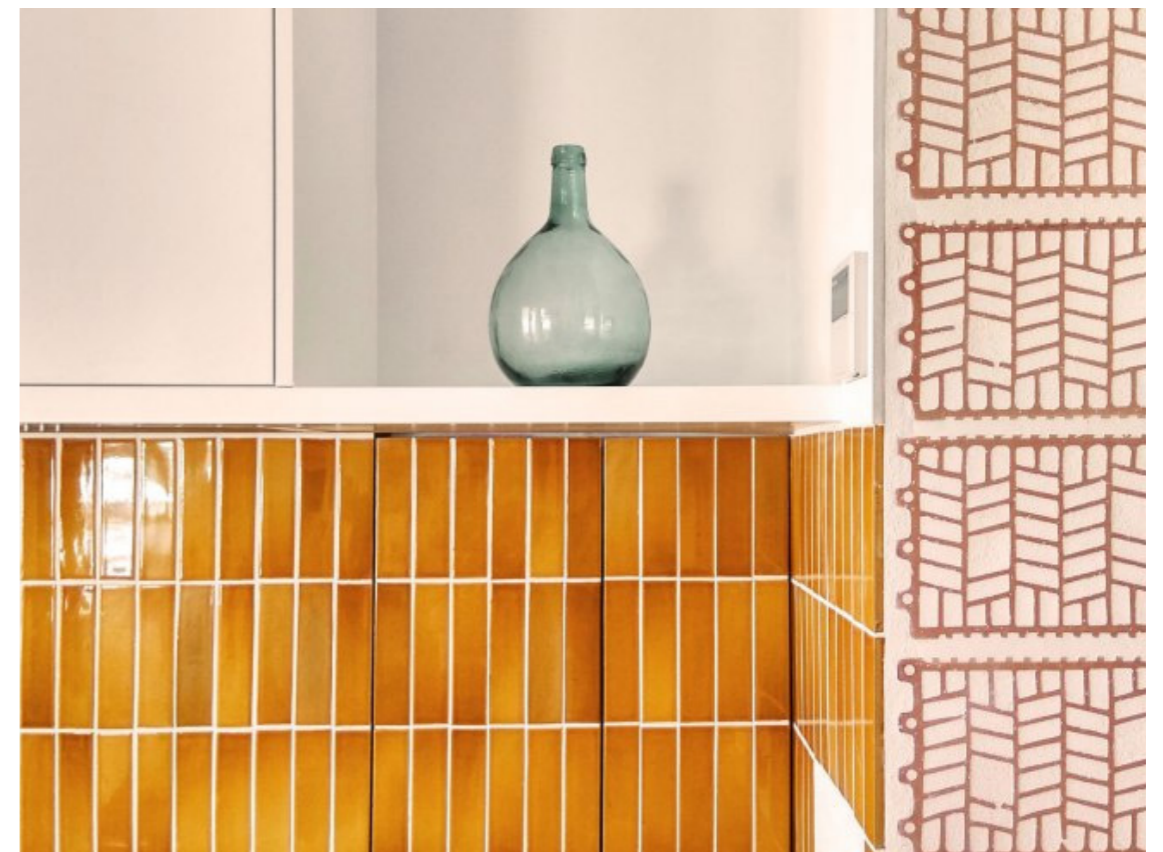

F33

Descripció:

És Pou, dissenyat per Marià Castelló a Formentera en 2021, consisteix en la construcció d'una primera residència en una parcel·la rural amb murs de pedra seca i organització agrícola. La casa es divideix en tres volums orientats de sud a nord: un porxo per protecció solar, una àrea pública i dos dormitoris. Franges transversals connecten els volums proporcionant ventilació i llum natural. L'habitatge és autosuficient amb un aljub per a l'aigua i inclou un solàrium. El disseny prioritza vistes al paisatge agrícola amb tons càlids de terra i verds suaus d'ametllers i figueres, integrant la llum, el color i materials com la ceràmica i la fusta a l'interior.

Aspectes a aplicar en el projecte:

Igual que Castelló, he emfatitzat l'ús de materials naturals i l'eliminació d'elements superflus, creant espais on la funcionalitat i l'estètica es combinen de manera fluida. Aquesta influència es reflecteix en la selecció de materials i en l'atenció als acabats de cada àrea de l'hotel.

L'enfocament en la puresa del disseny i la intenció de realçar la bellesa natural dels materials. La forma en què Marià Castelló aconsegueix un entorn sense soroll visual, amb una execució impecable de cada detall, proporciona una guia valuosa per a aconseguir un disseny d'alta qualitat i coherència en el meu projecte. Aquest referent reforça la idea que menys és més, i que la simplicitat ben executada pot crear espais profundament impactants.

Conclusions:

És Pou de Marià Castelló ha estat una inspiració crucial per a la neteja i la puresa del disseny en el meu projecte d'hotel. L'atenció meticulosa als detalls i la intenció de realçar els materials naturals han influït en la creació d'un entorn seré i harmoniós, lliure de soroll visual. Aquesta filosofia de disseny garanteix que cada aspecte de l'hotel no sols siga funcional i estèticament agradable, sinó que també oferisca una experiència d'alta qualitat i confort per als hostes.



F34



F35

Descripció:

La Casa a Bétera, dissenyada per Quadrat en 2019, es caracteritza per un volum rectangular i minimalista que compleix amb la normativa local i optimitza recursos. Està dissenyada per a una parella amb dos fills i inclou un petit safareig i porxo. L'interior s'organitza en vuit espais iguals disposats de manera ortogonal, amb parets blanques i sòls de ceràmica. Panells corredissos permeten ajustar els espais segons necessitats, creant un ambient unitari i continu. La casa està dissenyada amb eficiència energètica i solucions constructives que maximitzen el comportament passiu.

Aspectes a aplicar en el projecte:

La filosofia de "menys és més" i la utilització d'una paleta de materials reduïda han guiat les meues decisions de disseny, buscant sempre una estètica neta i funcional.

L'ús de l'alacantina com a element separador ha estat particularment inspirador, ja que permet dividir espais sense crear barreres visuals rígides, mantenint la fluïdesa i continuïtat del disseny.

La inclusió de la fusta com a material principal aporta calidesa i naturalitat, elements que també he incorporat en el meu projecte.

Conclusions:

La Casa a Bétera com a referent a causa del seu enfocament en la simplicitat i l'elegància a través d'un ús acurat de materials i disseny. Aquest projecte demostra com una arquitectura ben pensada pot crear espais harmoniosos i funcionals sense necessitat d'elements superflus.

La combinació de línies rectes, mobiliari mínim i l'ús estratègic de l'alacantina i la fusta ressona amb els objectius de disseny, proporcionant una base sòlida per a la creació d'un entorn acollidor i estèticament agradable.



F36

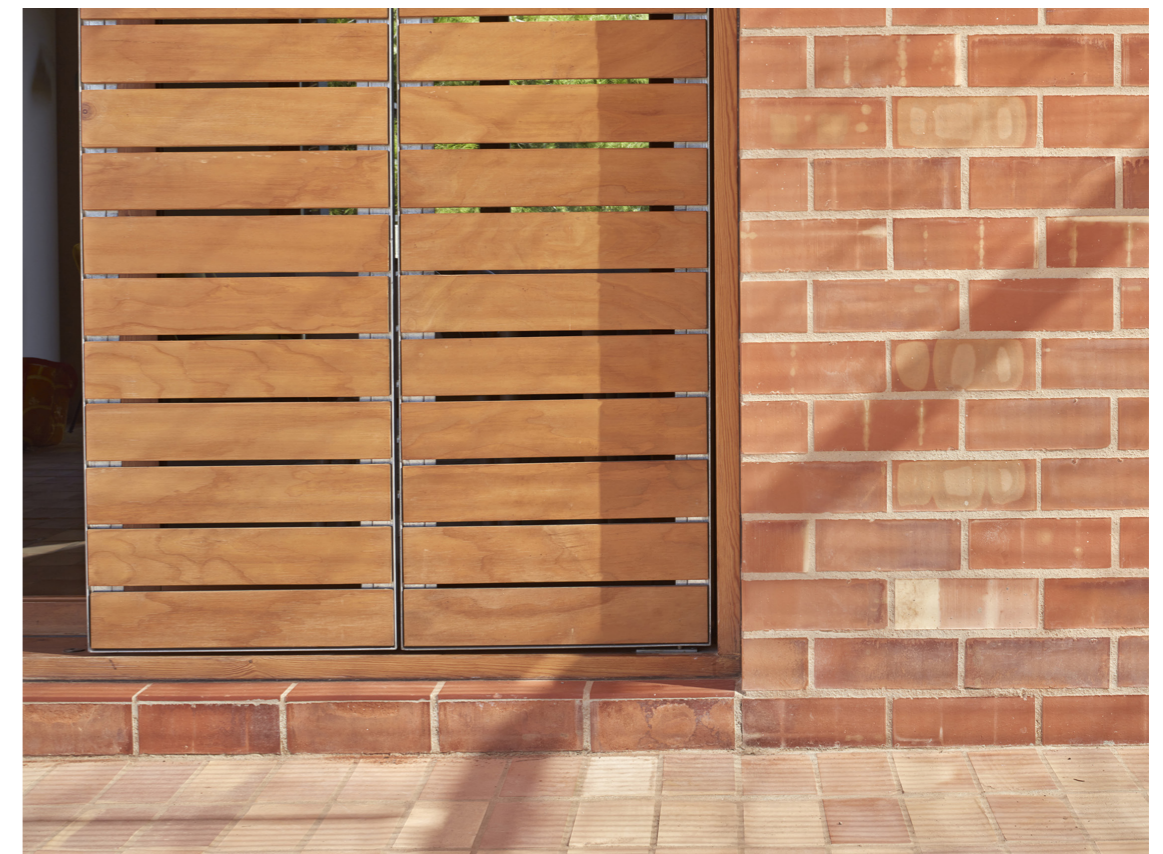

F37

La integració d'aquests tres tipus de referents ha permés desenvolupar un projecte coherent i harmònic, on la distribució, la configuració interna i la materialitat treballen conjuntament per crear un entorn que evoca la vida tradicional valenciana. Aquest enfocament permet oferir als hostes una experiència única que combina la comoditat moderna amb la calidesa i la familiaritat de les tradicions locals. A través de detalls subtils i un disseny pensat, es crea un espai que no només serveix les necessitats pràctiques dels usuaris, sinó que també enriqueix la seua experiència personal i comunitària.

MEMÒRIA GRÀFICA

1. LOCALITZACIÓ
2. ESTAT ORIGINAL
3. PLANTA TIPUS
4. UNITAT D'APARTAMENT
5. REPRESENTACIÓ VOLUMÈTRICA

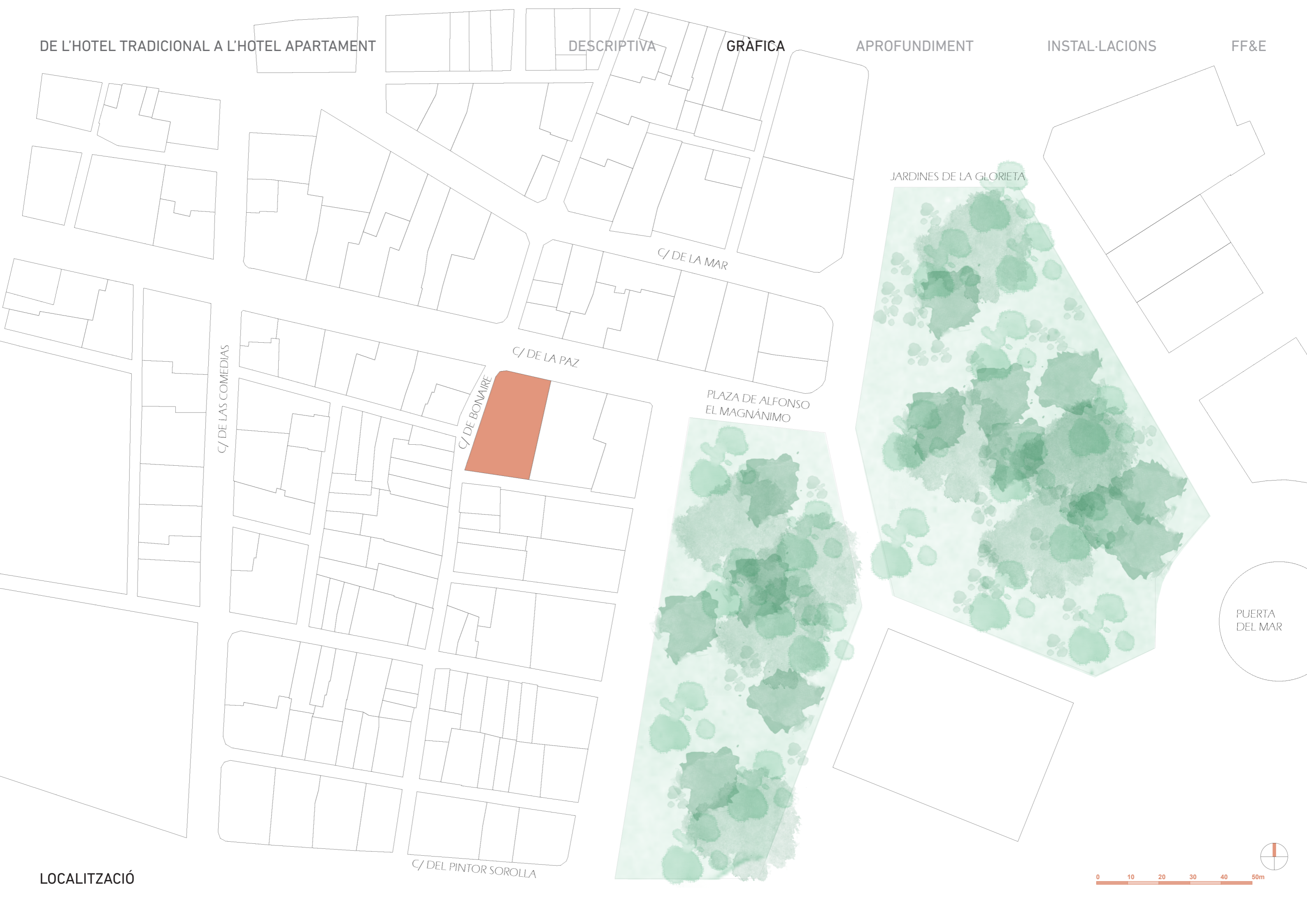

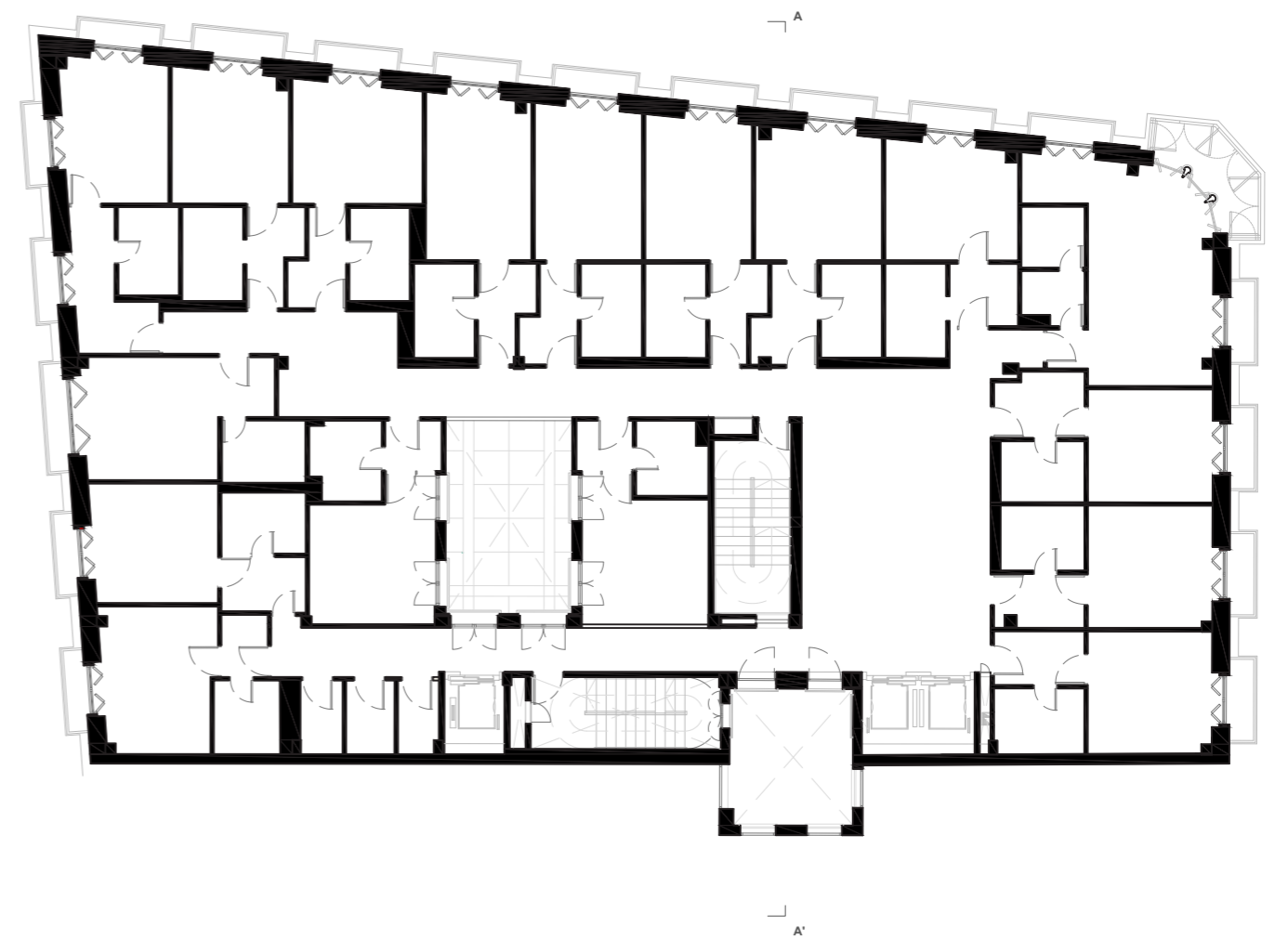
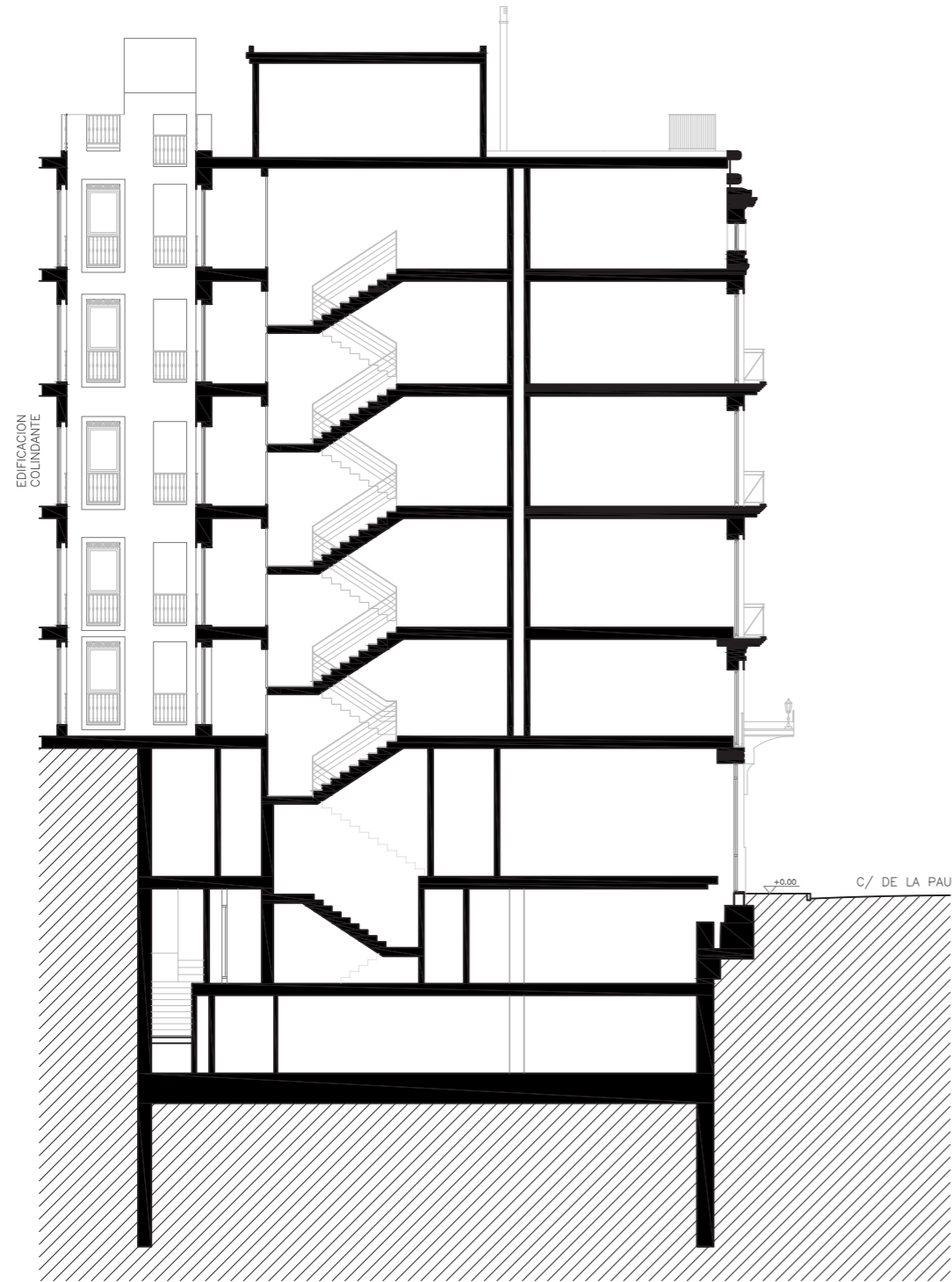

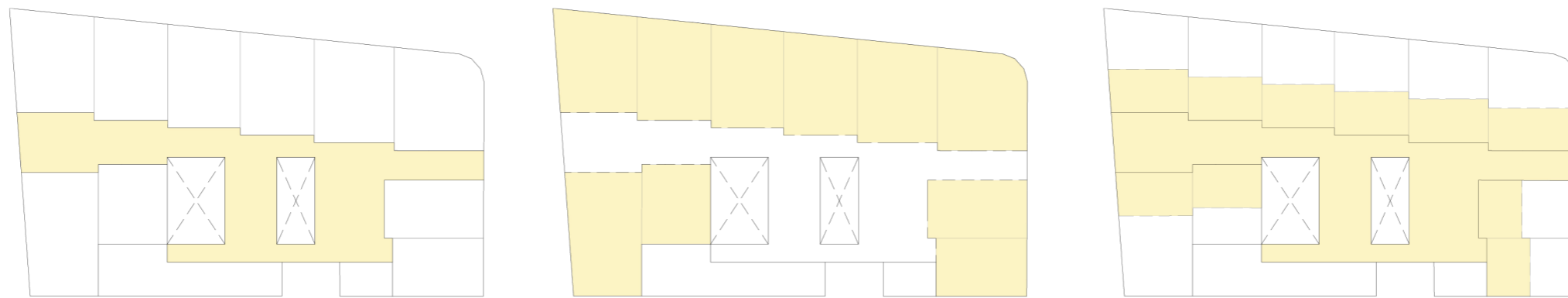

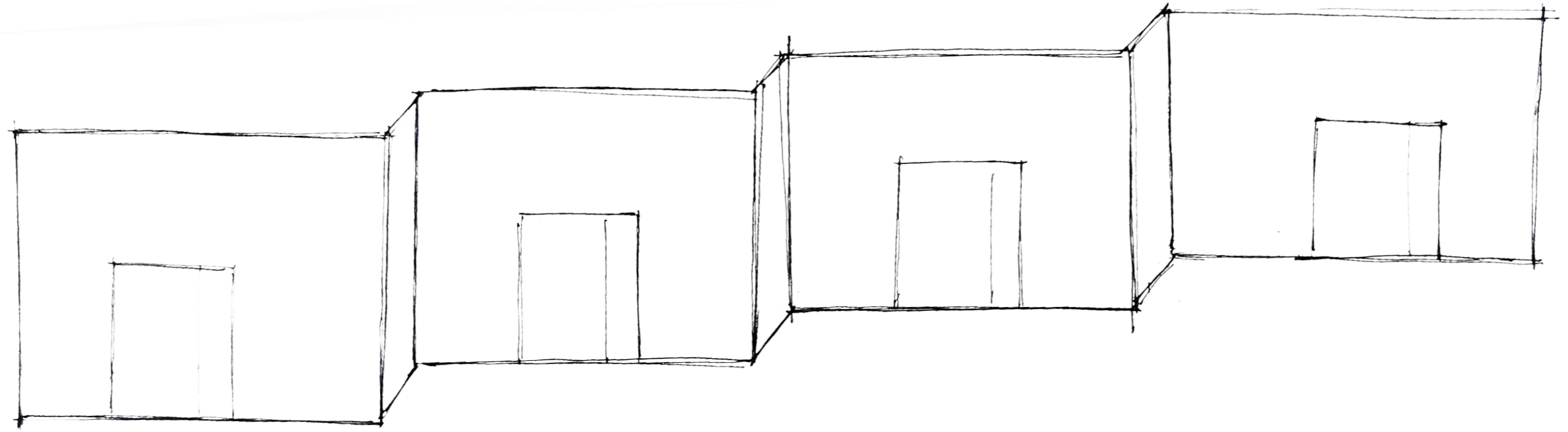

F38



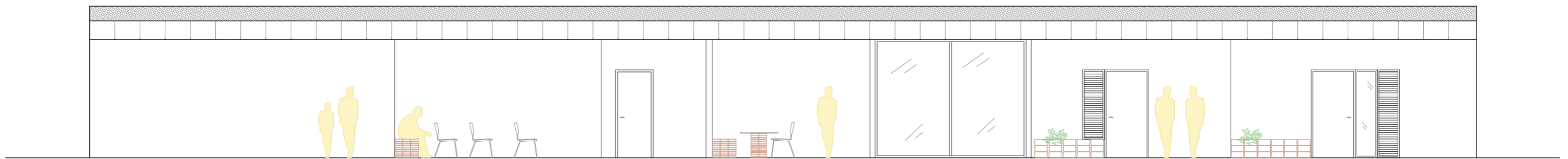

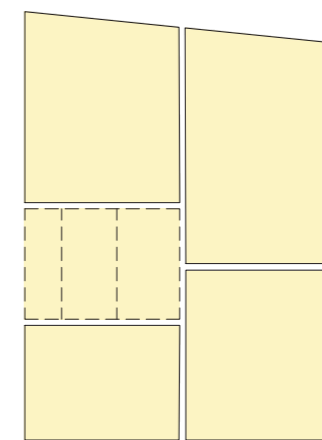
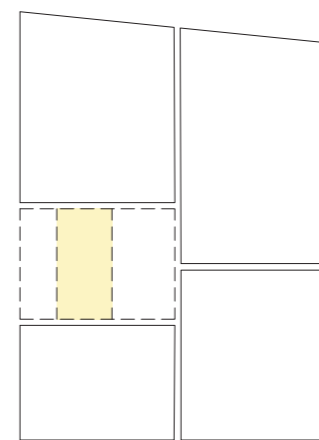
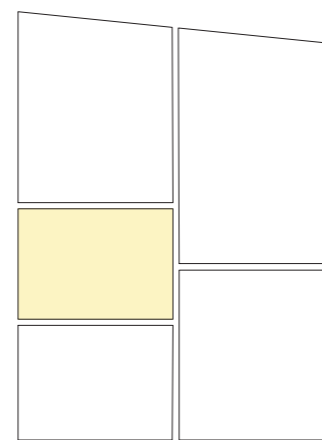
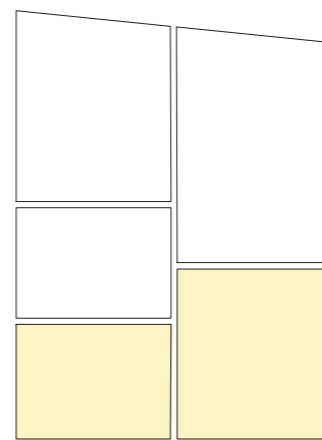
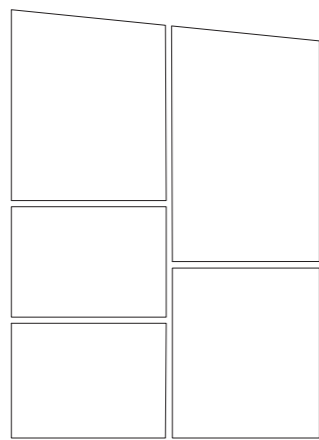

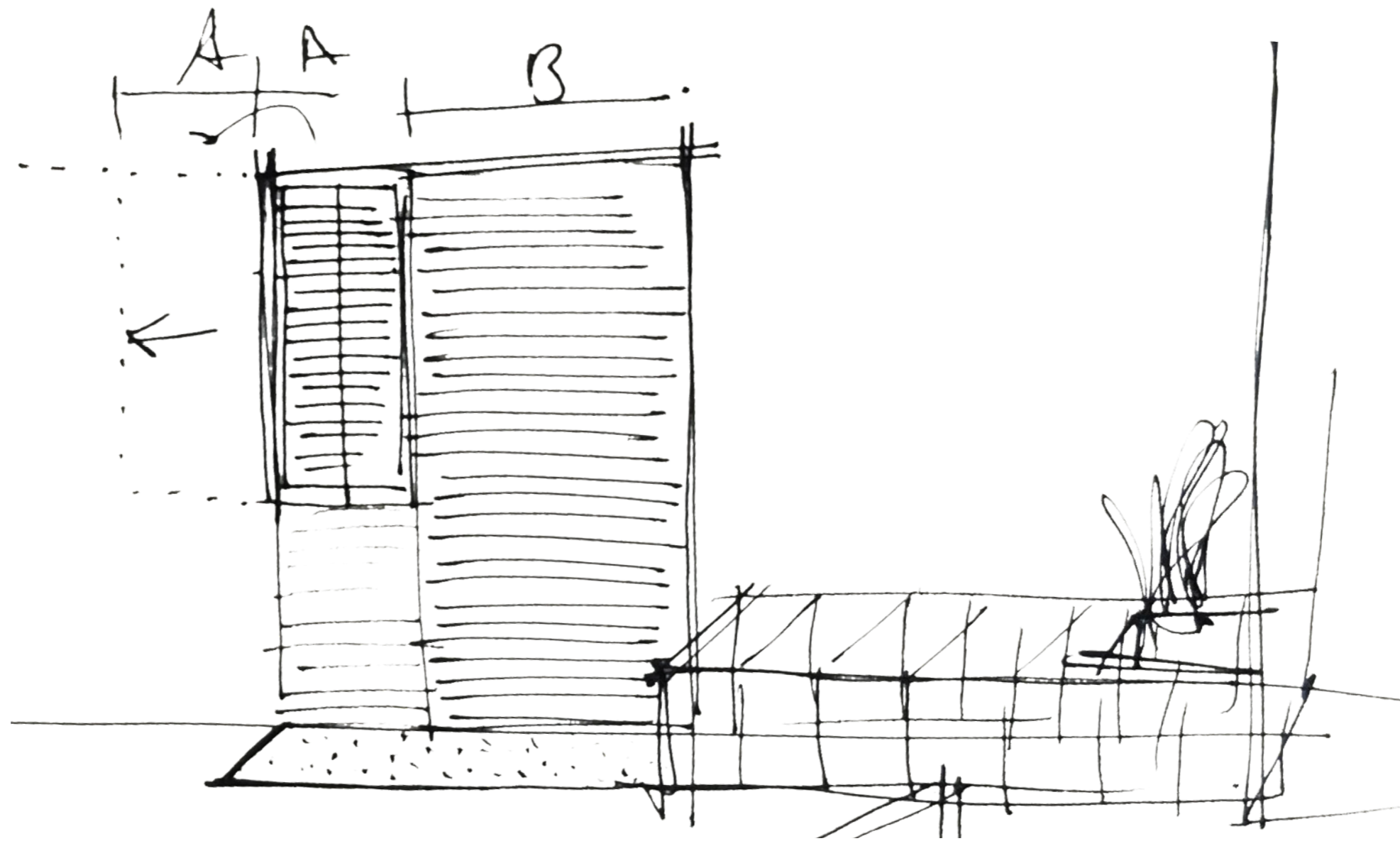







F39

LLEGENDA MATERIALITAT

PAVIMENT DE MORTER AUTONIVELLANT

REVESTIMENT VERTICAL AMB PINTURA A LA CAL

	PLAQUETES/RAJOLES DE FANG
	FUSTA
	FIBRA DE COCO
	CERÀMICA ESMALTADA
	MARBRE
	BANC D'OBRA

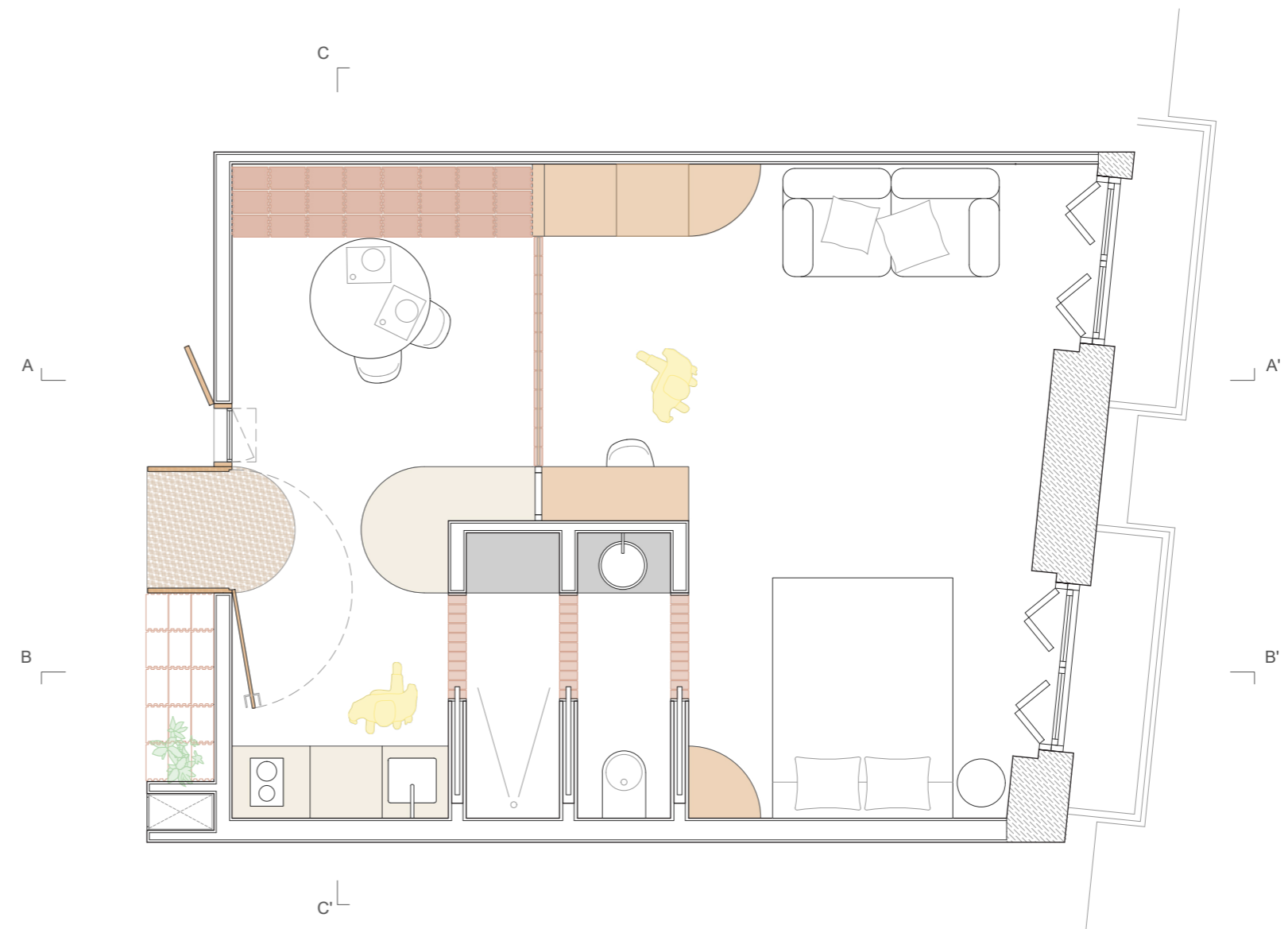

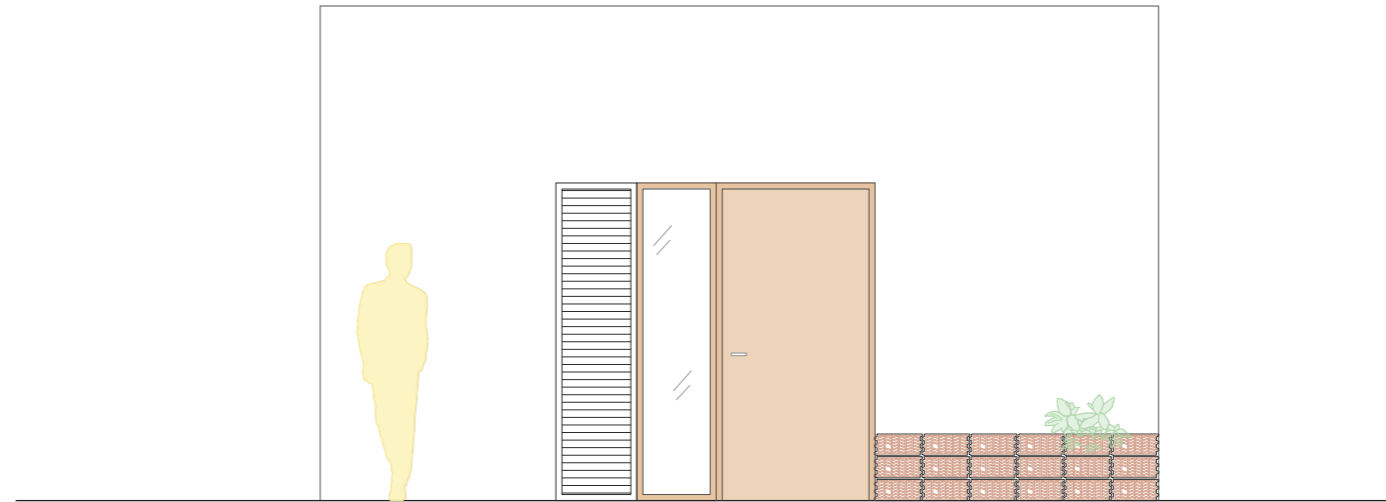

LLEGENDA MATERIALITAT

PAVIMENT DE MORTER AUTONIVELLANT

REVESTIMENT VERTICAL AMB PINTURA A LA CAL

	PLAQUETES/RAJOLES DE FANG
	FUSTA
	FIBRA DE COCO
	CERÀMICA ESMALTADA
	MARBRE
	BANC D'OBRA

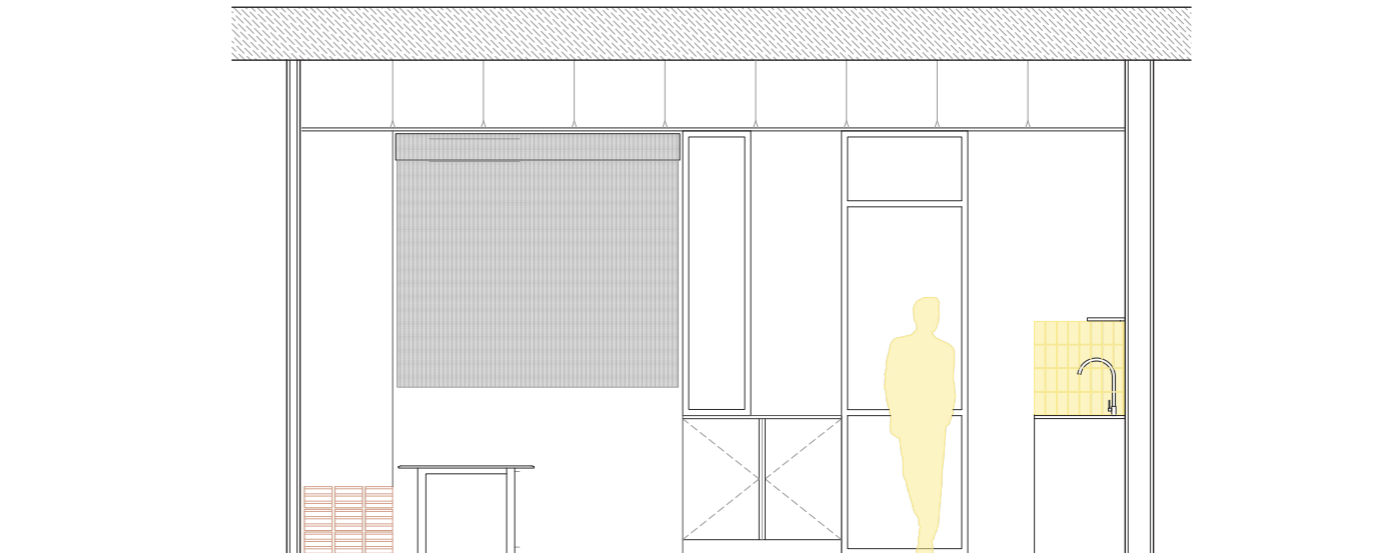

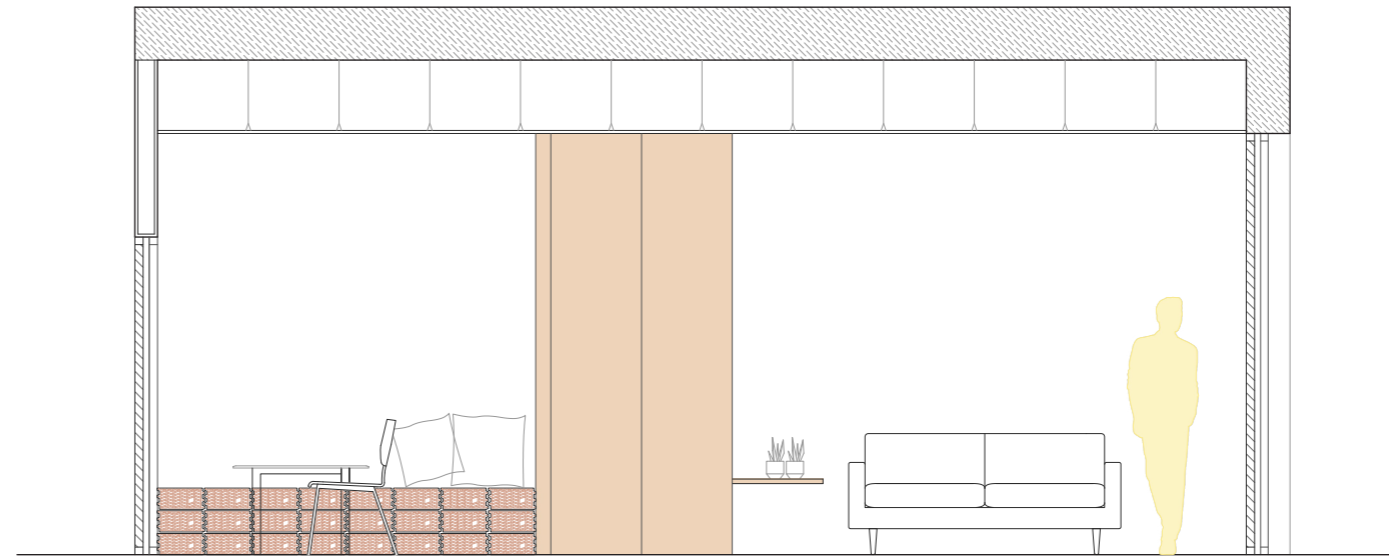

LLEGENDA MATERIALITAT

PAVIMENT DE MORTER AUTONIVELLANT

REVESTIMENT VERTICAL AMB PINTURA A LA CAL

- PLAQUETES/RAJOLES DE FANG
- FUSTA
- FIBRA DE COCO
- CERÀMICA ESMALTADA
- MARBRE
- BANC D'OBRA

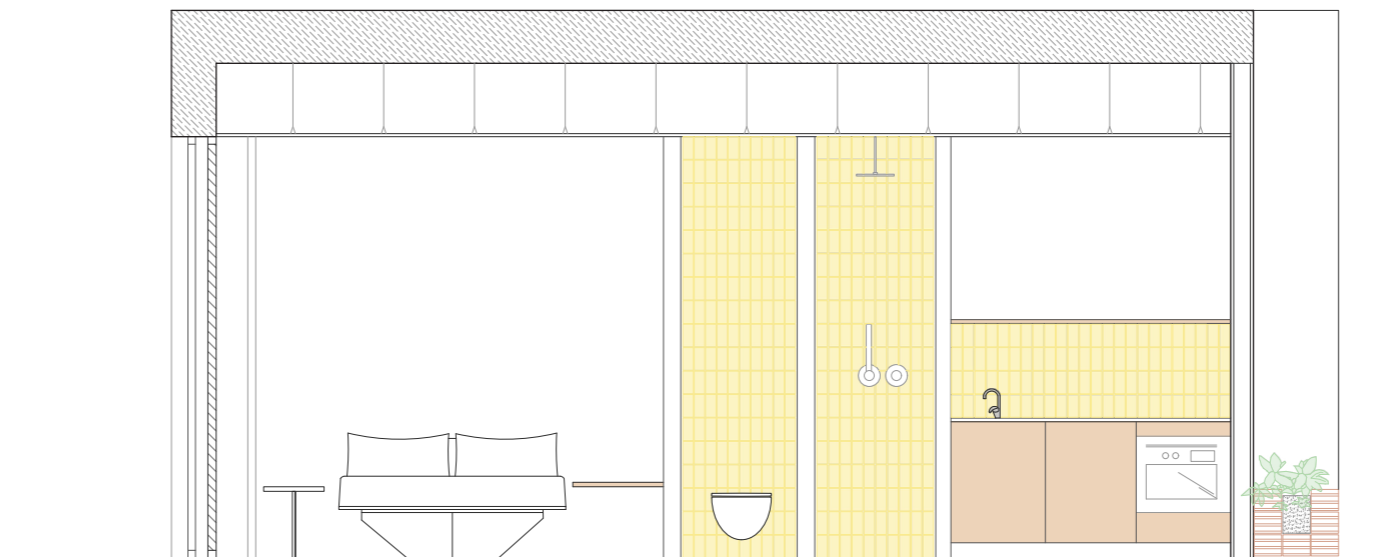



F40



F41

APROFUNDIMENT ÀMBIT DE DISSENY

1. JUSTIFICACIÓ DE L'ÀMBIT A DETALLAR
2. CONCLUSIONS RELLEVANTS PER AL PROCÉS DE DISSENY
3. MATERIALITAT
4. REPRESENTACIÓ VOLUMÈTRICA
5. DETALLS CONSTRUCTIUS

Dins del projecte de disseny de la planta tipus de l'hotel Vincci Palace, s'ha decidit aprofundir en una unitat d'apartament. Aquesta elecció es fonamenta en la importància de treballar els detalls en una zona d'actuació més menuda. A través d'aquesta aproximació, es poden atendre de manera minuciosa els elements constructius, les trobades dels materials i els encaixos, aspectes que són crucials per a la qualitat del projecte final.

Des del començament del projecte, es va tenir una visió clara quant als materials, el concepte i la distribució. Tot i això, és en el canvi d'escala on es poden abordar els temes de construcció de manera més precisa. Aquest enfocament permet treballar amb més detall i atenció, assegurant que cada component del disseny s'execute amb la màxima qualitat i cura, característica que aquest projecte requeria treballar pel concepte ARRELS. D'aquesta manera s'emfatitza i es treballa conjuntament el concepte de les coses manuals, fetes amb cura, detall i calma, reivindicant els treballs artesanals, la vida tradicional i calmada.

Aprofundir en aquests detalls no només millora el projecte en termes generals, sinó que també hi afegeix valor i qualitat. Es pretén que cada aspecte de l'apartament es treballi amb cura i delicadesa, des dels materials seleccionats fins als mètodes de construcció, passant per les solucions de disseny i l'elecció d'empreses de mobiliari, escollint aquelles de proximitat i que compartisquen la filosofia del projecte en la seua manera de treballar i producte que ofereixen als clients. En resum, en centrar-se en una unitat d'apartament dins de la planta tipus de l'hotel, es vol maximitzar la qualitat del disseny a través del detall. Aquesta metodologia no només garanteix un resultat d'alta qualitat, sinó que també permet una exploració més profunda dels aspectes constructius i artesanals, i proporciona un espai que reflecteix perfectament la visió original del projecte.

A més de la raó principal, l'elecció d'aprofundir en la unitat de l'apartament també és deguda a:

COMPRESIÓ INTEGRAL DEL PROJECTE: La decisió de focalitzar-se en la detallada descripció d'una unitat d'apartament proporciona una visió clara i completa de com es desenvoluparà la reforma completament. Cada apartament constitueix una part essencial del conjunt de la planta tipus. Per tant, detallant un apartament, es pot extrapolar la informació a la resta de les unitats, assegurant que les solucions arquitectòniques, de disseny i materials proposades s'apliquen de manera uniforme i coherent.

DETALL EN LA REFORMA I LA MATERIALITAT: Detallar exhaustivament una unitat permet especificar cada aspecte de la reforma, des de la distribució espacial fins als materials utilitzats. Això inclou la selecció de materials de proximitat, que és un element clau per garantir la sostenibilitat del projecte. La utilització de materials locals no només redueix la petjada de carboni associada al transport, sinó que també dona suport a l'economia local i promou les tècniques constructives tradicionals.

MOBILIARI I SOSTENIBILITAT: En l'àmbit del mobiliari, detallar un apartament permet seleccionar mobles de fabricants locals que tenen un fort compromís amb la sostenibilitat. Aquesta elecció no només garanteix la qualitat i el disseny dels mobles, sinó que també assegura que complisquen amb els estàndards ecològics i de responsabilitat social.

COMPRESIÓ DE LA FUNCIONALITAT I ESTÈTICA: Detallar una unitat completa permet demostrar com es poden implementar solucions de disseny que maximitzen la funcionalitat i l'estètica de l'espai. Això inclou la disposició dels mobles, l'ús dels espais de manera eficient i la creació d'ambients confortables i acollidors per als futurs habitants.

ENFOCAMENT SOSTENIBLE: La sostenibilitat és un pilar fonamental en aquest projecte. Detallar una unitat permet aplicar pràctiques sostenibles de manera meticulosa, assegurant que cada element de la reforma contribueix a reduir l'impacte ambiental. Això inclou l'eficiència energètica, l'ús de materials reciclables i la incorporació de tecnologies sostenibles.

En conclusió, l'elecció de detallar una unitat d'apartament en aquest treball de fi de grau proporciona una visió clara, detallada i coherent de com es durà a terme la reforma de tota la planta tipus. Això permet assegurar la qualitat, la funcionalitat i la sostenibilitat del projecte, contribuint a crear un entorn de vida que respecte els valors de proximitat i sostenibilitat.

L'elecció de centrar el disseny en una unitat d'apartament dins de la planta tipus de l'hotel ha permès arribar a conclusions significatives que ressalten la importància d'afrontar nivells més detallats de disseny. Aquest enfocament detallat no sols incita, sinó que també propicia el coneixement profund i especialitzat en múltiples aspectes del projecte.

PROPICIANT EL CONEIXEMENT A TRAVÉS DEL DETALL: Enfrontar-se a un nivell de detall més profund obliga els dissenyadors a cercar constantment informació sobre materials, propietats, tècniques constructives i solucions específiques. Aquest procés fomenta una comprensió més àmplia i rica, ja que cada detall compta i requereix una atenció minuciosa. La reducció d'escala en el disseny ajuda a enfocar els sentits i la consciència en cada aspecte del projecte, promovent un qüestionament constant i, per tant, la cerca de solucions innovadores i adequades.

MATERIALITZACIÓ DE LA IDEA: Des de l'inici del projecte, se'n tenia clara l'essència i la materialitat. Tot i això, en baixar d'escala i detallar una unitat d'apartament, s'ha requerit una investigació més exhaustiva. Això ha implicat la cerca d'informació addicional, la consulta amb empreses especialitzades i la selecció de materials i mobiliaris específics que materialitzen les idees i el concepte plantejat inicialment. Aquest procés ha estat fonamental per assegurar-se que cada detall siga un reflex fidel de la visió original del projecte.

CLAREDAT I ADAPTABILITAT DEL PROJECTE: Tenir una idea clara des del principi ha estat crucial per guiar el projecte a través dels desafiaments que implica detallar. Tot i que, els materials o solucions inicialment considerats no sempre han resultat ser els més adequats, el camí definit i estable va permetre mantenir el fil conductor del projecte. Aquest enfocament ha assegurat que qualsevol canvi no represente una desviació significativa del concepte original, si no una millora continua de la idea inicial. La capacitat d'adaptar-se i cercar alternatives viables ha reforçat la fortalesa i la coherència del disseny.

IMPORTÀNCIA DE L'ESCALA AL DISSENY: L'enfocament en una unitat específica ha ressaltat la importància de l'escala en el disseny. Treballar en un àmbit més menut ha permès més precisió i cura en l'execució de cada detall. Aquest procés d'aprofundiment ha evidenciat que el detall és fonamental per a la qualitat final del projecte. Cada solució implementada a nivell micro té un impacte directe en la percepció i la funcionalitat de l'espai a nivell macro.

ENRIQUIMENT DEL PROCÉS CREATIU: El procés de detallar una unitat d'apartament ha enriquit el procés creatiu i ha fomentat la innovació i l'originalitat. Cada desafiament trobat ha servit com una oportunitat per a explorar noves tècniques i materials, elevant el projecte a un nivell superior de qualitat i sofisticació. Aquest enfocament meticulós ha permès que el disseny no només complisca els estàndards funcionals i estètics, sinó que també reflectisca un compromís profund amb l'excel·lència i la sostenibilitat.



F42

La materialitat del projecte es defineix per una selecció acurada de materials tradicionals valencians, triats no només per les seues qualitats estètiques i funcionals sinó també per la seua capacitat d'evocar la cultura mediterrània. Aquests materials, incloent-hi el morter, els maons de termoargila, la fusta de roure i la pintura a la calç, entre altres, són adquirits de proveïdors de proximitat. Aquesta elecció fomenta la sostenibilitat i el comerç local, assegurant la traçabilitat i reduint l'impacte ambiental associat amb el transport.

L'objectiu principal és transportar indirectament els usuaris a l'essència de la vida tradicional valenciana, reinterpretant aquests elements amb una mirada contemporània. La connexió amb la cultura local es reforça a través de la selecció de materials que no només compleixen amb les exigències arquitectòniques modernes sinó que també aporten una narrativa rica i significativa. El recorregut dels materials, des del seu origen fins a la seua aplicació, garanteix que cada component porte amb si una part de la història i identitat de la regió.

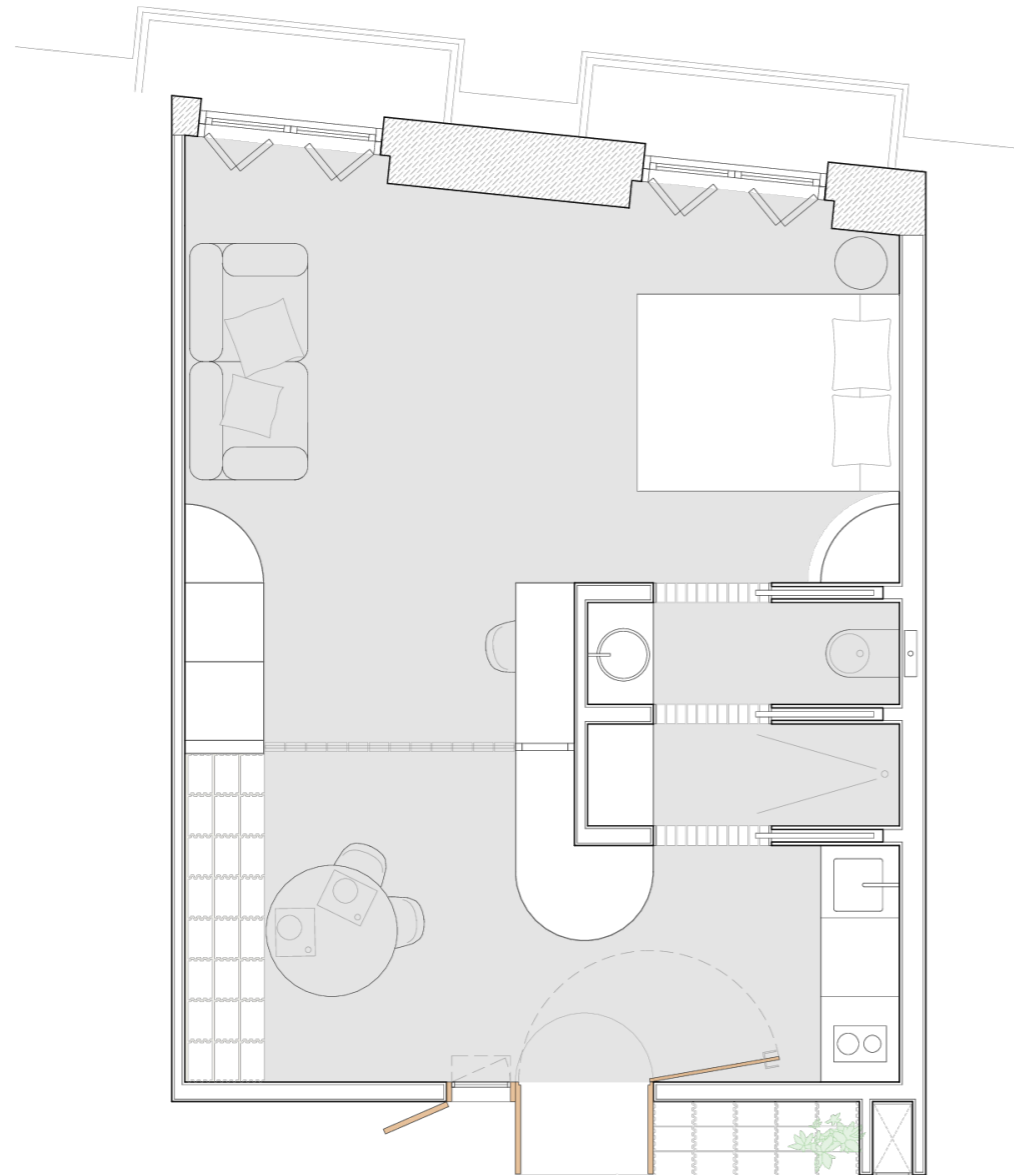

F43

MORTER AUTONIVELLANT FRATASAT. El paviment de tota la planta tipus es realitzarà de morter autonivellant fratasat d'uns 4-5 cm d'espessor. En la zona de la dutxa es realitzaria una xicoteta pendent per tant, el morter es col·locarà amb una llana i posteriorment es fratarà. D'aquesta manera aconseguim un paviment resistent, de baix manteniment i cost, a més, per les seues propietats i execució en obra és idoni per combinar amb els detalls ceràmics que es col·locarà a les juntes, aconseguint una estètica tradicional renovada amb materials contemporanis.

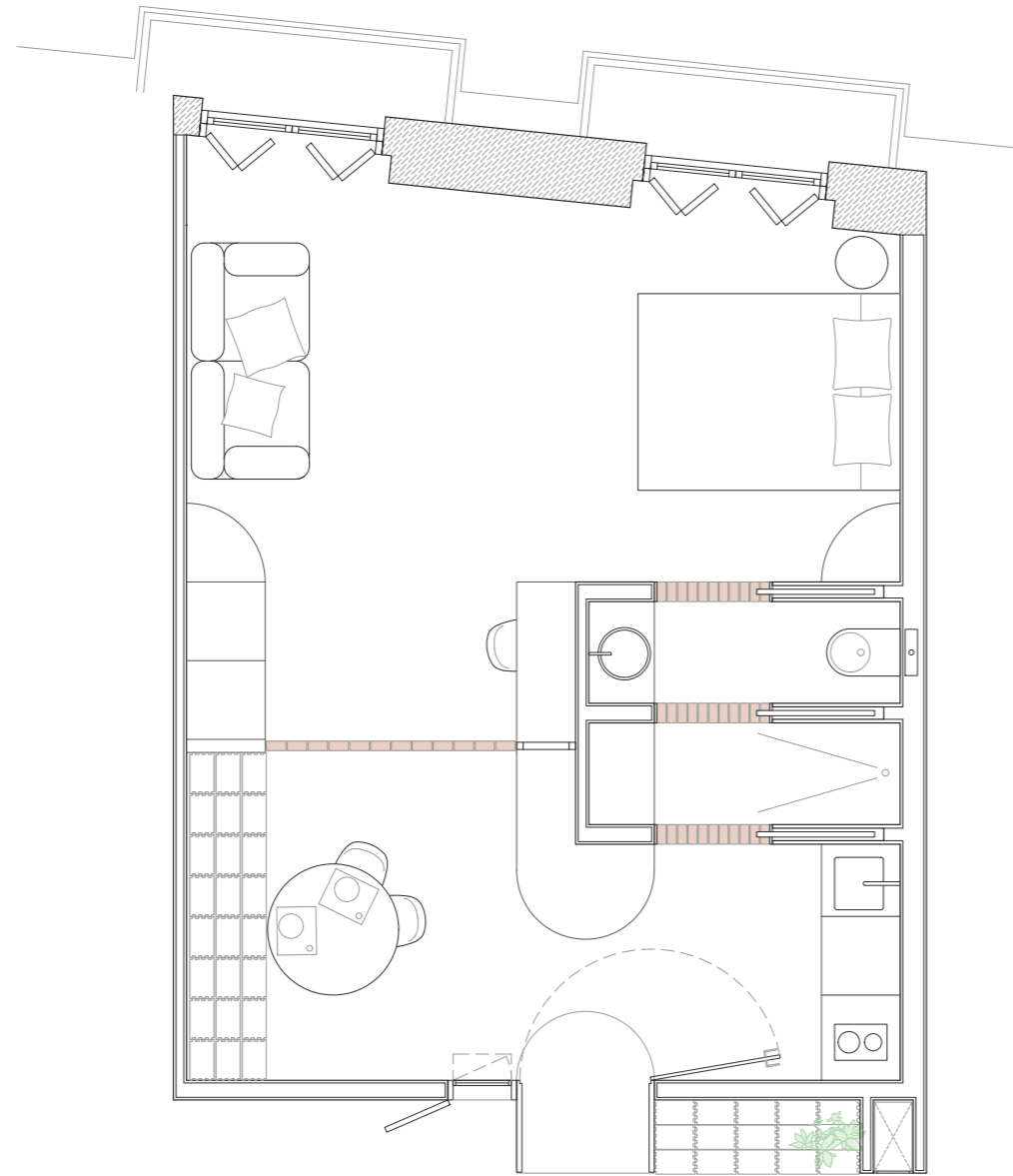

F44

A MANO ALZADA. Fabricants castellonencs apassionats per la ceràmica, curiosos dels seus processos de fabricació i de totes les possibilitats que aquest material ofereix. Inspirats per l'ús sincer del material ceràmic, la naturalitat i el treball artesanal, arribant l'arquitectura a les sensacions i emocions que les textures naturals i matèries primeres aporten als projectes.

Detalls al paviment amb plaquetes de fang artesanal 15x7,5x1,5 cm color terracota, amb junta d'un cm. Aquest element s'utilitzarà per marcar les juntes del morter de manera intencionada i al mateix temps remarcar els llindars de les portes, i per conseqüència, les diferents estances de l'apartament. Aquest element busca evocar la imperfecció de la vida al carrer i l'experiència de passejar pels carrers històrics de València.

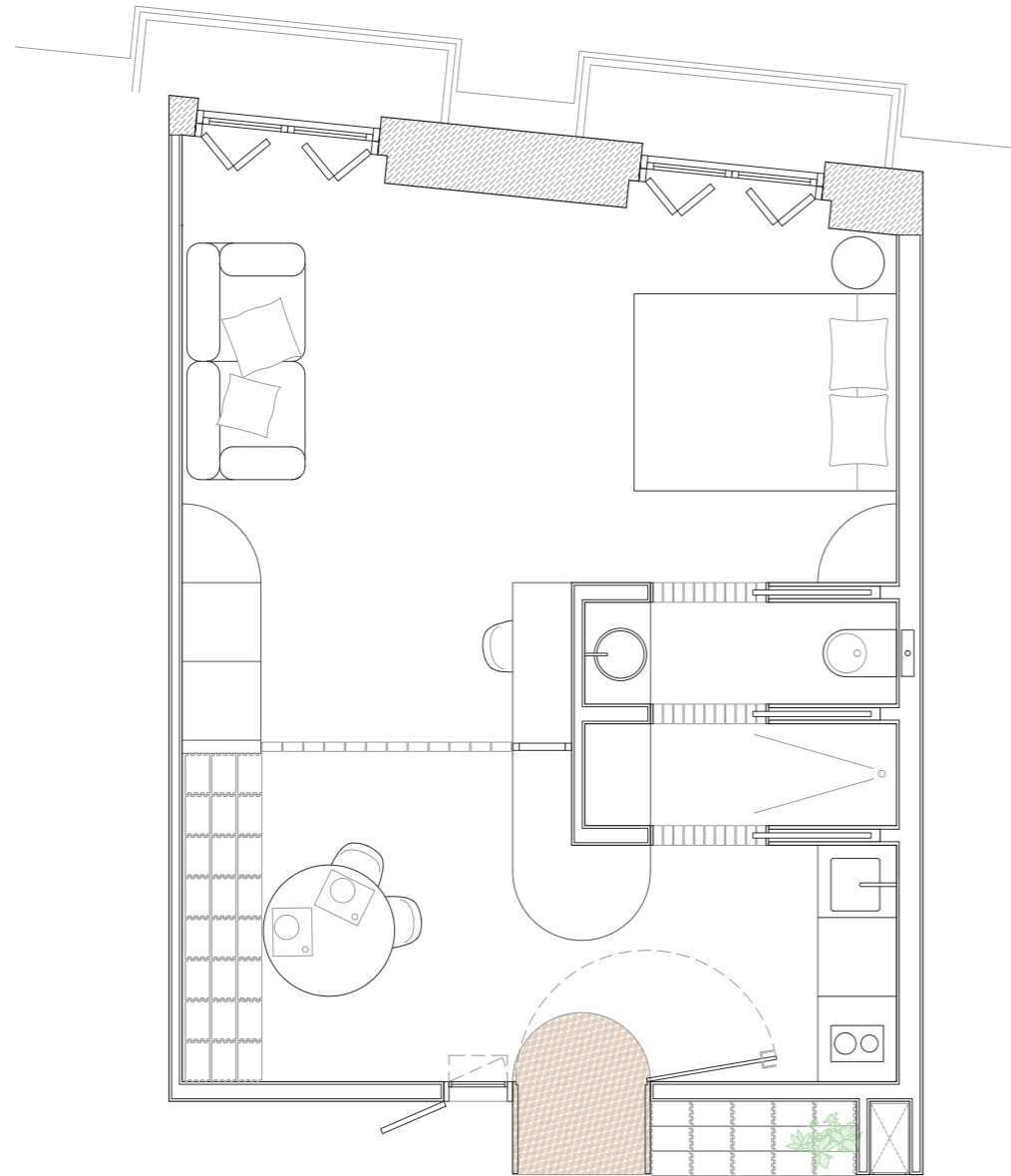

F45

FIBRA VEGETAL DE COCO. Per a l'entrada a l'apartament s'utilitzarà aquest material per dissenyar una estoreta de coco acabat fet a mida, amb proporció i forma acord a la proposta de disseny del projecte.

S'utilitzarà aquest material per les seues propietats d'aïllament i el poc manteniment que requereix, i a més, per ser un material i un element característic de les cases tradicionals. En ser dissenyada expressament per a aquest projecte i utilitzar el material en roll juntament amb el morter, s'aconseguirà evocar el concepte del projecte, però sempre des d'una mirada contemporània amb tècniques actuals.

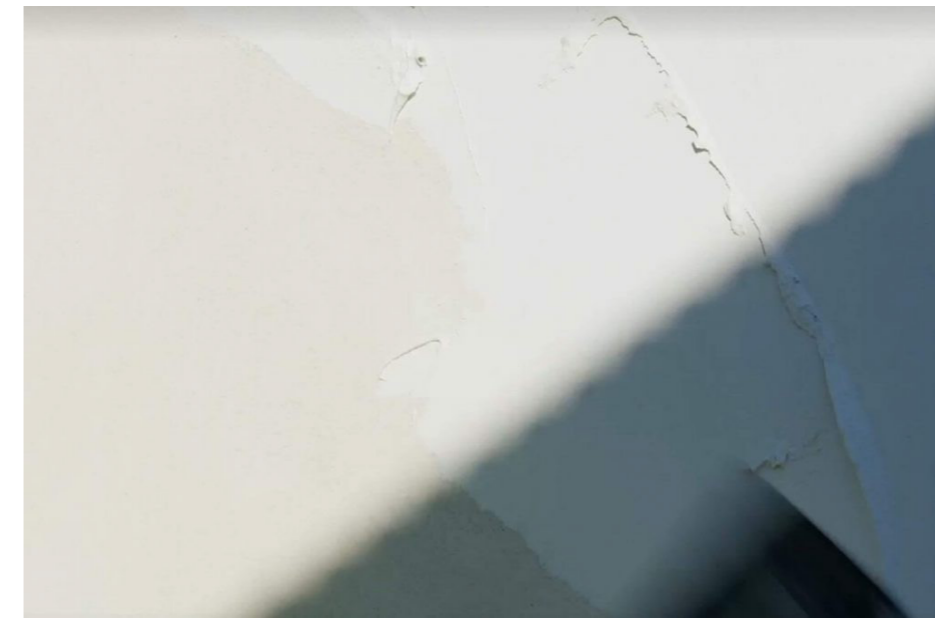
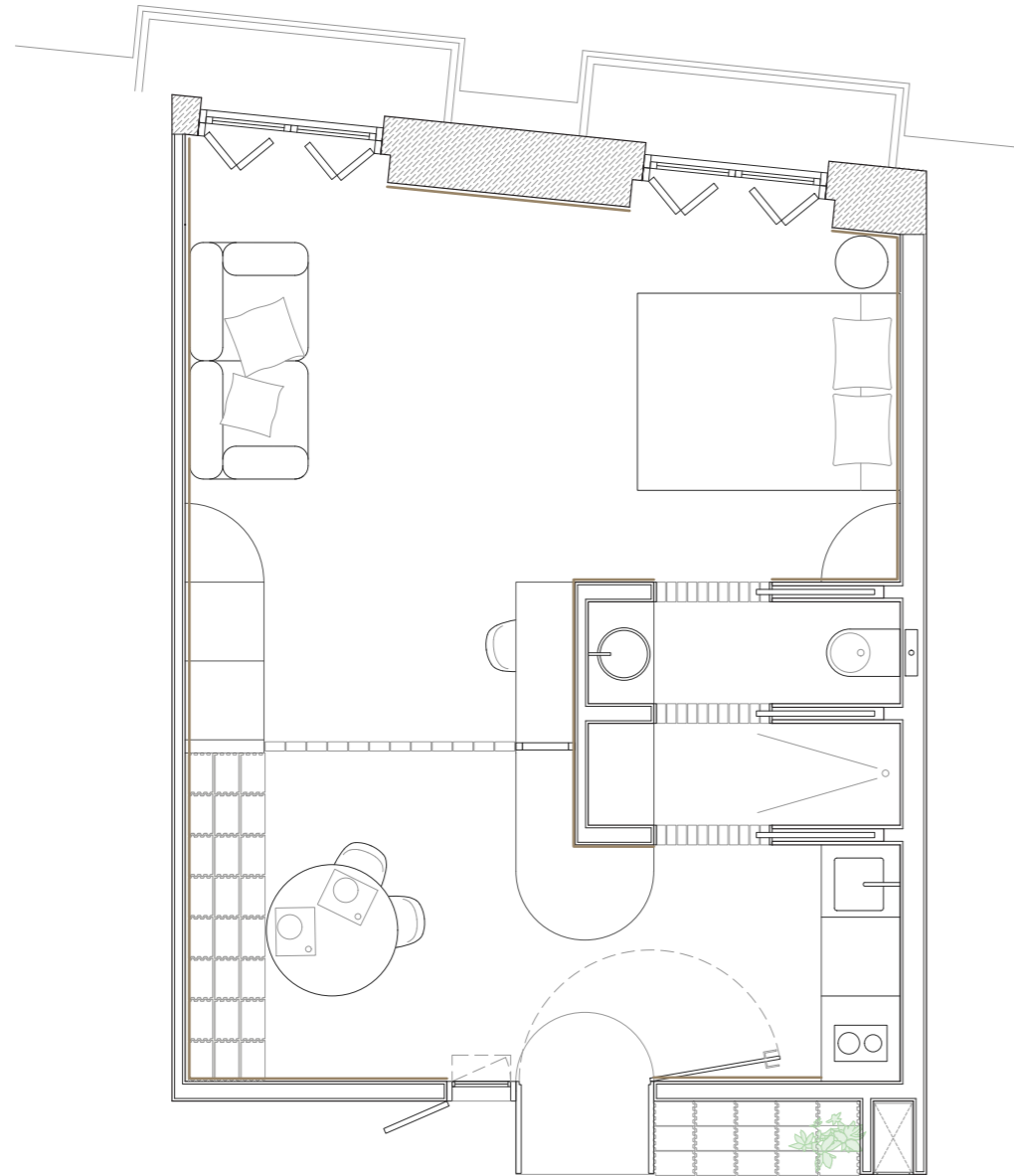

F46

COM - CAL. Fabricant de materials de construcció sostenibles amb gran experiència i un profund coneixement del sector, cosa que els permet oferir un servei integral i personalitzat a cadascun dels clients. Ofereixen una àmplia gamma de productes, que inclou morters, estucs i pintures de calç, es caracteritzen per la seua alta qualitat, respecte pel medi ambient.

Revestiment vertical de pintura a la calç color A101. Aquesta pintura vol evocar les parets tradicionals de calç viva, però amb materials de l'actualitat, ja que s'adequa millor a l'ús el projecte, així com ens proporciona un ambient saludable, confortable i una intervenció sostenible.

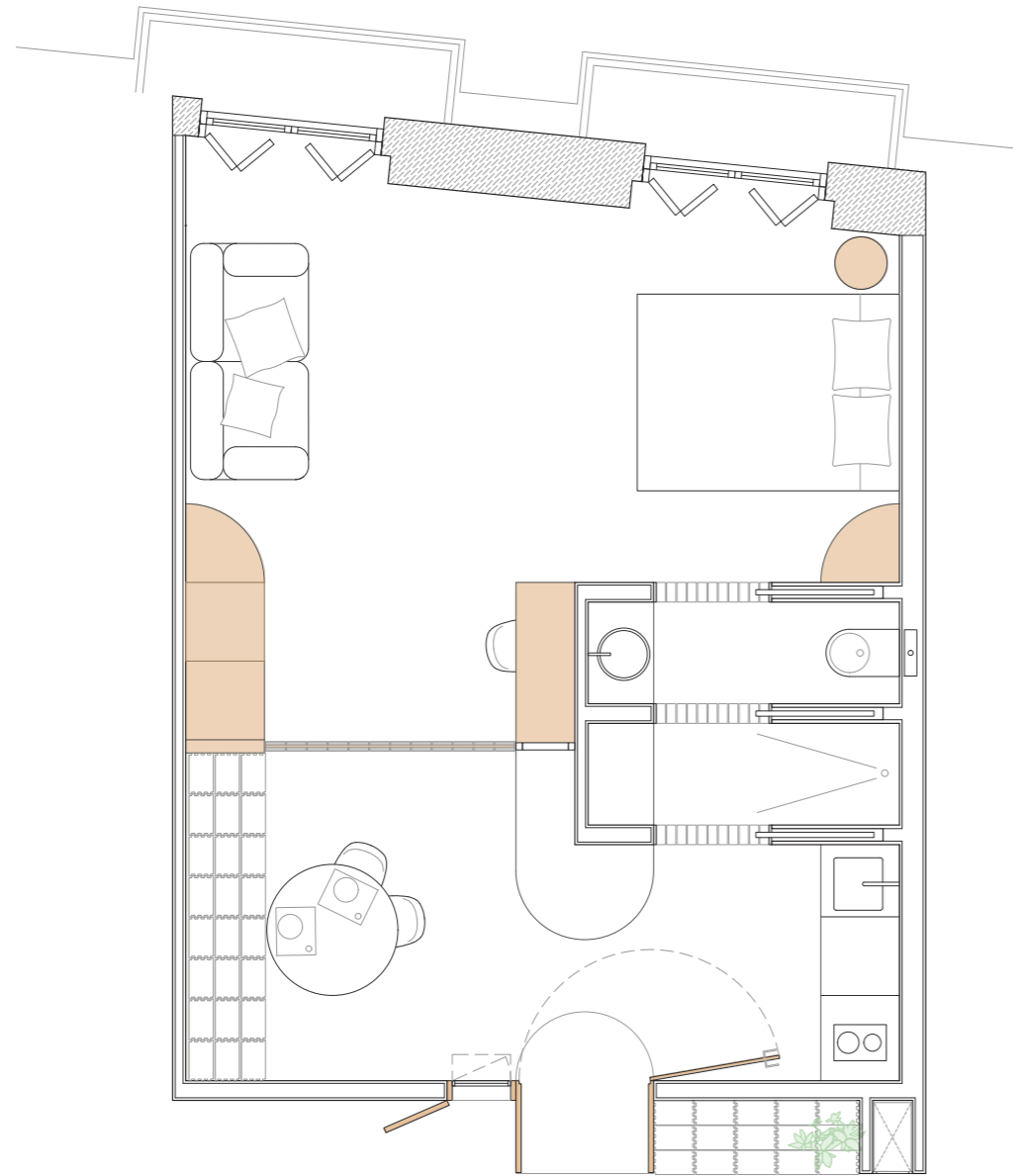

F47

FUSTA DE ROURE. Tot el mobiliari fet a mida pel fuster es realitzarà amb fusta de roure. Aquest material tradicional i noble proporcionarà a l'ambient una atmosfera calmada, natural i relaxada.

S'ha utilitzat aquesta fusta frondosa per les seues propietats, aspecte i qualitat, a més, per poder utilitzar-la a les zones humides de l'apartament se li realitzarà un tractament hidròfug.

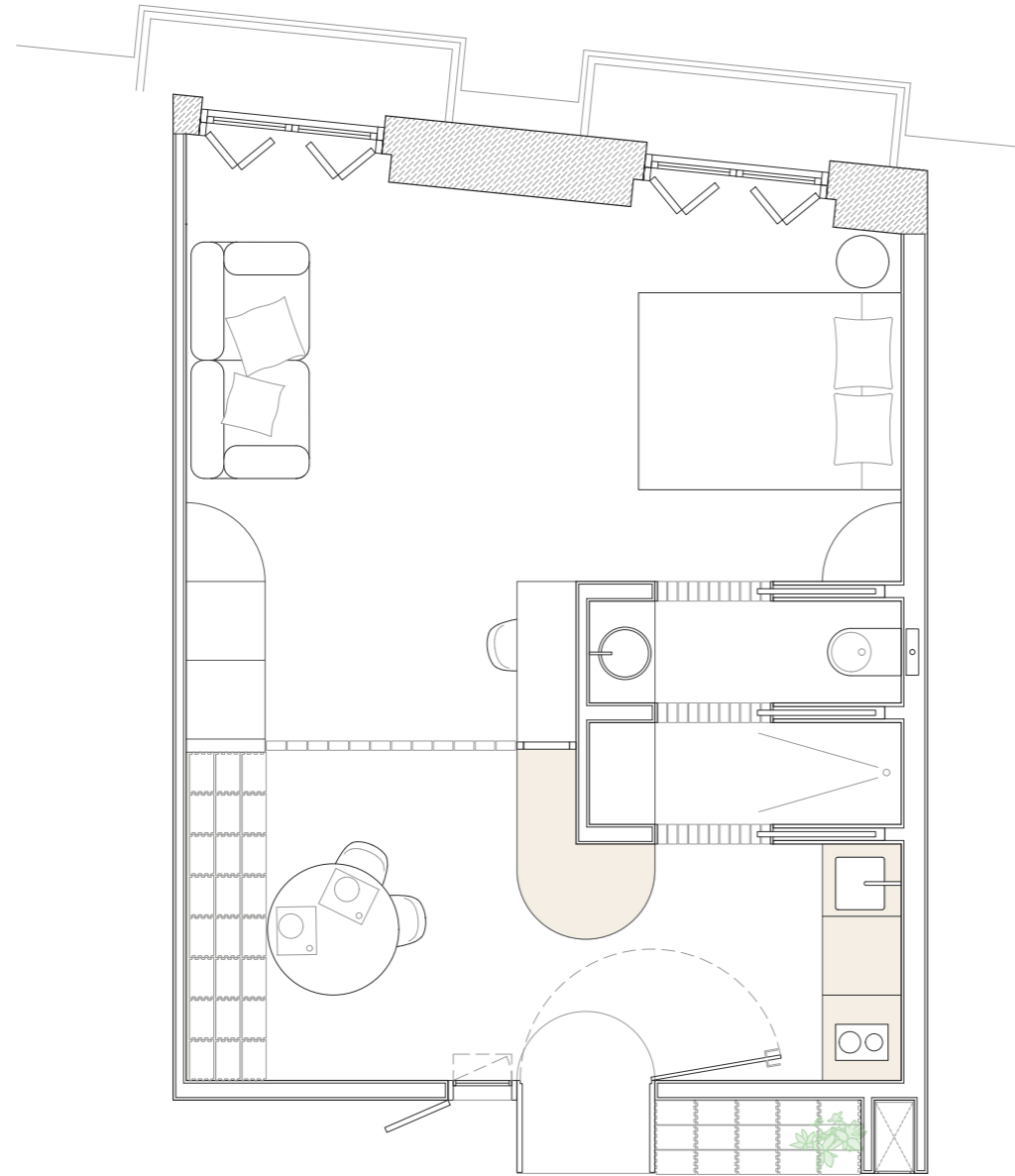

F48

PORCELANOSA. Empresa castellonenca especialitzada en productes ceràmics, material de construcció i solucions per a banys i cuines. Es diferencia pel seu compromís amb la qualitat, disseny i sostenibilitat. L'empresa busca oferir solucions integrals que combinen estètica i funcionalitat, adaptant-se a les necessitats de cada client.

Per al taulell de la cuina s'utilitzarà porcelànic XTONE acabat Tura, material que combina amb la resta d'elements, creant una atmosfera calmada, amb tonalitats terroses, que deixen lluir amb tota la esplendor el potencial natural de cada materialitat utilitzada.

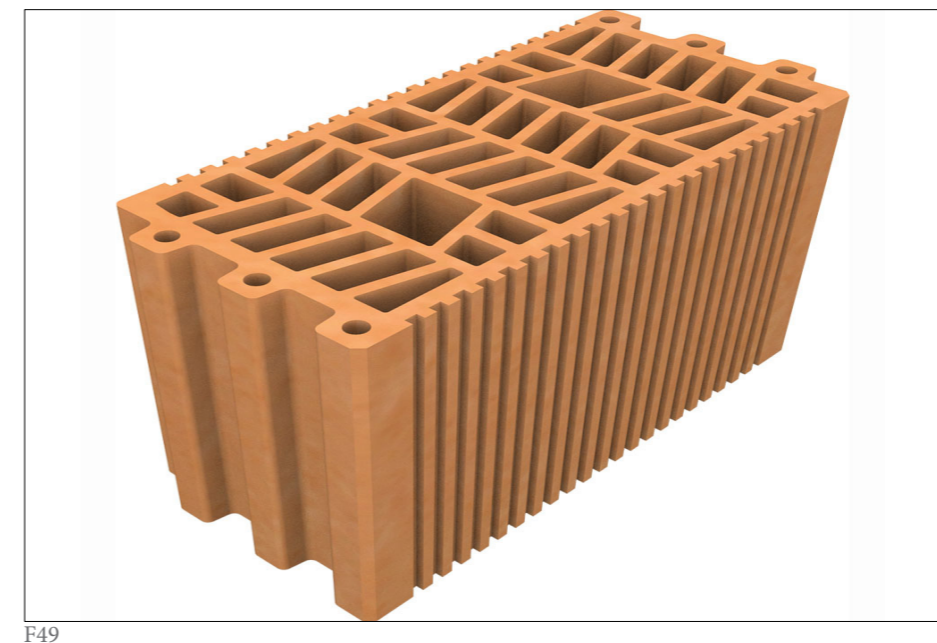
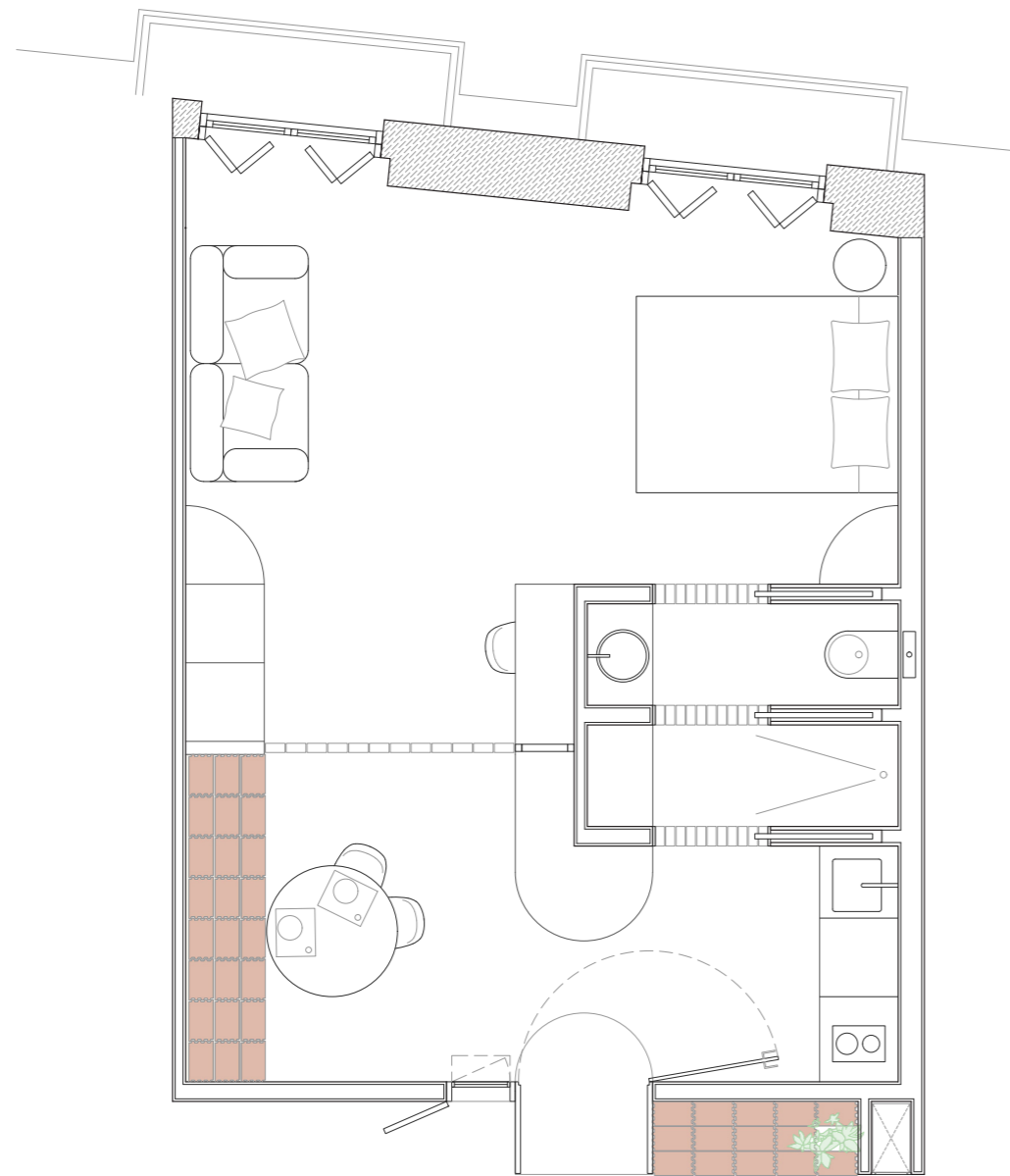

F49

CERÀMICAS MORATAL. Fabricants de Sueca, compromesos amb els clients, amb materials de qualitat i de proximitat. Fabriquen els seus productes amb les millors matèries primeres i avançats processos de producció, per garantir la qualitat i durabilitat dels seus productes. Bancs fets amb maons de termo argila de color terracota de 30x14x19 deixats amb el propi material vist, per crear un ambient rústic i tradicional. Aquest element busca transmetre la bellesa de la matèria primera i fomentar la interacció i la convivència, inspirant-se en la pràctica de "sortir a la fresca".

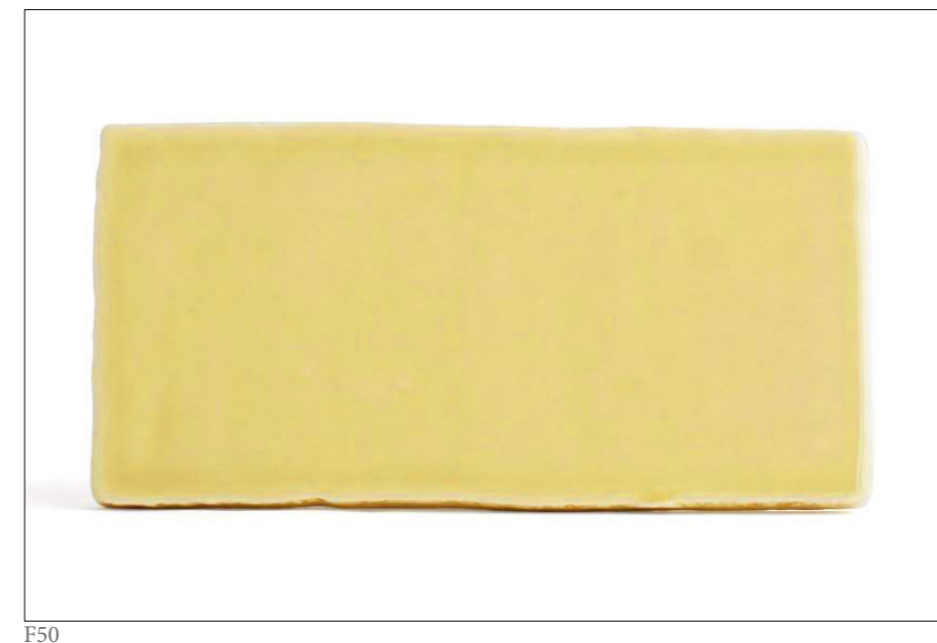
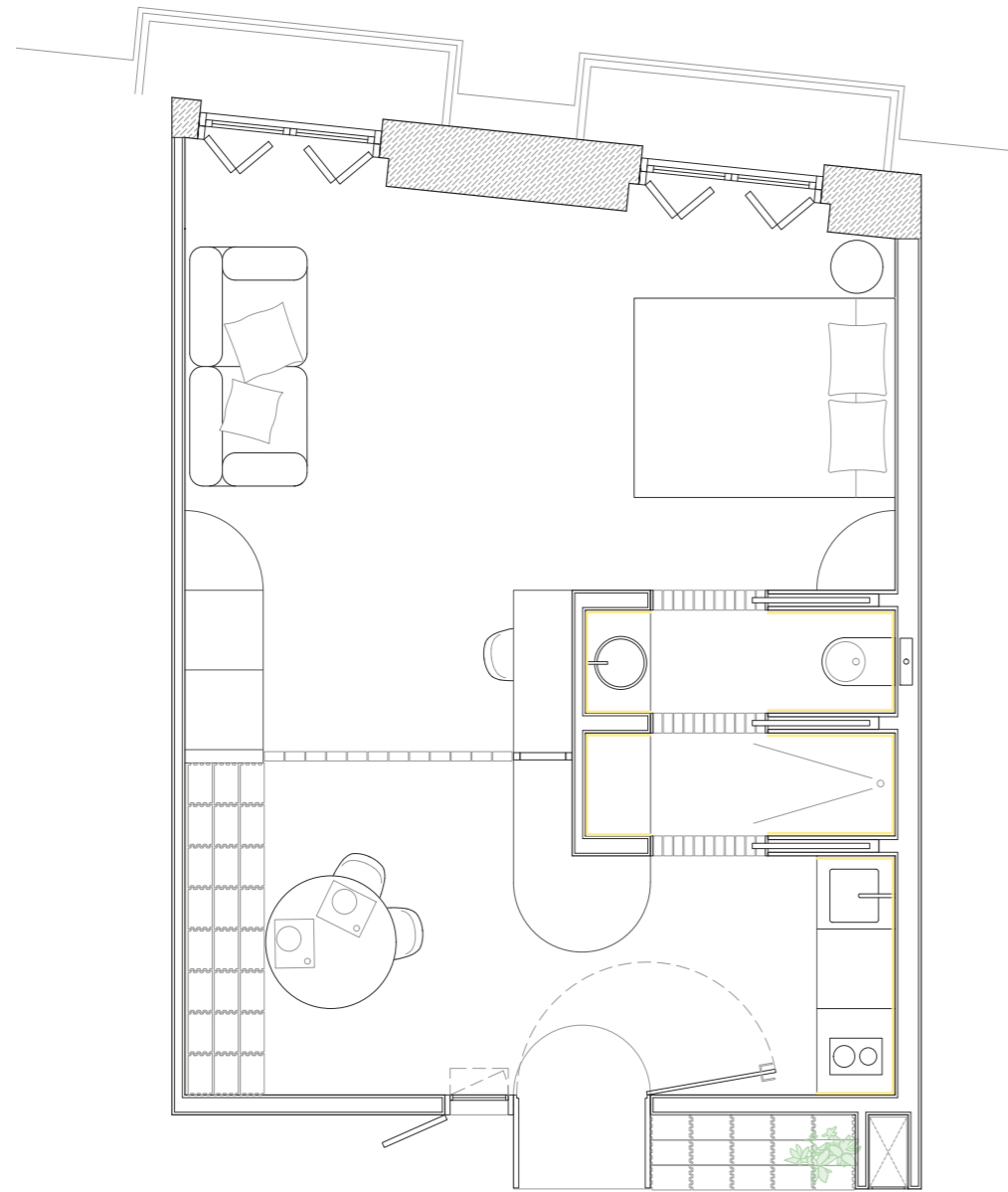

A MANO ALZADA. Fabricants castellonencs apassionats per la ceràmica, curiosos dels seus processos de fabricació i de totes les possibilitats que aquest material ofereix. Inspirats per l'ús sincer del material ceràmic, la naturalitat i el treball artesanal, arribant l'arquitectura a les sensacions i emocions que les textures naturals i matèries primeres aporten als projectes.

Revestiment en zones humides amb ceràmica esmaltada artesanal de color groc de 7,5 x 15 cm, com a símbol de naturalitat, proximitat i puresa. Aquest material amb els seus colors vius, forma part de la identitat visual valenciana, i a més, protegeix l'espai i crea un ambient acollidor i familiar.

La selecció de materials en aquest projecte va més enllà de les necessitats pràctiques, reflectint un profund respecte per la tradició i la cultura valenciana. El morter per al terra proporciona una base robusta i estèticament atractiva, mentre que els maons de termoargila vistos per als bancs aporten una textura i calidesa que ressonen amb les construccions tradicionals. La fusta de roure, utilitzada en el mobiliari, ofereix una sensació de naturalitat i elegància, i la pintura a la calç contribueix a crear ambients saludables i acollidors.

Cada un d'aquests materials ha estat triat per la seua capacitat de transformar l'espai en una experiència viva, en contínua evolució, i evocant la rica tradició arquitectònica valenciana. La selecció de proveïdors locals no només reforça la sostenibilitat sinó que també afavoreix el comerç local, mantenint l'autenticitat i arrelament cultural del projecte. El resultat és un espai que compleix amb les funcions pràctiques i enriqueix la vivència dels seus usuaris amb una connexió profunda amb la cultura mediterrània, oferint una fusió harmònica entre el passat i el present.





F52



F53



F54



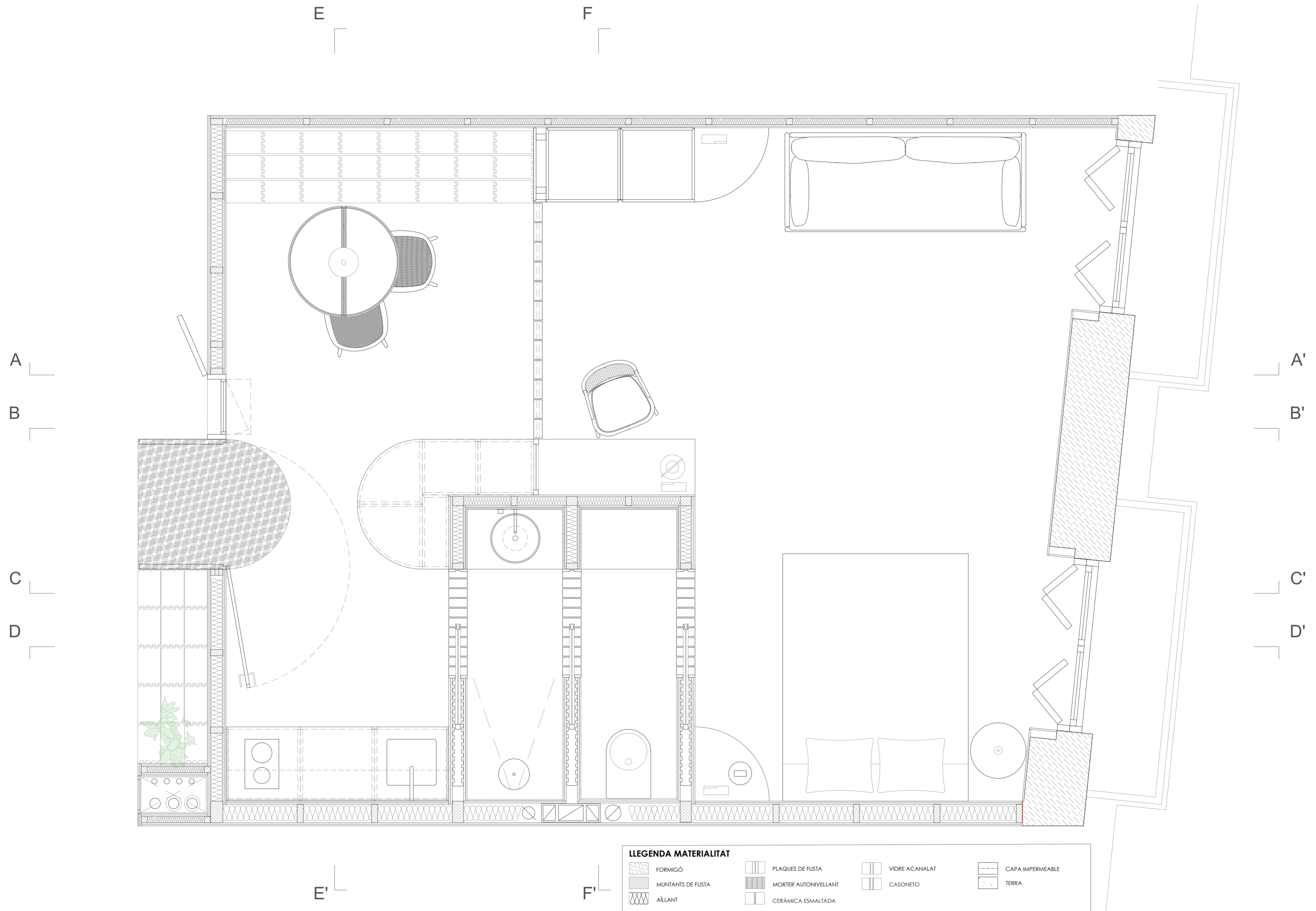

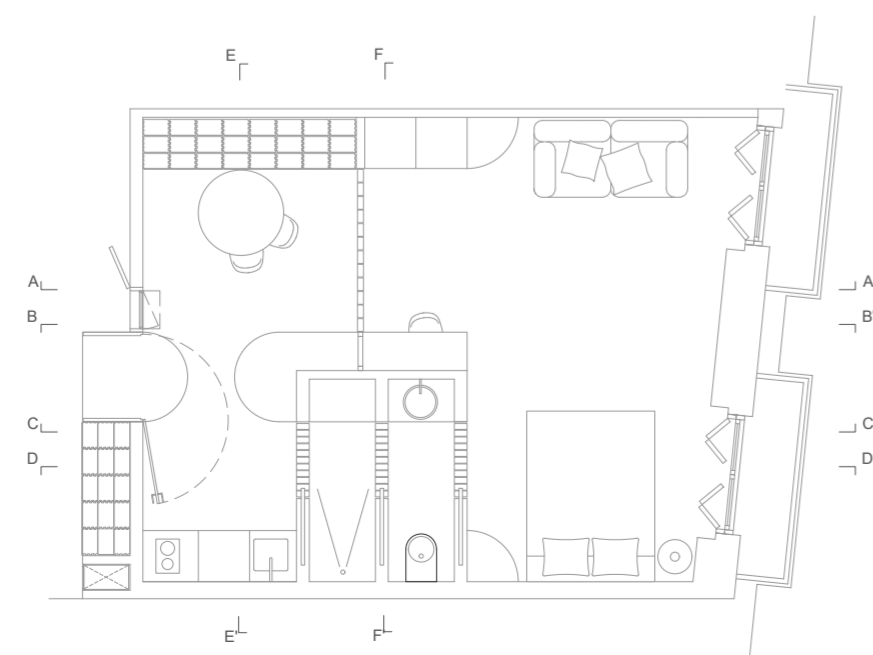
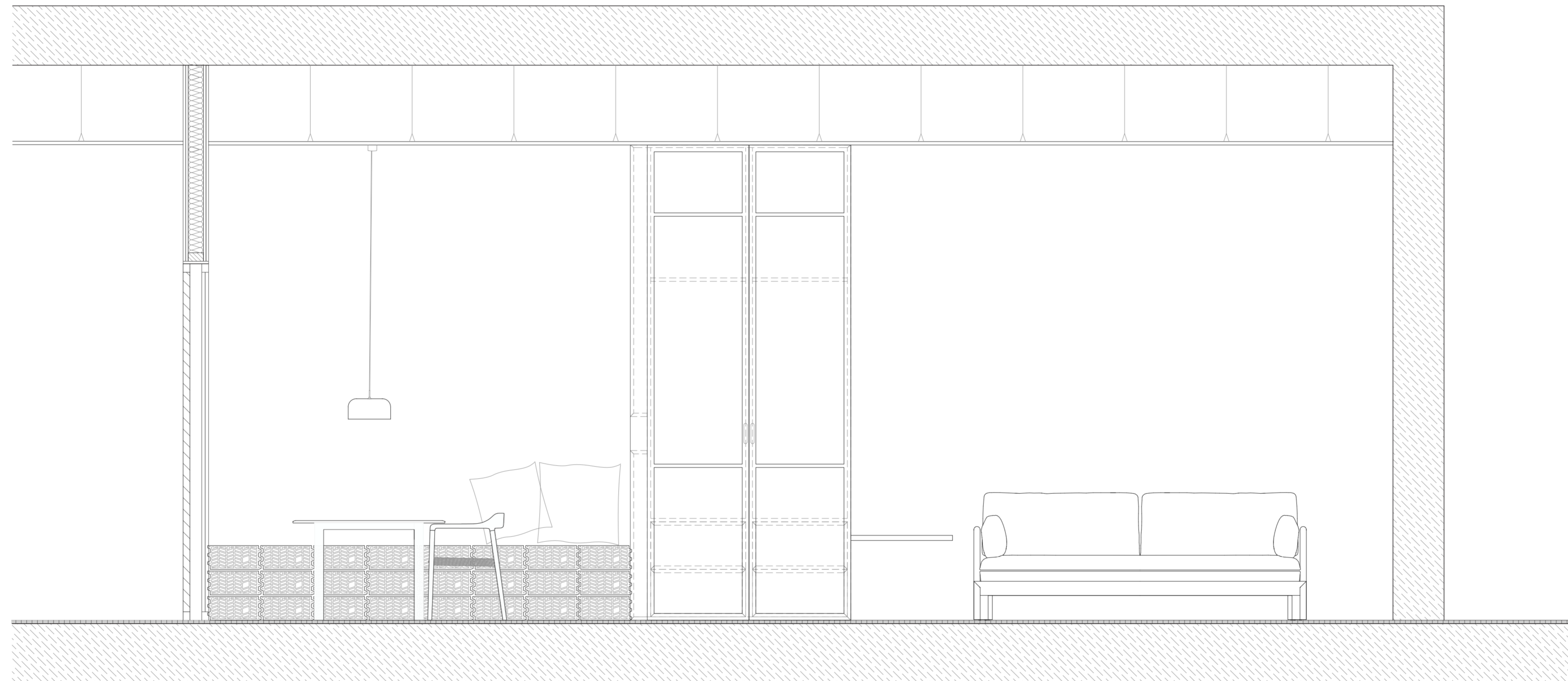

LLEGENDA MATERIALITAT

	FORMIGÓ		PLAQUES DE FUSTA		VIDRE ACANALAT		CAPA IMPERMEABLE
	MUNTANTS DE FUSTA		MORTER AUTONIVELLANT		CASONETO		TERRA
	AÏLLANT		CERÀMICA ESMALTADA				

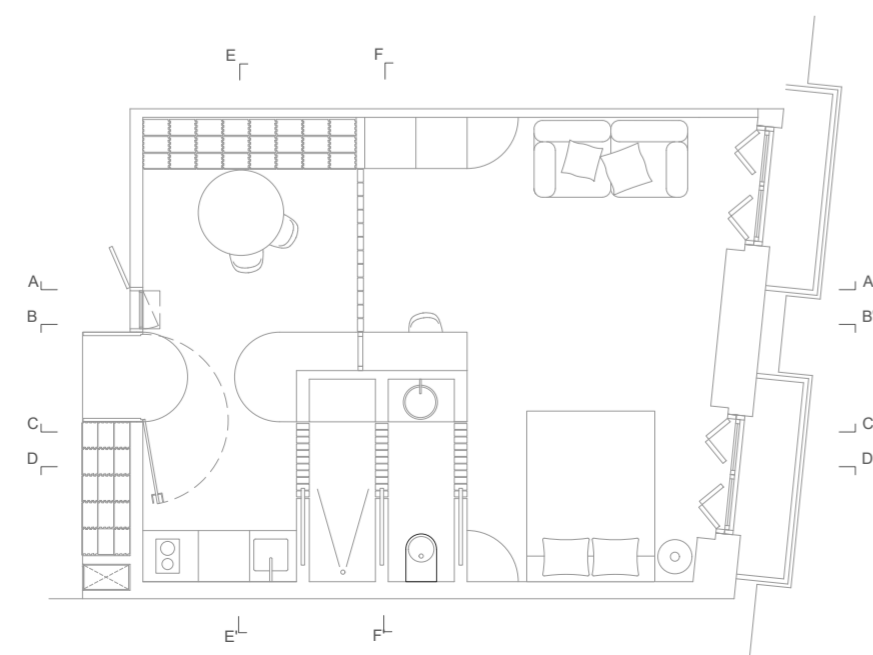
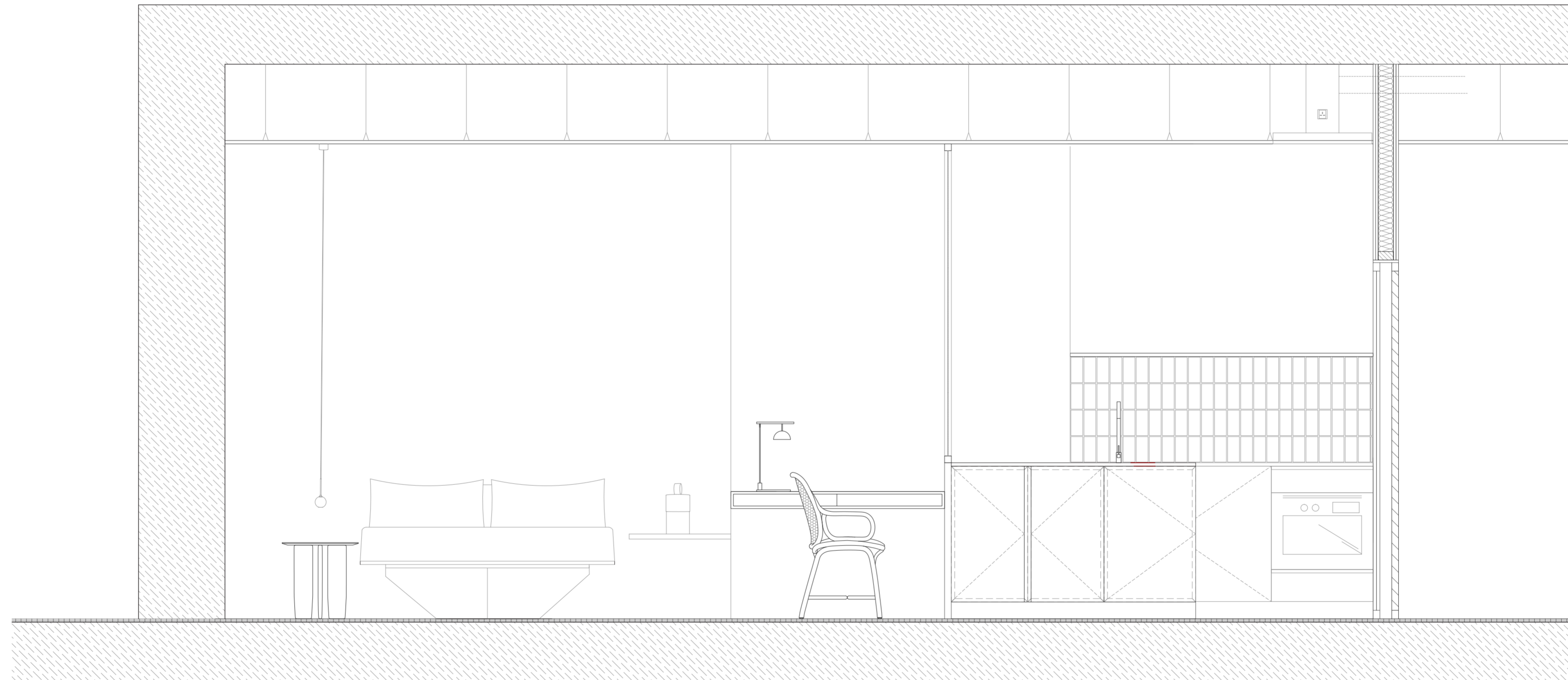

LLEGENDA MATERIALITAT

FORMIGÓ	PLAQUES DE FUSTA	VIDRE ACANALAT	CAPA IMPERMEABLE
MUNTANTS DE FUSTA	MORTER AUTONIVELLANT	CASONETO	TERRA
AÏLLANT	CERÀMICA ESMALTADA		

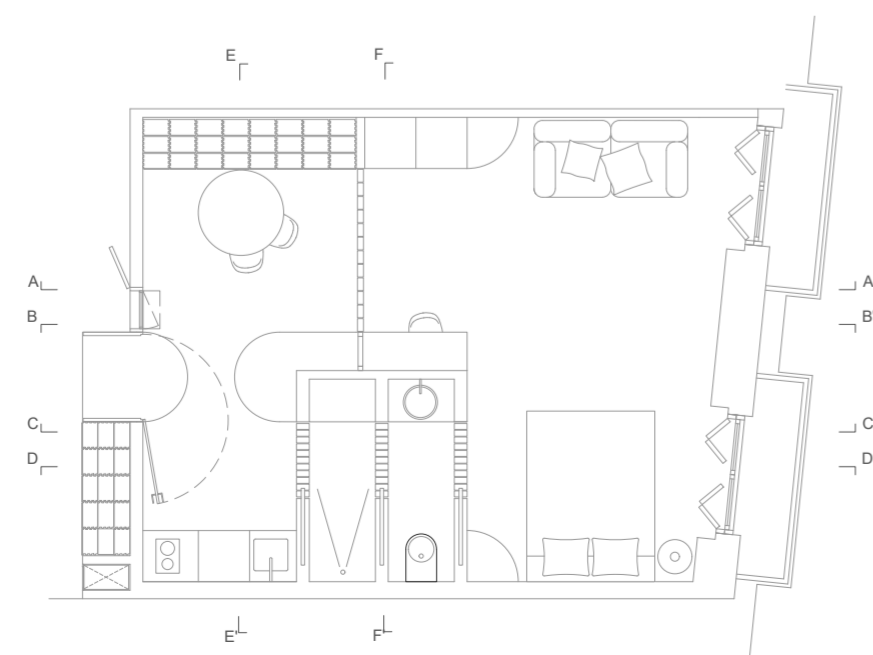
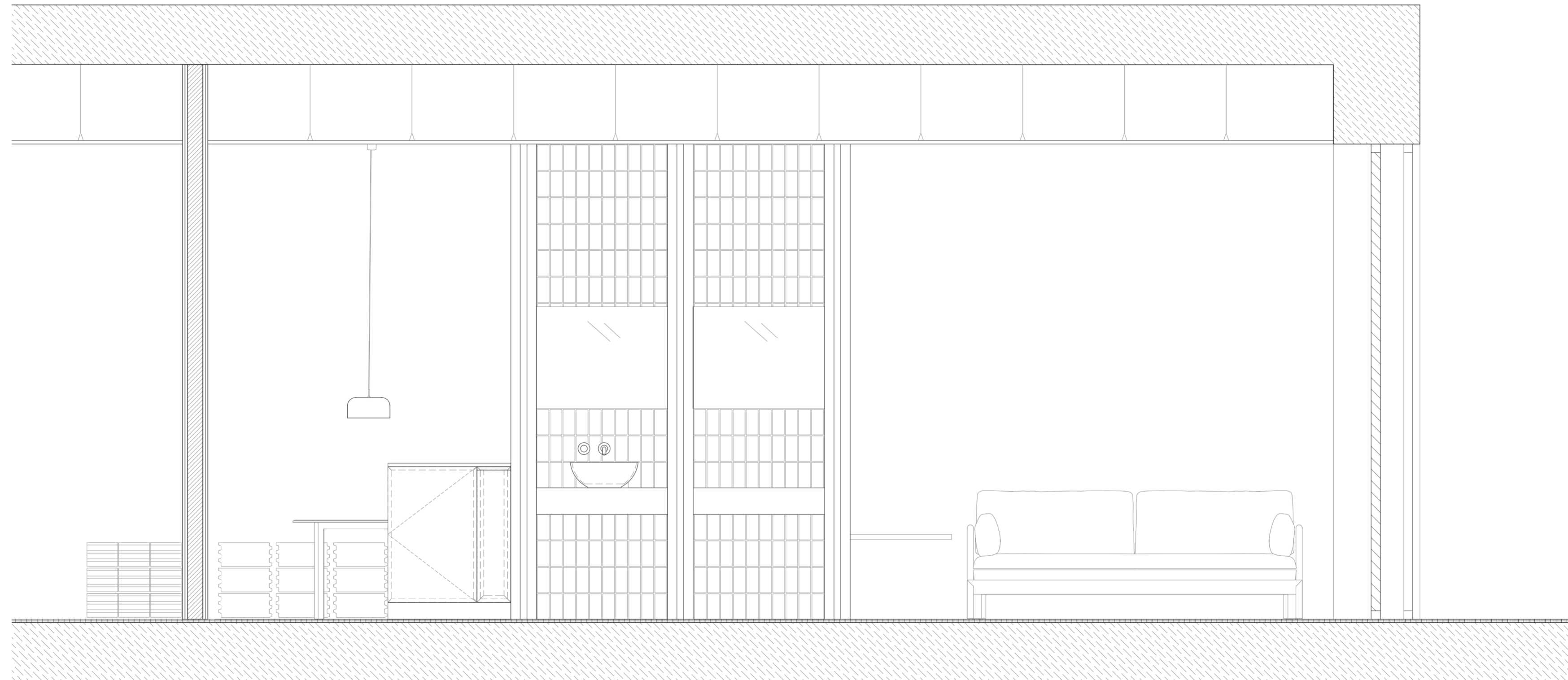

LLEGENDA MATERIALITAT

	FORMIGÓ		PLAQUES DE FUSTA		VIDRE ACANALAT		CAPA IMPERMEABLE
	MUNTANTS DE FUSTA		MORTER AUTONIVELLANT		CASONETO		TERRA
	AÏLLANT		CERÀMICA ESMALTADA				

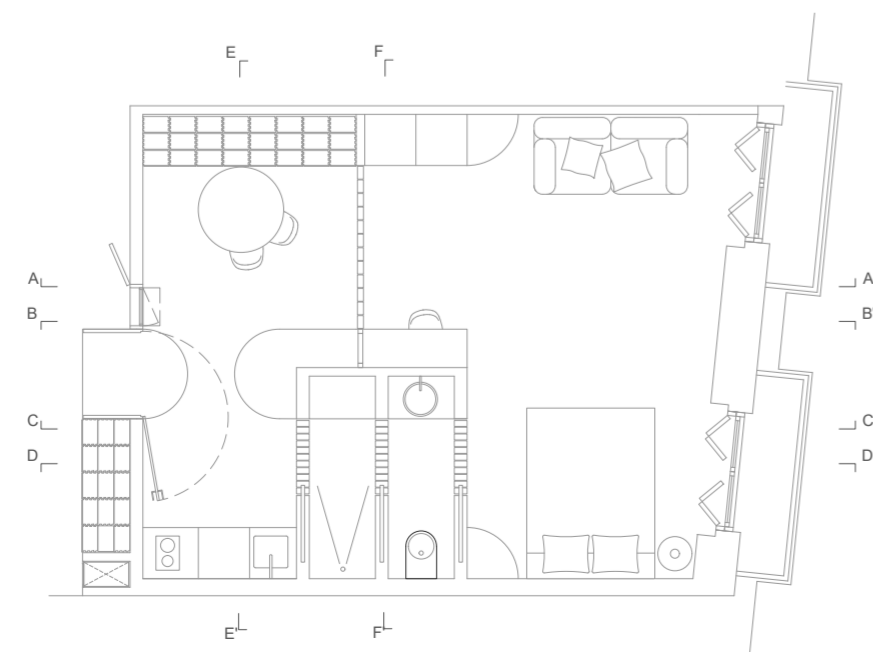
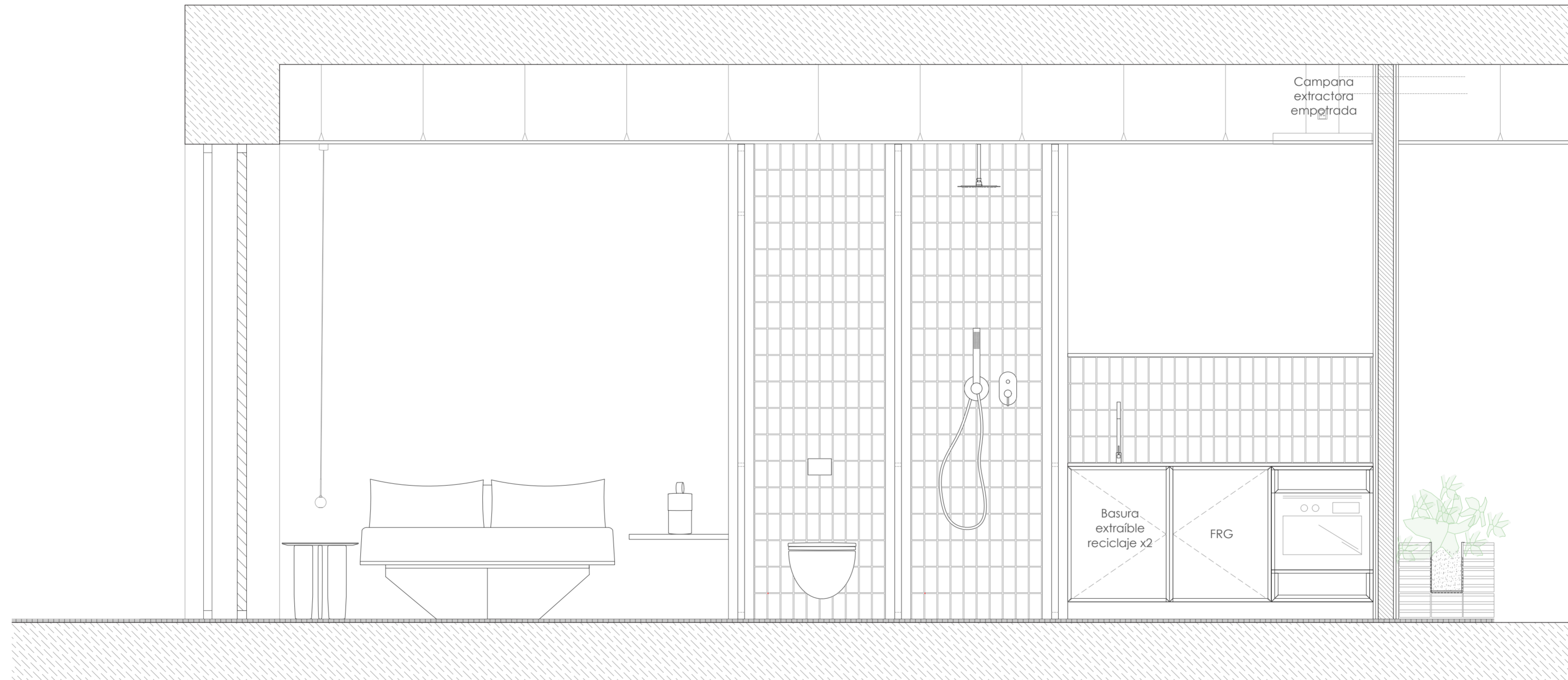

LLEGENDA MATERIALITAT

	FORMIGÓ		PLAQUES DE FUSTA		VIDRE ACANALAT		CAPA IMPERMEABLE
	MUNTANTS DE FUSTA		MORTER AUTONIVELLANT		CERÀMICA ESMALTADA		TERRA
	AÏLLANT				CASONETO		

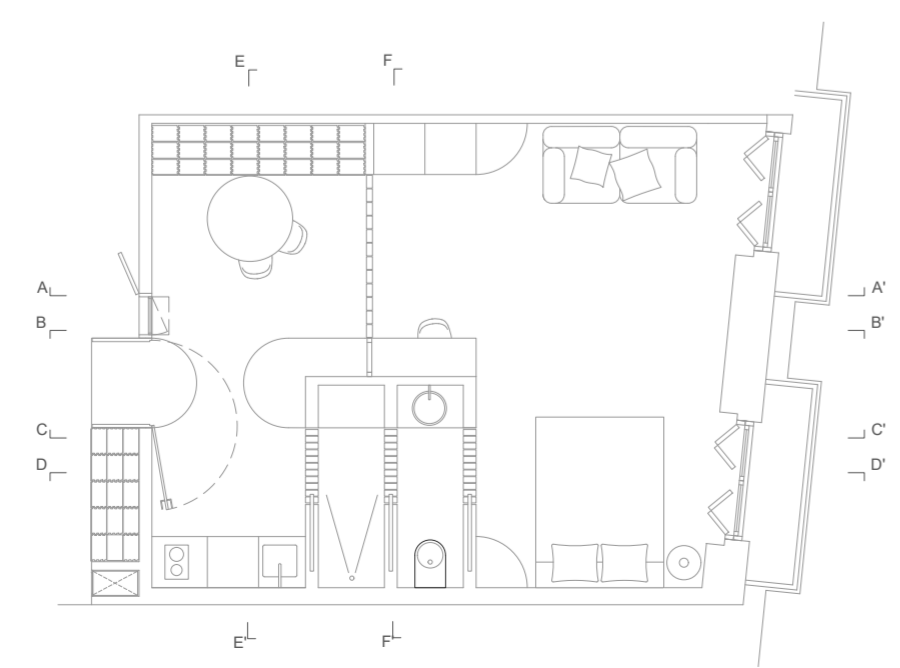
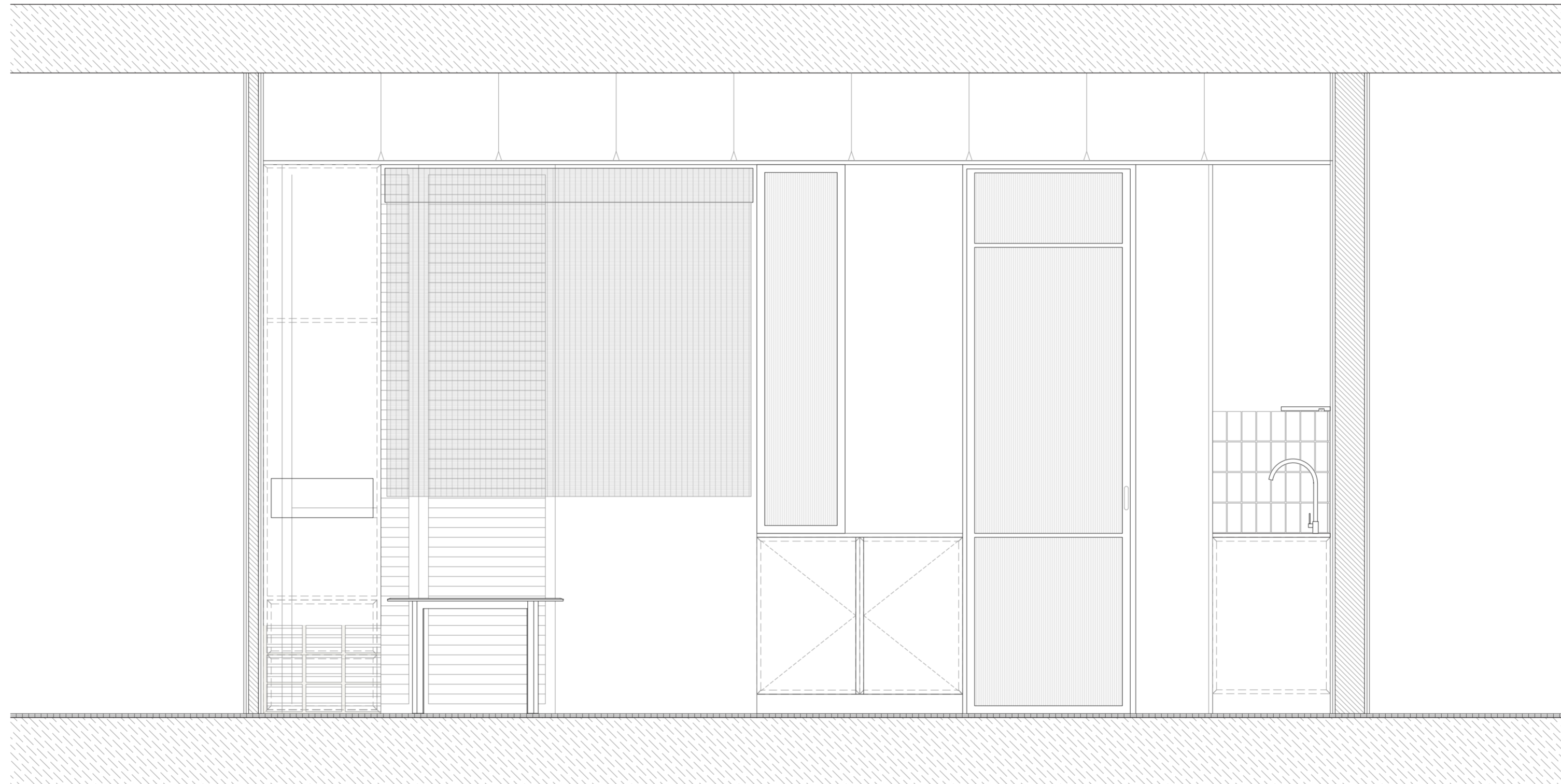

LLEGENDA MATERIALITAT

	FORMIGÓ		PLAQUES DE FUSTA		ÀLLANT		VIDRE ACANALAT		CAPA IMPERMEABLE
	MUNTANTS DE FUSTA		MORTER AUTONIVELLANT		CERÀMICA ESMALTADA		CASONETO		TERRA

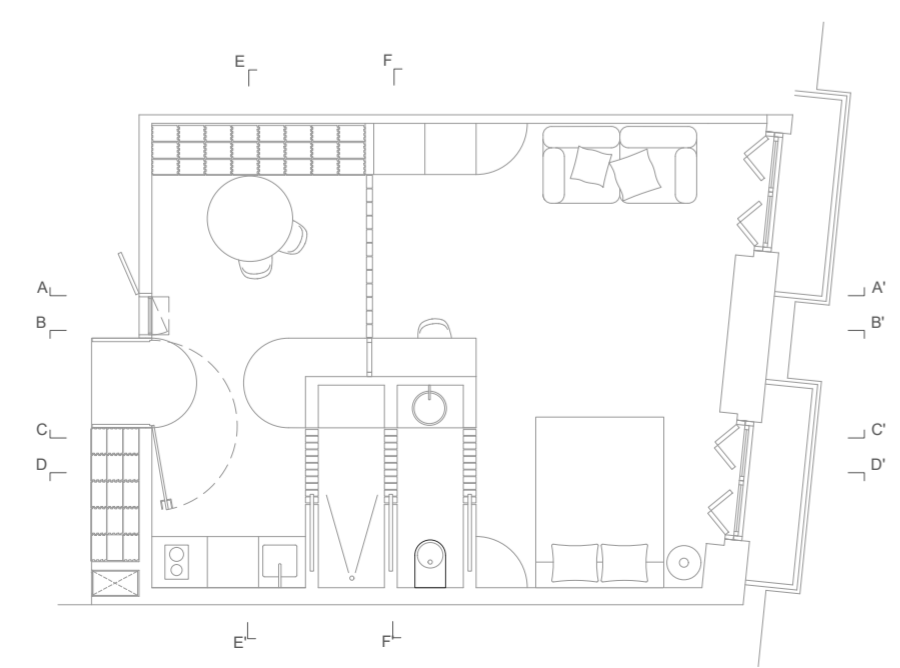
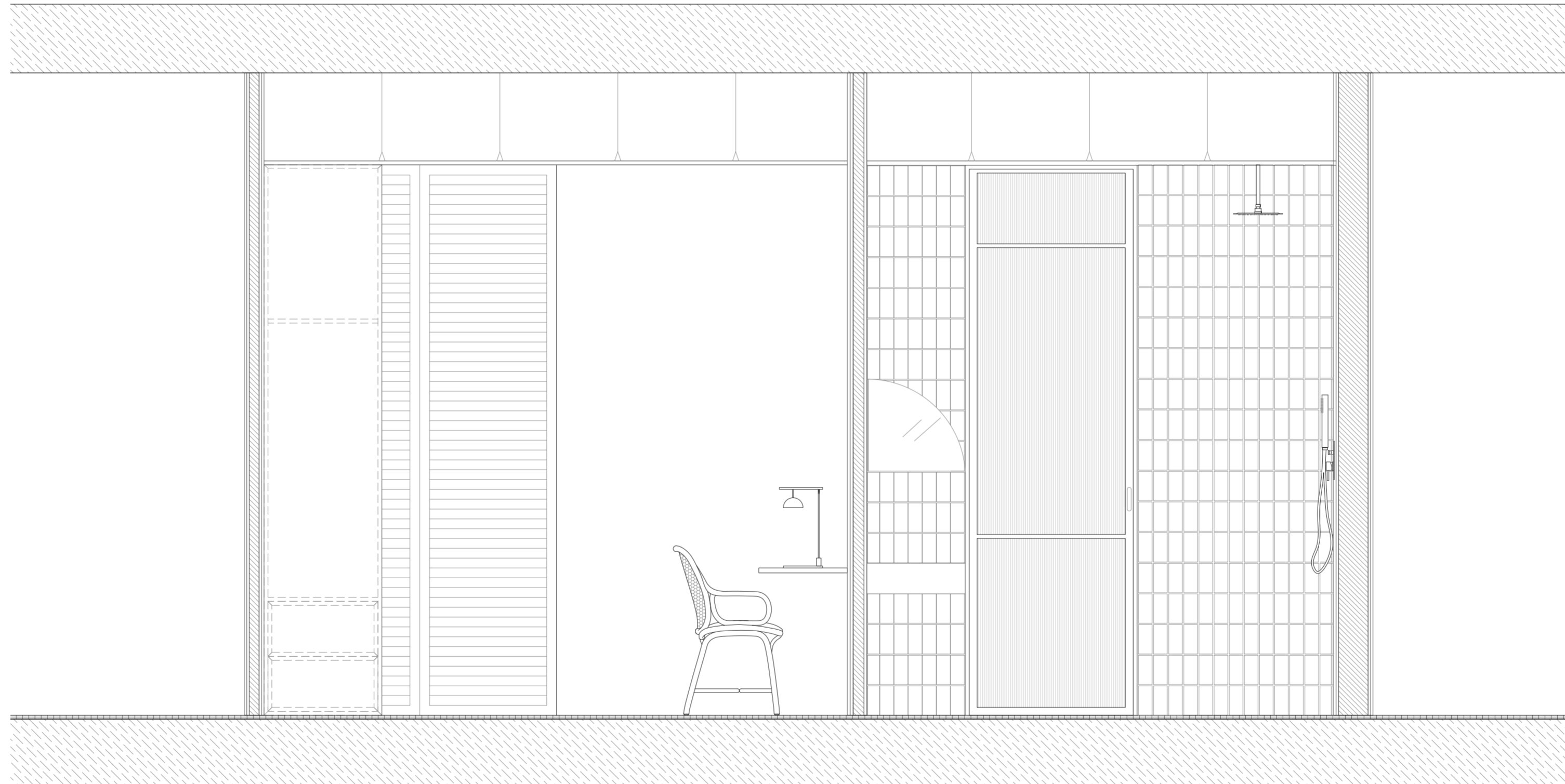

LLEGENDA MATERIALITAT

	FORMIGÓ		PLAQUES DE FUSTA		VIDRE ACANALAT		CAPA IMPERMEABLE
	MUNTANTS DE FUSTA		MORTER AUTONIVELLANT		CASONETO		TERRA
	AÏLLANT		CERÀMICA ESMALTADA				

INSTAL·LACIONS

1. ELÈCTRICA
2. FONTANERIA
3. SANEJAMENT
4. CLIMATITZACIÓ
5. VENTILACIÓ
6. ACCESSIBILITAT

Per dissenyar les instal·lacions de l'hotel, s'han implementat diverses estratègies tècniques amb l'objectiu de garantir tant l'eficiència operativa com el manteniment. En aquest sentit, s'ha adoptat un enfocament tècnic integral. En primer lloc, la ubicació estratègica dels patinets d'instal·lacions a prop de les zones comunes permet un accés directe des dels corredors, a través de portes de registre, cosa que facilita significativament les tasques de manteniment i revisions sense la necessitat d'ingressar als apartaments individuals. Aquesta estratègia no només millora l'accessibilitat, sinó que també minimitza les interrupcions per als hostes.

A més, els apartaments han estat dissenyats de manera simètrica, cosa que permet que dues unitats adjacents compartisquen les muntants. Aquest enfocament ofereix múltiples beneficis, com ara l'eficiència econòmica en reduir a la meitat la quantitat de muntants necessàries i, per tant, els costos d'instal·lació; l'optimització tècnica en simplificar la xarxa d'instal·lacions i reduir la complexitat del sistema; i la facilitat d'execució, ja que durant la construcció aquesta distribució facilita una instal·lació més ràpida i eficient de les infraestructures tècniques.

Per al disseny de la instal·lació elèctrica de l'hotel, s'han implementat diverses solucions lumíniques, seleccionades segons les característiques i els usos de cada estança, garantint una il·luminació adequada i funcional.

La il·luminació general s'aconseguirà mitjançant lluminàries de paret tipus downlight, que proporcionen llum directa en sentit ascendent, creant un ambient homogeni i agradable. A la cuina, s'ha disposat una tira de LED sota la balda, proporcionant una il·luminació indirecta que facilita les tasques culinàries, igual que al bany, on s'han incorporat llums LED complementàries al voltant dels espills, oferint una il·luminació indirecta que millora la visibilitat sense crear enlluernament.

Per crear punts de llum focalitzats, s'han fet servir lluminàries suspeses i de taula. Aquests han estat ajustats en intensitat i altura segons la funció de l'espai, assegurant una il·luminació específica i adequada per a cada activitat.

LLEGENDA INSTAL·LACIÓ ELÈCTRICA

-  CAIXA GENERAL DE DISTRIBUCIÓ
-  PRESA SENYAL TV
-  PRESA SENYAL TELEFÒNICA
-  PRESA DE DADES
-  BASE D'ENDOLL
-  INTERRUPTOR COMMUTAT
-  INTERRUPTOR UNIPOLAR
-  PUNT DE LLUM EN SOSTRE
-  PUNT DE LLUM EN SOSTRE downlight
-  TIRA LED
-  ESPILL RETROILUMINAT

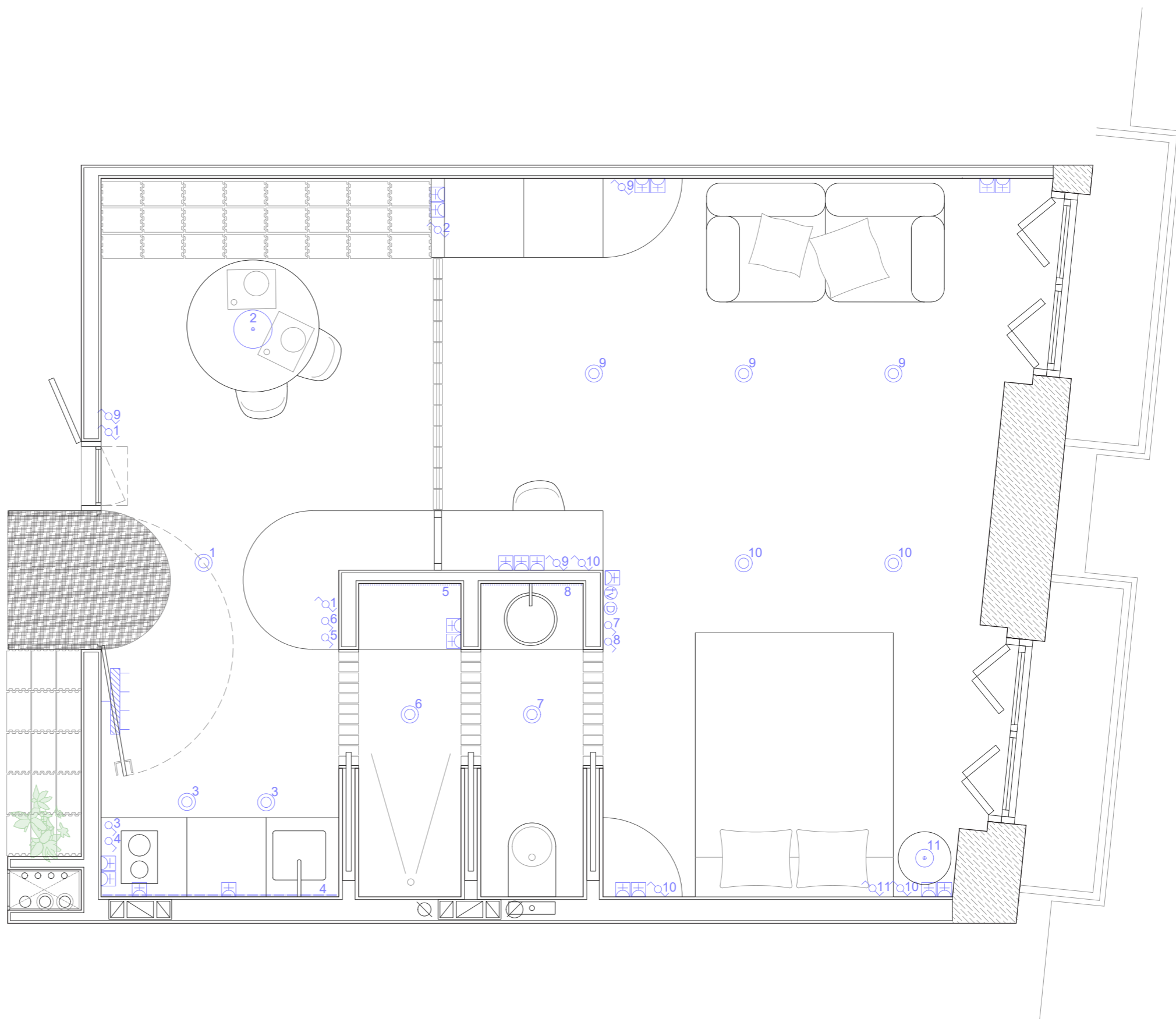

Per al disseny de les instal·lacions d'AF i ACS a l'hotel, s'ha implementat una planificació que garanteix tant l'eficiència com l'accessibilitat del sistema. La caldera, ubicada al soterrani i de fàcil accés, actua com el nucli des del qual es distribueixen les xarxes d'aigua a les diferents plantes d'habitacions i zones comunes.

A cada planta d'habitacions, la xarxa de canonades s'estén fins al patinet d'instal·lacions de cada apartament, pel qual pugen una aigua freda i dos muntants d'aigua calenta. El doble muntant d'aigua calenta, que inclou una per a l'entrada i una altra per a la tornada, assegura que l'aigua calenta estiga sempre en circulació, eliminant la necessitat d'esperar que l'aigua arribe a la temperatura desitjada. Aquest disseny de circulació continuada és possible gràcies al muntant de tornada, que manté el circuit d'aigua calenta sempre actiu. A més, totes dos muntants d'aigua calenta estaran calorifugades per garantir l'aïllament tèrmic i conservar la calor.

En contrast, el sistema d'aigua freda requereix únicament una muntant, la funció de la qual és proveir d'aigua freda els diferents apartaments, distribuint el flux necessari des del patinet d'instal·lacions. Aquesta configuració no només millora l'eficiència i la comoditat per als hostes, sinó que també optimitza el manteniment i l'operació del sistema, garantint un subministrament constant i fiable d'aigua calenta i freda a tot l'hotel.

LLEGENDA INSTAL·LACIÓ DE FONTANERIA

- X— CLAU DE PAS
- ▶ PUNT FINAL D'AIGUA FREDA
- ▶ PUNT FINAL D'AIGUA CALENTA
- DERIVACIÓ D'AIGUA FREDA
- DERIVACIÓ D'AIGUA CALENTA

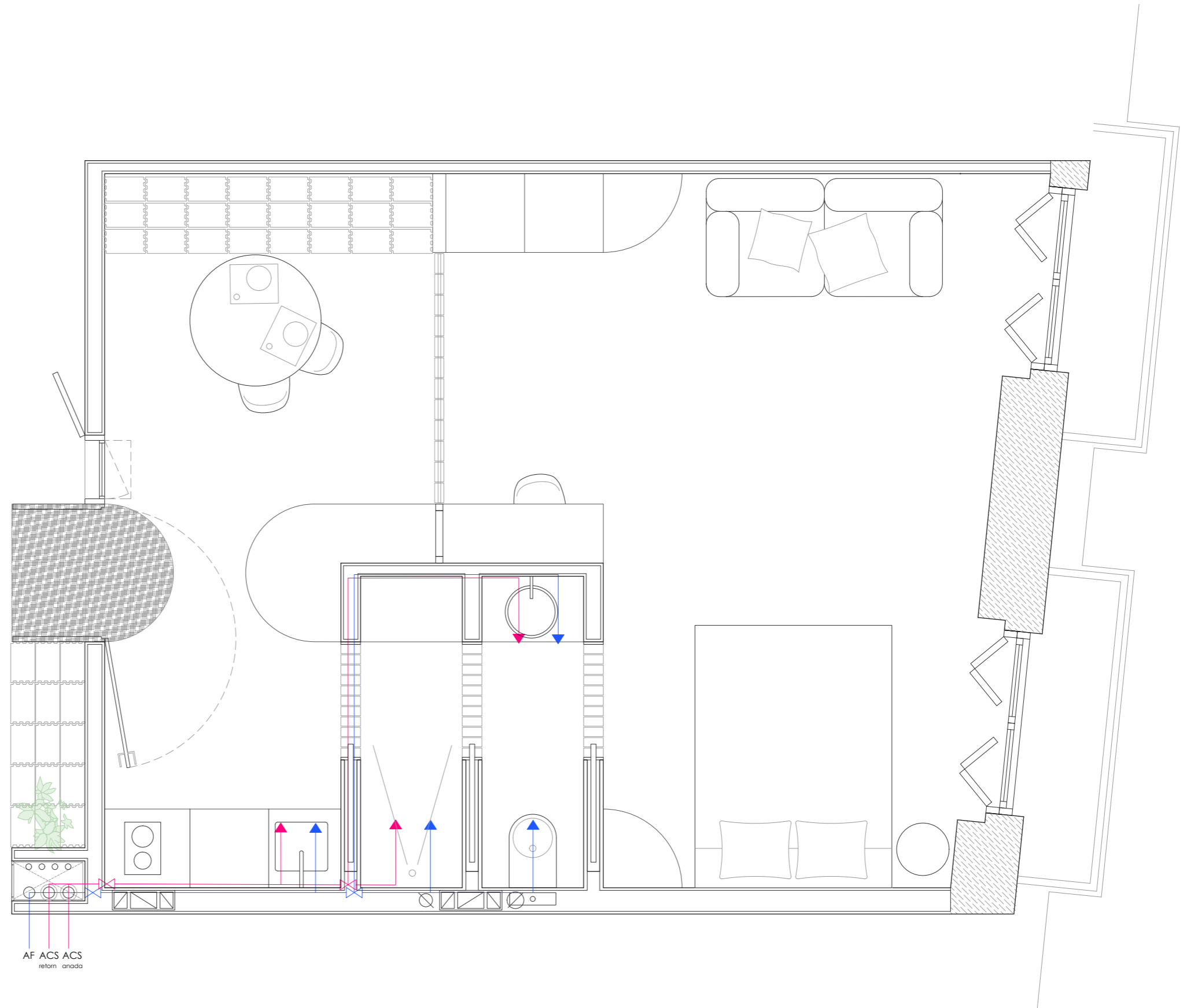

Per al disseny de la instal·lació d'aigües sanitàries residuals, s'han planificat dos baixants per facilitar el replanteig de la instal·lació, crear un disseny més organitzat i diferenciar entre aigües negres i aigües grises. La baixant destinada al vàter tindrà un diàmetre de 110 mm, mentre que la baixant per a les aigües grises, que provenen de lavabos, dutxes i aigüeres, tindrà un diàmetre de 90 mm.

Aquesta planificació no només millora l'eficiència i l'organització del sistema de sanejament, sinó que també optimitza el manteniment i l'operació. En diferenciar entre les aigües negres i les aigües grises, es facilita la gestió de cada tipus d'aigua residual, permetent un tractament més adequat i eficient. A més, aquest disseny assegura una evacuació efectiva de les aigües residuals, reduint el risc d'embussos i millorant la higiene general del sistema.

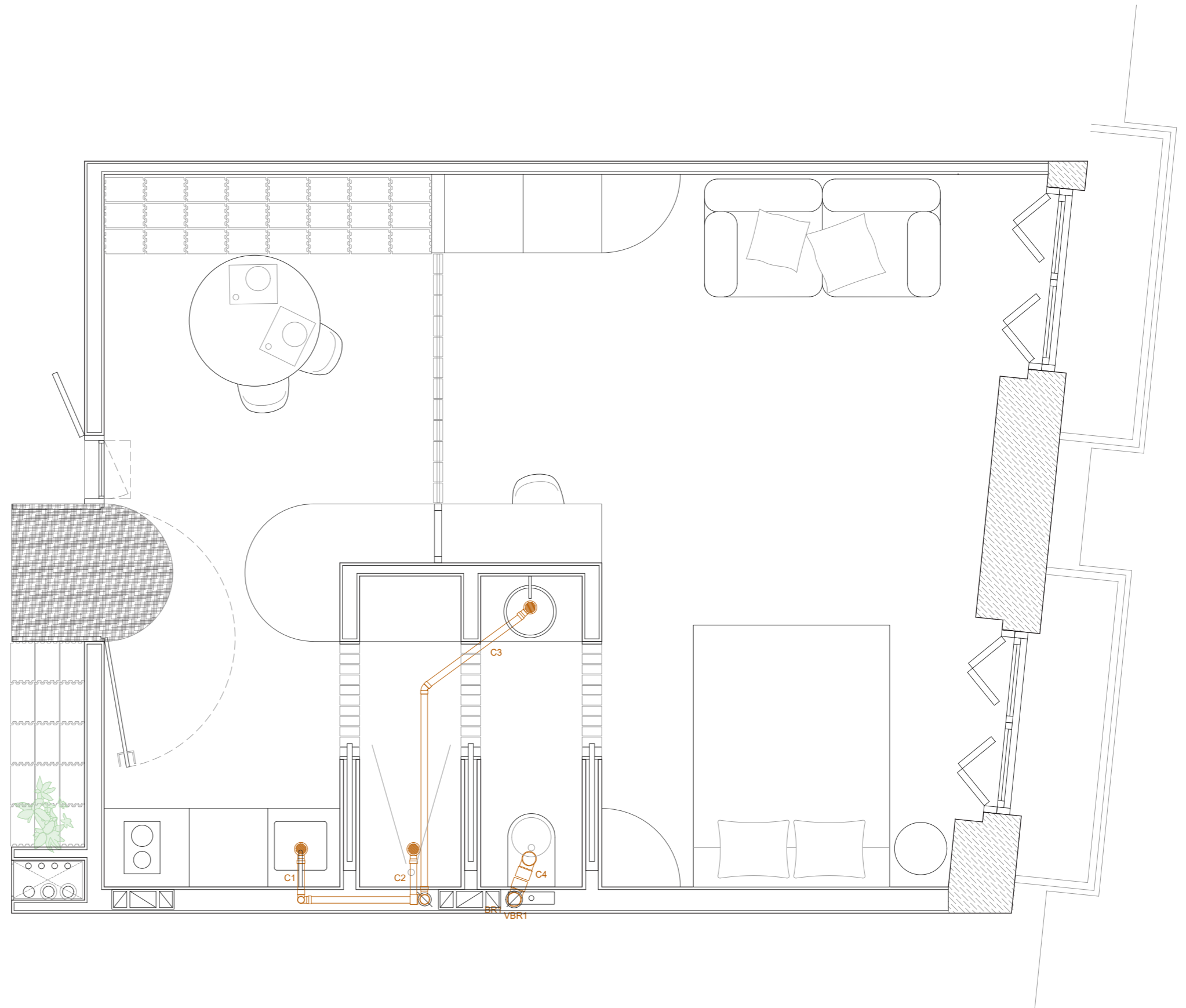
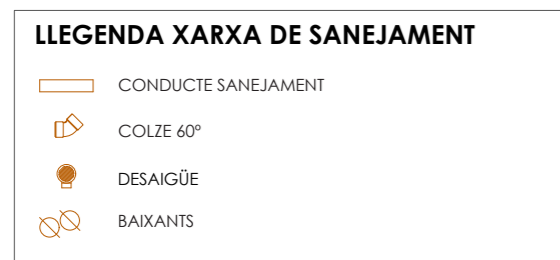

Per al disseny de la instal·lació de climatització s'ha optat per un sistema de fancoil de quatre tubs, que permet que cada client dispose de calefacció i climatització de forma individual. Els fancoils es connecten directament a una bomba de calor situada a la coberta de l'edifici. Un parell de tubs estan destinats a la calefacció, connectats al condensador de la bomba de calor, mentre que l'altre parell es destina a la refrigeració, connectat a la part de l'evaporador. Aquest disseny permet que, en activar la bomba, el condensador tregui energia de l'evaporador, elevat la temperatura per a la calefacció i reduint-la per a la refrigeració.

En funció de la regulació establerta a cada habitació, el fancoil activa la bateria de fred o de calor, fent circular el fluid caloportador i ajustant la temperatura de l'aire a l'apartament. D'aquesta manera, es garanteix un control precís i eficient de la climatització, adaptant-se a les necessitats individuals de cada client i proporcionant un confort òptim a totes les estances de l'hotel. Aquesta configuració no només millora l'eficiència energètica del sistema, sinó que també en facilita el manteniment i l'operació, assegurant que cada espai es pugui mantenir a la temperatura desitjada en qualsevol moment de l'any.

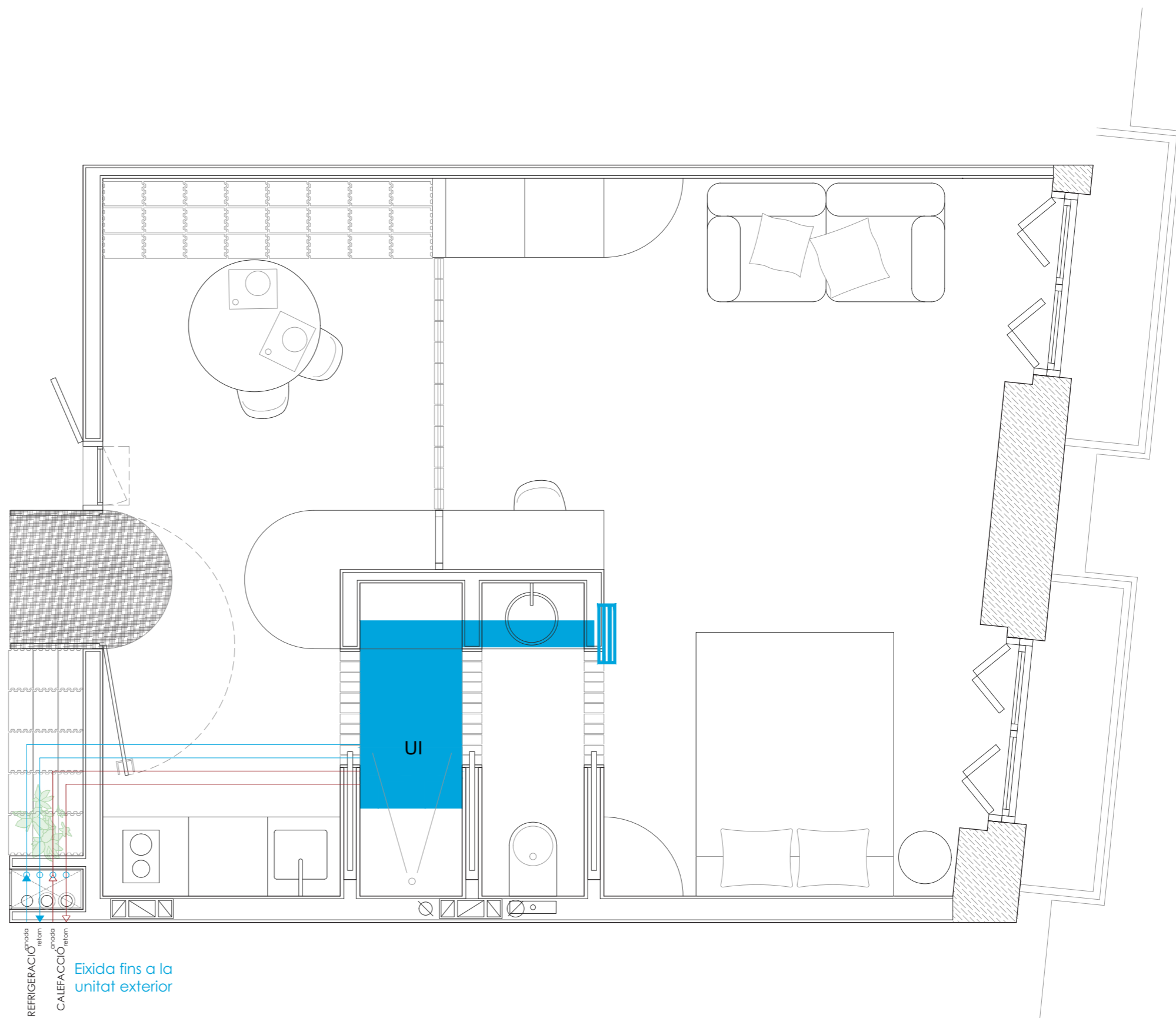
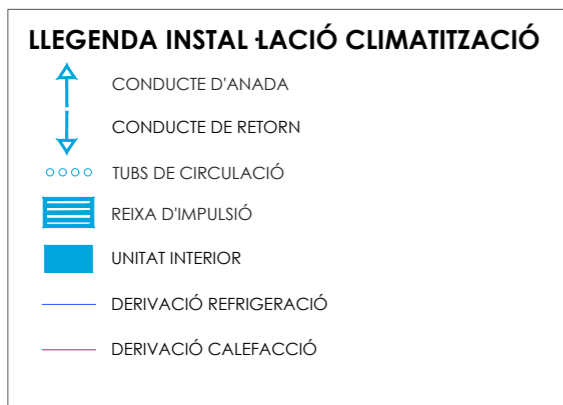





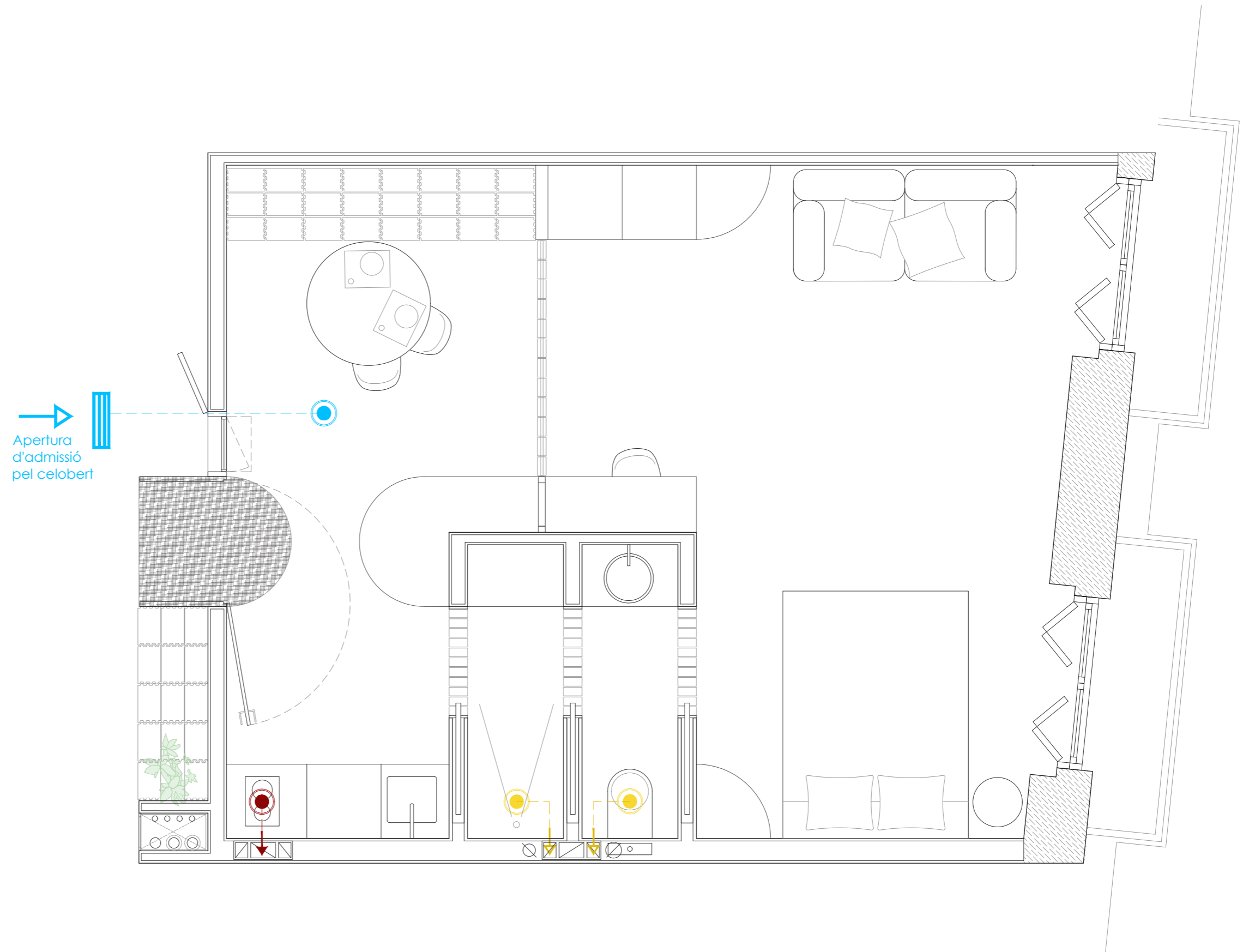

Per al disseny del sistema de ventilació, s'ha implementat una extracció mecànica a través de SHUNT, tant als banys com a la cuina per a l'extracció de fums. Aquest sistema assegura una ventilació eficaç i controlada en àrees crítiques de l'hotel, evitant l'acumulació d'humitat i males olors als banys, així com la dispersió de fums i vapors a la cuina.

L'admissió d'aire fresc es fa mitjançant una reixeta a la façana de l'edifici. Aquesta reixeta està dissenyada per estar bloquejada quan el sistema de climatització està activat, evitant així pèrdues d'energia. Aquest mecanisme assegura que quan el sistema de climatització no està en ús, la ventilació natural pot passar sense obstacles, mentre que durant el funcionament del sistema de climatització, l'intercanvi d'aire no compromet l'eficiència energètica de l'edifici.



LLEGENDA INSTAL·LACIÓ VENTILACIÓ

-  APERTURA D'ADMISSIÓ
-  CONDUCTE D'IMPULSIÓ
-  REIXA D'IMPULSIÓ
-  APERTURA D'EXTRACCIÓ MECÀNICA CUINA
-  CONDUCTE D'EXTRACCIÓ DE FUM CUINA
-  APERTURA D'EXTRACCIÓ MECÀNICA BANY
-  CONDUCTE D'EXTRACCIÓ DE BANY







Tot i que el focus principal del disseny en aquest Treball de Fi de Grau se centra en una unitat tipus de la planta d'habitacions, cal destacar que s'ha prestat especial atenció a l'accessibilitat a totes les habitacions del projecte, seguint estrictament la normativa vigent.

De conformitat amb el Decret 65/2019 i el Codi Tècnic de l'Edificació (CTE) al vostre Document Bàsic de Seguretat d'Utilització i Accessibilitat (DB-SUA), el disseny ha incorporat apartaments accessibles amb mínims canvis en la distribució original, mantenint sempre la funcionalitat, el confort i el disseny. Aquests apartaments disposen d'àrees comunes i banys dissenyats per permetre el gir d'una cadira de rodes, assegurant un diàmetre mínim d'1,50 metres lliures d'obstacles.

Addicionalment, s'han instal·lat sistemes d'alarma i senyalització tant visual com acústica, complint les especificacions del DB-SUA per a persones amb discapacitat auditiva i visual. Les portes tenen una amplada mínima de pas lliure de 0,80 metres, i els passadissos tenen una amplada mínima d'1,20 metres, facilitant el moviment i l'accessibilitat a tot l'espai.

Així mateix, el mobiliari i els elements de control (interruptors, endolls, etc.) estan ubicats a alçades accessibles per a persones amb cadira de rodes, assegurant que tots els usuaris puguin utilitzar els espais de manera autònoma i segura. Aquesta planificació acurada assegura que el projecte no només compleix amb la normativa, sinó que també ofereix una solució inclusiva i d'alta qualitat per a tots els hostes.

LLEGENDA CTE-DB SUA

	IL·LUMINACIÓ D'EMERGÈNCIA
	AVISADOR LLUMINÓS I SONOR
	SISTEMA DE BUCLE MAGNÈTIC
	VIDEOCOMUNICADOR BIDIRECCIONAL
	SISTEMA D'ALARMA
	SENYALITZACIÓ SIA CONFORME A L'ESTABLERT EN LA NORMA UNE 41501:2002.

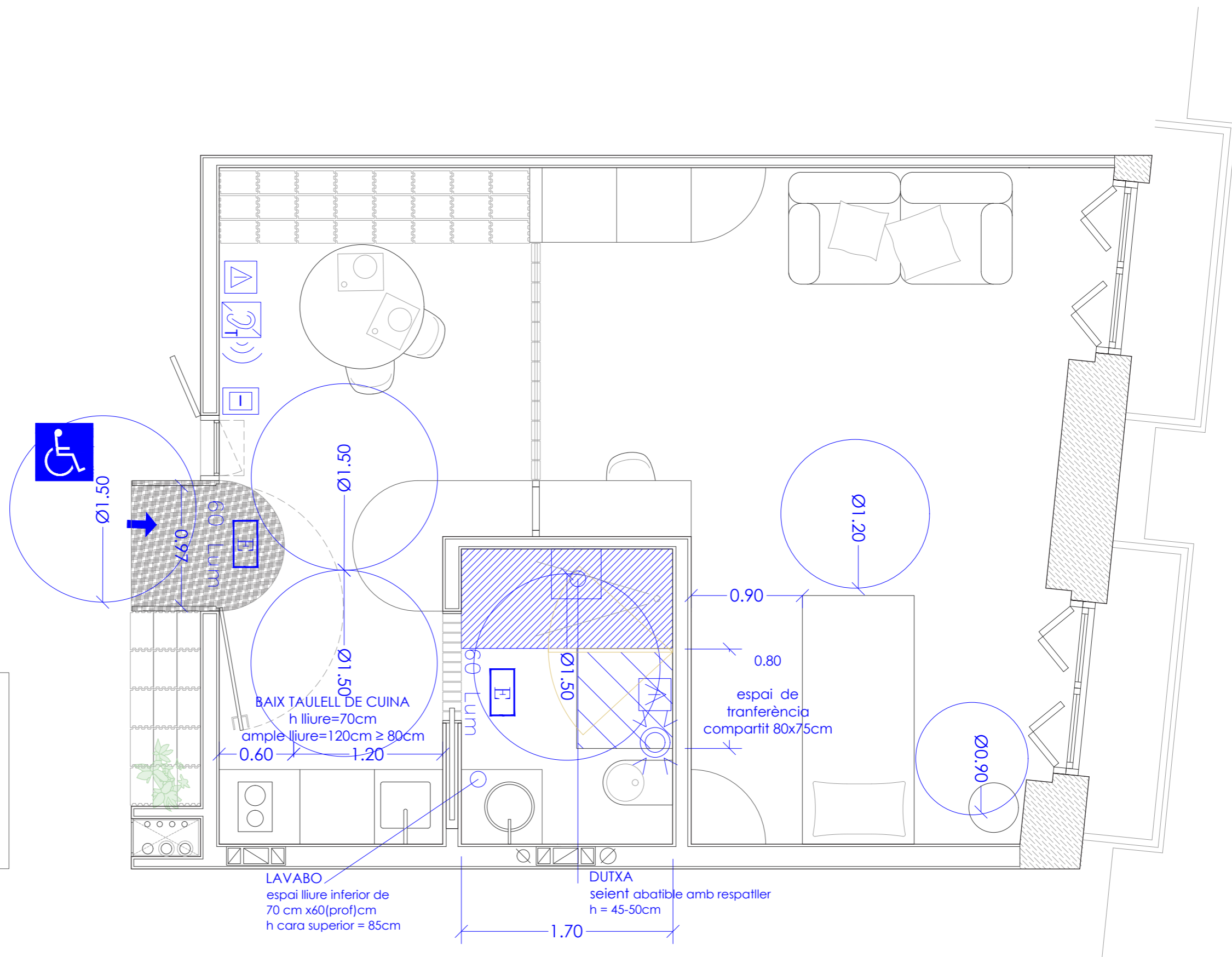

FF&E

1. MOBILIARI
2. ELEMENTS ESTADES HUMIDES
3. IL·LUMINACIÓ
4. PRESSUPOST
5. MOBILIARI A MIDA

FF&E: fa referència a tot el mobiliari, accessoris i equipament no estructural en un hotel. Això inclou des dels llits i cadires a les habitacions fins a les cortines, il·luminació, art a les parets i molt més. Bàsicament, tot allò que fa que una habitació d'hotel siga còmoda, funcional i estèticament agradable es considera FF&E. És la part emocional i visual d'un hotel que influeix a l'experiència de l'hoste.

EXPORMIM és una empresa valenciana amb una llarga trajectòria en el disseny i fabricació de mobiliari per a interior i exterior. Fundada el 1960, ha evolucionat des de la producció de mobles de vímet fins a convertir-se en un referent del disseny contemporani. La filosofia de l'empresa es basa en la combinació de tradició i modernitat, tot respectant els processos artesanals mentre incorporen tecnologies innovadores. El seu objectiu és crear mobles duradors i atemporals, capaços de resistir el pas del temps tant en termes de qualitat com de disseny.

Expormim té la seu a Moixent, un petit poble a la Comunitat Valenciana, Espanya. Aquesta localització reflecteix el seu compromís amb el disseny i la fabricació local, valorant el talent i els recursos de la regió. Destaca pel seu enfocament artesanal en la producció de mobles, combinant tècniques tradicionals amb innovacions modernes. Col·laboren amb dissenyadors reconeguts i emergents per crear peces úniques que reflecteixen tant el seu llegat com les tendències contemporànies.

ANDREU WORLD és una altra empresa valenciana reconeguda a nivell mundial pel seu disseny i fabricació de mobles d'alta qualitat, especialment cadires i taules per a espais de treball, llar i contracte (hotels, restaurants, etc.). Fundada el 1955, l'empresa ha mantingut una constant evolució en els seus productes i processos, destacant-se pel compromís amb la sostenibilitat i el disseny innovador. La filosofia d'Andreu World se centra en la creació de mobles que combinen funcionalitat, ergonomia i estètica, sempre buscant millorar l'experiència de l'usuari. Els seus productes són fabricats amb materials d'alta qualitat i sota estrictes controls de qualitat, cosa que garanteix la seua durabilitat i resistència.

Andreu World té la seu a València, Espanya, i els seus mobles es distribueixen a nivell internacional. L'empresa treballa estretament amb dissenyadors de renom per desenvolupar col·leccions que responen a les necessitats i les tendències del mercat.

LD CAMAS és una empresa valenciana especialitzada en la fabricació de llits i mobles per al dormitori, destacant-se pel disseny contemporani i alta qualitat. Fundada amb l'objectiu d'oferir solucions innovadores i estètiques, s'ha convertit en un referent en el mercat del mobiliari per a dormitoris. L'empresa es distingeix pel disseny d'avantguarda, combinant funcionalitat i estètica, acabats resistents, processos responsables i productes de proximitat.

NOM: Kotai T455

CODI: M1

DESCRIPCIÓ: Taula redona de menjador fabricada amb estructura de perfilaria massissa de roure europeu

UBICACIÓ: Menjador

PREU: 1964 €

DIMENSIONS: 75 x 100 x 100 cm

ACABAT: Roure

EMPRESA: Expormim

DISSENYADOR: Mario Ruiz

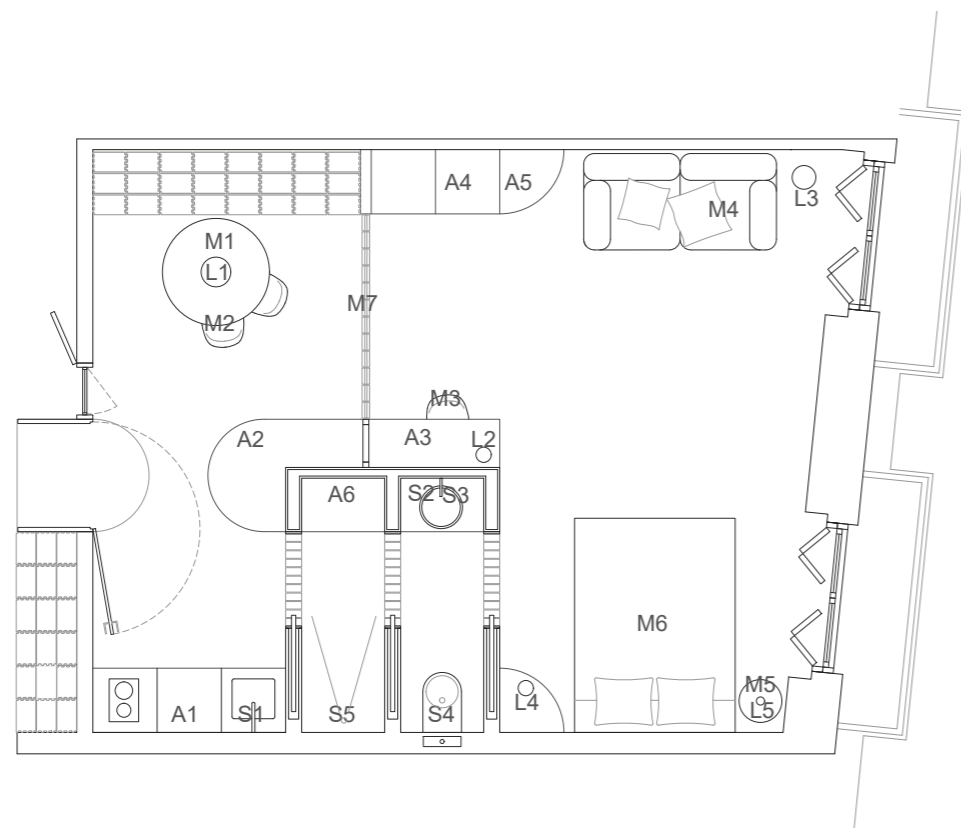

F56

NOM: Liceo S01546

CODI: M2

DESCRIPCIÓ: La col·lecció és artesania i bellesa formal. Fabricada en fusta massissa de freixe es compon de butaques desenvolupades amb el mestratgent la calidesa i textura de la fusta amb un fi treball de tapisseria i encordat. Els dissenys d'aquesta col·lecció estan construïts per garantir la màxima resistència als usos més exigents, tant en espais col·lectius com a residencials.

UBICACIÓ: Menjador

PREU: 899 €

DIMENSIONS: 76 x 46 x 64 cm

ACABAT: Freixe i seient de cordó

EMPRESA: Andreu World

DISSENYADOR: Piergiorgio Cazzaniga

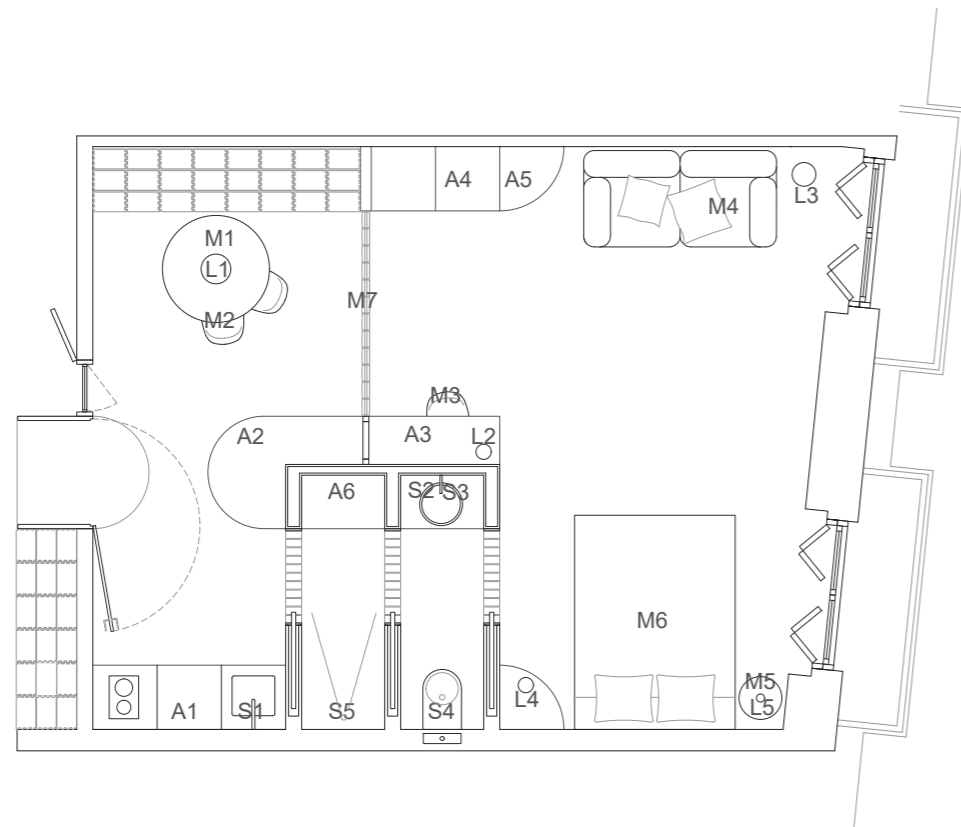

F57

NOM: T040 U

CODI: M3

DESCRIPCIÓ: Col·lecció amb estructura en rattan natural pelat i tintat de 28 mm de calibre. Suport fabricat en reixeta natural tintada. Diverses opcions de seient: fabricat en reixeta natural tintada amb coixí opcional o seient entapissat amb possibilitat de personalització mitjançant una àmplia varietat de teixits tècnics d'altres prestacions d'ús.

UBICACIÓ: Estudi

PREU: 898 €

DIMENSIONS: 84 x 57 x 57 cm

ACABAT: Natté canvas amb recobriment en tres fases i rattan

EMPRESA: Expormim

DISSENYADOR: Jaime Hayón

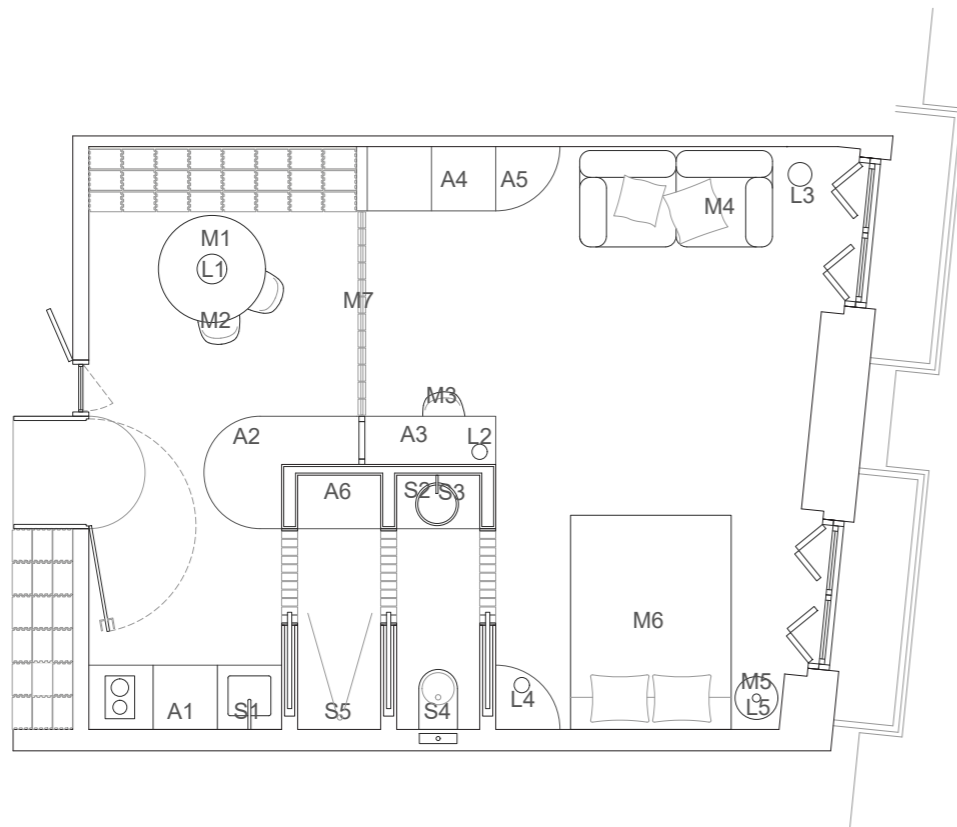

F58

NOM: T505

CODI: M4

DESCRIPCIÓ: Sofà-lit amb estructura de fusta de faig i rattan natural pelat i tintat de 40 mm de calibre. La base del seient i el somier estan fabricats amb làmines de fusta contraxapada. Possibilitat de personalització mitjançant una àmplia varietat de teixits tècnics d'altres prestacions d'ús.

UBICACIÓ: Habitació

PREU: 3349 €

DIMENSIONS: x 82cm x 76cm / 200cm x 160cm x 64cm

ACABAT: Faig i rattan

EMPRESA: Expormim

DISSENYADOR: Studio Expormim

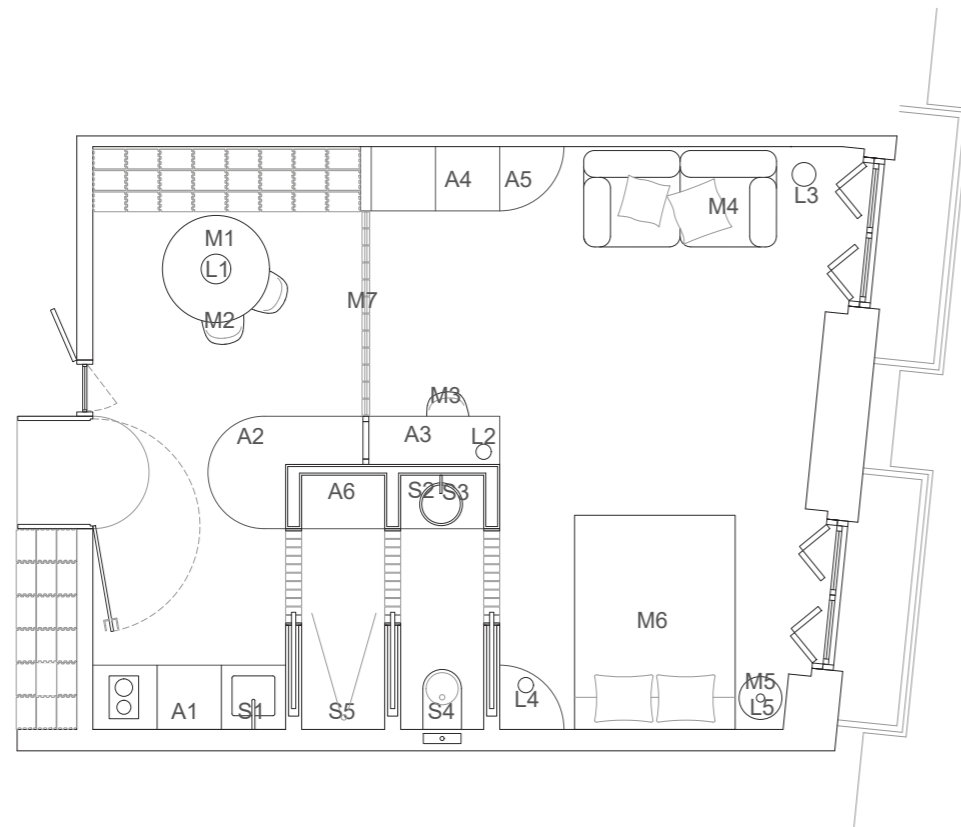

F59

NOM: Oru Table ME 6551

CODI: M5

DESCRIPCIÓ: Tauleta de gran bellesa formal i en què s'expressa la tradició artesanal i la delicadesa dels detalls amb geometries suaus, arrodonides i exquisidament treballades. És una col·lecció ecodissenyada i pensada per a l'economia circular, amb una mínima empremta de carboni i dissenyada perquè tots els components siguin fàcilment separables i reciclables al final de la vida útil.

UBICACIÓ: Habitació

PREU: 579 €

DIMENSIONS: 45 x 45 x 45 cm

ACABAT: Roure

EMPRESA: Andreu World

DISSENYADOR: Patricia Urquiola

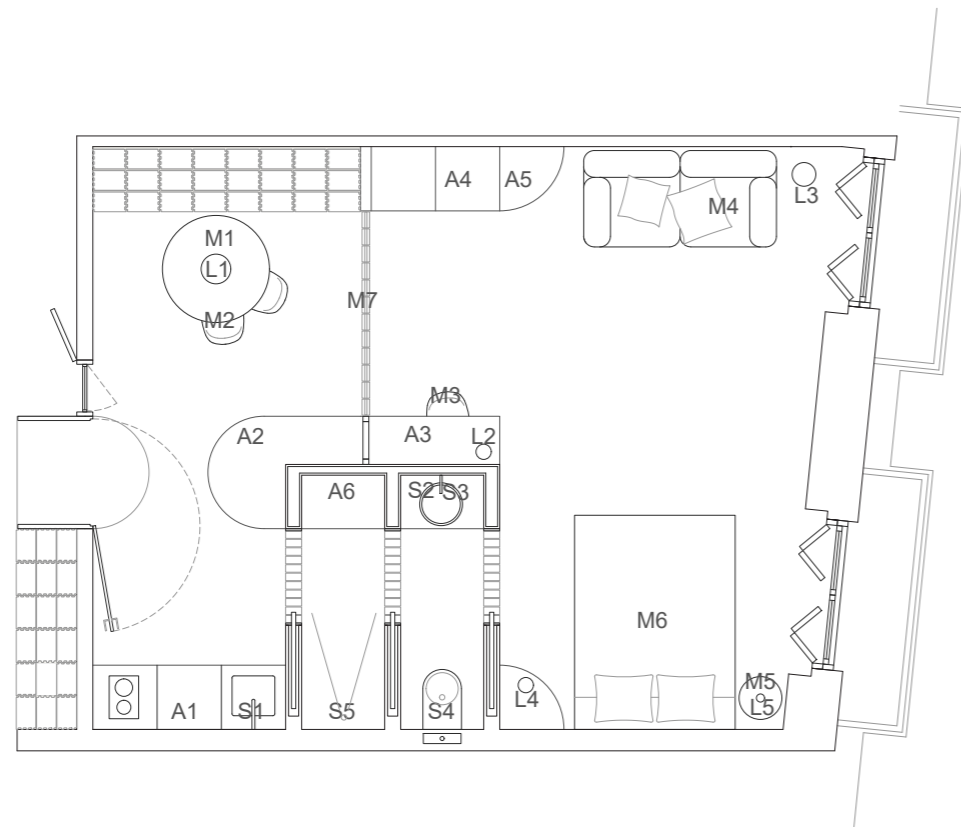

F60

NOM: Siena

CODI: M6

DESCRIPCIÓ: Llit 1,5 m amb capçal entapissat beix amb rivet negre i base parís.

UBICACIÓ: Habitació

PREU: 741 €

DIMENSIONS: 150 x 200 cm

ACABAT: Teixit beix

EMPRESA: LD CAMAS

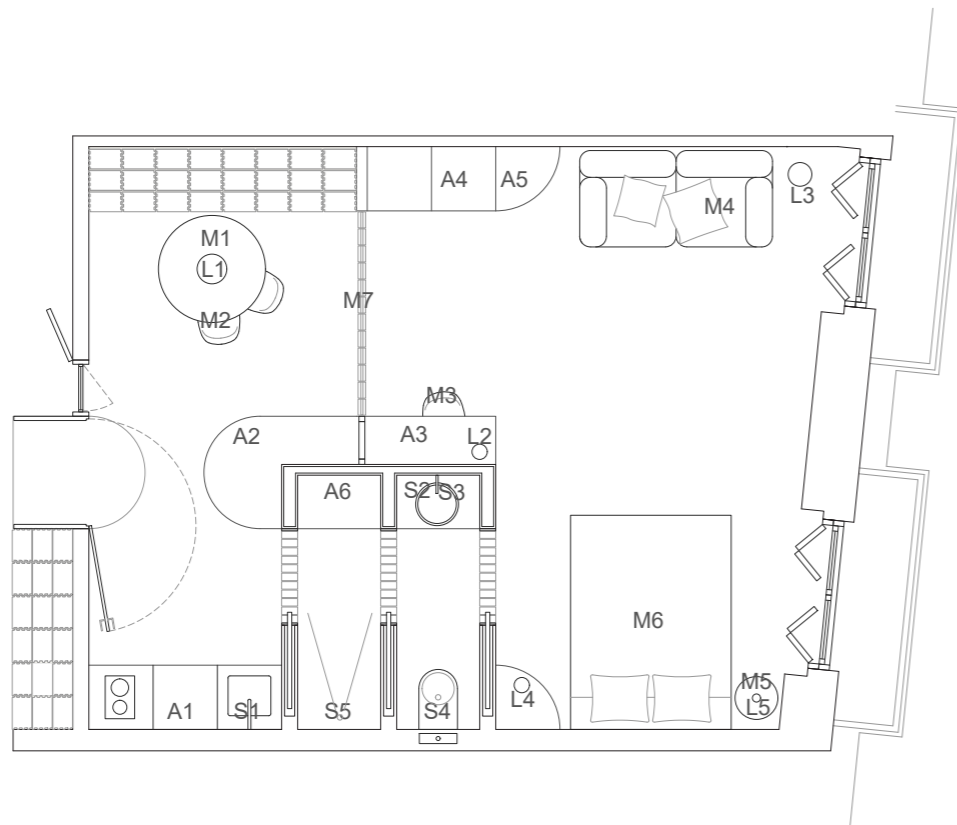

F61

NOM: Persiana alacantina

CODI: M7

DESCRIPCIÓ: Persiana alacantina de fusta de pi, que servirà com a element separador del menjador a l'estudi, donant privacitat sense necessitat de compartimentar l'espai.

UBICACIÓ: Estudi

PREU: 402,49 €

DIMENSIONS: 180 x 280 cm

ACABAT: Fusta de pi

EMPRESA: Persiana Barcelona

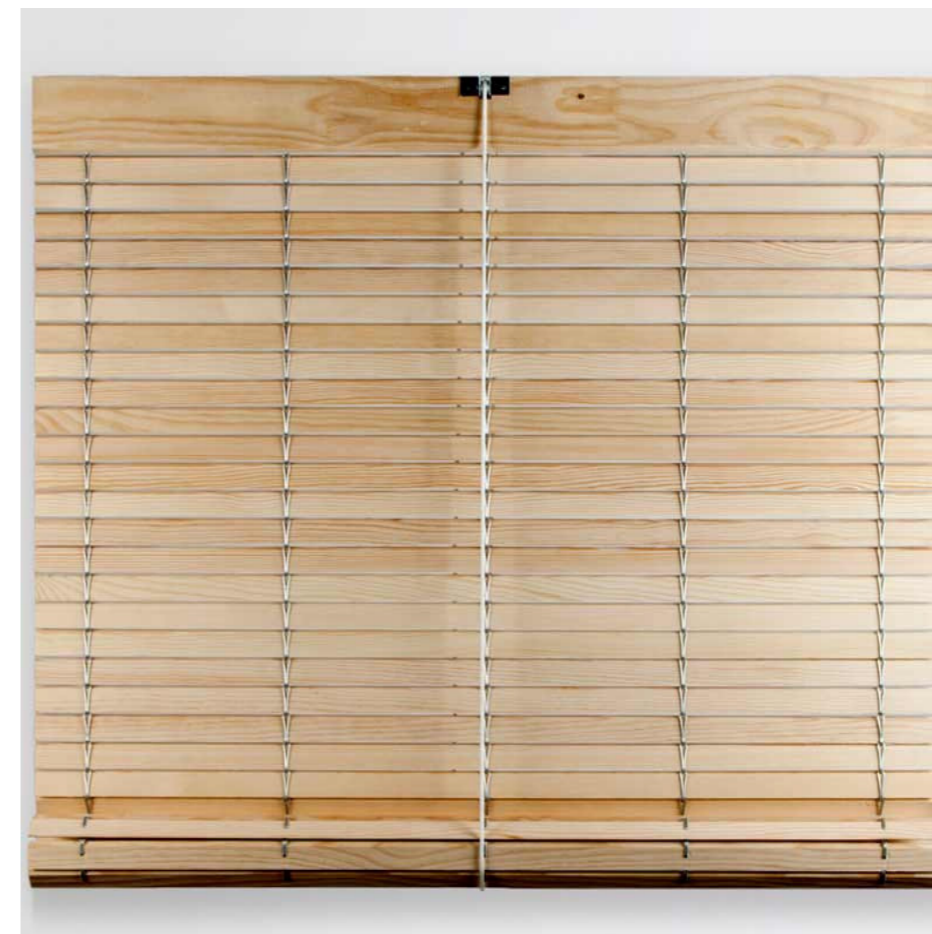
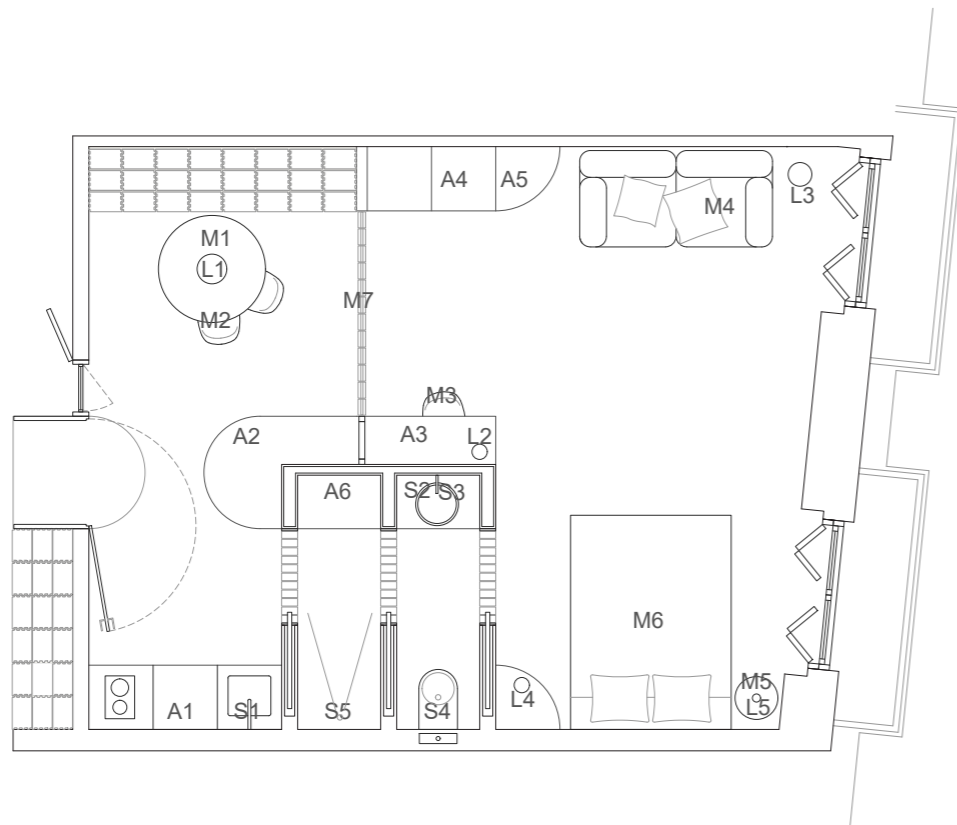

F62

SANYCCES és una empresa valenciana especialitzada en la fabricació de productes per al bany, incloent-hi banyeres, dutxes i lavabos. Amb un fort enfocament en el disseny i la innovació, L'empresa busca oferir solucions que combinen funcionalitat i estètica per crear espais de bany únics i personalitzats. La seua filosofia es basa en l'atenció al detall, la qualitat dels materials i la sostenibilitat, integrant pràctiques ecològiques al procés de producció. Fundada el 1993, ha crescut i s'ha consolidat al mercat gràcies al seu compromís amb l'excel·lència i la satisfacció del client.

Sanycces té la seu a Castelló, Espanya, i els seus productes es distribueixen tant al mercat nacional com internacional, distingint-se per la seua capacitat per adaptar-se a les necessitats específiques dels clients, oferint solucions a mida i un servei personalitzat.

NOM: Aixeta Curve

CODI: S1

DESCRIPCIÓ: Aixeta de cuina corbada giratòria 360° i acabat cromat.

UBICACIÓ: Cuina

PREU: 202 €

DIMENSIONS: 59,5 x 30,5 x 7,5 cm

ACABAT: Cromat

EMPRESA: Sanycces

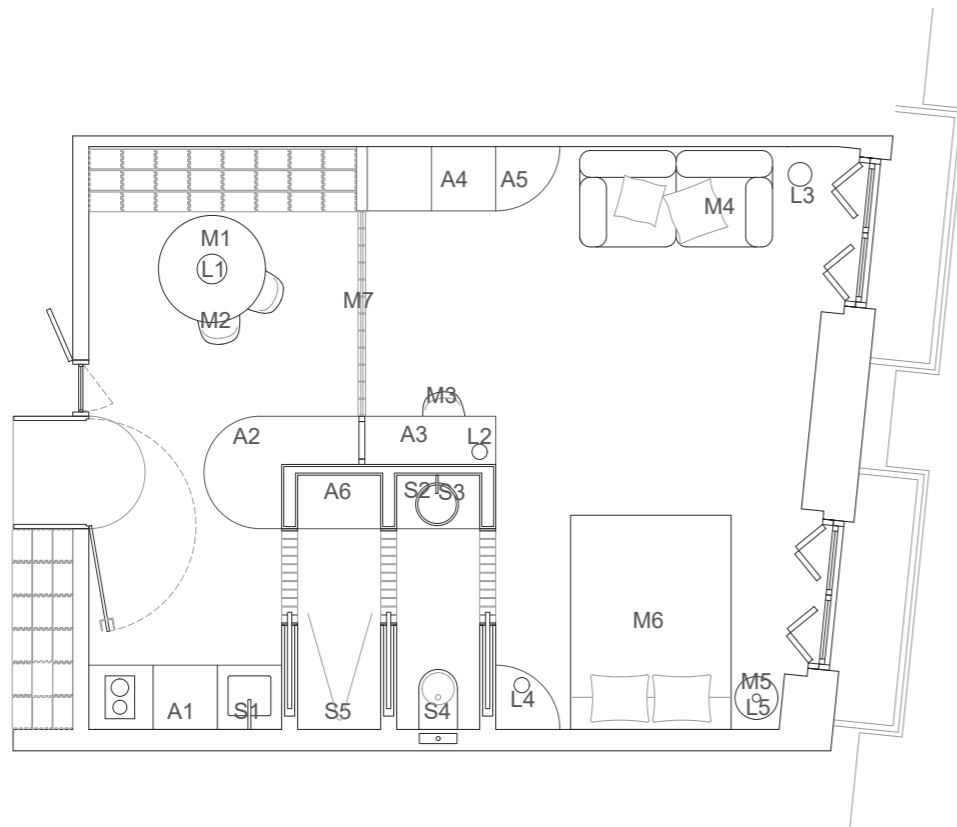

F63

NOM: Aixeta Loop K

CODI: S2

DESCRIPCIÓ: Aixeta de lavabo mural amb obertura en gelat, estalvi d'energia i d'aigua, amb acabat cromat

UBICACIÓ: Bany

PREU: 261 €

DIMENSIONS: 22 x 8,5 x 3,3 cm

ACABAT: Cromat

EMPRESA: Sanycees

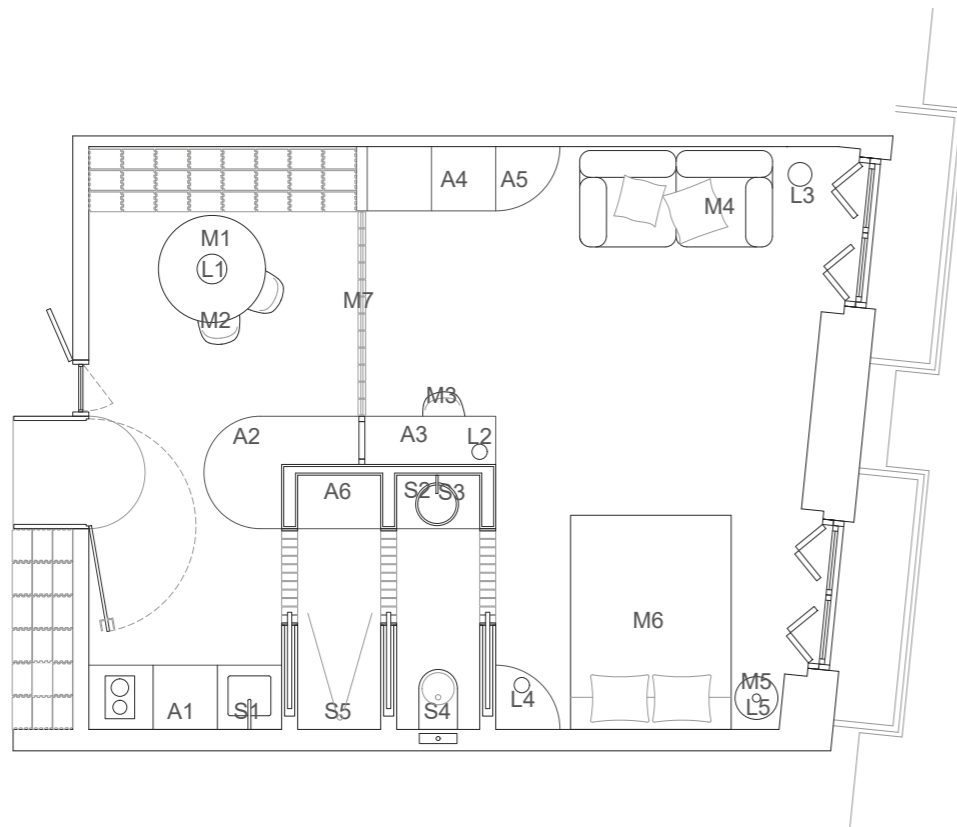

F64

NOM: Lavabo Padova

CODI: S3

DESCRIPCIÓ: Lavabo ceràmic redó de color blanc sobre taulell d'obra, amb accessori de desguàs click-clack i tapa ceràmica.

UBICACIÓ: Bany

PREU: 230 €

DIMENSIONS: 45 x 45 x 21 cm

ACABAT: Ceràmica blanca

EMPRESA: Sanycees

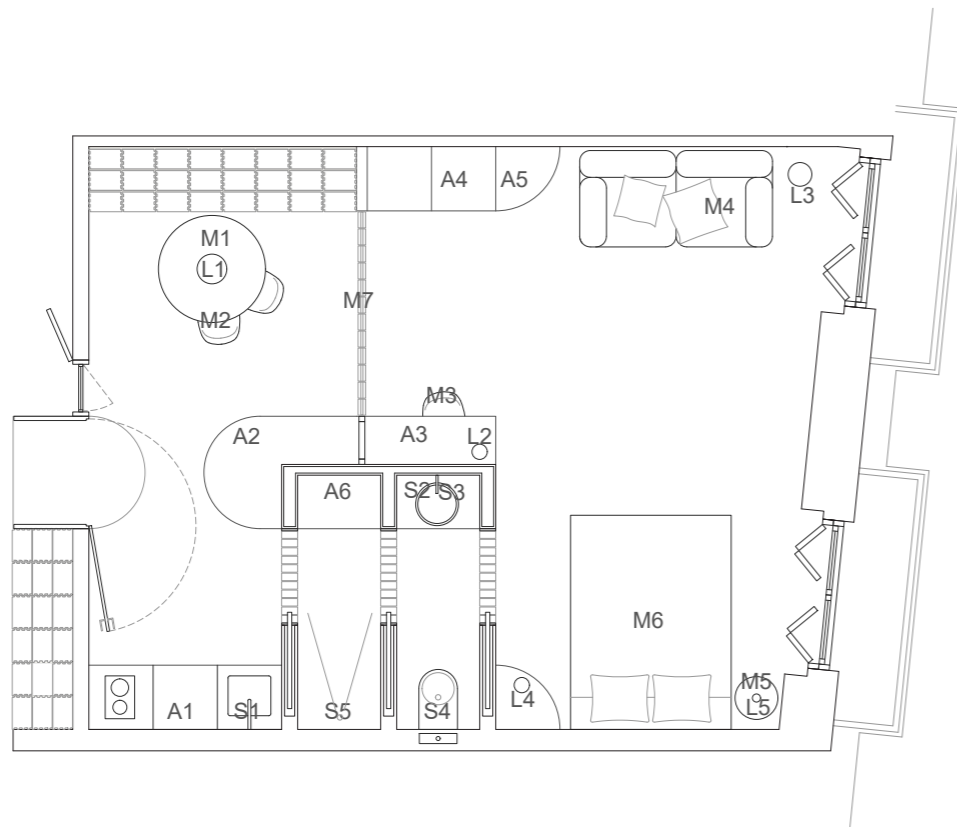

F65

NOM: Sanitari Arc

CODI: S4

DESCRIPCIÓ: Lot vàter mural més tapa i seient amb sistema de tancament esmorteït.

UBICACIÓ: Bany

PREU: 510 €

DIMENSIONS: 56,5 x 39,5 x 42,5 cm

ACABAT: Blanc

EMPRESA: Sanycces

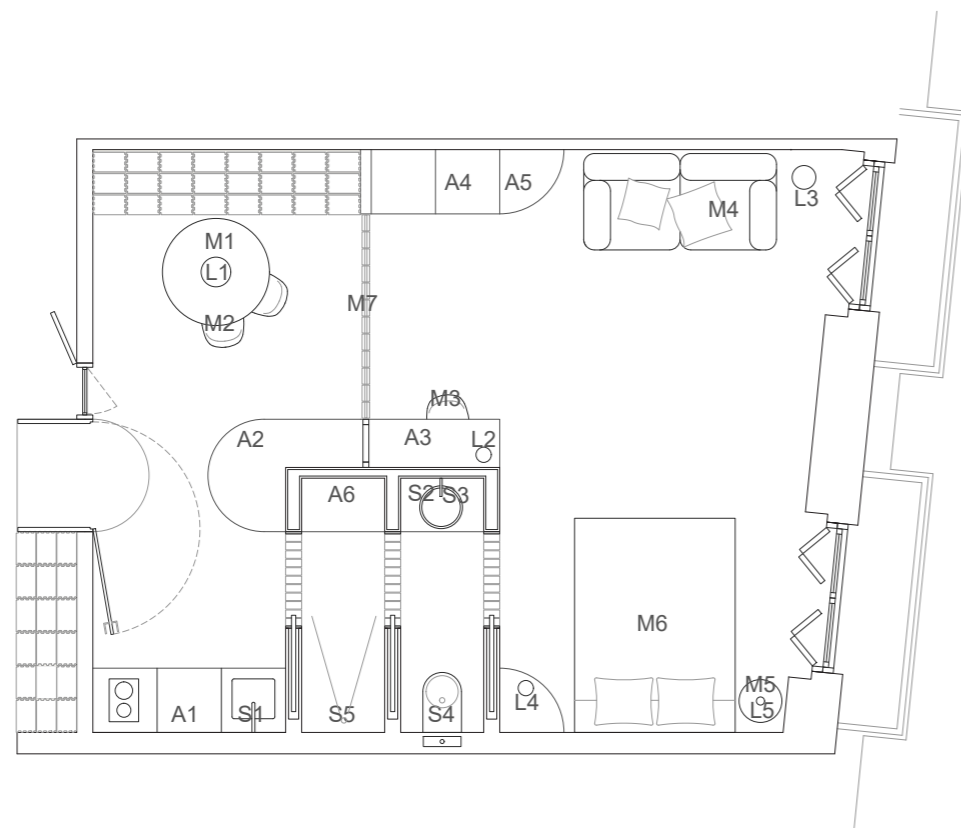

F66

NOM: Serie Loop

CODI: S5

DESCRIPCIÓ: Tots els elements que componen la zona de dutxa: monocomandament mural, ruixador, braç, suport i teledutxa.

UBICACIÓ: Bany

PREU: 261+ 117 + 56 + 127 = 561 €

DIMENSIONS: -

ACABAT: Cromat

EMPRESA: Sanycces

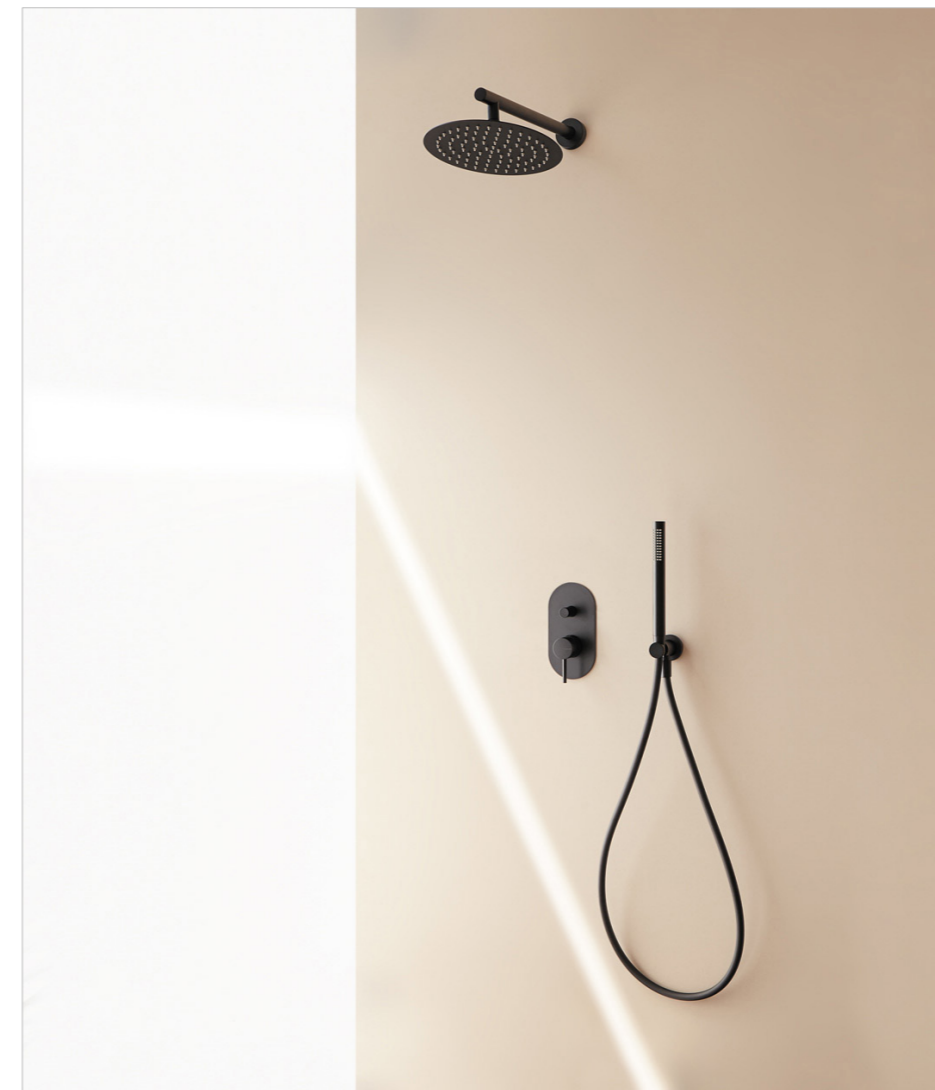
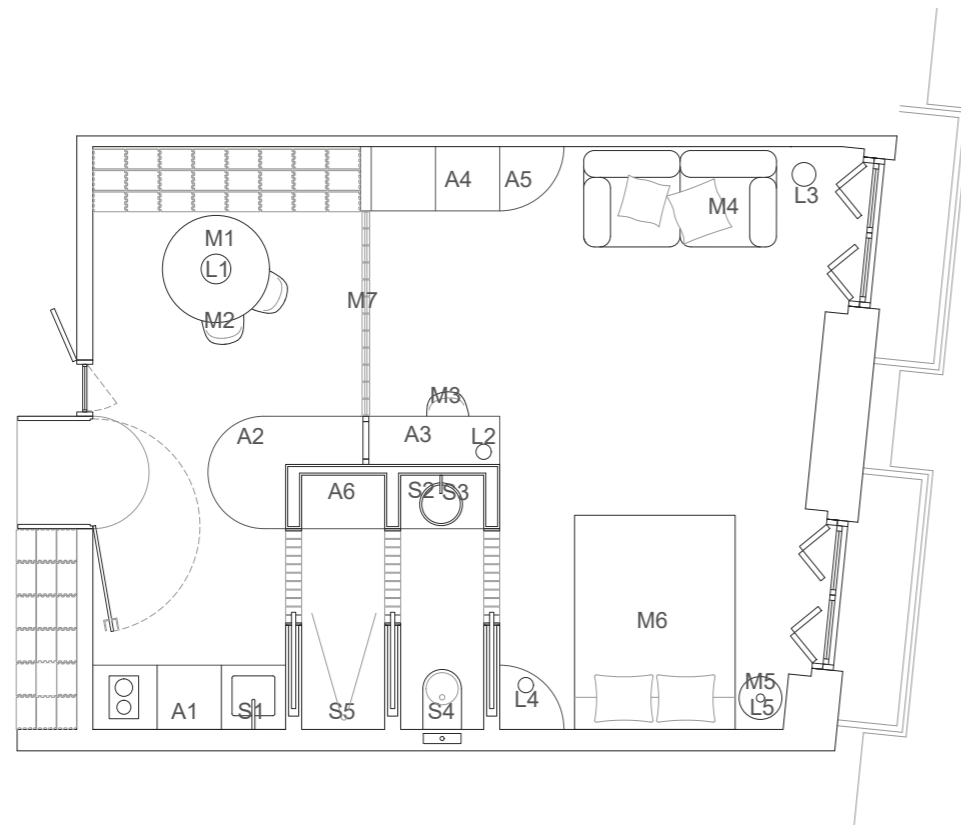

F67

AROMAS DEL CAMPO és una empresa espanyola especialitzada en el disseny i la fabricació d'il·luminació decorativa. Fundada el 1986, l'empresa ha esdevingut un referent al sector gràcies al seu compromís amb la innovació i la qualitat. La filosofia de l'empresa se centra en la creació de productes que combinen disseny, funcionalitat i sostenibilitat. El seu enfocament és oferir solucions d'il·luminació que no només compleixen una funció pràctica, sinó que també afegeixen un valor estètic als espais.

Aromas del Campo té la seu a València, Espanya, i els seus productes es distribueixen a nivell internacional. L'empresa treballa amb dissenyadors reconeguts i emergents per desenvolupar col·leccions que reflecteixen les darreres tendències en disseny d'interiors. La producció dels seus productes es duu a terme utilitzant materials d'alta qualitat i tècniques que respecten el medi ambient, cosa que garanteix tant la durabilitat com la sostenibilitat dels seus llums i accessoris d'il·luminació.

NOM: Ipon C1316/1

CODI: S1

DESCRIPCIÓ: Lluminaària suspesa del sostre

UBICACIÓ: Menjador

PREU: 140 €

DIMENSIONS: 120 x 20 cm

ACABAT: Vidre fumat

EMPRESA: Aromas del campo

DISSENYADOR: AC Studio

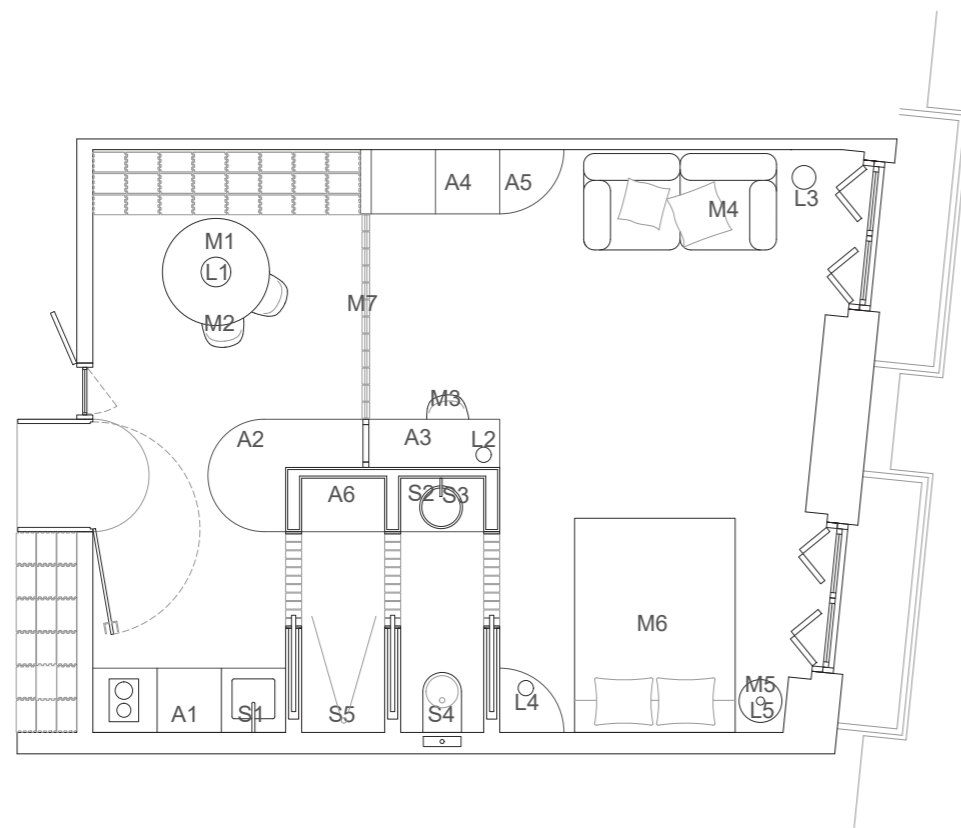

F68

NOM: Tana S1309

CODI: S2

DESCRIPCIÓ: Llumina de taula

UBICACIÓ: Estudi

PREU: 154 €

DIMENSIONS: 40,1 x 20 cm

ACABAT: Metall negre

EMPRESA: Aromas del campo

DISSENYADOR: JF Sevilla

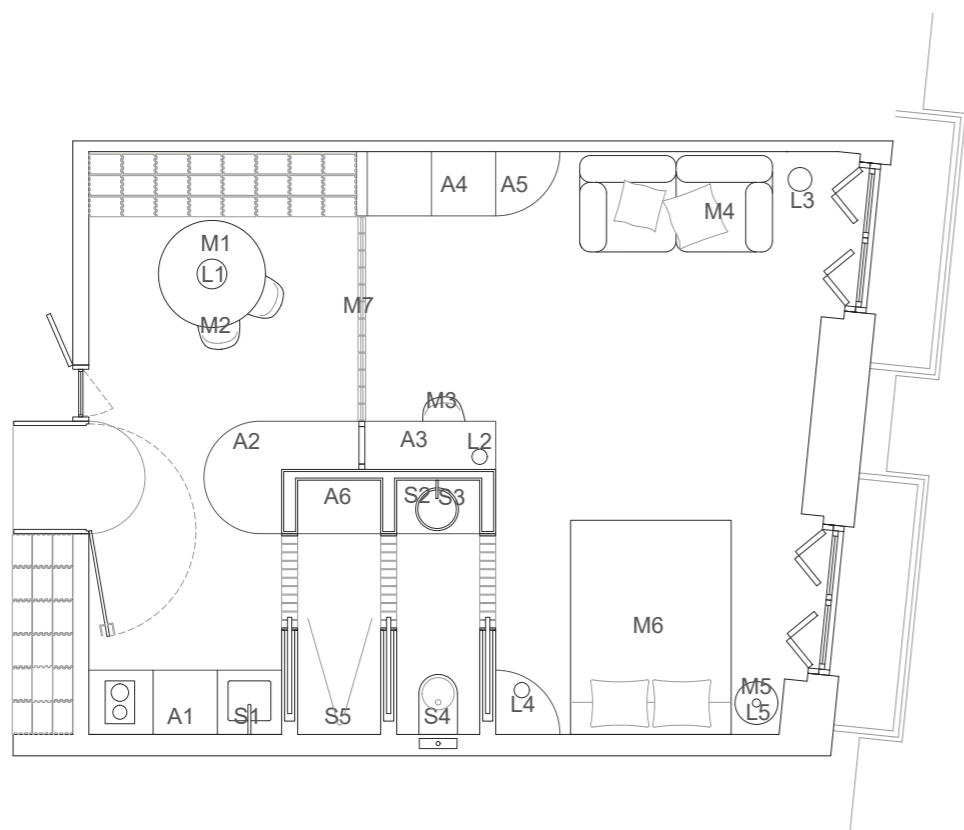

F69

NOM: Lyb P1274

CODI: S3

DESCRIPCIÓ: Lluminaia de peu

UBICACIÓ: Saló

PREU: 362 €

DIMENSIONS: 150 x 30 cm

ACABAT: Metall negre

EMPRESA: Aromas del campo

DISSENYADOR: Pepe Fornas

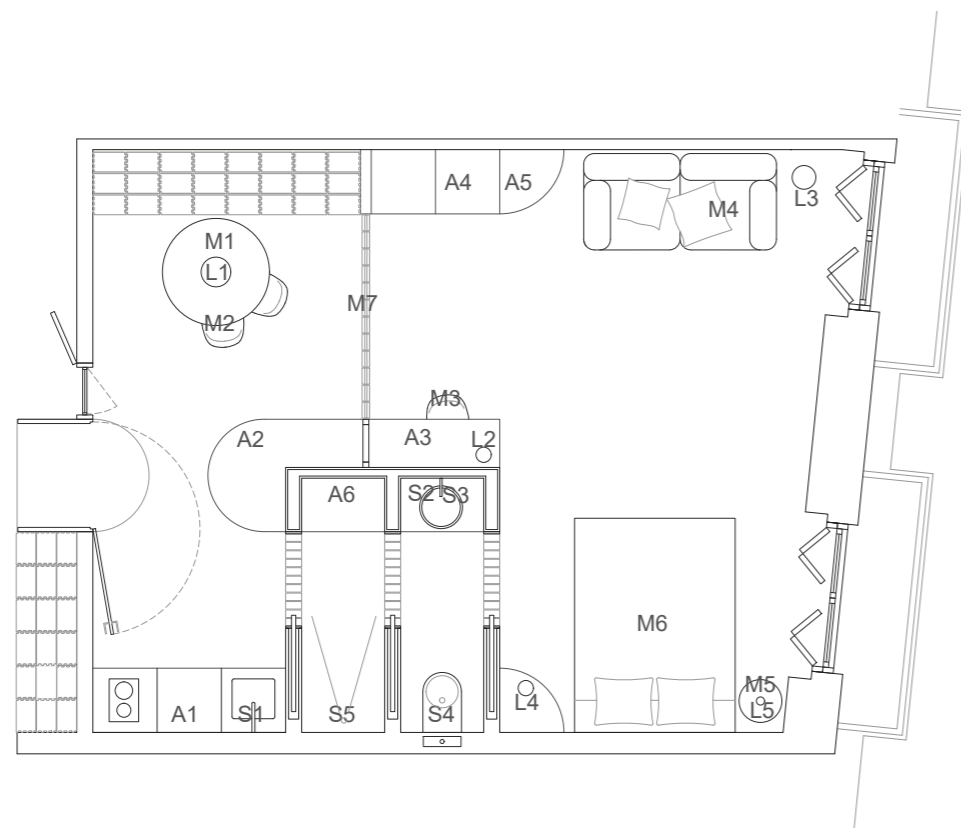

F70

NOM: Bora NAC129

CODI: S4

DESCRIPCIÓ: Lluminaia de taula

UBICACIÓ: Habitació

PREU: 178 €

DIMENSIONS: 20,2 x 12 cm

ACABAT: Vidre i ceràmica

EMPRESA: Aromas del campo

DISSENYADOR: AC Studio

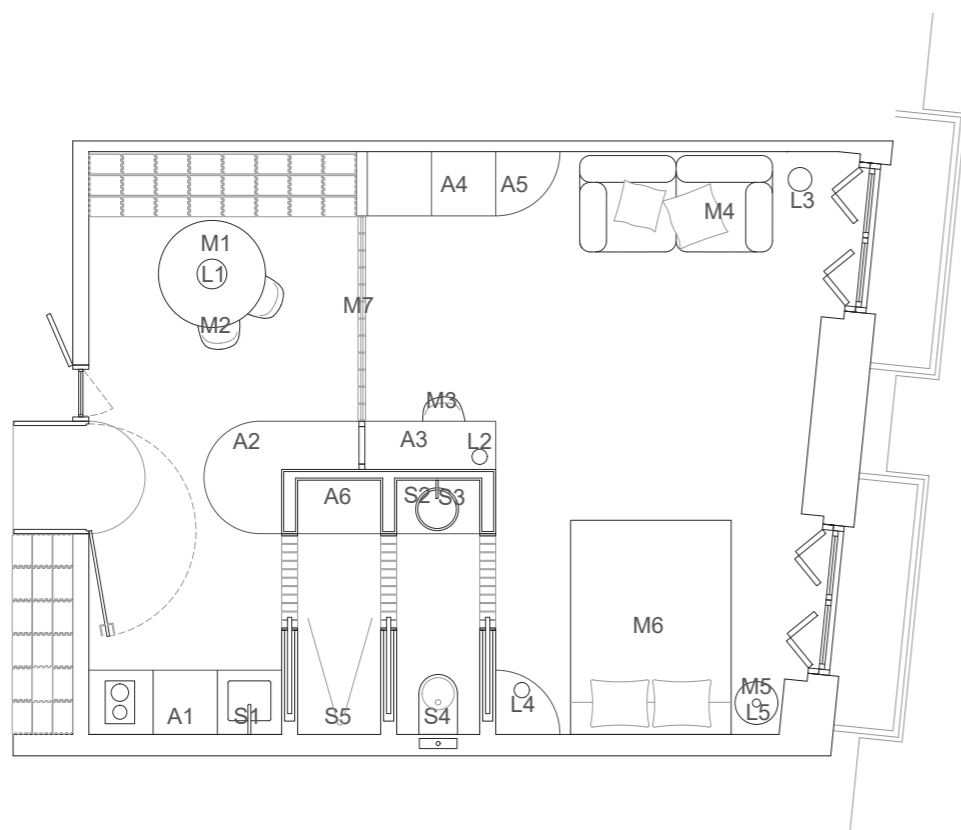

F71

NOM: Lita C1230

CODI: S5

DESCRIPCIÓ: Luminària suspesa de sostre

UBICACIÓ: Habitació

PREU: 116 €

DIMENSIONS: 200 x 100 cm

ACABAT: Metall negre

EMPRESA: Aromas del campo

DISSENYADOR: Pepe Fornas

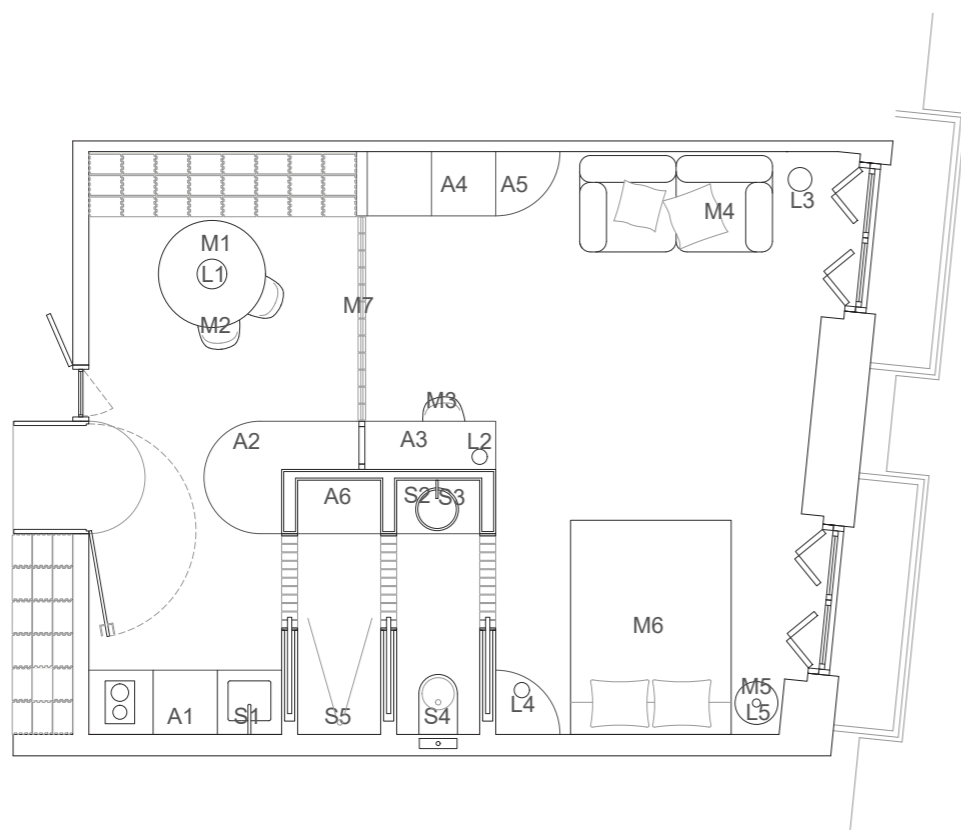

F72

Ref.	Article	Import	Uds.	Total
T455	TAULA KOTAI	1964	1	1964
SO1546	CADIRA LICEO	899	2	1798
T040 U	CADIRA FRAME	898	1	898
T505	SOFÀ-LLIT	3349	1	3349
ME 6551	MESITA ORU-TABLE	579	1	579
SIENA	LLIT AMB CAPÇAL	741	1	741
CURVE	AIXETA CUINA	202	1	202
LOOP K	AIXETA I MONOCOMANDAMENT	261	1	261
PADOVA	LAVABO	230	1	230
ARC	SANITARI	510	1	510
LOOP	MONOCOMANDAMENT	261	1	261
LOOP	RUIXADOR	117	1	117
LOOP	BRAÇ SUPORT	56	1	56
LOOP	TELEDUTXA	127	1	127
C1316/1	LLUMINÀRIA SUSPESA IPON	140	1	140
S1309	LLUMINÀRIA DE TAULA TANA	154	1	154
P1274	LLUMINÀRIA DE PEU LYB	362	1	362
NAC129	LLUMINÀRIA DE TAULA BORA	178	1	178
C1230	LLUMINÀRIA SUSPESA LITA	116	1	116
M7	PERSINA ALACANTINA	402,49	1	402,49

Base Imposable	12.445,49 €
----------------	-------------

Iva (21%)	2.613,55 €
-----------	------------

Total:	15.059,04€
---------------	-------------------

Aquest apartat del FF&E està format pel mobiliari que s'ha elaborat expressament per al projecte, amb un disseny únic i personalitzat. Això significa que no s'ha seleccionat d'una empresa concreta, sinó que cada peça ha estat creada amb una atenció especial als detalls i a les necessitats específiques del projecte. Aquesta decisió permet garantir una coherència absoluta amb el concepte general del disseny i assegurar que cada element complisca amb els criteris establerts des del principi.

Aquest concepte s'inspira profundament en la tradició valenciana, destacant la seua rica materialitat, puresa i senzillesa. Cada peça de mobiliari està dissenyada per evocar l'essència dels elements tradicionals d'una casa valenciana, tot mantenint l'equilibri entre l'estètica i la funcionalitat.

La materialitat del mobiliari juga un paper fonamental. S'han utilitzat materials locals i sostenibles per a la seua fabricació, assegurant que cada peça no només siga bella i funcional, sinó també respectuosa amb el medi ambient. La puresa i senzillesa en el disseny es reflecteixen en l'ús de línies netes i formes minimalistes, mantenint l'autenticitat i la integritat dels elements tradicionals.

A més, s'ha posat un gran èmfasi en la tècnica i la forma renovada, adaptant els dissenys tradicionals als nostres temps. Això significa que, tot i que els dissenys evoquen una estètica tradicional, també incorporen innovacions modernes per millorar la seua funcionalitat i durabilitat. Aquesta combinació de tradició i modernitat fa que el mobiliari siga no només estèticament agradable sinó també pràctic i durador.

El resultat final és un mobiliari de disseny que és funcional, auster i sostenible. Cada peça ha estat creada per complir amb les necessitats específiques de l'espai, oferint solucions pràctiques sense sacrificar l'estil. L'ús de materials sostenibles i tècniques de fabricació respectuoses amb el medi ambient assegura que el mobiliari tinga un impacte mínim en el planeta, fent-lo una elecció ideal per a un projecte conscientment dissenyat.

NOM: Mòdul de cuina

CODI: A1

DESCRIPCIÓ: Moble de cuina baix de DM laminat en fusta de roure, format per tres mòduls de 60 cm, en els quals hi ha una paperera extraïble, frigorífic integrat i forn. Tirador tipus ungher integrat. Amb una balda alta del mateix material amb il·luminació integrada en la part inferior tipus LED.

UBICACIÓ: Cuina

DIMENSIONS: 180 x 92 x 60 cm / 180 x 30 x 2 cm

ACABAT: Mòduls en DM laminat en fusta de roure i taulell de porcelànic XTONE acabat Tura.

DISSENYADOR: Anna Llácer

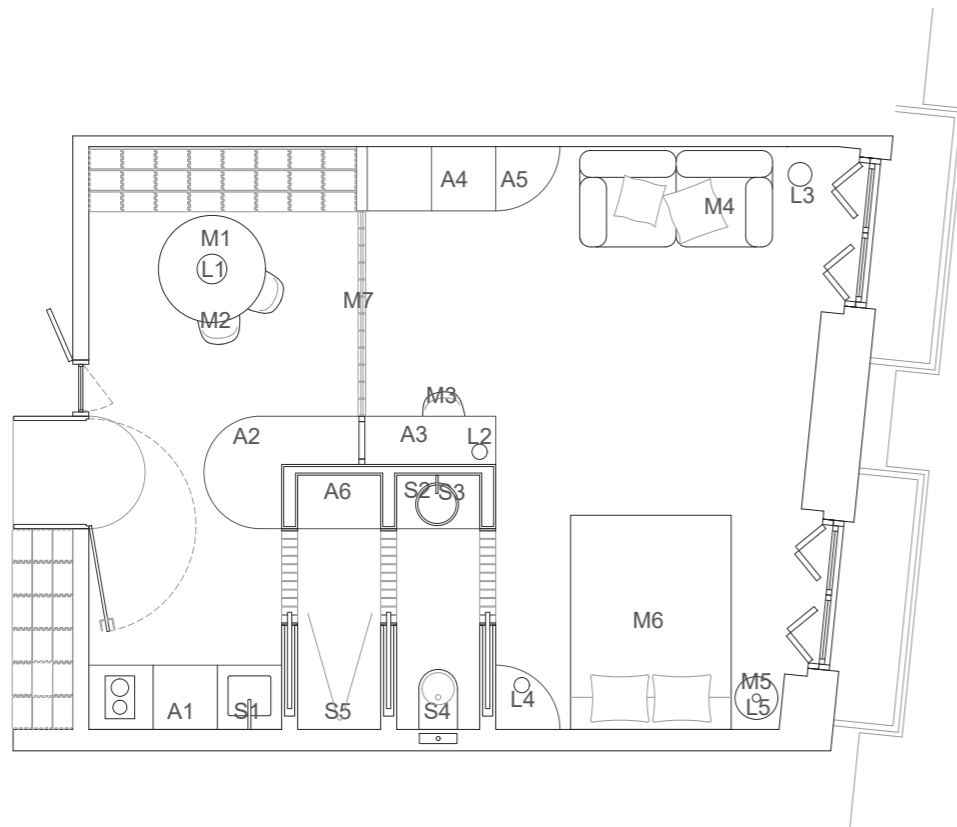

F74

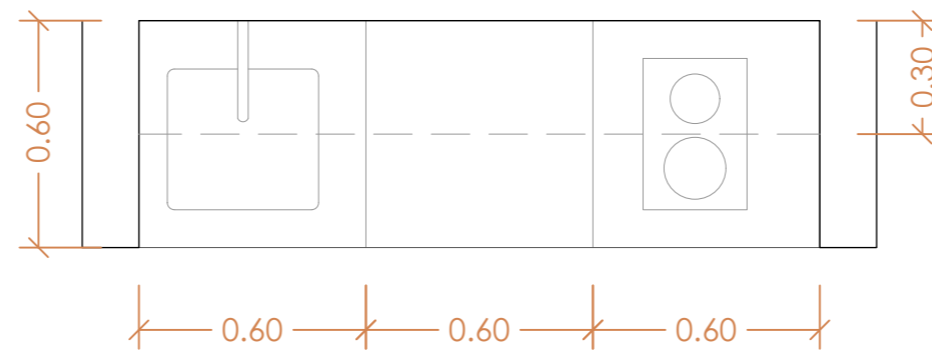
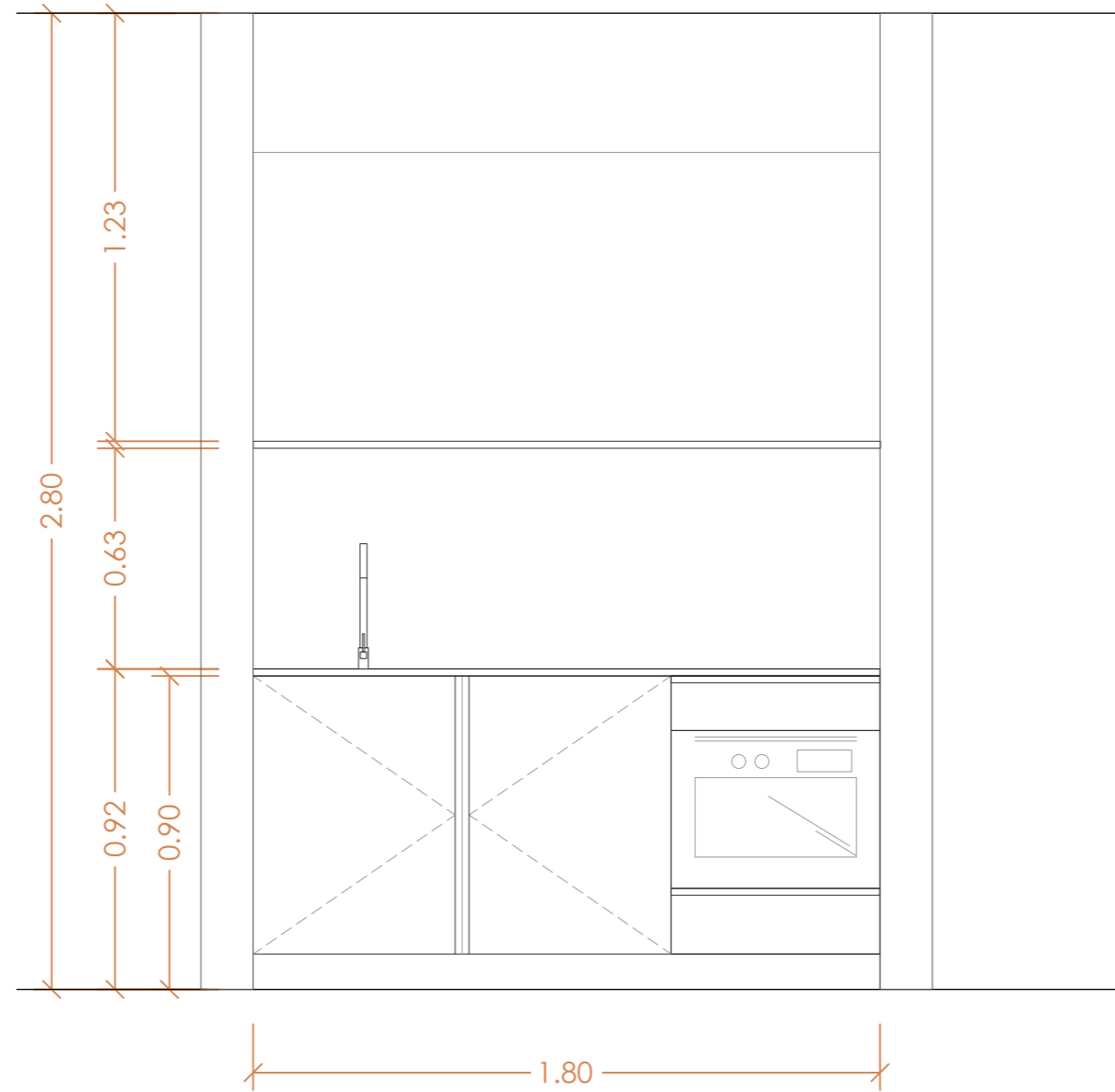

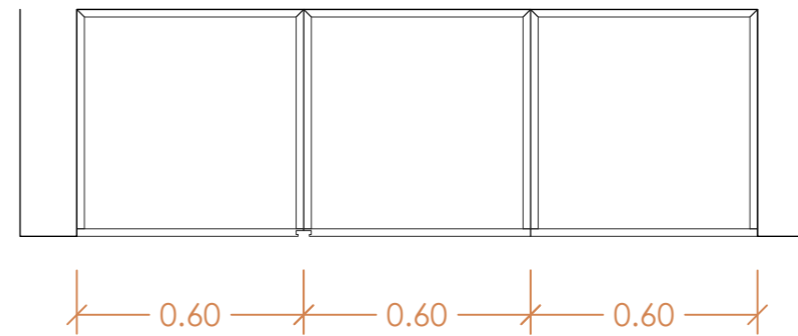
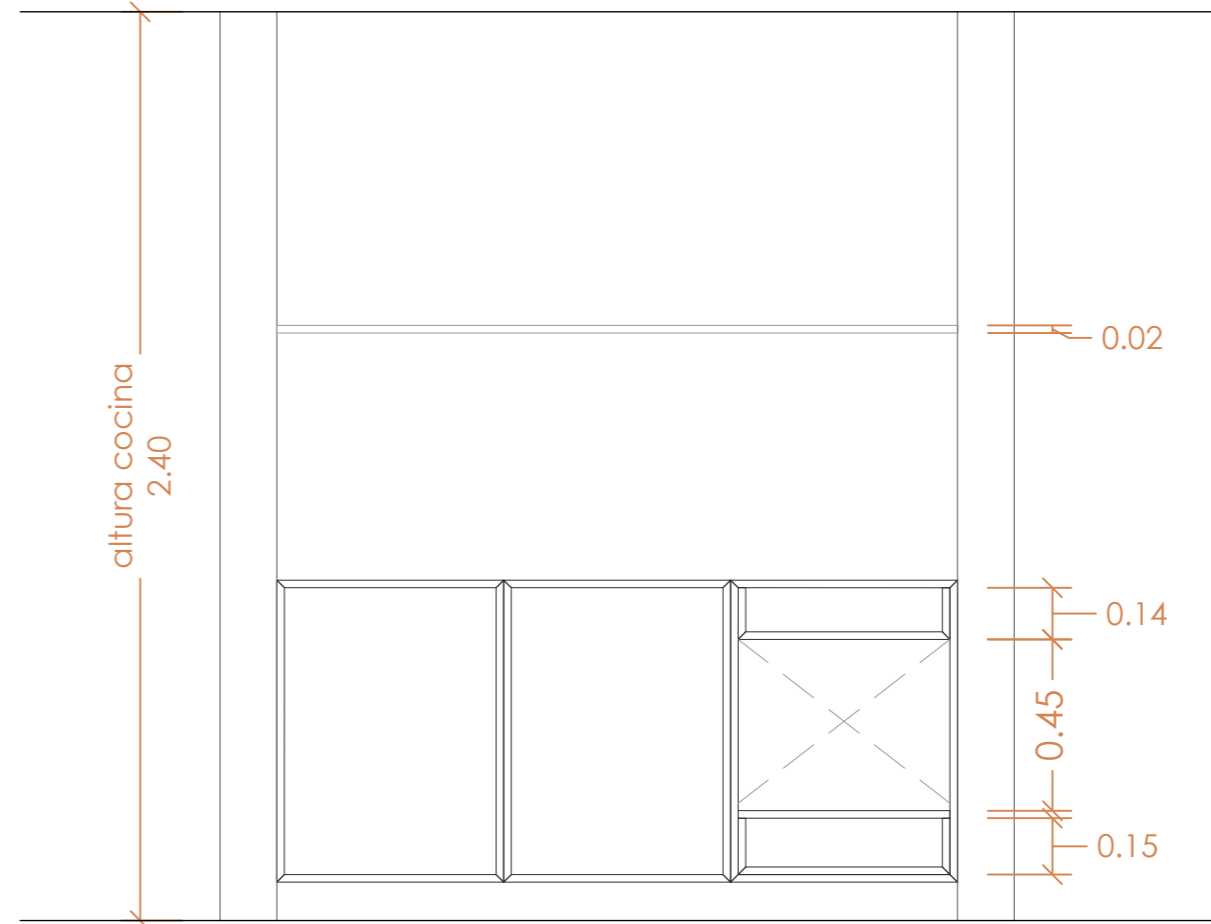
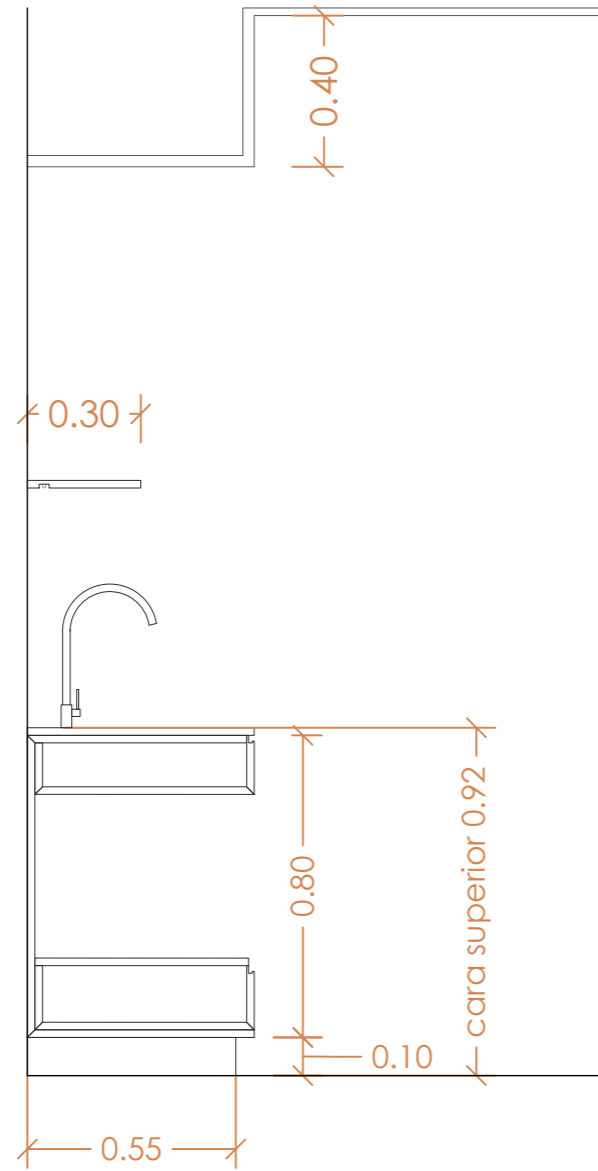

NOM: Mòdul corb de cuina

CODI: A2

DESCRIPCIÓ: Moble de cuina baix de DM laminat en fusta de roure, amb emmagatzematge en baldes i una zona de vinoteca. Tirador tipus ungher integrat.

UBICACIÓ: Cuina

DIMENSIONS:

ACABAT: Mòduls en DM laminat en fusta de roure i taulell de porcelànic XTONE acabat Tura.

DISSENYADOR: Anna Llácer

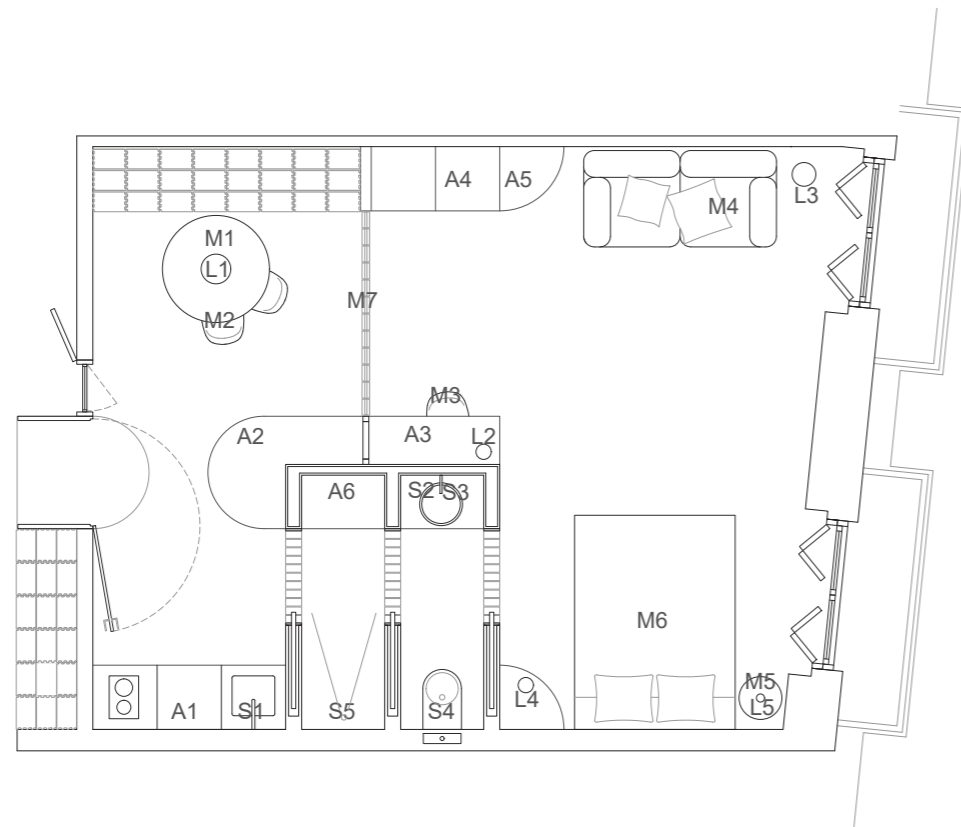

F75

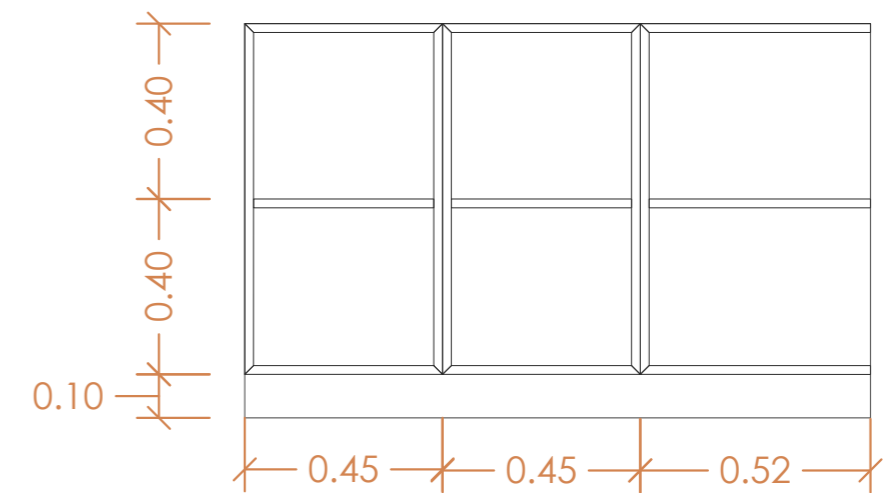
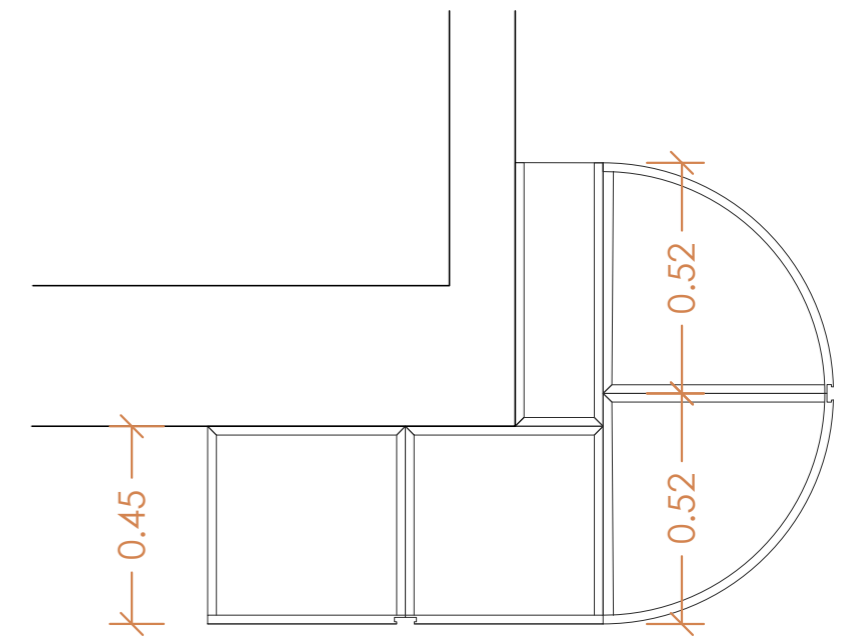
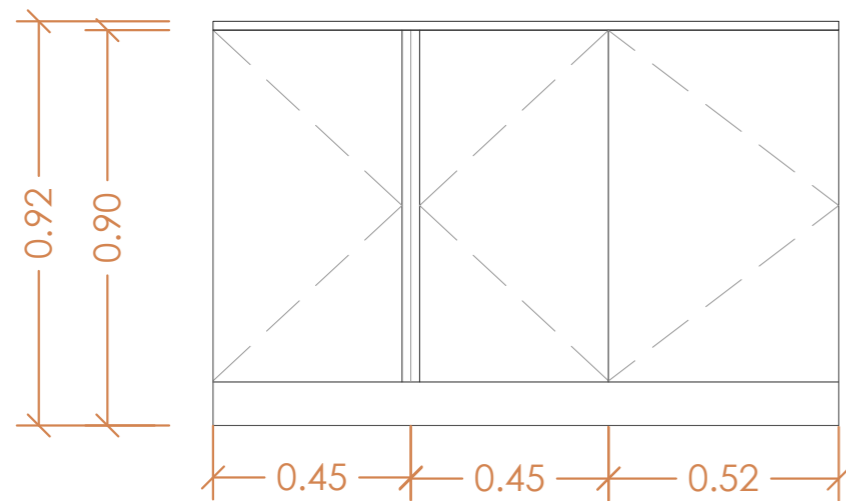
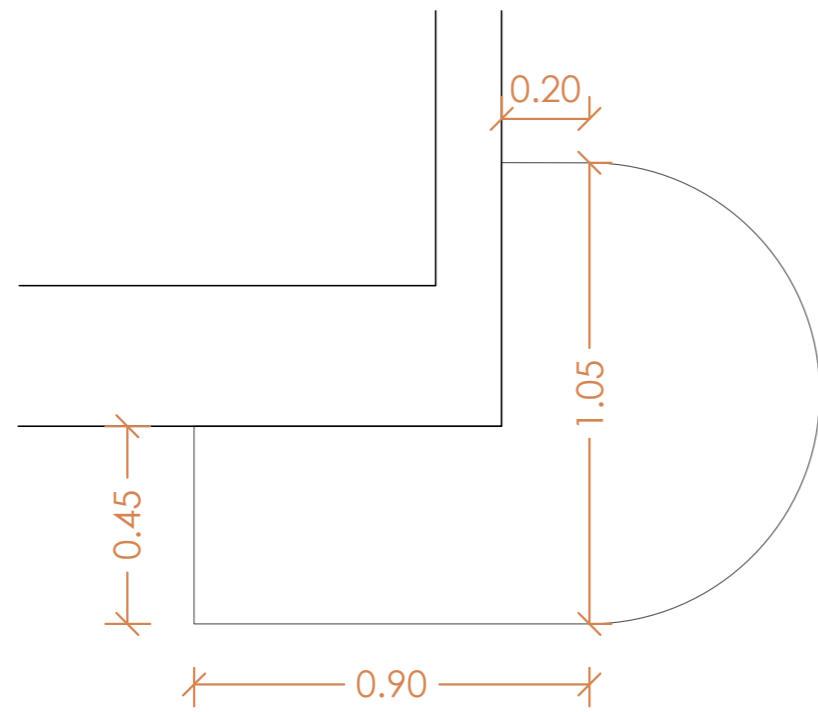
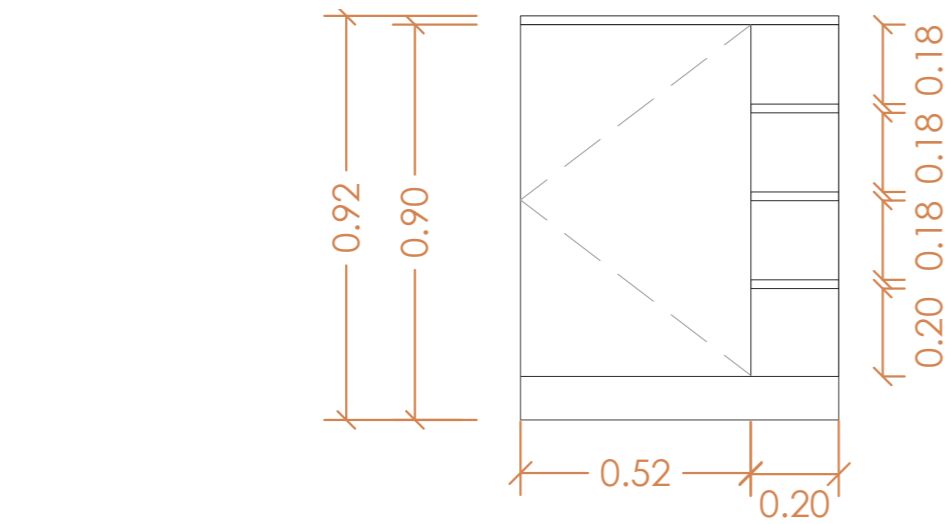

NOM: Escriptori

CODI: A3

DESCRIPCIÓ: Taula d'escriptori elaborada amb tauler de fusta de roure de 1,5 cm ancorada a la paret. Dos caixons de 60 cm per poder guardar xicotets elements, fulls... I deixar l'espai diàfan. Passacables a la part esquerra per ocultar la base dels endolls i cable de la lluminària de taula ubicada a l'escriptori.

UBICACIÓ: Estudi

DIMENSIONS: 127 x 45 cm

ACABAT: Fusta de roure

DISSENYADOR: Anna Llácer

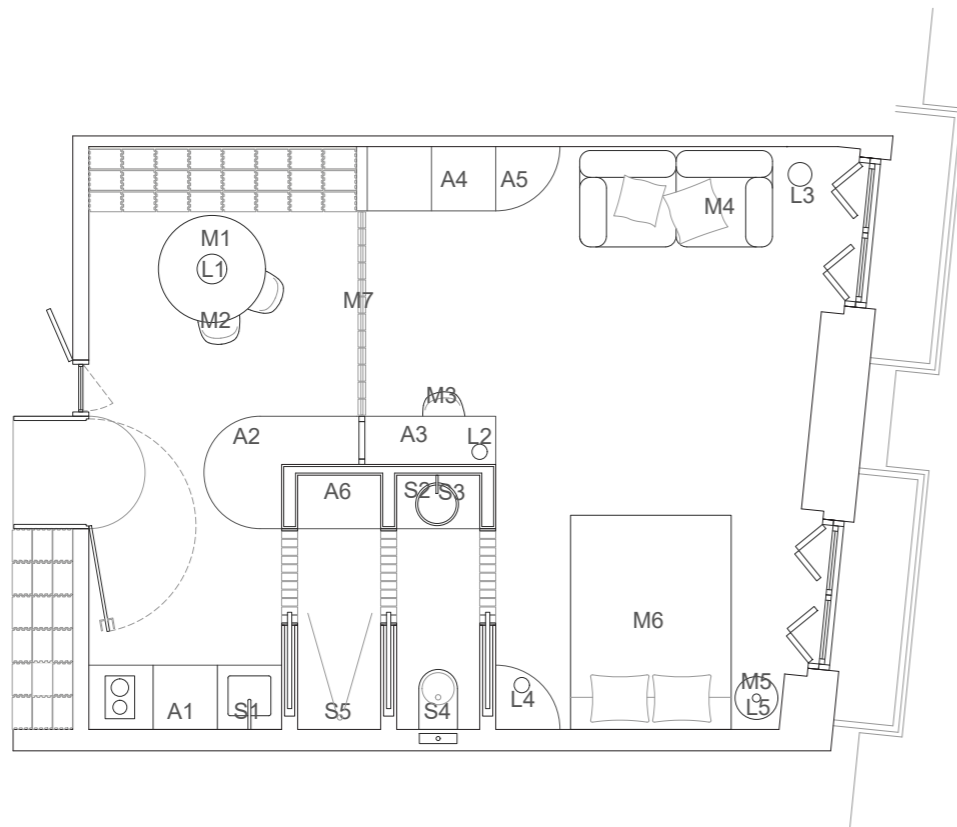

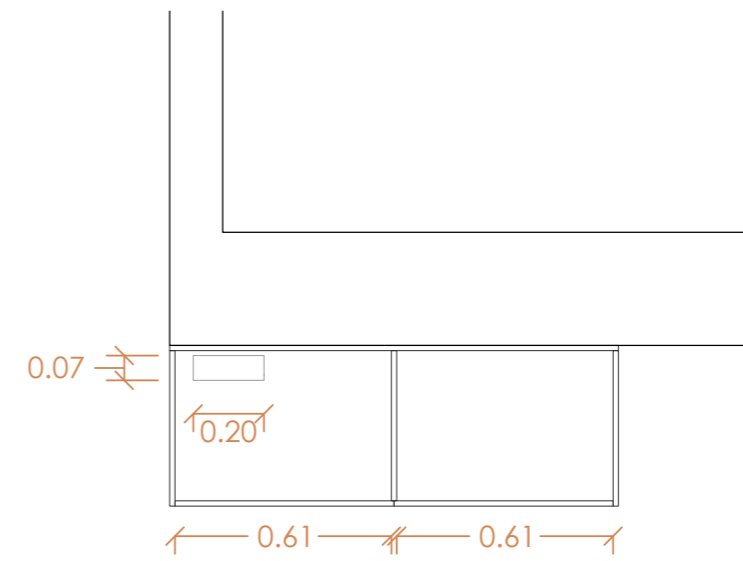
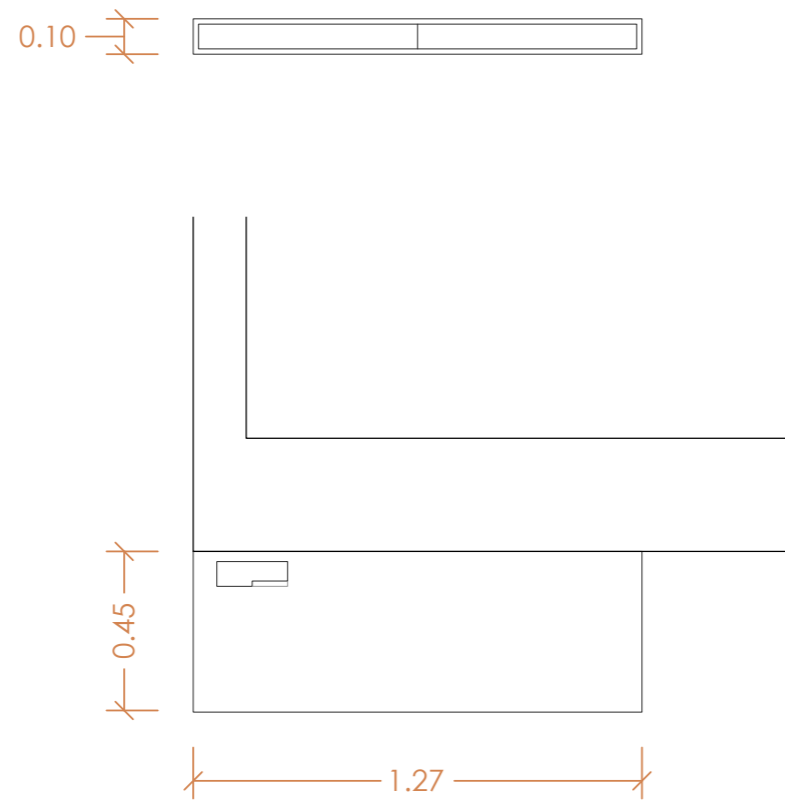

NOM: Armari

CODI: A4

DESCRIPCIÓ: Armari rober de 120 cm, elaborat amb taulers de DM laminat de fusta de roure de 2 cm i una fornícula de 10 cm de fons que servirà per a ocultar les bases dels endolls. Dues portes abatibles de 60 cm amb detalls a les portes de motlures. Interior amb balda alta, barra per a penjar roba i caixons a la part baixa.

UBICACIÓ: Estudi-saló

DIMENSIONS: 130 x 280 x 60 cm

ACABAT: Fusta de roure

DISSENYADOR: Anna Llácer

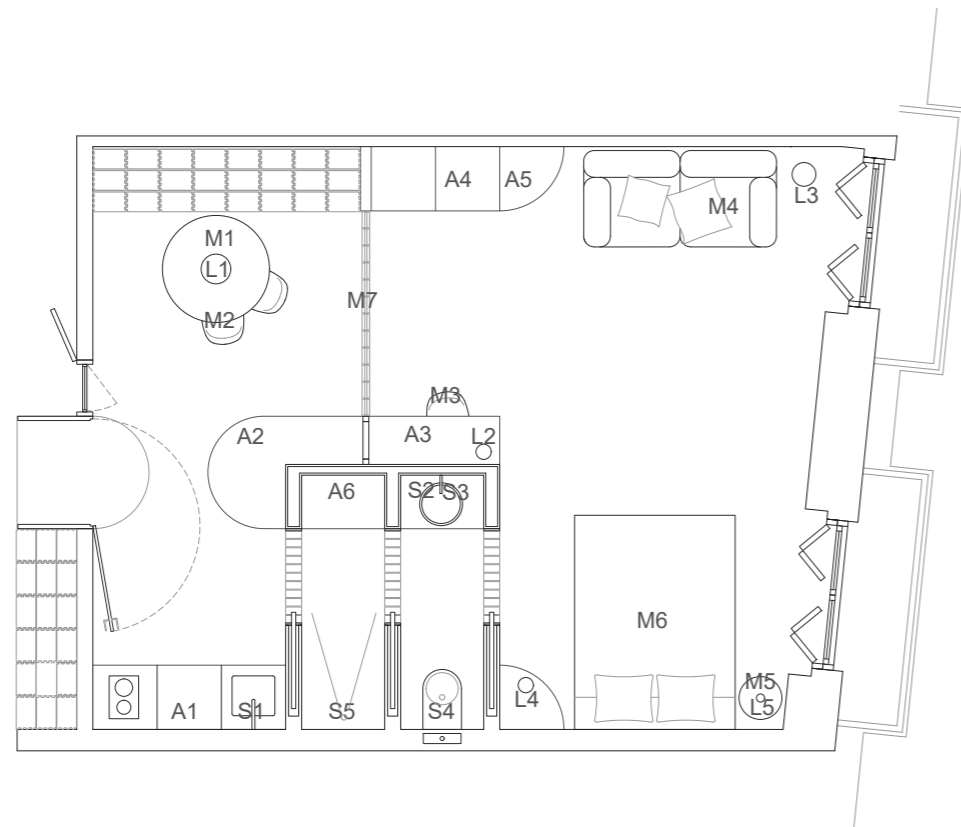

F77

NOM: Balda-tauleta

CODI: A5

DESCRIPCIÓ: Balda de 1/4 de circumferència de 60 cm de radi, elaborada amb fusta de roure. Aquesta geometria servirà en els dos laterals de acabament de mobiliari, harmonitzant i unificant l'ambient. Amb passacables a la part esquerra, per ocultar la base dels endolls i cables de la lluminària de taula ubicada a sobre.

UBICACIÓ: Saló i habitació

DIMENSIONS: 1/4 de circumferència de 60 cm de radi

ACABAT: Fusta de roure

DISSENYADOR: Anna Llácer

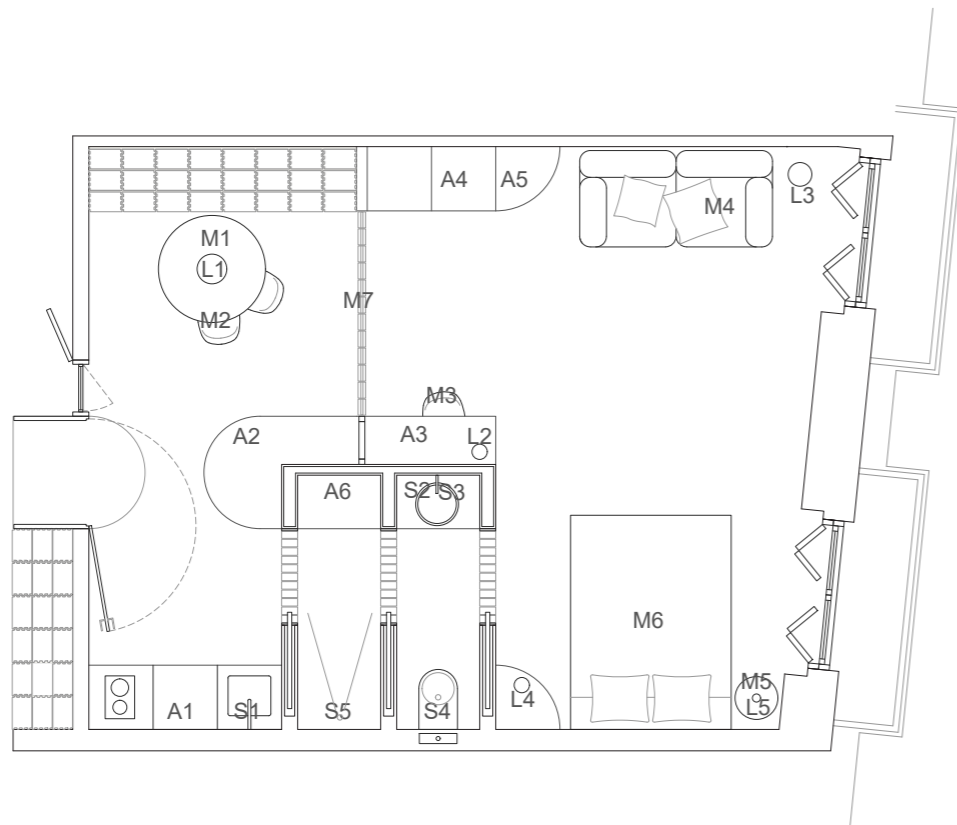

F78

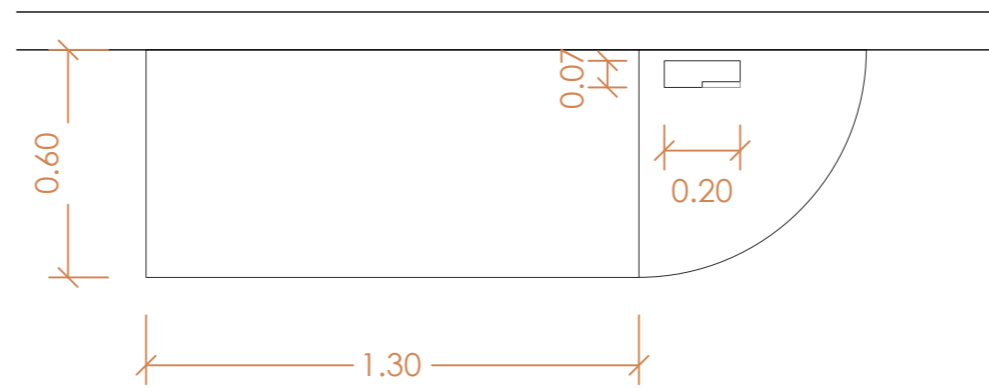
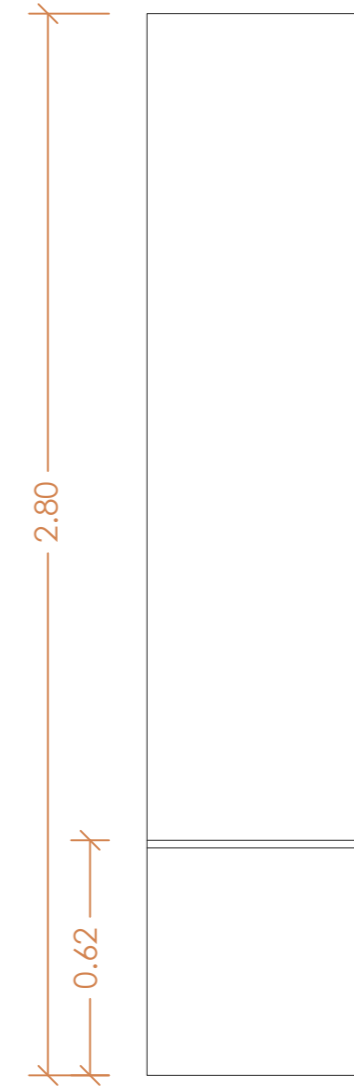
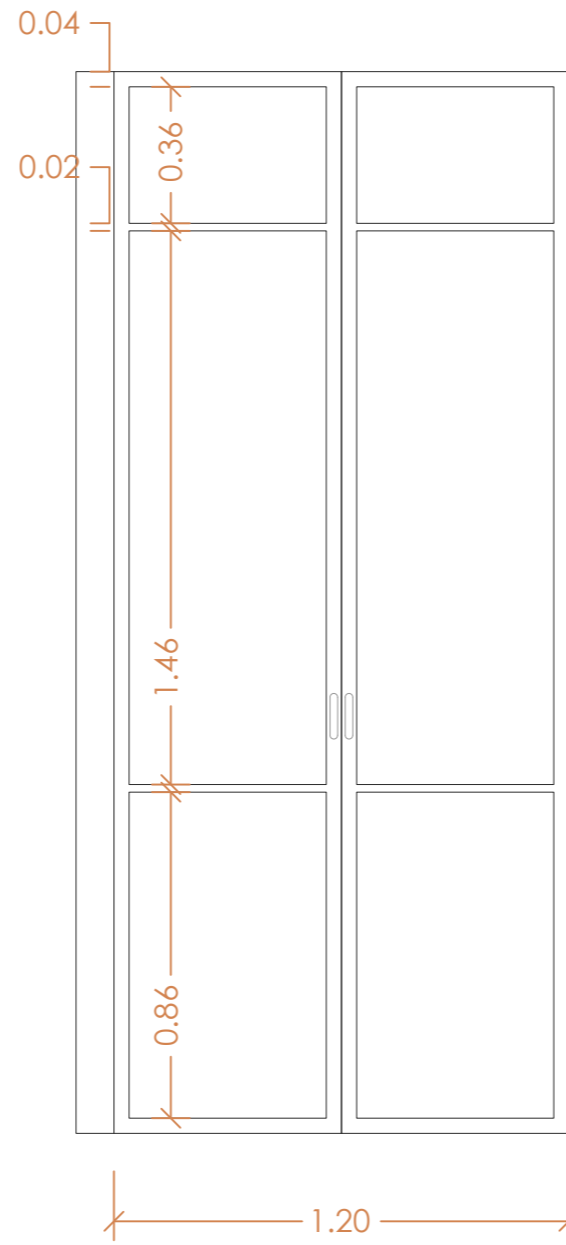
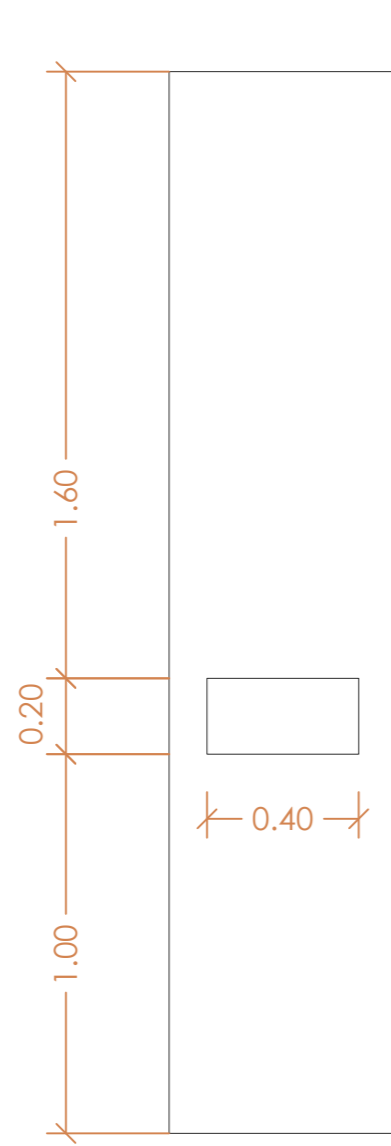

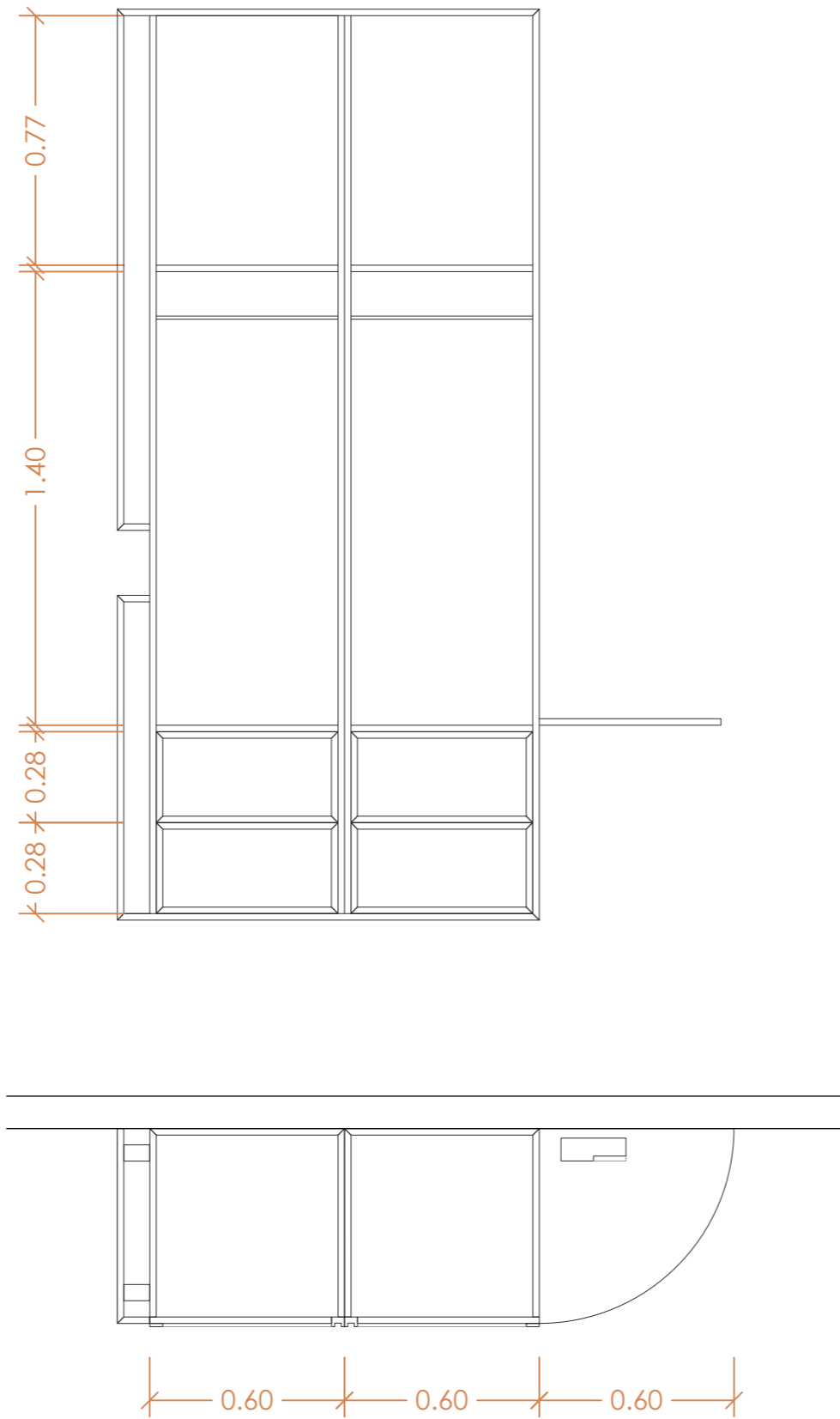

NOM: Espill

CODI: A6

DESCRIPCIÓ: Espill rectangular per a la part frontal del bany més dos addicionals per a les parets perpendiculars amb forma de $\frac{1}{4}$ de circumferència de radi 60 cm, fent així que els dos espells coincideixen en la mesura de l'extrem que comparteixen, aconseguint un efecte visual de duplicar la circumferència i augmentant el rang de visió al bany.

UBICACIÓ: Bany

DIMENSIONS: 77 x 60 cm / $\frac{1}{4}$ de circumferència de 60 cm de radi

ACABAT: Es col·locarà sobre la ceràmica sense ningun tipus d'acabat ni marc addicional.

DISSENYADOR: Anna Llácer

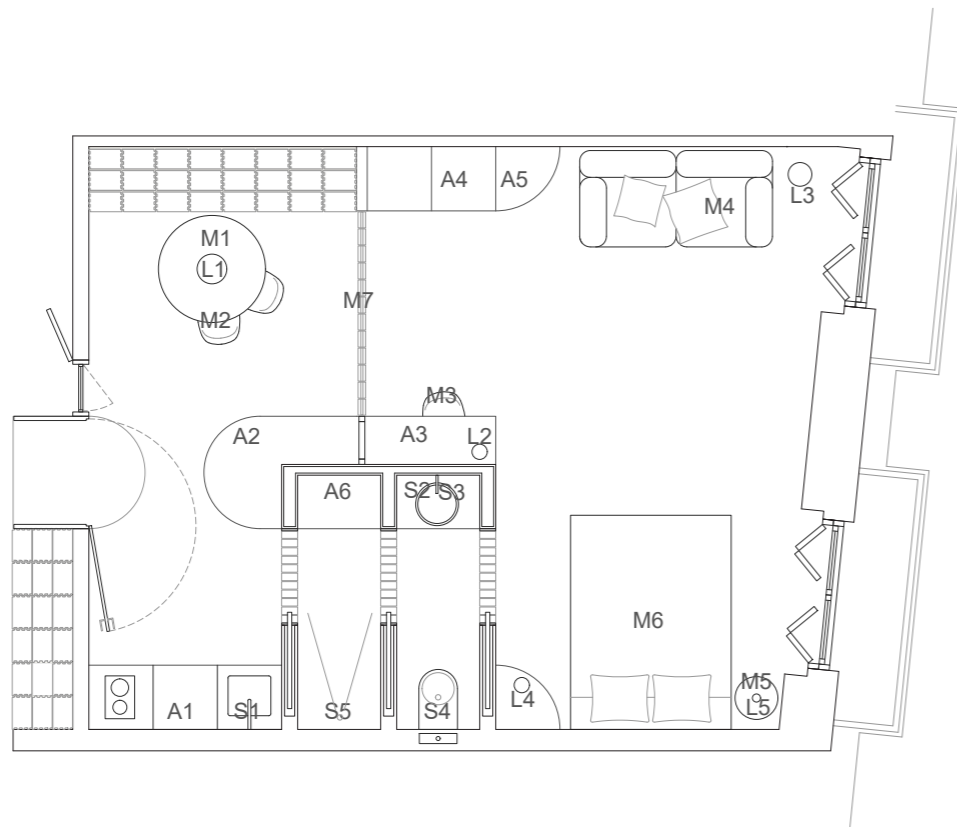

RESULTATS I CONCLUSIONS

Els resultats obtinguts al llarg del desenvolupament d'aquest projecte reflecteixen la meticulosa planificació i execució de la transformació de l'hotel Vincci Palace. Cada detall ha estat considerat per garantir que els objectius inicials de sostenibilitat, respecte per la tradició valenciana i modernitat es complissen de manera harmoniosa. En aquesta secció, es presenten els resultats tangibles de la intervenció, tenint en compte les característiques específiques dels materials utilitzats, la disposició final dels espais, i les solucions adoptades per millorar la funcionalitat i el confort dels apartaments. A través de l'anàlisi detallada de cada aspecte, es demostra com s'han aconseguit crear espais que no només compleixen amb les necessitats actuals dels usuaris, sinó que també respecten i posen en valor el patrimoni cultural i arquitectònic de València

DISSENY OPTIMITZAT D'APARTAMENTS: La detallada planificació d'una unitat d'apartament ha permés desenvolupar un model eficient per tota la planta tipus, aconseguint una distribució òptima dels espais. Cada apartament ha estat dissenyat per maximitzar la funcionalitat i el confort dels usuaris, assegurant una experiència de vida còmoda i agradable.

SOSTENIBILITAT: El projecte ha integrat pràctiques sostenibles com l'ús de materials de proximitat, la selecció de mobiliari de proveïdors locals com Expormim, Andreu World, entre altres, i la implementació de sistemes d'eficiència energètica. Això ha contribuït a una reducció significativa de la petjada de carboni i ha donat suport a l'economia local.

COHERÈNCIA ESTÈTICA I CULTURAL: S'ha aconseguit una coherència estètica i cultural en el disseny dels apartaments, reflectint les arrels de la vida tradicional valenciana. L'ús de materials locals, com la ceràmica valenciana, ha permés crear espais que no només són funcionals, sinó també estèticament agradables i culturalment rellevants.

ADAPTABILITAT I REPETIBILITAT: El model dissenyat és fàcilment adaptable a altres unitats dins de la planta tipus, assegurant uniformitat en la qualitat i el disseny dels apartaments. Aquesta adaptabilitat facilita la implementació del projecte a gran escala, mantenint una alta qualitat en tots els espais.

Les conclusions d'aquest projecte ofereixen una visió global de l'impacte de les decisions preses durant el procés de transformació dels apartaments del Vincci Palace. Aquesta secció sintetitza els èxits assolits i les dificultats superades, oferint una reflexió crítica sobre les lliçons apreses i les implicacions a llarg termini de la intervenció. També s'exploren les possibles vies de millora i desenvolupament futur, assegurant que els apartaments continuen responent a les necessitats canviants dels seus usuaris mentre es manté el compromís amb la sostenibilitat i la preservació de la identitat cultural local.

SOSTENIBILITAT: S'ha aconseguit un alt nivell de sostenibilitat a través de l'ús de materials locals, la selecció de mobiliari de proximitat i la implementació de pràctiques constructives respectuoses amb el medi ambient. Això no només ha reduït la petjada de carboni del projecte, sinó que també ha donat suport a l'economia local.

FUNCIONALITAT I ESTÈTICA: El disseny detallat d'una unitat d'apartament ha permès optimitzar la funcionalitat dels espais, garantint alhora una estètica harmoniosa i atractiva. Cada apartament ha estat dissenyat per oferir confort, privacitat i un ambient acollidor, adaptat a les necessitats dels futurs usuaris.

ADAPTABILITAT: La metodologia seguida permet una fàcil adaptació del model de reforma a altres unitats dins de la planta tipus. Això assegura una uniformitat en la qualitat i el disseny dels apartaments, creant un conjunt coherent i ben integrat.

VALORS CULTURALS: La integració dels valors culturals de València ha estat un èxit, reflectint-se en cada detall del disseny i la selecció de materials. Això ha creat un vincle fort entre el projecte i el seu context cultural, oferint als usuaris una experiència autèntica i enriquidora.

Aquest projecte de fi de grau ha demostrat que una planificació detallada i un enfocament coherent poden portar a la creació d'espais d'alta qualitat que complisquen amb els objectius de sostenibilitat, funcionalitat i estètica. El detall exhaustiu d'una unitat d'apartament ha estat essencial per entendre i aplicar amb èxit el concepte general a tota la planta tipus. Així, s'ha aconseguit un projecte que no només respecta les tradicions culturals valencianes, sinó que també respon a les necessitats contemporànies dels usuaris, oferint un entorn de vida harmoniós, sostenible i confortable.

ANNEXOS

DE L'HOTEL TRADICIONAL A L'HOTEL APARTAMENT

NORMATIVA

Decreto 10/2021, de 22 de enero, del Consell, de aprobación del Reglamento regulador del alojamiento turístico en la Comunitat Valenciana. (2021). Diari Oficial de la Generalitat Valenciana.

Documento Básico SUA Seguridad de utilización y accesibilidad. (2019). Ministerio de Fomento.

ARTICLES

Pérez, M. (2010). La cerámica en la arquitectura valenciana . Revista de Estudios Valencianos, 58(2), 125-145.

Martínez, L. (2015). El uso de materiales tradicionales en la arquitectura moderna valenciana . Revista de Arquitectura y Urbanismo, 12(1), 55-72.

Expormim (2018). El arte de trabajar el mimbre: Historia y evolución . Valencia: Expormim Ediciones.

Andreu World (2020). Diseño y sostenibilidad: Una visión integral . Valencia: Publicaciones Andreu World

DE L'HOTEL TRADICIONAL A L'HOTEL APARTAMENT

Iñiguez, A. (2024). ¿Qué aporta el uso de la cal en la arquitectura contemporánea?. ArchDaily. Recuperat el 16 de abril de 2024, de <https://www.archdaily.com/ceramica-en-la-construccion-moderna>

Tectónica (2023). XXI Premios Cerámica de Arquitectura e Interiorismo. Recuperat de: <https://tectonica.archi/articles/xxi-premios-ceramica-de-arquitectura-e-interiorismo/>

<https://www.un.org/sustainabledevelopment/es/cities/>

https://www.turisme.gva.es/tcv/tcv2022/8-Rural_2022c.pdf

DE L'HOTEL TRADICIONAL A L'HOTEL APARTAMENT

<https://arquitecturaviva.com/obras/residencia-de-ancianos-en-masans-chur>

<https://tallerhousingesarq.wordpress.com/2017/02/10/viviendas-para-la-tercera-edad-en-chur-masans-peter-zumthor/>

<https://www.ltarkitekter.dk/tietgen-en-0>

<https://peristoral.com/proyectos/105-viviendas-cap-y-casal-para-gente-mayor-en-glories>

https://hormaestudio.com/portfolio_page/casa-mbt/

https://hormaestudio.com/portfolio_page/casa-fm/

<https://www.archdaily.cl/cl/905689/casa-fm-horma>

<https://m-ar.net/es-pou/>

<https://www.quadratestudio.com/projects/16-casa-carceller>

<https://www.quadratestudio.com/projects/15-casa-en-betera>

<http://www.tedaarquitectes.com/english/index.php?/projects/2013-can-picafort/>

<https://tectonica.archi/projects/can-picafort/>

DE L'HOTEL TRADICIONAL A L'HOTEL APARTAMENT

<https://www.molins.es/construction-solutions/morteros-tecnicos/que-es-un-mortero-autonivelante/>

<https://ceramicaamanoalzada.com/>

<https://com-cal.com/>

<https://persiana-barcelona.com/es/>

<https://www.moratal.com/>

<https://sanycces.es/>

<https://www.expormim.com/es/>

<https://andreuworld.com/es/>

<https://ldcamas.com/es/>

<https://www.aromasdelcampo.com/es/>

DE L'HOTEL TRADICIONAL A L'HOTEL APARTAMENT

Fig.1. Façana del Hotel Vincci Palace. [Fotografia]. Recuperat de: [https://es.wikipedia.org/wiki/Hotel_Palace_%28Valencia%29#/media/Archivo:Edificio_Trenor_de_Antonio_Martorell_Trilles_\(1906\)_en_Valencia.jpg](https://es.wikipedia.org/wiki/Hotel_Palace_%28Valencia%29#/media/Archivo:Edificio_Trenor_de_Antonio_Martorell_Trilles_(1906)_en_Valencia.jpg)

Fig.2. Dibuix de Ciutat Vella. [Fotografia]. Recuperat de: <https://valenciaplaza.com/valencia-en-diez-postales?image=9>

Fig.3. Mapa de València. [Fotografia]. Recuperat de: https://es.wikipedia.org/wiki/Ciutat_Vella_%28Valencia%29

Fig.4. Carrer de la Pau. [Fotografia]. Recuperat de: <https://pixelsup.blogspot.com/2013/02/calle-de-la-paz-carrer-la-pau-valencia.html>

Fig-5. Començament del Hotel Vincci Palace. [Fotografia]. Recuperat del propi cartell explicatiu al Hotel Vincci Palace

Fig.6. Habitació estàndard Hotel Vincci Palace. [Fotografia]. Recuperat de: https://www.vinccihoteles.com/hoteles/valencia/vincci-palace/habitaciones/?_gl=1*1egq4im*_up*MQ..*_ga*OTAYODQyNDMxLjE3MTkzMzg0OTM.*_ga_8VM0ZNYPT4*MTcxOTMzODQ5Mi4xLjEuMTcxOTMzODUwMC4wLjAuNDc4NTczMTQw

Fig.7. Habitació superior Hotel Vincci Palace. [Fotografia]. Recuperat de: https://www.vinccihoteles.com/hoteles/valencia/vincci-palace/habitaciones/?_gl=1*1egq4im*_up*MQ..*_ga*OTAYODQyNDMxLjE3MTkzMzg0OTM.*_ga_8VM0ZNYPT4*MTcxOTMzODQ5Mi4xLjEuMTcxOTMzODUwMC4wLjAuNDc4NTczMTQw

Fig.8. Habitació suite Hotel Vincci Palace. [Fotografia]. Recuperat de: https://www.vinccihoteles.com/hoteles/valencia/vincci-palace/habitaciones/?_gl=1*1egq4im*_up*MQ..*_ga*OTAYODQyNDMxLjE3MTkzMzg0OTM.*_ga_8VM0ZNYPT4*MTcxOTMzODQ5Mi4xLjEuMTcxOTMzODUwMC4wLjAuNDc4NTczMTQw

Fig.9. Façana modernista. [Fotografia]. Recuperat de: <https://www.revistaad.es/arquitectura/articulos/proyecto-de-rehabilitacion-de-una-casa-modernista-en-el-barrio-mas-senorial-de-valencia>

Fig.10. Catedral de València. [Fotografia]. Recuperat de: <https://www.vipealo.com/blog/secretos-ocultos-en-la-catedral-de-valencia/>

Fig.11. Carrer de la Pau. [Fotografia]. Recuperat de: https://ca.wikipedia.org/wiki/Carrer_de_la_Pau#/media/Fitxer:Carrer_de_la_Pau,_Valencia.jpg

Fig.12. Jardí del Túria. [Fotografia]. Recuperat de: <https://myrhotels.com/guia-turismo-valencia/que-ver-en-valencia/jardin-del-turia-valencia/>

DE L'HOTEL TRADICIONAL A L'HOTEL APARTAMENT

Fig.13. Museu Nacional de Ceràmica y de les Arts. [Fotografia]. Recuperat de: https://www.tripadvisor.co/Attraction_Review-g187529-d2322031-Reviews-Museo_Nacional_de_Ceramica_y_de_las_Artes_Suntuarias_Gonzalez_Marti-Valencia_Prov.html

Fig.14. Elaboració pròpia (2024). Tabla de superfícies de la planta tipus. [Tabla].

Fig.15. Elaboració pròpia (2024). Esquema de superfícies de la planta tipus. [Imatge].

Fig.16. Elaboració pròpia (2024). Esquema de la primera proposta d'apartaments. [Imatge].

Fig.17. Elaboració pròpia (2024). Esquema de la segona proposta d'apartaments. [Imatge].

Fig-18. Elaboració pròpia (2024). Esquema de la tercera proposta d'apartaments. [Imatge].

Fig.19. Idea del concepte. [Fotografia]. Recuperat de: <https://www.traveler.es/articulos/pueblo-de-cadiz-lleva-las-charlas-a-la-fresca-a-la-unesco>

Fig.20. Elaboració pròpia (2024). Esquema conceptual planta tipus. [Imatge].

Fig.21. Elaboració pròpia (2024). Esquema conceptual apartament. [Imatge].

Fig.22. Objectius de desenvolupament sostenible. [Fotografia]. Recuperat de: <https://www.un.org/sustainabledevelopment/es/objetivos-de-desarrollo-sostenible/>

Fig.23. Logotip OD. Recuperat de: <https://www.un.org/sustainabledevelopment/es/objetivos-de-desarrollo-sostenible/>

Fig.24. Residencia Masans, Peter Zumthor. Chur, Suisa, 1993.. [Fotografia]. Recuperat de: <https://arquitecturaviva.com/obras/residencia-de-ancianos-en-masans-chur>

Fig.25. Residencia Masans, Peter Zumthor. Chur, Suisa, 1993.. [Fotografia]. Recuperat de: <https://arquitecturaviva.com/obras/residencia-de-ancianos-en-masans-chur>

Fig.26. Teitgen Dormitory, Lundgaard & Tranberg. Dinamarca, 2006. [Fotografia]. Recuperat de: <https://www.ltarkitekter.dk/tietgen-en-0>

DE L'HOTEL TRADICIONAL A L'HOTEL APARTAMENT

Fig.27. Teitgen Dormitory, Lundgaard & Tranberg. Dinamarca, 2006. [Fotografia]. Recuperat de: <https://www.archdaily.cl/cl/02-334957/tietgen-dormitory-lundgaard-and-tranberg-architects>

Fig.28. Residencia Glories, Perís Toral. Barcelona, 2017. [Fotografia]. Recuperat de: <https://peristoral.com/proyectos/105-viviendas-cap-y-casal-para-gente-mayor-en-glories>

Fig.29. Residencia Glories, Perís Toral. Barcelona, 2017. [Fotografia]. Recuperat de: <https://peristoral.com/proyectos/105-viviendas-cap-y-casal-para-gente-mayor-en-glories>

Fig.30. Casa FM, EstudioHORMA. Cullera, Valencia, 2018. [Fotografia]. Recuperat de: https://hormaestudio.com/portfolio_page/casa-fm/

Fig.31. Casa FM, EstudioHORMA. Cullera, Valencia, 2018. [Fotografia]. Recuperat de: https://hormaestudio.com/portfolio_page/casa-fm/

Fig.32. Can Picafort, Ted'A. Santa Margalida, Mallorca, 2017. [Fotografia]. Recuperat de: <http://www.tedarquitectes.com/english/index.php?/projects/2013-can-picafort/>

Fig.33. Can Picafort, Ted'A. Santa Margalida, Mallorca, 2017. [Fotografia]. Recuperat de: <http://www.tedarquitectes.com/english/index.php?/projects/2013-can-picafort/>

Fig.34. Es Pou, Marià Castelló. Formentera, 2021. [Fotografia]. Recuperat de: <https://m-ar.net/es-pou/>

Fig.35. Es Pou, Marià Castelló. Formentera, 2021. [Fotografia]. Recuperat de: <https://m-ar.net/es-pou/>

Fig.36. Casa en Bétera, Quadrat. Bétera, 2019. [Fotografia]. Recuperat de: <https://www.quadratestudio.com/projects/15-casa-en-betera>

Fig.37. Casa en Bétera, Quadrat. Bétera, 2019. [Fotografia]. Recuperat de: <https://www.quadratestudio.com/projects/15-casa-en-betera>

Fig.38. Elaboració pròpia (2024). Dibuix conjunt façanes. [Imatge]

Fig.39. Elaboració pròpia (2024). Dibuix façana. [Imatge]

Fig.40. Elaboració pròpia (2024). Dibuix cuina. [Imatge]

DE L'HOTEL TRADICIONAL A L'HOTEL APARTAMENT

Fig.41. Elaboració pròpia (2024). Dibuix menjador. [Imatge]

Fig.42. Elaboració pròpia (2024). Moodboard d'inspiració. [Imatge]

Fig.43. Morter autonivellant. [Fotografia]. Recuperat de: <https://www.molins.es/construction-solutions/morteros-tecnicos/que-es-un-mortero-autonivelante/>

Fig.44. Rajola de fang. [Fotografia]. Recuperat de: <https://ceramicaamanoalzada.com/>

Fig.45. Fibra vegetal de coco. [Fotografia]. Recuperat de: <https://gingermat.com/felpudos-a-medida/51-felpudos-coco-a-medida.html>

Fig.46. Pintura a la cal. [Fotografia]. Recuperat de: <https://com-cal.com/>

Fig.47. Fusta de Roure. [Fotografia]. Recuperat de: <https://www.majofesa.com/tablonos-de-madera/madera-de-roble-blanco-americano/>

Fig.48. Marbre. [Fotografia]. Recuperat de: <https://www.porcelanosa.com/cocinas/encimeras/>

Fig.49. Rajola de termoargila. [Fotografia]. Recuperat de: <https://www.moratal.com/>

Fig.50. Ceràmica esmaltada. [Fotografia]. Recuperat de: <https://ceramicaamanoalzada.com/>

Fig.51. Elaboració pròpia (2024). Render façana. [Imatge]

Fig.52. Elaboració pròpia (2024). Render cuina. [Imatge]

Fig.53. Elaboració pròpia (2024). Render menjador. [Imatge]

Fig.54. Elaboració pròpia (2024). Render habitació. [Imatge]

Fig.55. Elaboració pròpia (2024). Render detall materialitat. [Imatge]

DE L'HOTEL TRADICIONAL A L'HOTEL APARTAMENT

Fig.56. Taula kotai. [Fotografia]. Recuperat de: <https://www.expormim.com/es/muebles-interior/mesas-comedor/mesa-redonda-kotai/>

Fig.57. Cadira Liceo. [Fotografia]. Recuperat de: <https://andreuworld.com/es/productos/liceo-so1546>

Fig.58. Cadira Frames. [Fotografia]. Recuperat de: <https://www.expormim.com/es/muebles-interior/sillas/silla-tapizada-frames/>

Fig.59. Sofà-llit. [Fotografia]. Recuperat de: <https://www.expormim.com/es/muebles-interior/sofas/sofa-cama-505/>

Fig.60. Tauleta Oru. [Fotografia]. Recuperat de: <https://andreuworld.com/es/productos/mesas/auxiliares/oru-table-occasional>

Fig.61. Llit Siena. [Fotografia]. Recuperat de: <https://ldcamas.com/es/>

Fig.62. Persiana alicantina. [Fotografia]. Recuperat de: <https://persiana-barcelona.com/>

Fig.63. Aixeta cuina Curve. [Fotografia]. Recuperat de: <https://sanycces.es/producto/curve/>

Fig.64. Aixeta bany Loop. [Fotografia]. Recuperat de: <https://sanycces.es/producto/loop-35/>

Fig.65. Lavabo Padova. [Fotografia]. Recuperat de: <https://sanycces.es/producto/padova/>

Fig.66. Sanitari Arc. [Fotografia]. Recuperat de: <https://sanycces.es/producto/arc/>

Fig.67. Serie dutxa Loop. [Fotografia]. Recuperat de: <https://sanycces.es/producto/loop-k-18/>

Fig.68. Lluminaària Ipon [Fotografia]. Recuperat de: <https://www.aromasdelcampo.com/es/product/nuevo/ipon-2/>

Fig.69. Lluminaària Tana. [Fotografia]. Recuperat de: <https://www.aromasdelcampo.com/es/product/new/tana-3/>

Fig.70. Lluminaària Lyb. [Fotografia]. Recuperat de: <https://www.aromasdelcampo.com/es/product/pie/lyb-3/>

DE L'HOTEL TRADICIONAL A L'HOTEL APARTAMENT

Fig.71. Lluminaària Bora. [Fotografia]. Recuperat de: <https://www.aromasdelcampo.com/es/product/portables/bora-3/>

Fig.72. Lluminaària Lita. [Fotografia]. Recuperat de: <https://www.aromasdelcampo.com/es/product/colgante/lita-3/>

Fig.73. Elaboració pròpia (2024). Tabla de pressupost mobiliari comercialitzat. [Tabla].

Fig.74. Elaboració pròpia (2024). Mòdul de cuina. [Imatge].

Fig.75. Elaboració pròpia (2024). Mòdul de cuina corb. [Imatge].

Fig.76. Elaboració pròpia (2024). Escriptori. [Imatge].

Fig.77. Elaboració pròpia (2024). Armari. [Imatge].

Fig.78. Elaboració pròpia (2024). Balda. [Imatge].

A

