

ÁRBOLES DEL MUSEO PRÍNCIPE FELIPE

Valencia 2011 - 2012
Ángel Pascual Carrión Piles



ANÁLISIS ARQUITECTÓNICO

SIMILITUD CON ELEMENTOS ARQUITECTÓNICOS DEL MISMO ARQUITECTO

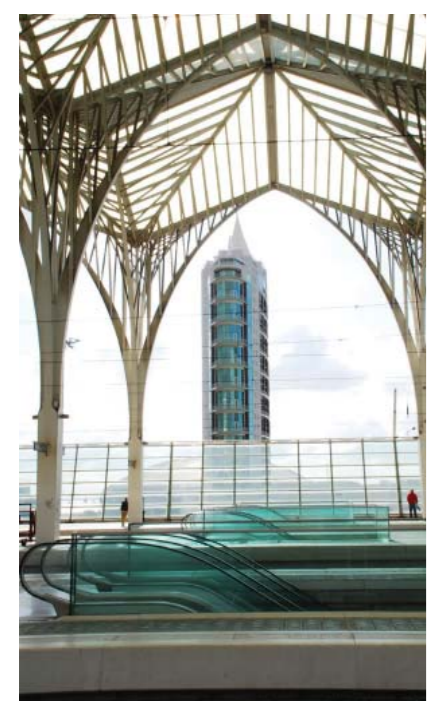

Estación de Oriente de Lisboa.



Árbol el paseo.

La inspiración de las columnas del museo está reflejada en el boceto del grupo de los cuatro hombres que sostienen los arcos invertidos, dando una relación muy aproximada con las figuras finales.

La similitud con los árboles es muy destacada por la ramificación ascendente y progresiva tanto en tamaño como en la sección de las ramas.

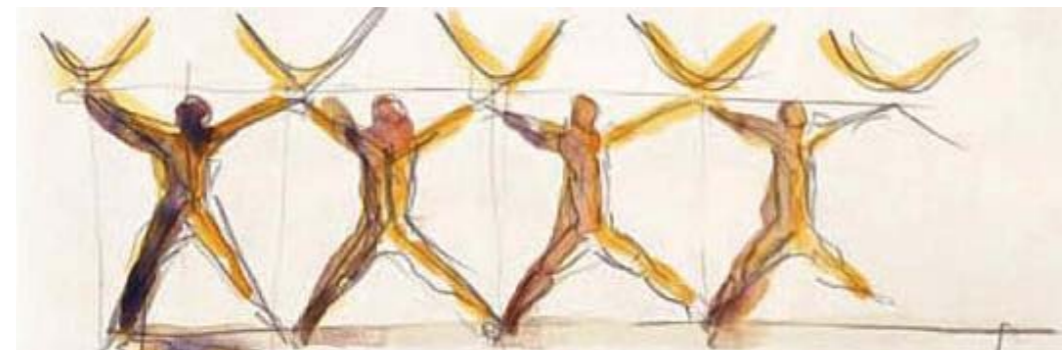

Acuarela que sirvió de inspiración a Santiago Calatrava.

SIMILITUD CON ELEMENTOS ARQUITECTÓNICOS DE OTROS ARQUITECTOS



Capilla de Santa Mónica de México, Félix Candela.



Sagrada Família de Barcelona, Antonio Gaudí.

SIMILITUD CON ELEMENTOS ARQUITECTÓNICOS DE OTRA ÉPOCA

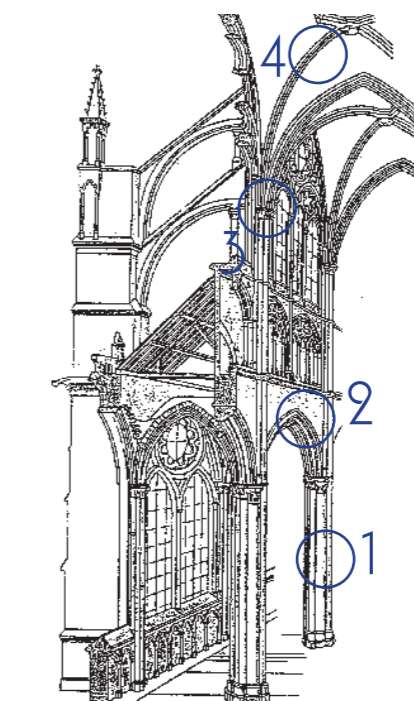

Esquema de catedral Gótica.

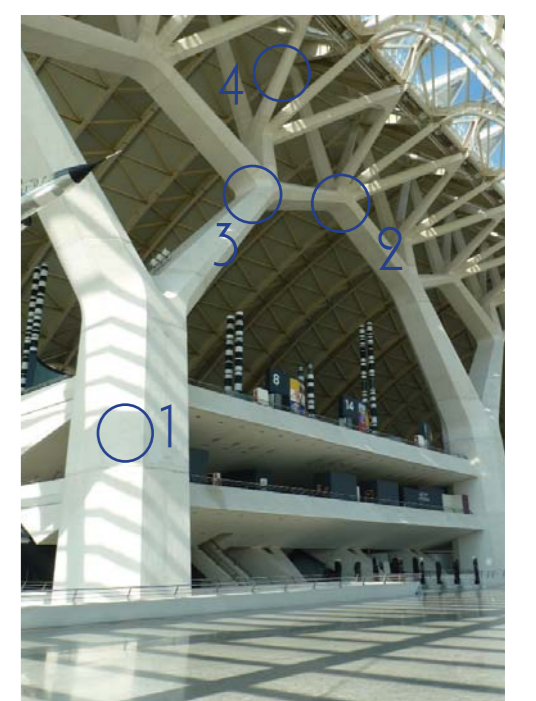

Interior del Museo.

ANÁLISIS GEOMÉTRICO

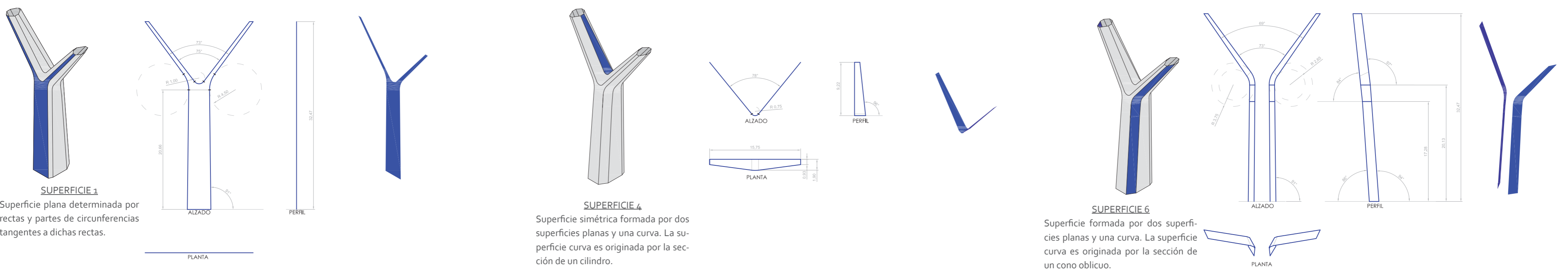

ANÁLISIS ESTRUCTURAL

NUDOS ARTICULADOS

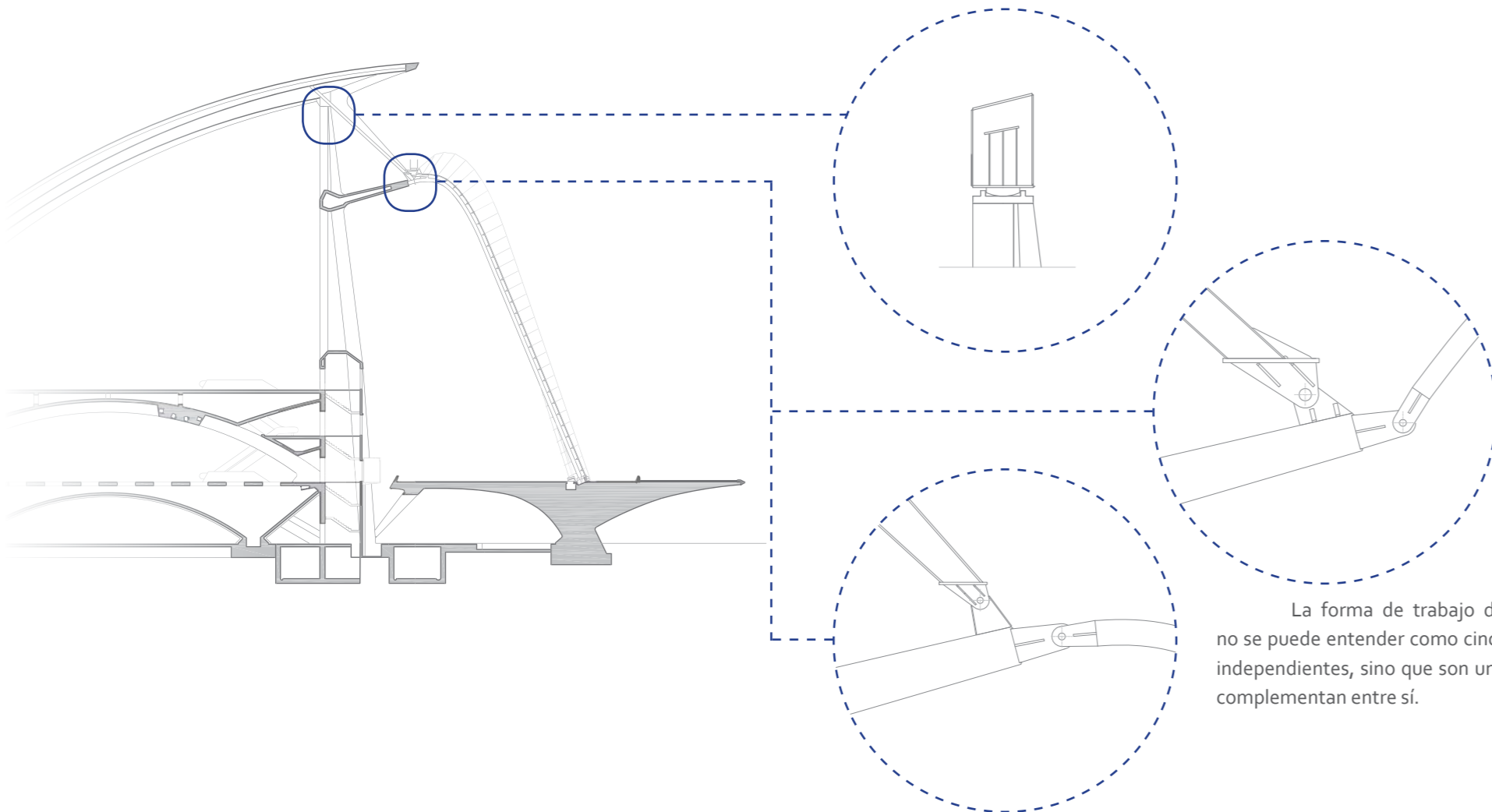

NUDOS RÍGIDOS Y BARRAS

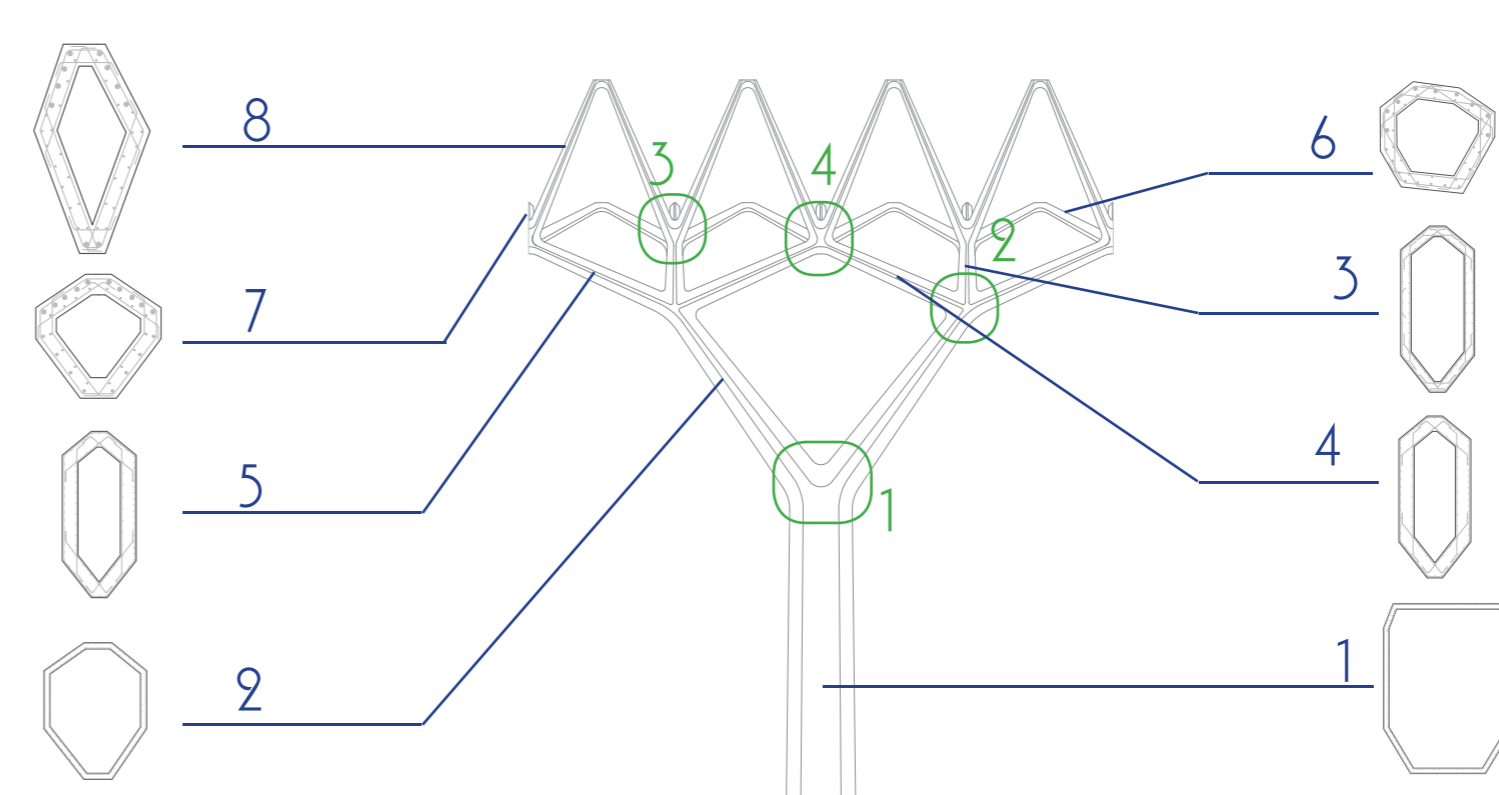

Al igual que en las catedrales románicas y góticas las cargas transversales de un arco son absorbidas por los dos arcos contiguos. Estos empujes al ser muy parecidos dan como resultante cero, creando una estabilidad compartida.

En el caso de los extremos, estos empujes son absorbidos por los contrafuertes o arbotantes.

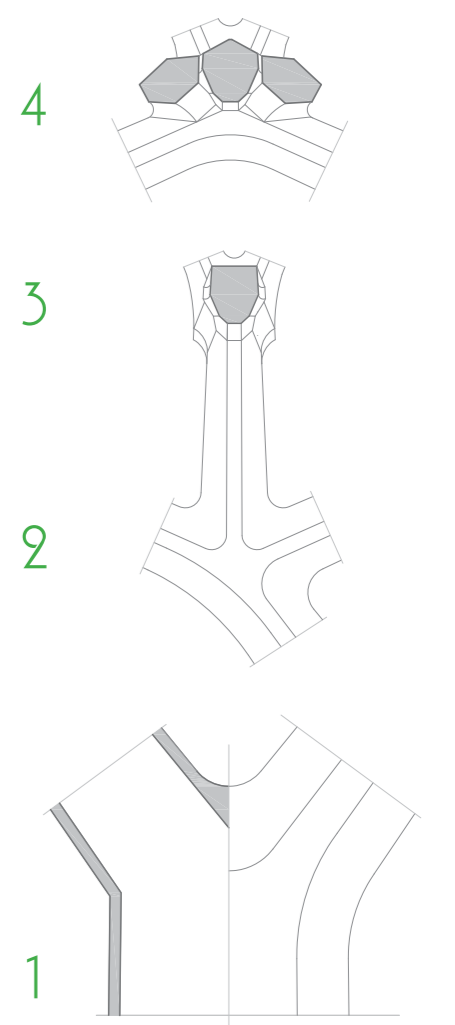

ANÁLISIS CONSTRUCTIVO

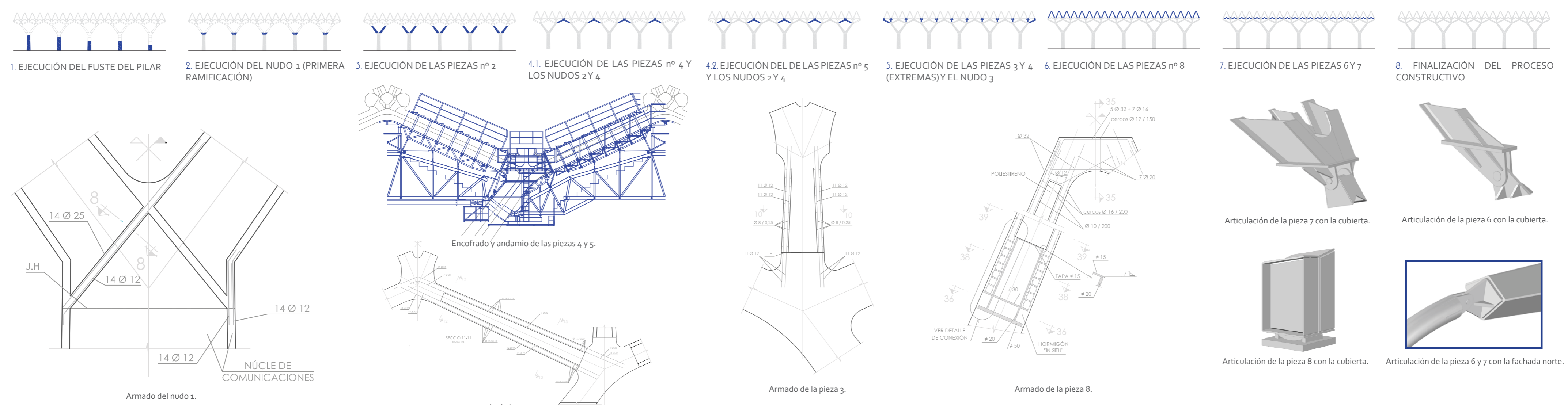

Seguimiento fotográfico de la ejecución de los pilares.