

Universidad Politécnica de Valencia  
MÁSTER EN CONSERVACIÓN DEL PATRIMONIO ARQUITECTÓNICO

# HISTORIA Y EVOLUCIÓN DE LA IGLESIA DE SAN NICOLÁS EN VALENCIA



**Alumno:** Julia Moreno Castelló  
**Tutor Académico:** Francisco Taberner Cabo

JUNIO de 2013

## ÍNDICE

1.	ANTECEDENTES HISTÓRICOS. LA CIUDAD DE VALENCIA.....	4
1.1	Valencia Romana (138 a.C.-718) .....	4
1.2	La ciudad musulmana (718-1238) .....	5
1.3	La ciudad medieval (1238-1521) .....	10
1.4	Renacimiento (1521-1609) .....	17
1.5	Barroco (1609-1707) .....	18
1.6	La ilustración (1707-1808) .....	19
1.7	La ciudad burguesa (s. XIX) .....	19
1.8	Valencia en la actualidad.....	20
2.	HISTORIA DE LA IGLESIA DE SAN NICOLÁS EN VALENCIA .....	27
2.1	Fundación de San Nicolás .....	29
2.2	Proporciones y medidas de la iglesia.....	30
2.3	Evolución de la iglesia .....	31
2.4	Jaume Roig y el Libro de Obras de la Iglesia de San Nicolás .....	42
3.	SAN NICOLÁS EN LOS PLANOS HISTÓRICOS DE LA CIUDAD.....	45
4.	MEMORIA DESCRIPTIVA .....	56
4.1	Nave central .....	56
4.2	Capillas laterales .....	58
4.3	Fachada oeste .....	60
4.4	Fachada sur .....	61
4.5	Antigua fachada Sur .....	62
4.6	Fachada de calle Caballeros .....	63
4.7	Fachada de la sacristía .....	64

4.8	Torre campanario.....	64
4.9	Capilla de la comunión.....	65
4.10	Dependencias: trasagrario y sacristía .....	66
4.11	Cupulines .....	66
4.12	Pinturas .....	67
4.13	Los lunes de San Nicolás.....	69
5.	MEMORIA CONSTRUCTIVA.....	71
5.1	Cimentación .....	71
5.2	Elementos portantes verticales .....	71
5.3	Arcos y bóvedas.....	71
5.4	Cubierta.....	72
5.5	Cupulines .....	74
5.6	Fachadas.....	74
5.7	Revestimientos interiores .....	76
5.8	Pavimentos.....	76
5.9	Carpintería .....	77
6.	COMPARATIVO DE MEDIDAS CON OTRAS IGLESIAS .....	78
7.	EVOLUCIÓN CONSTRUCTIVA .....	80
7.1	FASE 1: .....	80
7.2	FASE 2: .....	81
7.3	FASE 3: .....	82
7.4	FASE 4: .....	83
7.5	FASE 5: .....	84
7.6	FASE 6: .....	86
7.7	FASE 7: .....	87
7.8	FASE 8: .....	89

7.9	FASE 9: .....	90
7.10	FASE 10: .....	92
8.	DETALLES CONSTRUCTIVOS HIPOTÉTICOS.....	93
8.1	Cimentación .....	93
8.2	Estructura .....	94
8.3	Cubierta.....	97
9.	REHABILITACIONES RECIENTES .....	99
9.1	REHABILITACIÓN 2006-2007:.....	99
9.2	REHABILITACIÓN 2012-2013:.....	106
10.	PLANOS .....	119
11.	CONCLUSIONES.....	120
12.	AGRADECIMIENTOS .....	122
13.	BIBLIOGRAFÍA.....	123
	ANEXO:.....	126

# 1. ANTECEDENTES HISTÓRICOS. LA CIUDAD DE VALENCIA

## 1.1 Valencia Romana (138 a.C.-718)

La ciudad de Valencia fue fundada el año 138 a.C. sobre una isla fluvial en el punto donde la vía Augusta cruzaba el río Turia. Es posible que existiera algún asentamiento ibero anterior aunque según los restos iberos encontrados no son determinantes.

Se desconoce la extensión y forma de la antigua ciudad aunque la versión más comúnmente admitida la ciudad se desarrolló a partir de dos calles principales, el **cardo**, que atravesaba la ciudad de norte a sur, seguramente siguiendo el trazado de las Calles Micalet y Navellos, y el **decumanus**, que la atravesaba de este a oeste, siguiendo el trazado de las Calles de Caballeros y del Almudín. Junto al cruce de estas calles bajo el solar de la actual basílica de la Virgen de los Desamparados y la plaza de la Virgen estaba situado el foro.

Valencia se levantó sobre un terreno pantanoso, dado que entonces la Albufera prácticamente unía los ríos Turia y Júcar lo cual dotaba al lugar de enormes posibilidades agrícolas. Valencia fue una humilde ciudad agrícola y sólo adquirió cierta importancia en el siglo III, tras la destrucción de Sagunto que fue hasta entonces la capital de la zona.

Con la crisis del Imperio y la llegada de los visigodos Valencia volvió a ser la ciudad humilde y agrícola que había sido. Durante esta época sólo cabe destacar la construcción de la primera catedral que hubo en Valencia ubicada bajo parte del solar de la actual.<sup>1</sup>

Se sabe que la ciudad romana de Valentia fue una ciudad amurallada. Su itinerario podría ser el siguiente: la calle Conde Trenor, calle Serranos, calle Juristas, calle de la Corregeria, plaza de la Reina, calle Cabillers, calle Avellanas, calle San Luis Beltrán y calle Pintor López.

La ciudad estaba formada por dos calles principales que se cruzaban entre si, eran el Cardo máximo y el Decumanus máximo; En los extremos de las calles principales (Cardo y Decumanus) estaban las cuatro puertas: la Saguntina, la Sucronense, la Celtiberia y la del Mar. El punto donde se cruzaban ambas calles sería el punto 0 en la actual Plaza de la Almoina.

---

<sup>1</sup> Historia de Valencia. Levante (1999,)pág. 13

Las técnicas de construcción de la muralla en época republicana estaría construida en tapial mientras que la de época imperial lo sería en sillares y ladrillo.<sup>2</sup>

## 1.2 La ciudad musulmana (718-1238)

Los musulmanes llegaron a la ciudad de Valencia sobre el año 718. La cultura islámica se asentó en la ciudad durante cinco siglos dotándola de un carácter específico, del cual aún quedan ciertas trazas.

Los musulmanes valencianos desarrollaron al máximo la huerta terminando el proyecto que habían comenzado los romanos y adquirió su máximo desarrollo hacia el siglo XI proporcionando a la ciudad de un esplendor económico que no había tenido nunca. Esta época coincide con el reinado de Abd al'Aziz (1021-1061), quien mandó construir la muralla, Valencia fue considerada la ciudad más fortificada de todo el Xarq-Andalus y la almunia real de la Vilanova, junto a los actuales Jardines del Real.

El recinto amurallado árabe, se mantiene hasta el año 1356, cuando los magistrados municipales determinan construir nuevas murallas.

La muralla musulmana aumentó notablemente en el recinto romano, llegando a alcanzar una superficie de 47 Ha y una población de unos 15.000 habitantes.<sup>3</sup>

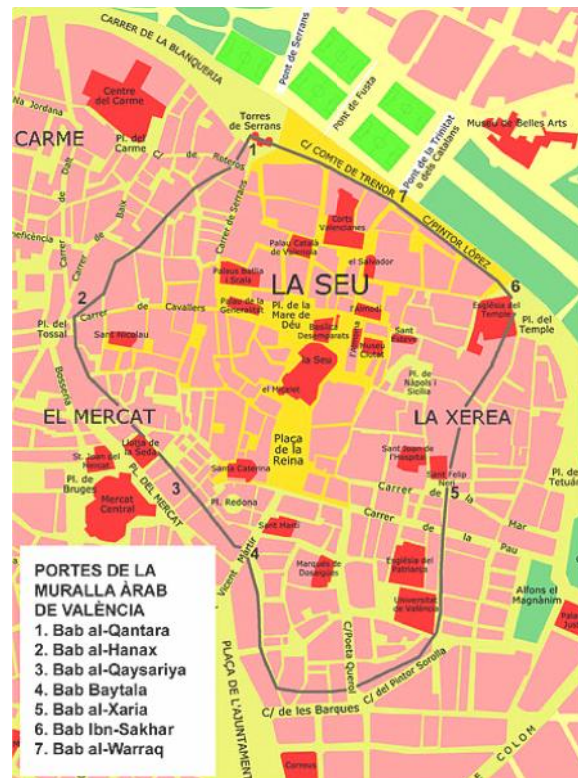

4

<sup>2</sup> [www.jdiezarnal.com/valenciamurallasvalencia.html](http://www.jdiezarnal.com/valenciamurallasvalencia.html)

<sup>3</sup> Taberner Pastor, Francisco. "La Ciudad en su historia"

<sup>4</sup> [www.juloi.blogs.uv.es/2012/01/17/las-murallas-de-valencia/](http://www.juloi.blogs.uv.es/2012/01/17/las-murallas-de-valencia/)

La primera descripción concreta de las murallas de Valencia, puertas y puentes, así como de sus barrios, calles y arrabales, nos las da el geógrafo levantino al -Cudri, quien, por haber vivido hasta el año 1085 d.c. y ser contemporáneo de los primeros reyes de Taifas, nos ofrece datos inéditos.<sup>5</sup>

Las murallas árabes, de robusta construcción y en las que se abrían 7 puertas principales, fueron levantadas por Abd al-Aziz ibn Abi Amir, nieto del gran al-Mansur. Esta muralla realizada entre 1021 y 1061 estaba construida con tapial de hormigón con relleno de piedras de mediano tamaño y con torres de planta semicircular, construidas con mampostería regular, éstas eran muy sólidas y macizas hasta el último piso, donde se abría una estancia abovedada para facilitar la defensa. Su anchura media era de 2,25 mts.

El itinerario del recinto amurallado, comenzaba por las Torres de Serranos en línea recta hasta la plaza del Tossal, recorriendo las calles Palomino, plaza del Ángel, plaza Navarros y calle Salinas para acabar en el Tossal. Girando desde este punto hacia la calle Bolsería, plaza Horno de San Nicolás, plaza del Mercado pasando por encima del edificio de la Lonja y calle San Fernando para desembocar en la calle San Vicente, aproximadamente a la altura de la Iglesia de San Martín. Por la plaza de Mariano Benlliure y la calle Morafín en dirección a la calle de las Barcas para continuar por Pintor Sorolla y girar hacia la calle Universidad pasando por la Universidad. Continuaba por la calle Comedias atravesando la calle de la Paz y la calle del Mar para desembocar en la plaza de San Vicente Ferrer (plaza de los Patos). Seguía en paralelo por la calle Trinquete de Caballeros y a la altura de la calle Aparisi Guijarro doblaba para entrar en la calle Maestres y plaza del Temple. Desde aquí y por el marginal del río vuelta a las Torres de Serranos, por las calles Pintor López y Conde Trenor.

En la actualidad pocos son los restos del recinto amurallado. Estos son algunos ejemplos de nuestro pasado musulmán:

- El primero de ellos está en la calle de Salinas.

---

<sup>5</sup> Huici Mirande, Ambrosio. "Historia musulmana de Valencia y su reino", pág. 20 T1



- El segundo de los restos es la llamada Torre del Ángel.



- El tercero es otra torre situada en la Calle Mare Vella.



- En la Calle Blanquerías, encontramos un cuarto resto de las antiguas murallas.



- Otro resto está en la Galería del Tossal, con un trozo de lienzo de muralla y una torre de planta cuadrada.

Las murallas de Valencia tenían siete puertas:

- Bab Al-Qantara Puerta del Puente: (Puerta de Roterós o de Serranos)
- Bab Al-Warraḡ Puerta de la Hoja: (Puerta "dels Catalans" o de la "Trinitat")
- Bab Ibn-Sajar Puerta de la Piedra: (Puerta del Real o del Temple)
- Bab Al-Xari'a o Bab ash-Shari'a Puerta de la Ley: (Puerta de la Xerea)
- Bab Baytala Casa de Dios o Casa de Oración: (Puerta de la Boatella)
- Bab Al-Qaysariya Puerta de la Alcaicería: (Puerta Nueva)
- Bab Al-Hanax Puerta de la Culebra: (Puerta de la Morería)<sup>6</sup>

El trazado de la ciudad se desarrollaba a partir de unas calles principales estrechas y de trazado sinuoso que partían de las puertas y se entrelazaban en el centro urbano. De estas calles principales, derivaban numerosas calles secundarias, más estrechas y tortuosas todavía y, a menudo atzucats o callejones sin salida.

El centro urbano quedaba constituido por el antiguo recinto romano, en él se construyó la mezquita mayor, bajo el solar de la actual catedral y el alcázar en el solar del actual Palacio Arzobispal.

Plano esquemático de la Ciudad de Valencia en la época <sup>7</sup>

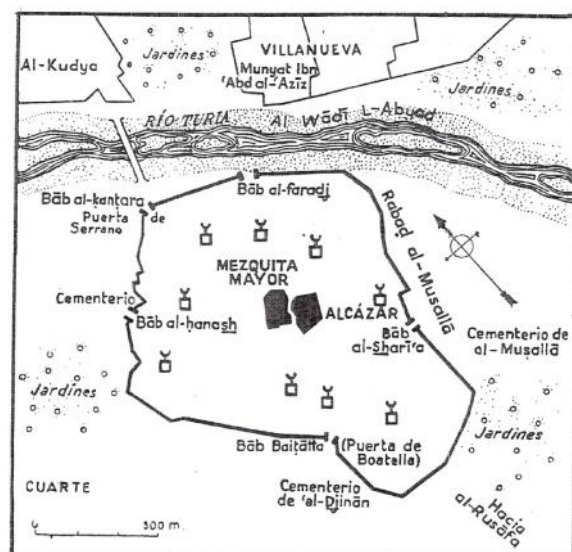

<sup>6</sup> [www.jdiezarnal.com/valenciamurallasvalencia.html](http://www.jdiezarnal.com/valenciamurallasvalencia.html)

<sup>7</sup> Galarza Tortajada, Manuel. "Evolución histórico-constructiva del templo de los Santos Juanes de Valencia", pág. 37

En el exterior de la muralla se desarrollaron diversos ravales o barrios exteriores, estos eran la Alcudia y la Vilanova al norte, la Raiosa y Roterros al oeste, Xerea al este y la Boatella y Ruzafa al sur.

Según Torres Balbás: *"En el caso corriente de ciudad amurallada, parte de la vida dependía y se desarrollaba en sus contornos, en los que estaban los sembrados de cereales, las huertas y los pastos"*<sup>8</sup>

Son diversos los planos históricos que reflejan el recinto musulmán. El más antiguo de estos, es el trazado por Pascual Esclapés el 1738 sobre el plano del Padre Tosca.

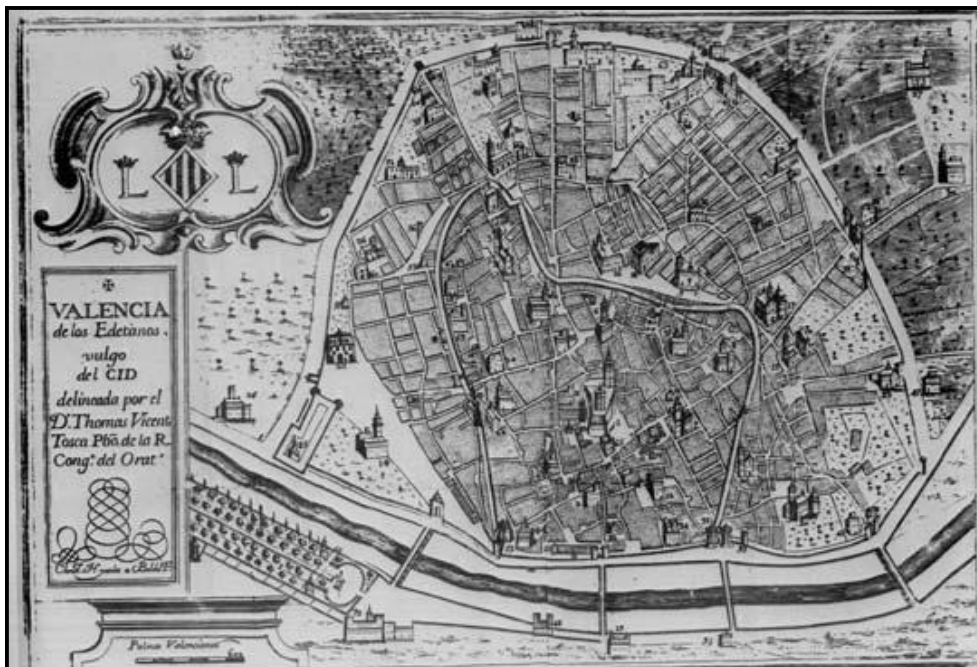

De las construcciones musulmanas, sólo nos han quedado los baños de Abd al-Malik, conocidos como los baños del almirante.

---

<sup>8</sup> Torres Balbás, Leopoldo. "Ciudades Hispano-musulmanas", pág. 125



Gráfico defensas de Valencia en la época islámica<sup>9</sup>

Como dato importante, hay que tener en cuenta la diferencia entre una mezquita y un templo cristiano. La mezquita no es la casa de Dios, sino que es el lugar en el que se reúnen los fieles a orar. Como requisito para ser mezquita es que el recinto sea cerrado, para evitar el acceso de animales o infieles, que la limpieza del cuerpo y del lugar, reflejen la limpieza del alma y que la oración se recite mirando a la Meca. Por ello, cualquier lugar se podía convertir fácilmente en mezquita, tan sólo situando un signo que indicase la dirección de la Meca.<sup>10</sup>

### 1.3 La ciudad medieval (1238-1521)

El año 1238 los cristianos, bajo el mandato del rey Jaume I, conquistaron la ciudad de Valencia. Al conquistar la ciudad de Valencia, Jaume I se encuentra con calles tortuosas y estrechas, callejones completamente cubiertos con bóvedas, lo que iba en detrimento de la salud pública. Todo esto quedó abolido con Jaime I. Se demuelen "les voltes de Santa Ana", calle abovedada para utilizarse en los mercados semanales; entre otras, se ensancha y alinea la calle

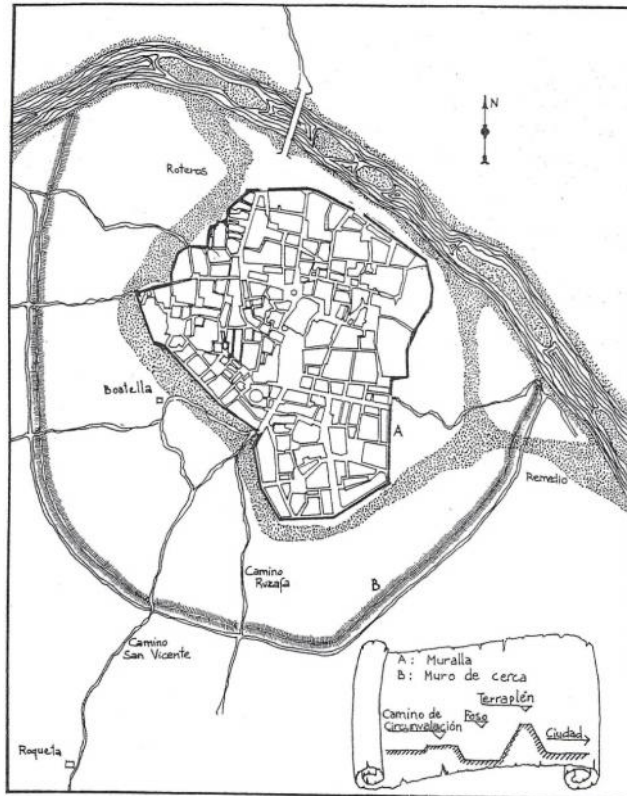
<sup>9</sup> Galarza Tortajada, Manuel. "Evolución histórico-constructiva del templo de los Santos Juanes de Valencia", pág. 51

<sup>10</sup> Galarza Tortajada, Manuel. "Evolución histórico-constructiva del templo de los Santos Juanes de Valencia", pág. 44

Caballeros, se amplía y ordena el recinto amurallado. Y sucesivamente se va viendo la construcción de las Torres de Serranos, el Miguelete, la Lonja, entre otros, eliminando las construcciones necesarias.<sup>11</sup>

Según Rodrigo Pertegás: *“Inmediatamente después de la conquista, para subvenir a la apremiante necesidad de facilitar la comunicación de la ciudad con sus arrabales, se rasgó la muralla por varios puntos, construyendo nuevas puertas”*<sup>12</sup>

Respecto a la nueva muralla, cabe destacar que la muralla árabe era muy estable, de piedra asentada sobre cimientos de adobe. Mientras que la nueva muralla cristiana, ya sea por la rapidez de su ejecución o por motivos económicos, resultó como improvisada o provisional, pues, aunque gruesos y elevados, sus muros eran sólo de tapia.<sup>13</sup>

La reconquista supuso un cambio fundamental en el desarrollo de la misma; pues el Rey Jaime I distribuyó entre los que habían participado en la invasión, los inmuebles de la ciudad en lo que se conoció como “el Repartiment” exiliando a la mayor parte de los antiguos habitantes.

Según el “Llibre del Repartiment”, la ciudad se ordenó en barrios atendiendo a la procedencia de los nuevos habitantes. A los habitantes procedentes de Barcelona les correspondieron 503 casas; de Montpellier, 150; de Tortosa, 147; de Lleida, 141; de Teruel, 267; de Zaragoza, 99; de Calatayud, 104; de Daroca 127; y en menor cantidad de otras poblaciones. No se considera que estos propietarios fueran los nuevos habitantes de la ciudad pues era bastante habitual que los conquistadores, que solían tener su casa en su lugar de procedencia, vendieran o alquilaran estas viviendas.

Los musulmanes que no quisieron o no pudieron marcharse de la ciudad, fueron trasladados a las afueras de la ciudad, en la parte oeste, donde se formó el barrio de la Morería al que se accedía desde la ciudad a través del Portal de Valldigna.

Los cambios en las estructuras urbanas fueron mínimos, las mezquitas se transformaron en iglesias, el tribunal del cadí en la Casa de la Ciudad, el Alcázar lo ocupa el obispo, etc.<sup>14</sup>

---

<sup>11</sup> Idem, pág. 55 y 56

<sup>12</sup> Rodrigo Pertegás, José. “La urbe valenciana en el s. XIV”. Pág. 43

<sup>13</sup> Idem, pág. 88

<sup>14</sup> Torres Balbás, Leopoldo. “Ciudades Hispano-musulmanas”, pág. 14

Se reconvirtieron las viviendas de los antiguos habitantes para adaptarlas a la forma de vida de los nuevos propietarios.

Una de las tareas primordiales tras la conquista de la ciudad, fue la restauración del culto cristiano. Para ello se aprovechó en buena medida, la red anterior de mezquitas musulmanas, muchas de las cuales fueron transformadas en parroquias.

Esclapés nos dice de las distintas mezquitas musulmanas existentes en la ciudad que: *"Inmediatamente que esta ciudad fue purificada de la profanidad de los sarracenos, fue exaltada a honor, honra y gloria de Dios, para cuyo fin fueron erigidas en iglesias parroquiales"* (1)<sup>15</sup>

Las parroquias asumían la doble función, entonces inseparable, de núcleos religiosos y de núcleos administrativos municipales con representatividad jurídica, algo parecido a lo que hoy entendemos como barrio.

Según Cruilles, Jaime I mandó purificar la mezquita principal (hoy Catedral), y fue la primera iglesia donde se restableció el culto católico, el mismo día de la entrada triunfal del conquistador en la Ciudad de Valencia (el 9 de Octubre).<sup>16</sup>



Plano del Padre Tosca 1738

---

(1)<sup>15</sup> Esclapés, Pascual. "Resumen historial de la fundación y antigüedad de la Ciudad de Valencia", pág 57

<sup>16</sup> Cruilles, Marqués de. "Guía Urbana de Valencia antigua y Moderna" pág. 69

La "Ordinatio ecclesiae valentinae" cita 10 Iglesias Parroquiales en la ciudad de Valencia, en 10 lugares que fueron anteriormente mezquitas. Estas eran San Salvador, San Esteve, Santo Tomás, San Andrés, San Martín, Santa Catalina, San Nicolás, San Bartolomé, San Lorenzo y San Pedro. A las que se le añaden otras 3 extramuros, Santos Juanes, Santa Cruz de Roterós y San Miguel.<sup>17</sup>

Es de significar que a diferencia de otros repobladores cristianos, los que llegaron a Valencia no apreciaban el arte musulmán y preferían el que procedía de Europa. De esta forma se fue introduciendo el arte gótico en la ciudad.

En el exterior de la muralla, al sur delante de la Alcaicería se creó el mercado cuyo emplazamiento se sigue manteniendo en la actualidad.

El trazado de las calles no se adecuaba al estilo de vida cristiano y pese a no realizarse ninguna reforma general de la ciudad, se dictaron numerosas disposiciones relativas a los edificios de nueva construcción, procurando enderezar los tortuosos trazados medievales y de eliminar los atzucats, aunque un siglo después de la conquista, la ciudad aún conservaba las mismas características urbanas de la época musulmana.

Junto a la Xarea, existía un recinto cerrado donde vivía la población judía de la ciudad, que comprendía el 6'5% de la población, era conocido como el Call o barrio judío.

Durante esta época, se construyeron los primeros edificios monásticos en la parte exterior de la muralla junto a las principales rutas de acceso, que aún sigue siendo la construida por Abd al'Aziz. También, se construyeron los conventos de San Francisco, San Agustín, el de las Magdalenas, el del Carmen, el de la Trinidad y el de Sant Doménec. La aparición de estos edificios religiosos tendrá gran importancia para el desarrollo de la ciudad pues, sobre todo en época barroca, alrededor de ellos aparecerán pequeños núcleos de población que irán incorporándose a la ciudad.

En el interior del recinto amurallado, se construyen edificios públicos como son el Almudín y la Casa de la Ciudad, en lo que ahora es el jardín del Palau de la Generalitat.

---

<sup>17</sup> Historia de Valencia. Levante (1999,)pág. 89

El crecimiento de la ciudad extramuros, se consolidó partiendo de los antiguos ravales y se decidió realizar una nueva muralla en el nuevo recinto.<sup>18</sup>

El recinto amurallado cristiano, fue construido en 1356, durante el reinado del rey de Aragón Pedro IV el Ceremonioso que dio orden al Consejo General de la Ciudad, de construir en sustitución de la antigua cerca islámica, un nuevo recinto amurallado, con fin de abarcar los nuevos arrabales y barrios formados fuera del antiguo recinto. La nueva muralla, con un perímetro de unos 4 Km, triplicó la superficie interior, que pasó a tener 142 Ha. En ella se abrían trece puertas, distribuidas en Portals Grans y Portals Xics.

Las murallas se comenzaron a construir en 1356 y finalizaron en 1370, pero fue tal la precipitación en su construcción que con posterioridad se hicieron necesarias diversas actuaciones para preservar las mismas.

Los "Portals Grans" eran: Puerta de Serranos (norte), Puerta de San Vicente (sur), Puerta de Quart (oeste) y la Puerta del Mar (este).

Los "Portals Xics" eran el Portal de los judios (Jueus), Portal de Ruzafa (Russafa), Portal de los Inocentes o de Torrente (Torrent), Portal del Cojo o de las "Setze claus" (Coixo), Portal de los tintes (Tints), Portal Nuevo o de San José, Portal de la Trinidad (Trinitat), Portal dels Blanquers Y Puerta del Real.

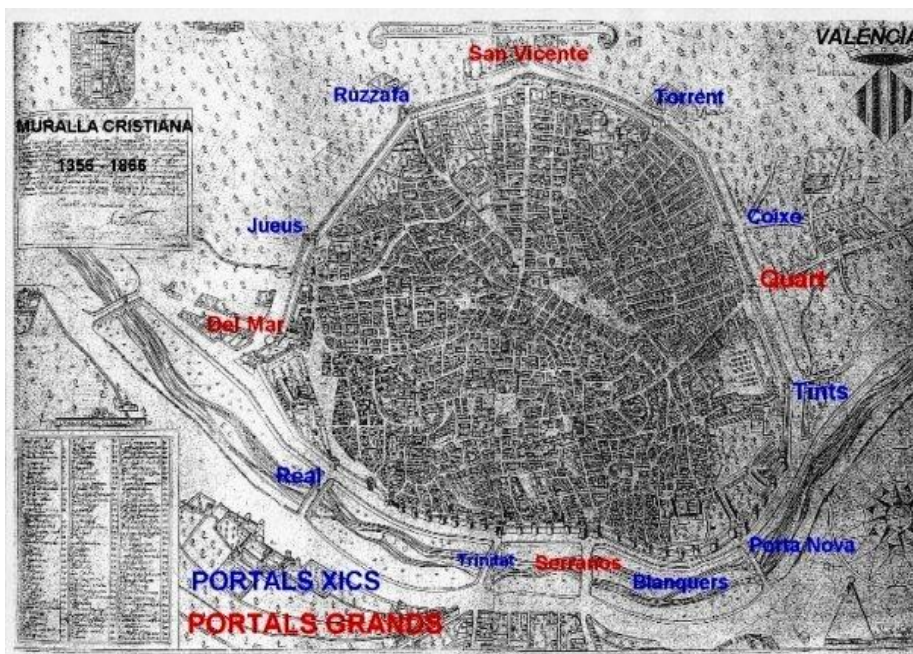

*Plano de Manceli (1608) con la ubicación de los "Portals grans i xics"*

<sup>18</sup> Sanchis Guarner." La Ciudad de Valencia. Síntesis de Historia y Geografía urbana", pág. 185

Las antiguas murallas musulmanas no fueron destruidas sino que se convirtieron en un segundo anillo defensivo. Para mejorar las comunicaciones entre ambas partes de esa muralla se abrieron portales, entre los que destaca el que aún se conserva, Portal de la Valldigna. Con el paso del tiempo esta cerca islámica, iría siendo eliminada o bien integrándose en las casas con los materiales de la misma usadas para estas nuevas construcciones.

En el siglo XVIII, los restos de las murallas árabes eran aún muy numerosos, lo que permitió a Pascual Esclapés en 1738 diseñar perfectamente el perímetro de la ciudad amurallada, valiéndose del plano de la ciudad que confeccionó en 1704 el padre Vicente Tosca.

El derribo de las murallas cristianas, fue decretado a pesar de la oposición del estamento militar en el año 1865 por orden del gobernador civil interino don Cirilo Amorós, alegando como pretexto la necesidad de dar trabajo a los numerosos obreros en paro afectados por la crisis de la seda, y también por la necesidad de abrir la ciudad a un nuevo ensanche que se volvía necesario y mejorar la salubridad de la ciudad que encerrada en un cerco amurallado oxysiaaba a la población.

Su trazado es hoy perceptible en la Ronda de Circunvalación formada por las calles de Blanquerías, Conde de Trenor, Pintor López, Paseo de la Ciudadela, La Justicia, Puerta de la Mar, Colón, Xàtiva y Guillen de Castro. De estas antiguas murallas cristianas, hoy sólo se conservan dos de las puertas de acceso a la ciudad: las Torres de Serranos y las Torres de Quart.<sup>19</sup>

---

<sup>19</sup> [www.jdiezarnal.com/valenciamurallasvalencia.html](http://www.jdiezarnal.com/valenciamurallasvalencia.html)





*Plano actual con las 3 murallas que tuvo la ciudad: la romana, la musulmana y la medieval<sup>20</sup>*

En la zona oeste del recinto amurallado entre la Morería y Roterós se estableció un nuevo recinto cerrado, la Mancebía.

A principios del siglo XV la población de la ciudad estaba entorno a los 40.000 habitantes y aumentaba, a pesar de las continuas epidemias, llegando a los 75.000 habitantes en 1483. Este auge demográfico, corresponde a una época de esplendor económico. Debido a las sucesivas epidemias la producción agrícola se resintió notablemente, y las ciudades más prósperas que dedicaban prácticamente todos sus recursos al comercio sufrieron a parte de las epidemias el hambre. Valencia tenía una economía comercial que estaba comenzando y que se resintió, pero también tenía una huerta con un enorme potencial que le permitió superar la crisis con menos problemas. Al encontrarse en mejor situación económica, vinieron a Valencia comerciantes de Barcelona y Palma de Mallorca, convirtiéndose en la capital comercial de la corona de Aragón. Fue en

---

<sup>20</sup> [www.unvistazoavalencia.blogspot.com.es/2011/03/murallas-de-valencia.html](http://www.unvistazoavalencia.blogspot.com.es/2011/03/murallas-de-valencia.html)

esta época cuando se construyó la Lonja de la Seda y puertas monumentales como la de Quart.

Una década después se construyó la Universidad junto a la judería.

A pesar de todo es de significar que el desarrollo de la ciudad se basó en la construcción de todos estos edificios y en actuaciones puntuales pero la trama urbana aún seguía siendo aproximadamente la misma que en época musulmana.

#### **1.4 Renacimiento (1521-1609)**

Durante el siglo XVI se construyen en la ciudad numerosos edificios de carácter religioso, a las primitivas parroquias y monasterios hay que añadir hasta diez nuevas edificaciones monásticas. Todas estas fundaciones modifican la fisonomía de la ciudad, dado que aproximadamente un sexto del área urbana está ocupada por edificios religiosos.

En la ciudad vivían en esta época unos 60.000 habitantes.

La ciudad se desarrolla sobre todo hacia el este, en el entorno de la calle del Mar que se convierte en el eje principal. Esta zona sufre la transformación más profunda debido principalmente a la expulsión de los judíos, que ocupaban esa zona de la Xarea. En esa zona además de la universidad, se construye el colegio del Corpus Christi o del Patriarca, el hospital de estudiantes pobres, el colegio de Santo Tomás de Villanueva y el de Na Monforte.

Cabe destacar la terminación de la torre de la Generalitat, la construcción del consulado de la Lonja y del monasterio de San Miguel de los Reyes.

Independientemente de las reformas efectuadas, que se redujeron básicamente a la construcción de edificios monumentales sobre la red viaria existente, manteniendo su configuración medieval. El centro comercial seguía estando en la plaza del mercado. Los diferentes oficios se reparten las calles según gremios, como seguramente ya se hacía en época medieval, constituyendo una distribución funcional que ha llegado hasta nosotros a través de los nombres de las calles (calle cadirers, de la caldereria, bosseria, soguers, etc.)

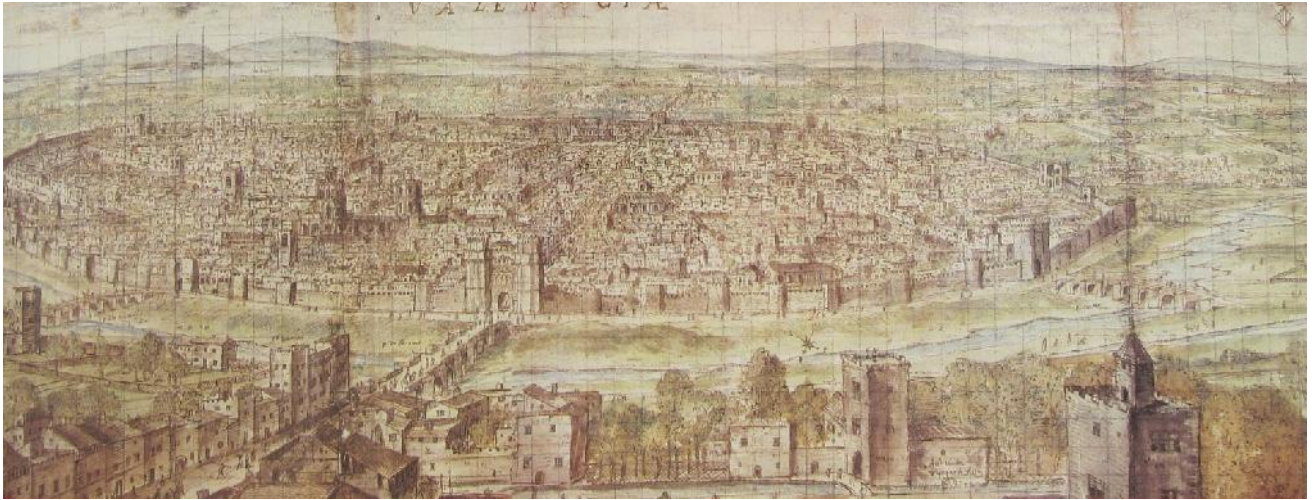

El dibujo de Valencia, que Anthonie van de Wijngaerde realizó en 1563, y que se muestra arriba, es la primera representación conocida de la ciudad de Valencia

### 1.5 Barroco (1609-1707)

Tras la expulsión de los moriscos, la población se reducirá en un 30% y esto provocará una crisis económica durante el primer tercio del siglo XVII. Debido a esta crisis, no se realizan nuevas reformas urbanas, a excepción de la edificación de conventos que continúa aumentando y la ciudad llega a su máximo exponente.

El número de parroquias se mantiene constante, aunque todas comienzan a reformarse adoptando el estilo propio del barroco. Se construyen nuevos campanarios como el de San Nicolás y Santa Catalina. También cabe destacar la construcción de la basílica de la Virgen de los Desamparados sobre una antigua capilla.

El final de la crisis económica tuvo como consecuencia la ampliación del puerto.

La ciudad presenta al final de este periodo, un aspecto compacto con abundancia de zonas verdes aunque dentro de la trama irregular de calles y plazas se aprecia un esquema de anillos circulares superpuestos y tangentes en la zona del río.

## **1.6 La ilustración (1707-1808)**

Tras la Guerra de Secesión, que supuso la pérdida de los fueros y la monarquía de los borbones, se produjo, en la primera mitad del siglo, un periodo de crisis durante el cual, las modificaciones de la trama urbana fueron únicamente de carácter militar, como la ampliación de la Ciudadela y su entorno, así como la reducción de las puertas de la ciudad a cuatro (de Serranos, del Real, de San Vicente y de Quart). Durante este periodo, se construyen numerosos campanarios como el de San Agustín (1736), San Vicente de la Roqueta (1739), San Valero (1740), San Martín (1792) y San Nicolás (1755).

Durante la segunda mitad del siglo, se construyen nuevos monumentales de estilo neoclásico como lo son la nueva aduana (Palacio de Justicia), Las Escuelas Pías y el edificio del Temple.

## **1.7 La ciudad burguesa (s. XIX)**

Durante este periodo, la ciudad se adecua a los requerimientos de la burguesía, de forma que las acciones transformadoras, pierden el carácter puntual desde la época medieval, para concretarse en propuestas de carácter global.

El periodo napoleónico produjo la destrucción del Palacio Real, de la Iglesia de la Soledad y los conventos de Zaidia y San Juan de Ribera, pero por otra parte trajo consigo la habilitación de nuevas plazas y de numerosas zonas verdes. Tras la constitución de 1812, se continúa el proceso con la habilitación de la Glorieta y las Alameditas de Serranos.

La desamortización de Mendizábal, hizo cambiar la propiedad de dieciséis conventos, que en un primer momento tendrán un uso militar y posteriormente, se realizaron numerosos derribos que posibilitó la mejora en el trazado de las calles y la construcción de equipamientos urbanos. Entre estas actuaciones, destaca la construcción del Mercado Central sobre el solar del antiguo Convento de las Magdalenas y la inserción de la Plaza Redonda en la antigua ubicación de la pescadería.

El nuevo concepto urbano, además del derribo del antiguo Ayuntamiento como consecuencia del incendio del mismo, da pie al cambio del centro de la

ciudad de la Plaza de la Virgen a la Plaza de San Francisco (hoy plaza del Ayuntamiento). También se construye la primera estación de ferrocarril en esta plaza.

Las reformas internas de la ciudad, no son suficientes para mejorar las precarias condiciones de las casas aglomeradas por la masificación de la ciudad, vivían en aquel entonces cien mil personas, este hecho produjo que se barajara una teoría paralela consistente en ampliar la ciudad creando nuevas calles y plazas. Este proyecto de ensanche, no se llevó a cabo en un principio, pero propició el derribo de las murallas. Hasta 1876 no se comienza el proyecto del ensanche de la ciudad y no concluirá hasta 1887. Su ámbito se limitó al área situada entre el antiguo poblado de ruzafa, el río y el casco antiguo. Se pretende realizar una cuadrícula tratando de imitar los esquemas de ensanche de Madrid y Barcelona.

También cabe destacar la creación del Paseo de Valencia al Mar que partiendo de los jardines del antiguo Palacio Real y mediante la nueva ubicación de centros universitarios y la feria principalmente, trataba de crear una gran avenida que llegara hasta el mar, aunque quedó sin concluir.<sup>21</sup>



## 1.8 Valencia en la actualidad

La "Ciutat Vella" de Valencia está formada por cinco barrios (El Carmen, Seu-Xerea, Universitat-San Francesc, Velluters y Mercat). La Parroquia de San

---

<sup>21</sup> Historia de Valencia. Levante (1999), pág. 202

Nicolás de Bari y San Pedro Mártir se encuentra en la zona norte del barrio del Mercat de Valencia; que está situado en el centro de la "Ciutat Vella" y es, por tanto, uno de los que conforman su bagaje histórico.

El barrio del Mercat ocupa una superficie de 21,98 hectáreas y queda limitado por la Calle San Vicente, la Plaza de la Reina, la Calle Micalet, la Plaza de la Mare de Deu, la Calle de Caballeros, la Calle Bolsería, la Calle Botellas, la Plaza de la Comunió y Cementerio de Santos Juanes, la Avenida del Oeste y la Calle Garrigues hasta su cruce con la Calle San Vicente.

En el barrio del Mercat existen tres iglesias aparte de la Iglesia de San Nicolás, éstas son la Iglesia de los Santos Juanes, la Iglesia de la Compañía de Jesús y la Iglesia de Santa Catalina.

Este barrio tiene una estructura heterogénea que permite, a su vez, subdividirlo en tres zonas:

- Zona entre la Avenida del Oeste, la Calle San Vicente, la Calle Garrigues y el Mercado Central. Esta zona está parcialmente renovada debido a actuaciones como la inacabada Avenida del Oeste que pretendía unir el centro urbano con el cauce del río Turia y la cercana Plaza del Ayuntamiento, aunque en general se trata de una zona bastante degradada. La trama urbana responde a las características de los ensanches del siglo XIX, regular y con manzanas de gran tamaño.

- Zona Comercial Antigua. Se trata del núcleo del barrio y se ha desarrollado históricamente entorno a dos edificios que condensaban el comercio de la ciudad. Estos edificios son la Lonja de la Seda, construida en el siglo XVI y el Mercado Central, construido junto a la Plaza del Mercado a principios del siglo XX. Las calles que rodean al Mercado Central constituyen trazados cortos con manzanas pequeñas, en las inmediaciones de la Lonja siguen un trazado irregular y laberíntico posiblemente de origen musulmán y medieval. En estas calles conviven comercios relacionados con el mercado y otros comercios familiares de carácter artesanal, aunque actualmente este tipo de comercios se encuentra en notable regresión. Las calles de esta zona, están en su mayor parte rehabilitadas, pero aún existen edificios con una degradación acusada.

- La Zona Noble. Se trata de la zona limítrofe con los barrios del Carmen y la Seu-Xerea, y es donde se sitúa la Iglesia de San Nicolás.

En esta zona se aprecia un aumento en la calidad edificatoria respecto al resto del barrio. Las calles son de trazados sinuosos e irregulares siguiendo un esquema claramente medieval. Aparecen tipologías prácticamente inexistentes en el resto el barrio como las casonas y las casas señoriales.

El tráfico (prácticamente relegado al peatonal) es muy escaso, salvo en la Calle Caballeros que constituye uno de los ejes principales de circulación de la "Ciutat Vella" y separa los barrios del Mercat y del Carmen.

La calidad formal de los edificios de esta zona, ha permitido que se realicen diversas actuaciones inmobiliarias, consistentes en promociones de rehabilitación, que han aportado una población relativamente joven y de alto nivel adquisitivo.

La poca densidad demográfica residencial de la zona, ha llevado a la utilización de viviendas para usos terciarios, generalmente despachos. También es de significar, la implantación de sedes institucionales en casas señoriales y palacios góticos. Las plantas bajas, se destinan a cocheras y comercios, principalmente destinados a la cultura del ocio y alguno de carácter artesanal.

En general el estado de conservación de los edificios y las calles que rodean a San Nicolás es bueno, salvo alguna excepción, debido al trabajo de rehabilitación efectuado en la zona en los últimos años, aunque aún se encuentran elementos que perjudican la estética de las calles, como es el caso de la existencia del cableado eléctrico en las fachadas de los edificios de la zona, que debería ser enterrado según las ordenanzas municipales.

Dada la importancia, no sólo histórica, del entorno inmediato de la iglesia parroquial, se realiza un estudio de las calles y edificios que integran el mismo.

- **CALLE DE CABALLEROS:**

Esta calle realiza su recorrido entre la Plaza de San Jaime y la Plaza de la Virgen y separa los barrios del Carme y del Mercat.

Adquirió el nombre de Calle de los Caballeros, porque en ella hay numerosos palacios que fueron la residencia de las familias de la nobleza desde los tiempos de la reconquista. Esta calle, antes de ser conocida como lo es habitualmente, recibía el nombre de Carrer Major de Sant Nicolau (Calle Mayor de San Nicolás), dada su proximidad con la Iglesia Parroquial. Esta última

denominación, apareció en el Itinerario del Bando impreso que se publicó el 11 de diciembre de 1371, con motivo de una Procesión que se realizaría el día de Santa Lucía para obtener sanidad, lluvia y buen tiempo; y en otro del 13 de agosto del año siguiente, debido a otra procesión, en este caso, para preservarse de la muerte y otras adversidades.

La primera vez que se tiene constancia de su nombre actual, fue en el Itinerario del bando publicado el 9 de abril de 1412, con motivo de una procesión que se realizaría el día siguiente para celebrar la investidura y la aclamación como rey de la Corona de Aragón de Fernando de Antequera, tras las disputas por el trono que trajo la muerte de Martín el Humano dos años antes.

También recibió durante un tiempo, el nombre de Carrer de les Corts (Calle de las Cortes), esto se debía a que en ella estaban los Tribunales Inferiores también conocidos como les Corts. De este modo, se nombró la calle en el Itinerario del bando publicado el 20 de diciembre de 1424, para convocar una procesión para conseguir agua; así como en el Itinerario del bando publicado 14 de diciembre de 1472 con motivo de una procesión que debía recorrer las iglesias de San Bartolomé, la del Carmen y la de San Nicolás, para que llegasen sin problemas los barcos con cargamento de trigo. Esto se debía a que en esa época, Valencia llegó a ser una ciudad tan masificada que no podía ser abastecida únicamente con su huerta y dada los inconvenientes del transporte terrestre entre la urbe y las zonas del interior el trigo debía importarse por mar desde Castilla la Nueva, Murcia, Florencia, Cerdeña, Sicilia...

En cualquier caso, la Calle Caballeros siempre ha tenido una importancia innegable en la historia de Valencia, existen teorías que señalan que podría tratarse del decumanus de la ciudad romana de Valentia y se han hallado en la misma, restos arqueológicos de una fábrica romana del Alto Imperio. También se supone, que ya se trató de uno de los ejes viarios más importantes de la ciudad musulmana y también se han encontrado restos de cerámicas árabes en esta calle.<sup>22</sup>

#### - **CALLE DE LA ABADÍA DE SAN NICOLÁS**

Esta calle realiza su recorrido entre la Calle Caballeros y la Plaza de San Nicolás, y circula junto a la Capilla de la Comunión de la iglesia de San Nicolás.

---

<sup>22</sup> Historia de Valencia. Levante (1999), pág. 245



Recibe el nombre de Abadía de San Nicolás, porque antiguamente la vivienda del párroco tenía la entrada por esta calle. Esto se debía a que, de este modo, el párroco de la iglesia tenía su habitación comunicada directamente con la Capilla de la Comunión y así, disponer de mayor comodidad a la hora de administrar los Santos Sacramentos a los parroquianos. Los edificios de esta calle recaen a la Calle Caballeros (números 41 y 43 de policía) o a la Plaza de San Nicolás (Capilla de la Comunión).

#### - **PLAZA DE SAN NICOLÁS**

En esta plaza confluyen la calle Abadía de San Nicolás, la Plaza del Forno de San Nicolás, la Calle En Roca, la Calle Marsella y la Plaza del Correo Viejo. Ocupa una superficie de 693 m<sup>2</sup>. En la misma, está situada la fachada principal de la Iglesia Parroquial de San Nicolás Obispo y San Pedro de Bari.

El origen de esta plaza, queda vinculado a la misma parroquia que data del año 1245. En 1455 la iglesia se prolongó por los pies donde había un pequeño cementerio. Al ampliar la iglesia los restos se desenterraron y fueron colocados en una fosa común en el interior de la iglesia. De este modo el cementerio se convirtió en la plaza que daba a la fachada principal de la iglesia de San Nicolás, y de ahí tomó su nombre.

Sin embargo, resulta curioso que casi todos los edificios con fachada a esta plaza tengan su fachada principal en otra calle o plaza. El edificio con número 2 de policía tiene su fachada principal en la Calle Cadirers, el edificio con números 3 y 4 de policía tiene su fachada principal en la Plaza del Horno de San Nicolás y el edificio con número 9 de policía la tiene en la Plaza del Correo Viejo. Los otros edificios con fachadas en la plaza ni siquiera tienen acceso por la misma, es el caso del edificio correspondiente a la Plaza del Correo Viejo, 2 o el correspondiente a la Plaza Horno de San Nicolás, 6. Incluso la Iglesia de San Nicolás, pese a que su fachada más importante en cuanto a tamaño y acabado estético está en la plaza, la mayor parte de los feligreses accede a la iglesia por el pequeño callejón situado en la Calle Caballeros. En el edificio con número 2 de policía, se sitúa la Consellería de Justicia y Bienestar social.

### - **PLAZA DEL HORNO DE SAN NICOLÁS.**

En esta plaza confluyen la Plaza del Marqués de Busianos, la Plaza de San Nicolás y la Calle Cadirers. Ocupa una superficie de 771m<sup>2</sup>.

Esta plaza recibe su nombre por el horno que hay en ella. Este horno tiene una gran antigüedad, de hecho, se tienen referencias al mismo desde el 2 de abril de 1692 cuando fue mencionado en una providencia del Almotacen. Pero más antiguamente, era conocida como Plaza de la Estafeta.



### - **PLAZA DEL CORREO VIEJO**

En esta plaza, confluyen la Plaza de San Nicolás, la Calle Álvarez, la Calle Valencians y la Calle Marsella. Ocupa una superficie de 522 m<sup>2</sup>

Recibe su nombre, porque el año 1756 se estableció en la citada plaza la Real Oficina, Casa y Despacho del Correo. Antiguamente, se llamó Plaza de Valencians puesto que es donde termina la Calle Valencians. Cabe destacar que en la citada plaza está ubicada la entrada a la sacristía de la Iglesia de San Nicolás.

Actualmente esta plaza está reformada y tiene en su centro una fuente redonda. En la misma plaza, están ubicadas la sacristía de San Nicolás, la asociación de regantes del Alto Júcar y, las oficinas de la E.M.T.



### - **CALLE DE CADIRERS.**

Esta calle realiza su recorrido entre la Plaza del Horno de San Nicolás y la Calle de la Purísima.

Recibe el nombre de "cadirers" seguramente porque antiguamente en la misma calle establecieron su negocio artesanos fabricantes de sillas. En la Valencia medieval, era habitual que los miembros de cada gremio establecieran



## 2. HISTORIA DE LA IGLESIA DE SAN NICOLÁS EN VALENCIA

La Parroquia de San Nicolás, una de las más significativas de la cultura Valenciana, se constituyó al igual que otras muchas, tras la conquista de Jaume I.

La civilización árabe, había dominado la ciudad hasta la ocupación cristiana. A partir de este momento, coexisten las dos culturas.

Una de las tareas de Jaume I tras la conquista, fue restaurar el culto cristiano. Se aprovechó gran parte de las mezquitas que había en la ciudad y se transformaron en parroquias.

Antes de la muerte de Jaume I, la mayoría de las parroquias habían destruido los restos de las mezquitas anteriores para sustituirlos por templos acordes con el culto y el arte cristianos. Sin embargo, parece que todavía en el s. XV, algunas iglesias mantenían restos de las letrerías árabes.

En su origen, pudo haber influido la ordenación por barrios establecida en el "Llibre del Repartiment", y por otra parte la "Ordinatio ecclesia valentinae" cita 10 iglesias Parroquiales en la ciudad de Valencia, en 10 lugares que fueron anteriormente mezquitas, ordenándose en espiral el espacio intramuros de la capital:

- San Salvador
- San Esteve
- Santo Tomás
- San Andrés
- San Martín
- Santa Catalina
- San Nicolás
- San Bartolomé
- San Lorenzo
- San Pedro

A estas 10 se le añadían otras 3 a extramuros:

- San Juan de la Boatella (Santos Juanes)
- Santa Cruz de Roterós
- San Miguel<sup>23</sup>

---

<sup>23</sup> Historia de Valencia. Levante (1999), pág. 196

- San Pedro quedó integrada por la estructura de la Catedral.
- Santo Tomás se derribó en 1862
- De San Bartolomé sólo nos queda la torre-campanario en la Calle Serranos.
- La Parroquia de San Miguel se suprimió para establecer la morería<sup>24</sup>, aunque algunos autores opinan que quedó integrada como capilla de San Bartolomé.<sup>25</sup>
- Santa Cruz de Roterros se demolió en 1842, quedando actualmente la del antiguo convento del Carmen.

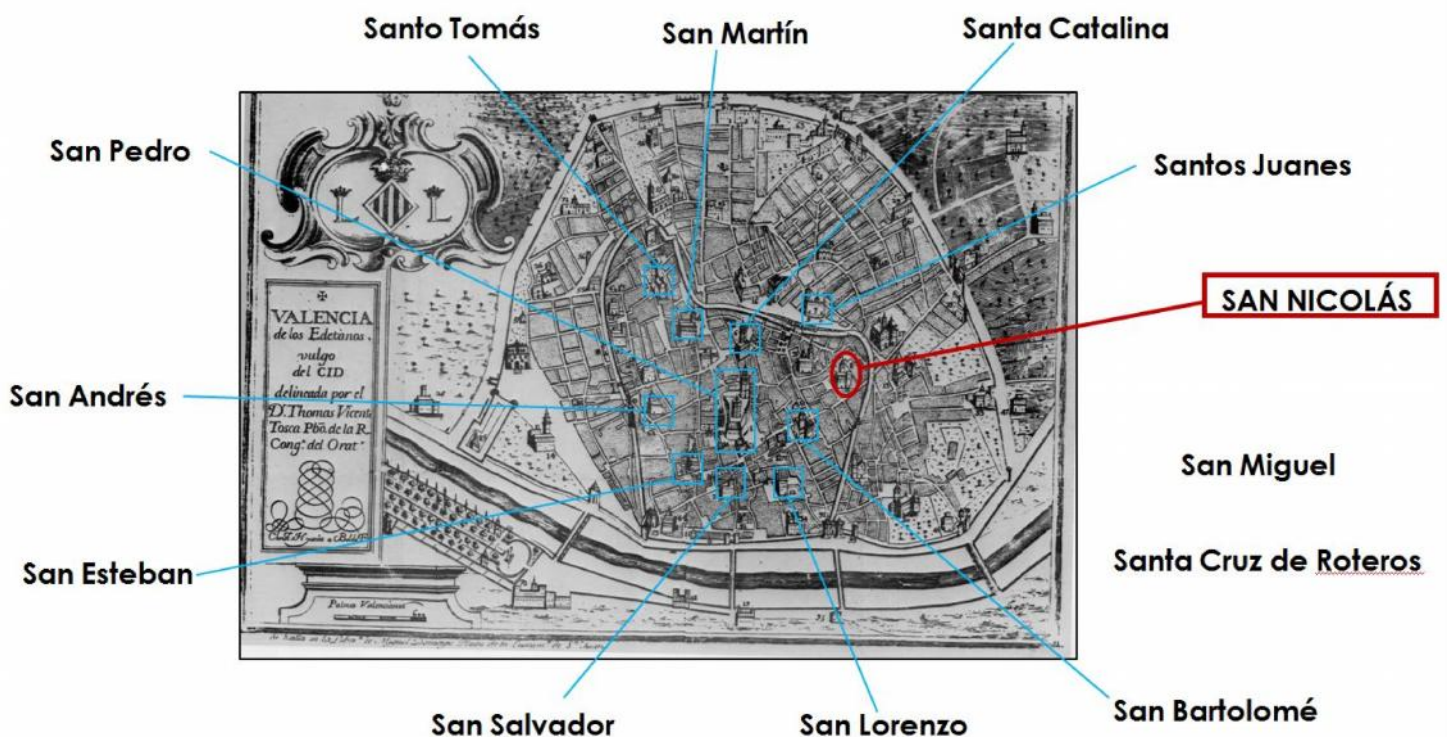

<sup>24</sup> Teixidor, José. "Antigüedades de Valencia", pág. 217

<sup>25</sup> Cruilles, Marqués de. "Guía Urbana de Valencia antigua y moderna", pág. 137

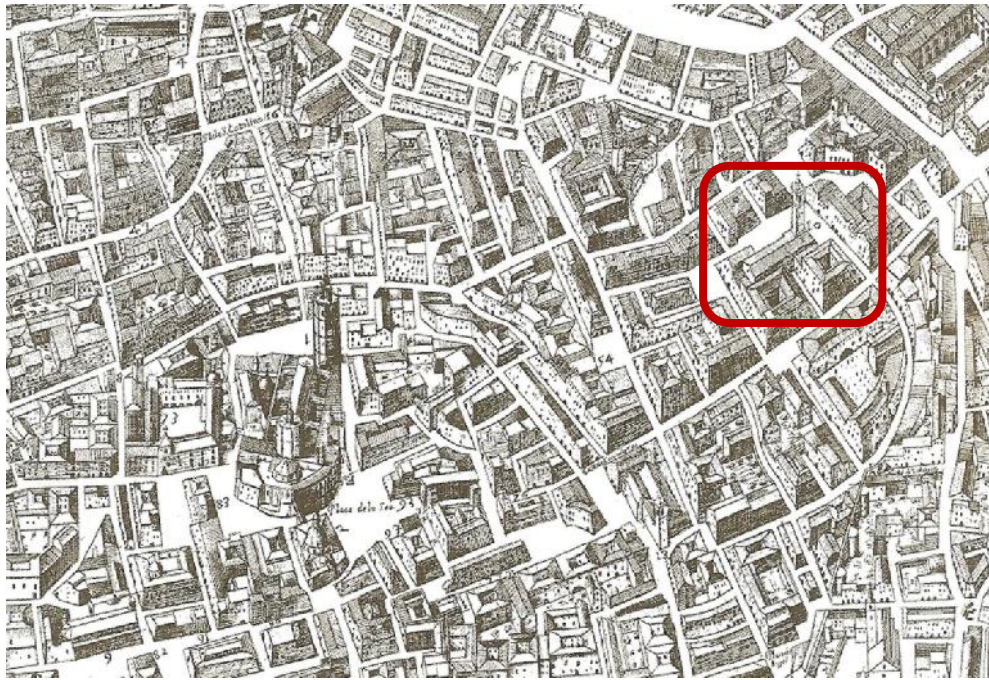

*Detalle Iglesia San Nicolás en el Plano del Padre Tosca de 1738*

## 2.1 Fundación de San Nicolás

Existen diversas versiones sobre la fundación de San Nicolás. Los primeros historiadores, que opinaron acerca de este hecho, estaban en un claro error, al pensar que San Nicolás fue oratorio dedicado a San Pedro Mártir (Escolano, Diago).

Posteriormente, Teodoro Llorente, Sanchis Sivera y Teixidor entre otros, desmintieron acertadamente las opiniones de estos dos historiadores.

A parte de esta información, se sabe que la iglesia de San Nicolás, con este mismo titular, existía ya en abril de 1239, según el "Libre del Repartiment".<sup>26</sup>

Según Esclapés, la octava mezquita que se bendijo, fue una ermita dedicada a San Nicolás Obispo. El rey conquistador hizo donación de esta ermita al P. fray Miguel de Fabra para convento de su orden de predicadores; luego encargada a un sacerdote particular, y por último erigida en parroquia antes del año 1245.<sup>27</sup>

Hoy en día, se mantiene la titularidad de San Nicolás de Bari y San Pedro Mártir, tal y como figura en su Altar Mayor, pero la iglesia es popularmente

<sup>26</sup> Historia de Valencia. Levante (1999), pág. 105

<sup>27</sup> Esclapés, Pascual. "Resumen historial de la fundación y antigüedad de la Ciudad de Valencia", pág. 226

conocida como de San Nicolás. El santo Nicolás fue obispo de Mira (Turquía), falleció hacia el 345 y se le conoce por el apelativo de Bari ya que sus restos fueron trasladados desde Mira a Bari (Italia) ante el avance musulmán sobre Turquía. San Pedro, no confundir con el Apóstol, fue mártir en la ciudad de Verona (Italia).

## 2.2 Proporciones y medidas de la iglesia

En el caso de San Nicolás, estamos en una proporción en la nave central de 3 x 5. La regla general de cinco módulos para la anchura, de los cuales, tres corresponden a la nave central y uno a las capillas laterales, se cumple casi invariablemente en todos los casos de Valencia.

En cuanto a las proporciones en altura, tenemos más disparidad, pues en cada caso se adoptó un módulo distinto. En el caso de San Nicolás, las proporciones hay que forzarlas, distorsionarlas, y aún así dan sensación de pesadez y aplastamiento. Esto es debido a la decoración barroca que se ha introducido sobre la arquitectura gótica.

El Marqués de Cruïlles en su Guía Urbana de Valencia antigua y moderna, indicó las medidas de la Iglesia:

*“Es rectangular la forma de este templo y poligonal su presbiterio. A cada lado tiene cinco capillas, y una puerta, y a los pies la principal. Su longitud total es de 41 metros y la latitud de 13 metros 60 centímetros, la altura de la cornisa sólo es de 8 metros 65 centímetros.” (2)<sup>28</sup>*

Las medidas citadas por Cruïlles, son muy cercanas a las tomadas actualmente con cinta métrica y medidor láser: la longitud total es de **41,34m**; la latitud cambia conforme pasas de las crujías más cercanas a los pies, a las próximas al altar, en las que las cotas son mayores: de 13,11 pasan a 14,02m, siendo la media de **13,57m**; la altura que marca Cruïlles, dice que es altura de cornisa, pero no especifica de qué cornisa. Esa medida debería haberse tomado de la fachada principal, la fachada gótica ubicada en los pies, pero se puede

---

(2) <sup>28</sup> Cruïlles, Marqués de. “Guía Urbana de Valencia antigua y moderna”. Pág. 144 y 145

deducir que no se midió esta altura, que es de **14,36m**, sino que se tomó con la que en ese momento era la fachada recién construida neogótica en la parte Sur, en la que la altura es de **8,73m** (muy próxima a la altura tomada por Cruïlles de 8,65m). Respecto a la altura interior de la iglesia, tenemos una altura de **13,13m** hasta los nervios.<sup>29</sup>

### 2.3 Evolución de la iglesia

#### - **ETAPA GÓTICA:**

Inmediatamente después de la conquista, existe la necesidad de crear un espacio dedicado al culto cristiano. Esto llevará a los conquistadores a transformar las mezquitas en iglesias.

El esquema estructural básico de estas iglesias, es de una única nave, con 5 crujías de planta rectangular, con presbiterio también en rectángulo (influencia de planta basilical Paleocristiana), con 2 puertas laterales enfrentadas, situadas en la crujía central, con lo que la planta podrá crecer en uno u otro sentido. Con cubierta plana, con nervios de crucería que hacen que los esfuerzos de la bóveda se concentren en los estribos, llevando todo el empuje lateral a arcos de arriostramiento que permite la integración de capillas en el interior.

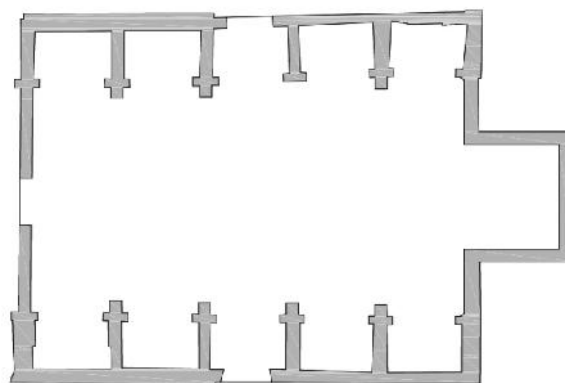

---

<sup>29</sup> Cruïlles, Marqués de. "Guía Urbana de...". Pág. 144 y 145



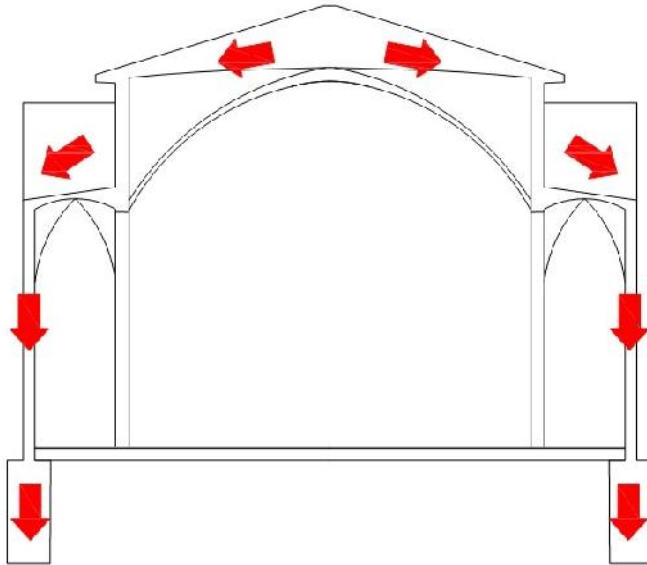

La disposición tomada por las primitivas iglesias, se adaptaba a la orientación de las mezquitas, dada la necesidad de satisfacer a las 2 culturas, dirigiendo oraciones y rezos hacia un mismo punto, el Oriente (La Meca, para el culto musulmán y Jerusalén, para el culto cristiano).

La primitiva disposición de la iglesia, seguía la tipología de Iglesia Parroquial Valenciana, con planta de nave única, capillas entre contrafuertes, 5 a cada lado y 2 puertas laterales, situadas en la crujía central.

Las iglesias con esta tipología, efectivamente, disponían de 2 puertas laterales, y no de portada a los pies, puertas que hoy en día se consideran principales. Y el ábside, en todos los casos era recto. El presbiterio o ábside poligonal que hoy admiramos en estas iglesias, responden a intervenciones posteriores a la erección del templo, como veremos más adelante. Aunque el testero recto construido como ábside, se construye de tapial, para resaltar su provisionalidad, ya que realmente, la intención es que el ábside acabe siendo poligonal. Hecho que atestigua Jaume Roig (fabricquero de la iglesia), refiriéndose a la iglesia de San Nicolás.

Aunque ni todas las parroquias valencianas de esta época tienen este sistema estructural, ni todas las iglesias con esta solución eran parroquias, ya que la denominación jurídica de parroquia supone la asignación de una feligresía, y esto no se da en todos los casos.

Estos edificios con esta tipología, no se levantan inmediatamente tras la reconquista, pero sí se gestan en ese momento; y en ese año (1238), en Europa ya está instaurado el estilo gótico.

La piedra utilizada en el gótico valenciano, procedía generalmente de la zona de Godella y alrededores.

El gótico como tal se adoptó en el mediterráneo, de forma diferente que en los países nórdicos de donde procedía, dada la climatología de esta nueva zona, con prolongada insolación y poco lluviosa o con lluvias en determinada épocas. Ya no se necesitaban esos ventanales tan grandes, ya que la liza entraba por huecos muchos más pequeños, y los edificios no eran tan esbeltos por la citada carencia de lluvias, así que se podía suprimir el tejado independiente que caracterizaba la construcción gótica, y aprovechar la misma bóveda como soporte de un tratamiento impermeable.<sup>30</sup>

#### **AMPLIACIONES:**

- En **1419**, a cargo del Rector D. Alfonso de Borja (posteriormente Papa Calixto III), se realiza la construcción del ábside, la sacristía y las dos capillas contiguas al ábside.

- En **1455**, Jaume Roig, amplía la planta del edificio hacia los pies en una nueva crujía, invadiendo parte del antiguo cementerio. Empezando estas obras el 7 de Enero de dicho año.

*“Los dits magnífics parroquians comensaren e continuaren obrar tot de pedra les cinc cruerades que hui con en la dita esgleya; també compongueren despres, per temps, com fos vist fallir-hi, cap e sagrestia... per gran temps apres, es restada la dita esgleya sens acabar, fallint-li altra arcada, seguons clarament tot hom veu... se oferien prests e promtes a comensar e continuar lo dit acabament; la qual obra se podía comensar e continuar sens destorp de lòfici divinal, com no cagues derrocar la tapia que hui es en lo darrer principal arch...”*  
(3)<sup>31</sup>

cita Jaume Roig en su libro de obra, constatando que se procede a la construcción de la portada a los pies.

Esta intervención queda rematada con la construcción de la base del campanario y la portada principal, situada a los pies de la iglesia. Dicha portada,

---

<sup>30</sup> Galarza Tortajada, Manuel. “Evolución histórico-constructiva del templo de los Santos Juanes de Valencia” pág. 102

(3)<sup>31</sup> Roig, Jaume. “Libre de la obra de la porta y arcada de la iglesia de Sant Nicholau...”

consta de archivoltas agrupadas en 3 tramos y 4 repisas que contuvieron imágenes ahora desaparecidas. Coronada con un rosetón de calada tracería, que representa la estrella de 6 puntas y un relieve en el que figura un plato con un trozo de carne, aludiendo un milagro atribuido a San Pedro Mártir, comentado en el libro de obra de Jaume Roig, el cual dice que dicha portada fue costeada por una mujer, devota del santo, la cual habiendo parido un "tros de carn", lo llevó a la iglesia y lo puso sobre su altar, llegando a ser un niño hermoso y vivo. En memoria de ello, hizo poner de relieve en la clave de la puerta gótica, la figura de un plato con un trozo de carne.



- **1476:** Y con la construcción de la capilla del fossar que encarga el clérigo de San Nicolás, Joan Albarrazí a Pere Compte el día 22 de abril de 1476, y de la que no quedan restos identificables. Se sabe por la descripción que viene reflejada en el contrato, que el encargo debió consistir en la construcción de una capilla abierta, recayente al cementerio, destinada a contener sepulturas. Y se describían arcos rebajados moldurados con cavetos, exigiéndose excelentes acabados.<sup>32</sup>

El resultado de estas ampliaciones, fue una Parroquia Gótica, de una nave con capillas hornacinas entre contrafuertes, 6 a cada lado, ábside poligonal y cubierta de bóveda de crucería simple.<sup>33</sup>

<sup>32</sup> Zaragoza, Arturo, Gómez Ferrer Mercedes: "Pere Compte, arquitecto", pág. 60

<sup>33</sup> [www.jdiezarnal.com/valenciaiglesiadesannicolasdebariysanpedro.html](http://www.jdiezarnal.com/valenciaiglesiadesannicolasdebariysanpedro.html)

## **Signos lapidarios (marcas de cantero)**

Los tratadistas no se ponen de acuerdo en cuanto a la interpretación que se debe dar a estos extraños signos, grabados en las piedras, de las más variadas formas. Unos afirman que corresponden a distintivos gremiales, otros les asignan sentido de identificación familiar; no falta quien dice que, además de la correspondiente identificación personal, su ubicación en la obra respondía al trabajo realizado durante la jornada, o bien en la cantera de procedencia. También encontramos autores que lo relacionan con un cierto lenguaje de significación esotérica o cabalística.

Sea cual fuere su interpretación, de lo que no hay duda es que tienen un periodo de vigencia entre las primeras apariciones y su extinción en las obras, y esta vigencia se fija hasta principios del siglo XVI. De ello nos podemos servir para datar, al menos por exclusión, aproximadamente la construcción de un edificio.

La opción que cabe desechar por razones obvias, es la de que los signos lapidarios responden a la identificación del trabajo de la jornada, por la razón que frecuentemente un signo lapidario en un sillar está materialmente rodeado por sillares marcados por otros signos diferentes, y no es aceptable estimar como rendimiento en una jornada la colocación de un simple sillar. Otras veces, dichas marcas no siguen un orden determinado, y carecen de lógica posible. Sin embargo su estudio es importante para el conocimiento de la datación del edificio.

En la Iglesia de San Nicolás, aparecen varias de estas marcas de cantero en los muros exteriores, no enfoscados sobre las terrazas de las naves laterales (contrafuertes C/ Caballeros y Plaza San Nicolás). En el interior no se ha encontrado ninguna por el recubrimiento barroco que tiene la Iglesia.

Los materiales que se utilizan en esta época, son los propios de la zona: piedra para elementos verticales, ladrillo en las plementerías (o piedra en algunos casos), madera para cubrición unidireccional y cerámica cocida en tejados. En algún caso también se utilizaba tapial, normalmente para elementos con función de provisionalidad.

En el caso concreto del tipo de iglesias parroquiales, tal vez por querer cumplir todavía una función defensiva, se adoptaron procedimientos constructivos basados en piedra labrada como base estructural, y esto hacía

tener la necesidad de traer de otras tierras mano cualificada, ya que la mano de obra propia del lugar, no dominaba la cantería.

Los canteros, se asentaban durante un tiempo en los lugares donde había trabajo, y estos, transmitían sus conocimientos técnicos, que eran ajenos en estas zonas. La mano de obra especializada que llegaba a Valencia procedía generalmente del reino de Aragón y la Vasconia.<sup>34</sup>

#### - **ETAPA BARROCA:**

Una de las características más acusadas del barroco, es la aparición de un desbordado decorativismo de la talla y la hojarasca que se despliega en bóvedas y alzados de los templos. La asociación de este fenómeno decorativo, con la retórica de la cultura barroca, contribuyó a generar esta cargazón decorativa tan presente en el S. XVII.

En este siglo se actuó sobre numerosos templos valencianos, aprovechando y actuando sobre su primitiva estructura, por lo general medieval. Se dotaba a estas estructuras medievales de una "nueva piel arquitectónica".

Un claro ejemplo de esta característica barroca, lo encontramos en la iglesia de San Nicolás, dejando su bóveda de crucería con vivos colores e ilusorios efectos de perspectiva, sumergiendo al visitante en una atmósfera de densa religiosidad, pocas veces lograda.<sup>35</sup>

La decoración barroca de San Nicolás, fue confiada al pintor valenciano Dionisio Vidal, discípulo de Antonio Palomino, el cual dirigió las obras realizadas entre **1697 y 1700**. Palomino fue quien trazó la idea del programa y los primeros bocetos.

A la hora de plantear la "idea" del programa Antonio Palomino se da cuenta de las posibilidades simbólicas que tenía la nave de seis tramos. En el conjunto es patente la intención de Palomino de imponer la elección y ordenación de los temas en base a una idea programática, didáctica y hasta retórica.

La estructura pictórica de cada medio tramo es así: una escena de la vida de cada Santo ocupa el centro de cada luneto, quedando flanqueado por sendas figuras alegóricas. La parte superior de cada luneto se ocupará con

---

<sup>34</sup> Galarza Tortajada, Manuel. "Evolución histórico-constructiva del templo de los Santos Juanes de Valencia" pág. 102

<sup>35</sup> Historia de valencia. Levante, pág. 311 y 312

representantes de diferentes categorías angélicas, no faltando a cada figura la correspondiente apoyatura bíblica, expresada por medio de una inscripción. Estas pinturas quedaron ennegrecidas, debido al constante humo procedente de los cirios encendidos en el templo por numerosos fieles que se acercaban al templo, hecho que se permitió hasta el año 2000.<sup>36</sup>



---

<sup>36</sup> [www.jdiezarnal.com/valenciaiglesiadesannicolasdebariysanpedro.html](http://www.jdiezarnal.com/valenciaiglesiadesannicolasdebariysanpedro.html)

### AMPLIACIONES:

- La Torre Campanario se construye en **1658** (S.XVII), según una inscripción muy deteriorada cuyos tres últimos versos son: "ESCORIGUELA CONY VGUM TURRIZ HECXTR VOTA EST ANNO 1658 ", siguiendo el ejemplo de la vecina iglesia de San Martín.



Pese a que Cruïlles indicó que la inscripción databa de 1616.<sup>37</sup>

Los campanarios en la cultura cristiana se construyeron siguiendo varias circunstancias. En principio, el soporte para las campanas no es necesario que sea una torre esbelta, sería suficiente con una espadaña. Pero sí es necesaria esta esbeltez para utilizarla como torre vigía, y la campana dotará al vigilante de un medio de comunicación, con un lenguaje codificado según los distintos toques de la misma.

Otra característica de las torres campanarios en el gótico parroquial valenciano, es situarlo a los pies del templo e integrado en la fachada principal, pero sin perder la posibilidad de acceso directo desde el exterior.

El campanario se apoya en el muro de fachada y en el primer contrafuerte, por tanto, ocupa en planta el espacio de la primera capilla de los pies. Característica también de las iglesias parroquiales valencianas.<sup>38</sup>

Este hecho lo documenta Jaume Roig en 1455 en su libro de obra:

*"Fon oberta cava de fons de XX palms, e de ample tot lo fornt XII palms, e enlo canto del mig del fossar, fon afondat V palms mes, per tant, si per temps si voldra edificar campanar se pugra segurament fer" (4)*<sup>39</sup>

<sup>37</sup> Cruïlles, Marqués de. "Guía Urbana de Valencia antigua y moderna". Pág. 143

<sup>38</sup> Galarza Tortajada, Manuel. "Evolución histórico-constructiva del templo de los Santos Juanes de Valencia" pág. 142, 144 y 145

(4)<sup>39</sup> Roig, Jaume. "Libre de la obra de la porta y arcada de la iglesia de Sant Nicholau..."

- En **1676**, las capillas laterales inmediatas al presbiterio se integran en las dependencias de la cabecera, sirviendo desde entonces como paso a la Sacristía, la del lado del Evangelio y como bajada a la cripta la de la Epístola.

- En **1693**, se renueva el Templo en estilo Barroco, por el arquitecto Juan Bautista Pérez Castiel. En esta remodelación se suavizan las nervaduras resultando una superficie ondulada pero continua, la cual dotará al edificio de una apariencia típica barroca y facilitará su pintura al fresco.

No se construyó una bóveda tabicada como en los Santos Juanes, por su construcción algo baja, para la introducción del barroco en la estructura original de la iglesia. Aunque en algunas publicaciones se hace referencia a una inexistente bóveda encamionada, posiblemente debido a una falta de información en cuanto a conocimientos constructivos y arquitectónicos por parte de sus autores.

- Entre **1697 y 1700**, se realiza la decoración con pinturas al fresco de prácticamente la totalidad del interior del templo, obra de Dionisio Vidal, discípulo de Antonio Palomino, el cual le trazó la idea del programa, tratando la vida de los santos titulares, y los primeros bocetos.

En esta misma etapa, se llevó a cabo la decoración del tímpano de la portada, situada a los pies del templo, mediante una imagen de la Virgen con el niño, envuelta en un agitado manto, entre nubes y querubines.<sup>40</sup>



El Retablo Mayor se fabricó coincidiendo con esta reforma barroca del templo. Se trata de un buen prototipo de retablo Salomónico.

---

<sup>40</sup> [www.jdiezarnal.com/valenciaiglesiadesannicolasdebariysanpedro.html](http://www.jdiezarnal.com/valenciaiglesiadesannicolasdebariysanpedro.html)



- En **1755**, se remata la Torre, en conmemoración del tercer Centenario de la Canonización de San Vicente Ferrer, es por ello que una de las campanas llevaría el nombre de este santo valenciano.

- En **1760**, se construye la Capilla de la Comunión, ampliada y restaurada en 1853, según indica una lápida.

Se consideran estas Capillas como creación valenciana. El arzobispo fray Isidoro Aliaga (1612-1648), destacó, entre otras muchas orientaciones pastorales, la de sus cuidados por el culto a la sagrada Eucaristía. Se publicó un Sínodo en 1631, con unas advertencias para los edificios y fábricas de templos y diversas cosas de las que en ellas sirven al culto divino y a otros ministerios, tales como el que la Capilla del Sacramento estará adornada con magnificencia y esplendor.

Hasta entonces, la Eucaristía se reservaba en el propio Altar Mayor de los templos. A partir de aquel Sínodo, fray Isidoro Aliaga advertirá de la conveniencia de que el Santísimo se custodie en otra capilla particular, y así fueron surgiendo para culto expofeso del Santísimo Sacramento, las Capillas de la Comunión, adosadas a los ya antiguos templos parroquiales, con entrada independiente desde la calle.<sup>41</sup>

*“El origen de las capillas de la Comunión, separadas de los cultos generales del templo, hay que relacionarlo con el movimiento eucarístico que siguió a la contrarreforma y que en Valencia tuvo su expresión genuina en la Capilla del real colegio del Corpus Christi” (5)<sup>42</sup>*

Las primeras Capillas se erigieron en el Siglo XVII, construidas a partir de 1613, de estilo barroco y con remate de cúpula centrada.<sup>43</sup>

La Clerecía Parroquial, compró las casas que había en la calle de la Abadía y la capilla de la Comunión y cuadriplicó sus dimensiones.

---

<sup>41</sup> [www.buenobonitoygratis/iglesiadevalencia](http://www.buenobonitoygratis/iglesiadevalencia)

(5)<sup>42</sup> Alejos Morán, Asunción. “La Eucaristía en el Arte Valenciano”, pág. 228

<sup>43</sup> Galarza Tortajada, Manuel. “Evolución histórico-constructiva del templo de los Santos Juanes de Valencia” pág. 164

- **ETAPA NEOGÓTICA:**

En **1864**, como consecuencia de la rectificación de alineaciones por el Ayuntamiento de Valencia, Timoteo Calvo dirigió la construcción de la fachada lateral recayente a la Plaza de San Nicolás, enrasándola con el campanario, planteando una organización neogótica.

Igual a la portadita del pasadizo que une la iglesia con la calle Caballeros, y la remodelación de la Capilla del Fossar (pequeña capillita exterior situada en la fachada gótica), en conmemoración al antiguo cementerio del fossar.

Hay dos interpretaciones sobre la aparición de estas capillas exteriores:

- En época de peste, para la celebración de misas en el exterior, evitando contagios, aunque esta interpretación no parece la más acertada.

- Como capillas del fossar, las cuales servían como tumbas distinguidas o bien como altar del cementerio.



Más adelante, se realizó la elevación de cubiertas cobre capillas en la zona de la fachada neogótica, en la Plaza de San Nicolás.

- **ETAPA CONTEMPORÁNEA (HASTA LA GUERRA CIVIL):**

En **1936**, el templo no sufrió desperfectos irreparables durante la contienda civil, sin sufrir incendios como lo hicieron otras iglesias vecinas, volviendo la Sacristía a la original en los años sesenta, mostrando así su fábrica gótica.

- **ACTUALIDAD:**

En **2007** se rehabilitó la fachada oeste (fachada gótica) junto con el campanario y la cubierta.

Actualmente (año **2013**), se ha realizado la rehabilitación de la fachada sur (fachada neogótica), junto con la fachada de la Capilla de la Comunión.

## 2.4 **Jaume Roig y el Libro de Obras de la Iglesia de San Nicolás**

Jaume Roig, médico y poeta valenciano, fue fabriquero de esta iglesia, y dejó constancia de ello junto con muchos datos interesantes en su Libro de Obra.

Este libro, permanece en el archivo histórico de la Iglesia.

Se trata de un volumen, con encuadernación en pergamino y cuero con cierre de hebilla. Tiene ciento sesenta y nueve hojas, sesenta y seis de ellas están manuscritas y el resto en blanco. En su tapa se lee: "Llibre de la obra de la porta y arcada de la iglesia de Sant Nicholau scrit de la ma de Jaume Roig doctor en medicina altre dels obrers de dita Parrochia. 1455" La caligrafía utilizada por Jaume Roig es de difícil lectura y transcripción, como se puede observar en las fotos que se muestran a continuación.

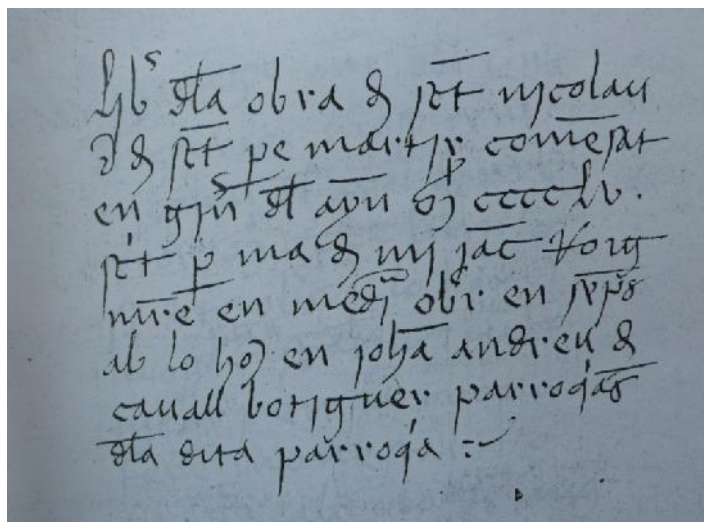

44

*"Llibre de la obra de Sent Nicholau e de Sent pere mártir comensat en Giner del any MCCCCLV scrit per ma de mi Jacme Roig mestre en medicina*

---

<sup>44</sup> Roig, Jaume. "Llibre de la obra de la porta y arcada de la iglesia de Sant Nicholau..."

obrer ensemps ab lo honorable en Johan Andreu de cavall botiguer parroquian de la dita parroquia”<sup>45</sup>

Transcripción tomada del libro de “Pere Compte arquitecto” de Arturo Zaragoza y Mercedes Gómez Ferrer.

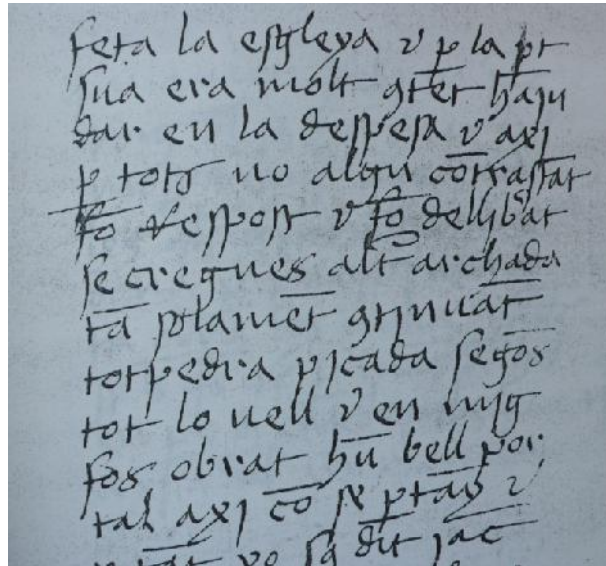

En el libro se anotan tanto los donativos recibidos por los feligreses, como los gastos de materiales y pagos de jornales.

Jaume Roig tubo como compañero en la obrería de la iglesia a Johan Andreu de Cavall, quien por fallecimiento, fue sustituido por Leonart Villar.

Se cita en el libro, que el domingo anterior a la fiesta de San Nicolás del año 1454, Jaume Roig, como fabriquero y feligrés de la iglesia, expuso a los demás feligreses presentes, la necesidad de emprender con urgencia la ampliación del entonces reducido templo, derribando la tapia del viejo cementerio parroquial, y para ello pedía la ayuda de todos. Y así, con el primer donativo, proveniente de don Berenguer Mercader, se pudieron iniciar los trabajos de la iglesia el día 7 de Enero de 1455.<sup>47</sup>

A partir de Julio de 1456 también trabaja en ella Johan de Caritat. En Agosto de 1461, la obra deja de realizarse mediante jornales y se da a destajo, por lo que prácticamente dejan de hacerse anotaciones. En este momento se

<sup>45</sup> Zaragoza, Arturo, Gómez Ferrer Mercedes: “Pere Compte, arquitecto”, pág. 408

<sup>46</sup> Roig, Jaume. “Libre de la obra de la porta y arcada de la iglesia de Sant Nicholau...”

<sup>47</sup> Las Provincias, 22 de Septiembre de 1974

hallaban cerradas tres crujías y quedaba una que estaba hasta la altura de los arcos.<sup>48</sup>

En el año 1467, debido a sus muchas ocupaciones, Jaume Roig cedió su cargo a Pere Capdevilla.<sup>49</sup>

---

<sup>48</sup> Zaragoza, Arturo, Gómez Ferrer Mercedes: "Pere Compte, arquitecto", pág. 158

<sup>49</sup> Las Provincias, 22 de Septiembre de 1974

### 3. SAN NICOLÁS EN LOS PLANOS HISTÓRICOS DE LA CIUDAD

En este apartado, se estudia la Iglesia de San Nicolás, a través de la cartografía que se dispone hasta el momento. Empezando por la primera representación en planta de la ciudad conocida hasta la fecha (plano de Antonio Manceli de 1608), y terminando con una visión fotográfica "a vista de pájaro" de hoy en día, con el programa Bing Maps.

- **1608, Antonio Manceli:**



El plano de Antonio Manceli de 1608, ofrece una vista axonométrica de la ciudad, sin tanta precisión de detalles como el plano, mucho más conocido, del Padre Vicente Tosca, pero nos da una visión de los edificios de la época y una buena idea del aspecto que presentaba la arquitectura urbana de Valencia a principios del S. XVII.

En este plano, el entorno de la Iglesia de San Nicolás, queda un poco distorsionado, pero se ve claramente como ya existía el callejón de entrada desde la Calle Caballeros.

La construcción del segundo cuerpo del campanario, data del año 1658, según una inscripción en el mismo, así que con este plano nos podemos hacer una idea de cómo fue esa torre campanario con anterioridad a esta fecha.

- **1704, Tomás V. Tosca:**



- **1738, Tomás V. Tosca (grabado de José Fortea):**

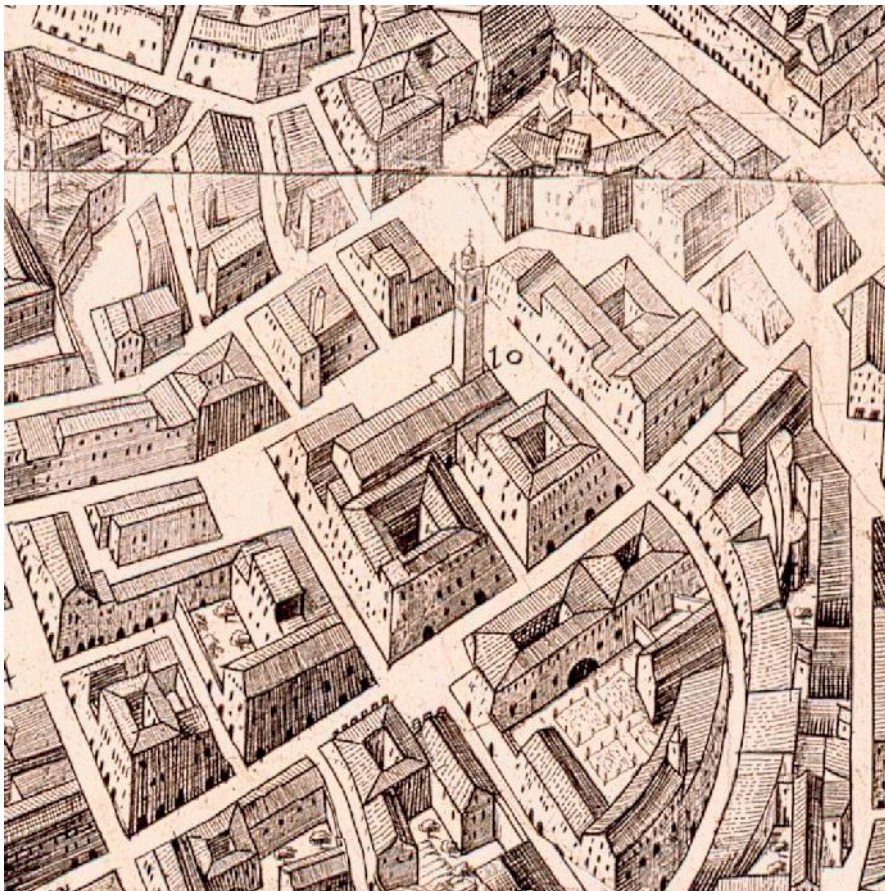

El plano levantado por el padre Tomás Vicente Tosca de 1704 y grabado por el matemático José Fortea, tiene varias similitudes con el de Antonio Manceli,

como por ejemplo el punto de vista axonométrico desde el lado norte de la ciudad.<sup>50</sup>

Los planos del padre Tosca, tienen mucha precisión, y en ellos ya no queda distorsionado el entorno de la iglesia. En los planos se puede observar cómo era la torre campanario construida en 1653, antes de que en 1755 se rematara con la linterna que luce en la actualidad.

- **1811, Francisco Cortés y Chacón:**

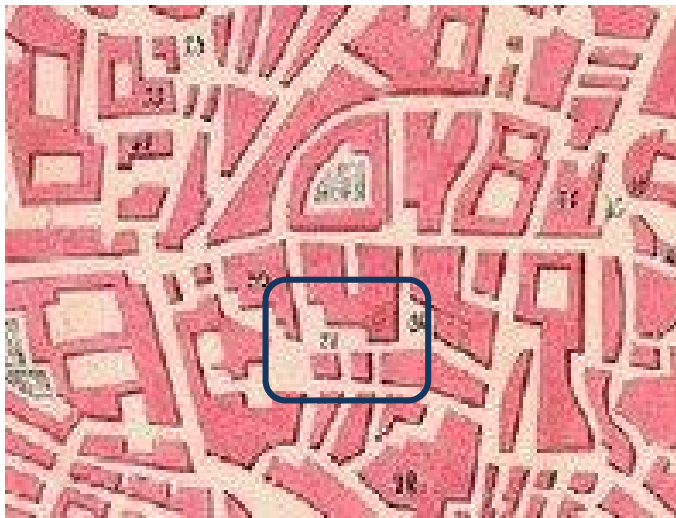

Plano geométrico de la ciudad y sus contornos, levantado y dibujado por el Capitán del real Cuerpo de Ingenieros Francisco Cortés y Chacón.

En este plano dibujado un siglo después del plano de Vicente Tosca, se puede observar, que el trazado urbano del entorno de San Nicolás no cambia. En el año en que se levanta este plano (1811), ya estaba construida la Capilla de la Comunión, que data de 1755, aunque este hecho no se puede apreciar claramente en este plano.

---

<sup>50</sup> Benito Doménech, Fernando. "Un Plano Axonométrico de Valencia diseñado por Manceli en 1608"



- **1853, Vicente Montero de Espinosa:**



Plano geométrico y topográfico de la ciudad de Valencia.

- **1858, Sebastián Monleón, Antonio Sancho y Timoteo Calvo:**



Proyecto general del ensanche de la ciudad de Valencia.

- **1861, Vicente Montero de Espinosa:**

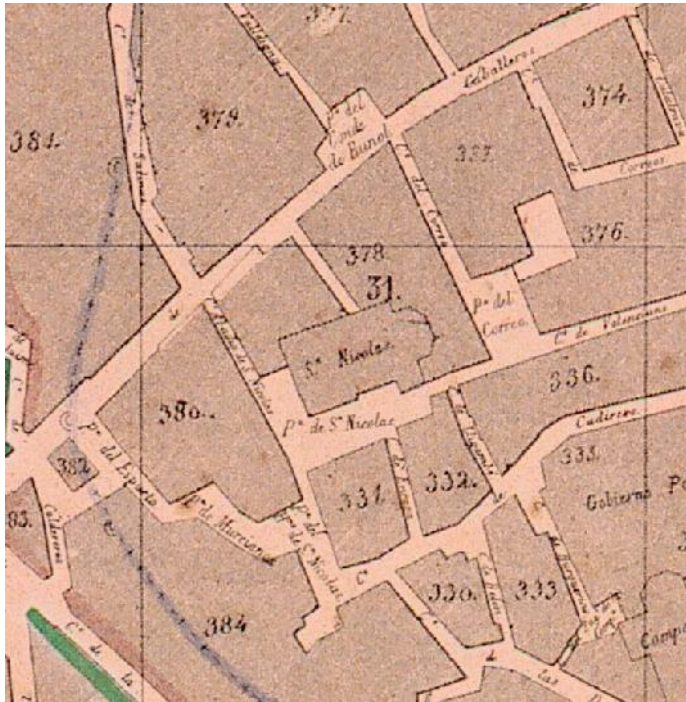

Plano topográfico de la ciudad de Valencia.

En estos 3 últimos planos, que van del año 1853 a 1861, se observa la planta de la iglesia con el retranqueo en su fachada Sur, sin la alineación de calles que se realizaría en el año 1864, con la construcción de la nueva fachada por Timoteo Calvo.

- **Planos de 1869 y 1886:**



1869, Cuerpo de Ing. del Ejército



1886, Anónimo

En los dos últimos planos (año 1869 y 1886), debería estar representada la planta de la iglesia sin el retranqueo de la misma, con la nueva fachada neogótica. En los dos planos, se observa el retranqueo de la fachada, cuando debería quedar ya enrasada, por ser dichos planos, posteriores a la construcción de la fachada nueva.

De esto puede deducirse, que el levantamiento fue anterior a 1864, aunque el dibujo del mismo fue posterior. O que no hubo demasiada rigurosidad en los mismos, al menos, en lo que se refiere a la Iglesia de San Nicolás, pudiendo haber obtenido la planta de planos anteriores.

- **1892, Plano Geométrico de Valencia – Sección 6ª:**



En este plano geométrico, que data de 1892, la planta de la Iglesia de San Nicolás aparece con mucho detalle.

Esta vez, sí aparece perfectamente reproducida la alineación de calles, y se observa la nueva fachada neogótica, por delante de la antigua fachada gótica, en la parte Sur de la Iglesia.

También se puede observar la sacristía ya construida y llegando hasta la antigua plaza del Músico Gomis (hoy plaza del Correo Viejo); y la Capilla de la Comunión, que hasta entonces, no aparecía representada como planta de la iglesia en ninguno de los planos anteriores.

Así mismo, se puede ver el "hueco" que queda en la Fachada Oeste, al lado derecho de la portada principal, representando la Capilla del Fossar.

- **1892, Luis Ferreres. Proyecto de Gran Vía de 30 metros:**





- **1910, Federico Aymami Faura. Reforma Interior de Valencia:**



Proyecto de reforma interior de Valencia

En cambio, el Proyecto de Reforma Interior de Federico Aymami, no hubiera afectado a la Iglesia de San Nicolás.

- **1929-44, Instituto Geográfico y Catastral:**

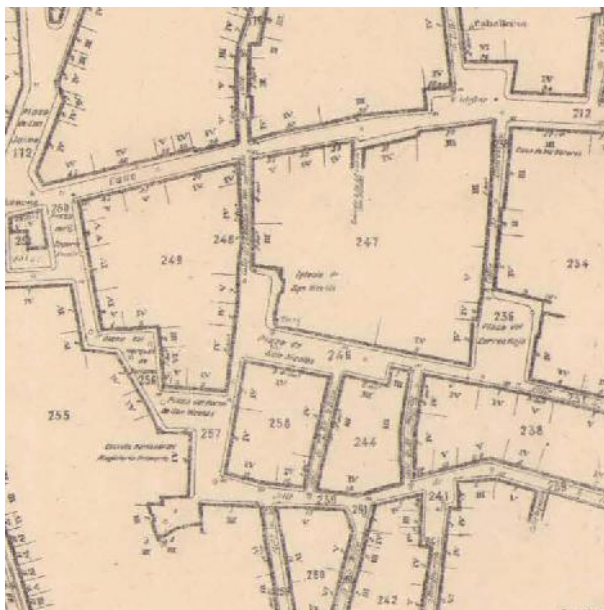

- 1970, Cartografía Catastral de Implantación:



- 2013, Plano Catastral:

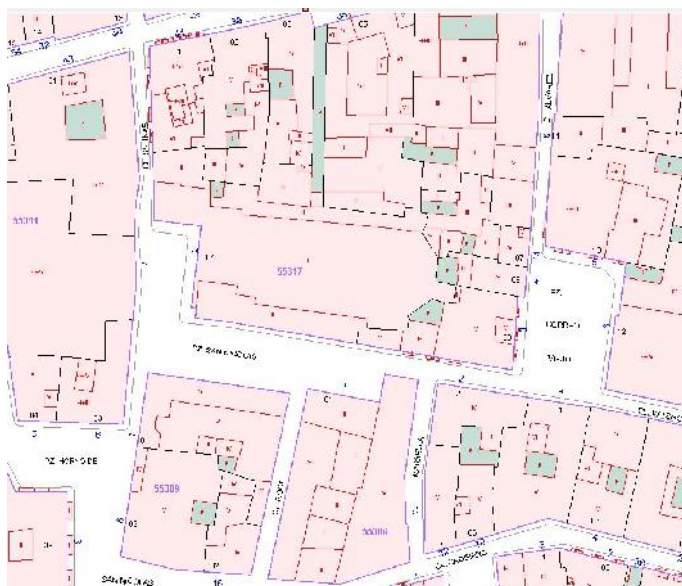

- 2013, Bing Maps, vista de pájaro:



Norte



Este



Sur



Oeste

Se puede observar, que tanto en los planos catastrales, que van del año 1929 a la actualidad, como en las vistas de pájaro proporcionadas por Bing Maps, se ha mantenido la geometría de la Iglesia y el entorno urbano de la misma intacto.

Comparando estos últimos planos, con el plano Geométrico de 1892, se puede deducir que no se llevaron a cabo las rectificaciones de alineaciones que estaban previstas y aparecen grafiadas en rojo en el plano de 1892 mencionado.



## 4. MEMORIA DESCRIPTIVA

El edificio en estudio está situado en el casco histórico de Valencia. Su fachada sur linda con la Plaza de San Nicolás, la fachada oeste linda con la calle de la Abadía de San Nicolás y la fachada de la Sacristía linda con la Plaza del Correo Viejo.

La Iglesia de San Nicolás es de estilo gótico, pero dicha estructura ha tenido que sufrir adaptaciones para introducir en ella las pinturas barrocas.

Esta iglesia está constituida por dos fachadas principales, una de estilo neogótico y que se corresponde con la fachada orientada al sur, y otra que en un principio era gótica, la realizada por Jaume Roig, pero que posteriormente se reformó o rectificó en el siglo XIX y que se corresponde con la fachada orientada al oeste. También existe una puerta de entrada a la iglesia, orientada al norte, de estilo neogótico y que comunica la calle caballeros con el templo. Ya de menor importancia, tenemos la fachada de la Sacristía, orientada al este y la Capilla de la Comunión, contigua a la fachada oeste y situada por tanto en la Plaza de San Nicolás.

### 4.1 Nave central

El interior del templo está formado por una nave única, muy ancha y algo achaparrada, con capillas laterales situadas entre contrafuertes, cinco a cada lado, y dos puertas enfrentadas en la parte central, una que da a la plaza de San Nicolás y la otra al atzucat que desemboca en la calle caballeros. El ábside es poligonal.

La fábrica gótica todavía es apreciable en el interior de la iglesia por los grandes arcos transversales de la bóveda y las bóvedas de crucería. La remodelación barroca conservó y reforzó dichos elementos, dándoles a los arcos fajones una sección rectangular, con lo que acentuó la compartimentación de la nave.

Los arcos arrancan de pilares, de igual sección, que tienen como capiteles angelotes.

Todos los elementos estructurales, arcos, pilares, etc, se recubren con adornos de carácter floral. El conjunto queda algo confuso, tanto por la carencia de la iluminación adecuada como por el propio recargamiento de la decoración; además del ennegrecimiento de las pinturas debido a los cirios permitidos hasta el año 2000.

Las dimensiones de la nave central son de aproximadamente 41 metros de largo, 13 metros de ancho y una altura hasta la cornisa de 8,65 metros; como indica Cruilles.<sup>51</sup>

El retablo mayor es el original barroco, de columnas salomónicas y completamente dorado. En el centro están las figuras de los titulares del templo: la de San Nicolás es de Tarazona y E.Tamarit y la de San Pedro es de F.Tervel. Está flanqueado por dos retablos con cuadros de Juan de Juanes, destacando el del lado del Evangelio, con una magnífica cena.

La tabla central del retablo mayor es obra de José Vergara.

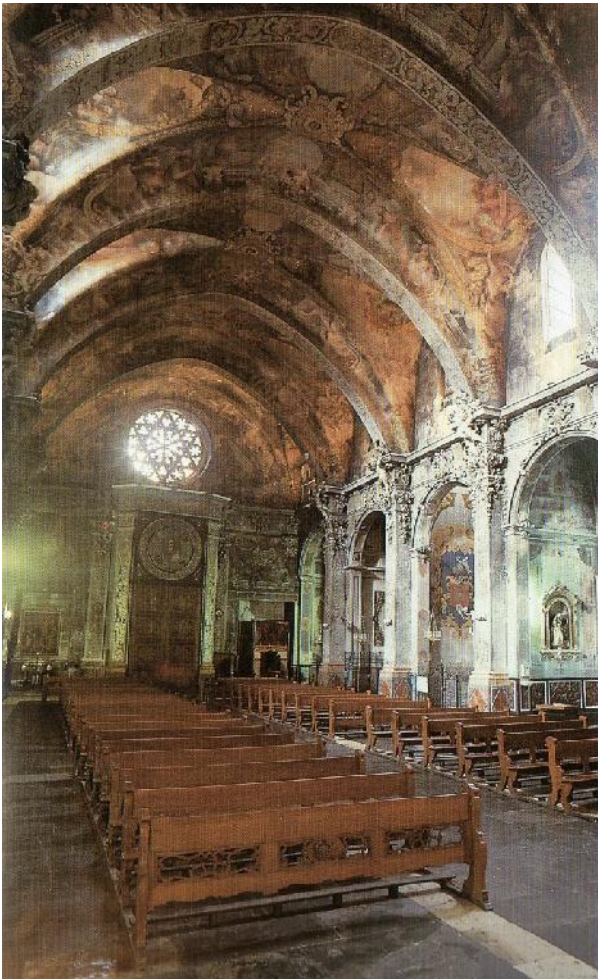

<sup>51</sup> Cruilles, Marqués de. "Guía Urbana de....", pág. 144 y 145

## 4.2 Capillas laterales

Las capillas laterales perdieron su arco ojival, pero conservaron su bóveda de crucería, a excepción de dos capillas, la 3 y la 7, que están revestidas, y otras dos, que son la 5, conocida como la de San Judas Tadeo y la 10, ambas sustituidas por cupulines. Dichos cupulines son del siglo XIX, de estilo neogótico, ambos de ladrillo.

Sus altares son variados, predominando un modelo uniforme de frontón triangular.

Las Capillas comenzando por la cabecera son:

### - Lado del evangelio

- Capilla de San Dionisio. También alberga una pintura de la Virgen del Perpetuo Socorro.

- Capilla de San José Capilla de estilo neoclásico del siglo XVIII. El retablo barroco es de madera tallada y dorada del siglo XX. San José esposo de la Virgen María. Talla de madera policromada. Anónimo. Estilo barroco.

- Puerta entrada calle Caballeros

- Capilla de San Rafael Arcángel y del Beato Gaspar Bono Capilla barroca realizada en el siglo XVIII sobre otra anterior gótica del siglo XV. Retablo realizado en escayola por Ramón LLorca Plá en el siglo XX. En el centro del retablo encontramos las imágenes del arcángel San Rafael y de Tobías, obra de Francisco Teruel Francés (siglo XX). También una imagen anónima del siglo XVIII representando a Nuestra Señora de los Dolores. Bajo el altar encontramos la urna de cristal con los huesos-reliquias del beato Gaspar Bono.

- Capilla del Sagrado Corazón de Jesús. En el centro del retablo en el interior de la hornacina, imagen de Cristo Sagrado Corazón de Jesús, en la parte inferior del retablo escultura de la Virgen del Pilar.

- Capilla de San Antonio de Padua
- **Lado de la epístola**
  - Capilla de San Vicente Ferrer En el centro del retablo en la hornacina imagen del santo dominico, en la parte inferior talla de la Virgen de Loreto.
  
  - Capilla de la Inmaculada Concepción, de estilo neoclásico. Siglo XVIII. El retablo de madera tallada es obra de José Blesa Prats realizado en el siglo XX. En su centro encontramos una talla en madera policromada de la Inmaculada, obra de José Esteve Bonet en el siglo XVIII. En la parte inferior una imagen yacente en madera policromada de Santa Filomena mártir, obra de José Estupiñá (siglo XX). A ambos lados tallas en madera policromada de San Joaquín y Santa Ana (padres de la Virgen María) realizadas en el siglo XVIII por un autor anónimo.
  
  - Capilla de San Judas Tadeo Capilla de estilo neoclásico del siglo XVIII. Retablo realizado por Ramón Llorca Plá en escayola (siglo XX). Preside el retablo San Judas Tadeo, apóstol de Cristo, talla en madera policromada realizada en 1981 por Vicente López. Lleva en sus manos un hacha (símbolo de su martirio y el "mandilion" o Sabana Santa). En las paredes óleos sobre lienzos de Jerónimo Jacinto de Espinosa (siglo XVIII). A la derecha del retablo encontramos un pequeño devocionario en bronce con la imagen del santo llevando el "mandilion", es de fe acercarse hasta él, tocar la cabeza del Cristo y pedirle una gracia. Recordar que San Judas Tadeo es abogado de las causas perdidas y los casos imposibles.
  
  - Puerta de entrada plaza de San Nicolás
  
  - Capilla de la Virgen de la Paz La Virgen de la Paz patrona de Villar del Arzobispo preside el retablo. Le acompaña en la capilla San Francisco de Paula fundador de los monjes mínimos.

- Capilla de la Crucifixión Retablo formado por una imagen de bulto redondo de Cristo Crucificado sobre un fondo pictórico realizado por Vicente Macip y su hijo Joan de Joanes. Es el conocido como retablo de la Crucifixión.

- **Capillas de los pies del templo**

- Capilla de la Comunión

- Capilla del Bautismo A los pies en el lado de la epístola encontramos una pequeña capilla dedicada al sacramento del bautismo.

- **Altar Mayor**

En su centro el retablo barroco en madera dorada. Formado por dos cuerpos, en su centro en una hornacina los santos titulares del templo, flanqueados por tres columnas salomónicas. En el cuerpo superior una tabla del pintor José Vergara.<sup>52</sup>

### **4.3 Fachada oeste**

A los pies del templo se abre la portada principal. De estilo gótico.

Las archivoltas se agrupan en tres tramos, siendo el último el que remata y enmarca el vano en el muro, muriendo en las ménsulas de las impostas. En los laterales, se sitúan cuatro ménsulas que debieron contener imágenes hoy en día desaparecidas.

El dintel y el tímpano son posteriores, esculpiéndose en él un agitado altorrelieve tardo-barroco. Sobre la portada se abre un rosetón del mismo estilo con la estrella de seis puntas.

A la derecha de dicha fachada está la Capilla del Fossar, cubierta con una bóveda de arista realizada en sillería, recubierta de azulejos formando un motivo decorativo, cerrada por una verja metálica y protegida por una pequeña marquesina decorada con un artesonado de madera pintado y rematada por tejas cerámicas.

En la parte alta de la fachada se aprecia el muro testero. En este muro se sitúa la puerta de acceso a la bajo cubierta.

---

<sup>52</sup> [www.jdiezarnal.com/valenciaiglesiadesannicolasdebariysanpedro.html](http://www.jdiezarnal.com/valenciaiglesiadesannicolasdebariysanpedro.html)

La fachada se une en su parte derecha al campanario.

Esta fachada junto con el campanario ha sido restaurada en el año 2007 por el arquitecto Carlos Campos.



#### **4.4 Fachada sur**

La fachada sur es la que recae a la Plaza de San Nicolás. Es de estilo neogótico. Dicha fachada no es de sillares como en el caso de la fachada recayente al lado oeste, sino que es de ladrillo recubierta por enfoscado y posterior pintura. Únicamente es de piedra el zócalo de la misma.

Dicha fachada está constituida por su portada principal de unos 6,23 metros de altura y unos 3,39 metros de anchura, en el centro, y a ambos lados de la misma se presentan dos óculos simétricos a la misma. A parte de estos óculos, la fachada dispone de más huecos siempre simétricos respecto de la portada. Estos son dos ventanas alargadas de 3,12 metros de alto y 1,36 metros de ancho, de trazo apuntado y en su parte inferior dos ojos de buey de 1,02 metros de diámetro.

Dicha fachada presenta unas molduras a modo de cenefa en su parte superior, y su cornisa se remata con una crestería cerámica que se repite en toda su longitud.

Esta fachada se une en su parte izquierda al campanario.

La fachada ha sido restaurada recientemente junto con la fachada de la Capilla de la Comunión por el arquitecto Carlos Campos. Los trabajos de dicha restauración, finalizaron en enero de 2013.



#### **4.5 Antigua fachada Sur**

La iglesia original no quedaba enrasada con la torre-campanario. Su estado actual se debe a una actualización urbanística realizada en el siglo XIX para corregir alineaciones, consistente en la construcción de una nueva fachada para alinear la iglesia respecto a su propio campanario y al edificio medianero con acceso por la plaza del Correo Viejo. Esta fachada superpuesta es la descrita en el apartado anterior. La fachada sur original no se derribó sino que quedó oculta tras las capillas interiores formando un pasillo con la nueva fachada neogótica. Este pasillo queda dividido en dos tramos por la puerta de acceso sur.

La antigua fachada es de estilo gótico y está realizada con sillares de piedra caliza. Dicha fachada presenta huecos o ventanas de trazo apuntado, las cuales están cegadas en la actualidad.



*Detalle ventana de piedra de la Antigua fachada gótica, actualmente cegada.*

#### **4.6 Fachada de calle Caballeros**

Dicha fachada es de estilo neogótico, y comunica la calle Caballeros con la iglesia. Hoy en día sigue siendo la entrada más concurrida de todas, a través de un callejón o atzucat, estrecho y largo, por el que pasan semanalmente cientos de personas para realizar sus oraciones. Su creador fue Timoteo Calvo.





#### 4.7 Fachada de la sacristía

Es la fachada que comunica con la plaza del Correo Viejo, y permite la entrada a la iglesia a través de la sacristía.

Dicha fachada es de ladrillo en su totalidad, huecos cerrados por rejas y rematada por cubierta a un agua con teja árabe. Esta fachada está entre medianeras. En la actualidad, se encuentra bastante deteriorada.



#### 4.8 Torre campanario

Se encuentra en el borde sudoeste. Situado a los pies de la iglesia. Dispone de tres cuerpos: el primero constituido en sillería alcanza la altura del tejado de la iglesia y se corresponde con la antigua estructura gótica, el segundo cuerpo realizado en ladrillo y el tercer cuerpo aloja las campanas y también está realizado en ladrillo.

Este cuerpo lo forma un arco de medio punto en cada uno de sus lados, flanqueados por pares de pilastras toscanas. Se remata por una balaustrada y una linterna formada por dos cuerpos: el inferior cuadrado con contrafuertes y el superior octogonal.

Las campanas desaparecieron durante la Guerra Civil a excepción de la conocida con Vicent. En la actualidad, el nombre de sus campanas son: "El Vicent", la mediana de 1755, con una boca de 112 cm y un peso aproximado de 813 kg. Su epigrafía indica la protección del Santo "S. *Vicenti Ferreri Populi amator*

*ora pro nobis*"; "Campaneta de tocar misa", pequeña campana de 1947 de unos 15 k; la "Tiple" de unos 42 k y del año 1947; "El Miquel" de 1976; "El Colau" de 1947; y la "Gran" o "El Pere" de 1948.<sup>53</sup>



#### 4.9 Capilla de la comunión

Esta capilla es el mejor ejemplo de estilo rococó en su decoración.

Presenta una estructura muy poco utilizada y única en Valencia, consistente en una nave rectangular de dos tramos, de las mismas dimensiones, claramente separados por un arco (rematado en su clave por ángeles). Cada tramo se cubre con cúpula sobre pechinas. Las pilastras que ornán sus muros no llegan al suelo, muriendo en ménsulas de rocalla. Toda la decoración, es un magnífico ejemplo de estilo rococó. Además de la rocalla dorada, que se extiende por gran parte de la capilla, cabría destacar el zócalo cerámico del S.XVIII, original de su construcción. Como ejemplo de este estilo tenemos en su arco central la belleza del escudo de la familia Melchor Valenciano. El altar es reconstrucción del antiguo, según ejecución de F. Garcés Martínez con una imagen de Nuestra Señora de los Desamparados.

---

<sup>53</sup> González Gudina, M<sup>ª</sup> Ángeles. "Campanas de siempre. Recuerdos de todos" San Nicolás



#### **4.10 Dependencias: trasagrario y sacristía**

La iglesia de San Nicolás es uno de los pocos templos que conserva intacta su cabecera poligonal, salvo el añadido del trasagrario de 1664, y su sacristía con la entrada por la parte del Evangelio, y que hoy hace de antesala a la rectangular, que da a la fachada de la plaza del Correo Viejo.

#### **4.11 Cupulines**

La iglesia de San Nicolás tiene dos cupulines: uno de ellos está situado entre los contrafuertes de la fachada neogótica orientada al sur, sobre la capilla 6, y el otro cupulín está situado entre los contrafuertes de la Calle Caballeros en la zona norte, sobre la capilla 11.

Ambos son cupulines del siglo XIX, de estilo neogótico y realizados mediante una bóveda tabicada de ladrillo de dos roscas.

El cupulín de la parte neogótica está revestido por tejas vidriadas de tonos azul y blanco, alternándose éstas, cada tres azules una blanca. Este mismo

revestimiento se repite en la parte alta del cupulín, en la linterna, que se corona con un remate puntiagudo de piedra. La linterna posee ocho huecos.

El cupulín de caballeros es de estilo neogótico, del siglo XIX, y adopta la resolución de su techumbre mediante traza apuntada. Este cupulín carece de cubrición, no posee tejas. Únicamente lo remata una capa de mortero.



#### 4.12 Pinturas

Por lo que respecta a la pintura, la iglesia de San Nicolás es una de las más ricas de Valencia, con numerosas obras de Juan de Juanes y su círculo, y los frescos del discípulo de Palomino. Algunos expertos, la consideran la obra barroca más valiosa de la Comunidad Valenciana, incluso no dudan en llamarla “la Capilla Sixtina” de Valencia. Además de ser una de las pocas, que se salvó de la quema de iglesias en la Guerra Civil.<sup>54</sup>

La decoración fue confiada al pintor valenciano Dionisio Vidal. La obra se llevó a cabo entre los años 1697 y 1700 aproximadamente, y fue dirigida por Antonio Palomino, maestro de Dionisio Vidal, quién le trazó la idea del programa y los primeros bocetos.

En dichos frescos que decoran la bóveda, las paredes y los pilares de las capillas se desarrollan escenas referidas a las vidas de San Nicolás de Bari y San Pedro de Verona, quienes aparecen representados en los lunetos de de uno y otro lado, acompañado cada suceso de varios adornos, figuras de virtudes y

---

<sup>54</sup> Levante, 17 de Junio de 2001

otras alusiones. En la bóveda del Presbiterio se representan los dos Santos con ángeles a sus lados, cada uno con sus insignias. A los pies, se representan los evangelistas San Lucas y San Marcos, mientras que los otros dos figuran junto con los demás apóstoles recorriendo la cornisa de la nave.<sup>55</sup> Los dos pintores (Palomino y Vidal) están retratados en el muro situado a los pies de la iglesia junto al rosetón gótico de la entrada principal.

A los pies de la iglesia, sobre la puerta de entrada principal, se encuentra una medalla, en la que se representa a Alfonso de Borja y Cavanilles, Papa Calixto III, quien antes de ser papa entre 1455 y 1458, fue rector de esta iglesia parroquial.<sup>56</sup>

La capilla mayor contiene tres altares. En el principal, hay un cuadro de José Vergara con los dos Santos Patronos

Los dos retablos colaterales al mayor, están compuestos por tablas de Juan de Juanes, a excepción de las centrales.

En el retablo del lado izquierdo, la tabla central representa a Santa Ana con la Virgen y el niño, de Yañez de la Almedina, rodeada de las pinturas de Juanes, a los lados, los padres y los doctores, los Mártires, las Vírgenes, los Apóstoles, destacando sobre todos ellos la Cena, situada en la predela, protegida por una pintura que representa la Creación de Eva, flanqueada por tablas de la Creación de las Aves y la Creación de los Animales; en el ático, la Coronación de la Virgen. Esta pintura de la Cena fue considerada por Ponz como "*una joya de gran precio*".<sup>57</sup>

El retablo situado a la derecha del mayor, representa en su tabla central la Resurrección de Jesús y en torno suyo obras de Juanes: a los lados la Caída de los Ángeles, la Batalla de Manfredonia, la Procesión a los Montes Gárganos, la Aparición de San Miguel en el Castel Sant' Angelo; en la predela la Anunciación, la Adoración de los Reyes y la Adoración de los Pastores y en el ático la Circuncisión. Tras este retablo, se guarda otro de esmaltes de Limoges, de 1520, de gran belleza, con escenas relativas a la Pasión y la muerte de Jesús. El cuadro principal del altar de San Pedro Mártir, corresponde a Gerónimo Espinosa, y está considerado como uno de los mejores del pintor, y es el martirio del Santo.<sup>58</sup>

---

<sup>55</sup> Ponz, Antonio. "Viage de España", pág. 63 y 64

<sup>56</sup> [www.jdiezarnal.com/valenciaiglesiadesannicolasdebariysanpedro.html](http://www.jdiezarnal.com/valenciaiglesiadesannicolasdebariysanpedro.html)

<sup>57</sup> Ponz, Antonio. "Viage de España", pág. 65

<sup>58</sup> Ponz, Antonio. "Viage de España", pág. 68

Las pinturas, de rico colorido, figuras en movimiento y efectos ilusionísticos, fueron restauradas en 1920 por José Renau Montoro.

En 2001, durante 7 meses, se restauraron las pinturas del ábside por el Centro de Restauración GAIA, que trajo a expertos italianos para la limpieza de los frescos, en las que se emplearon las mismas técnicas utilizadas en la Capilla Sixtina. Los expertos, entonces, señalaron daños por humedad y otras diversas problemáticas asociadas a ella; además del problema más evidente, que era el ennegrecimiento de las pinturas por las velas que se encendían en los famosos "lunes de San Nicolás" por San Judas Tadeo, y que por fin, se prohibieron en el año 2000.<sup>59</sup>



*Foto del periódico Levante, 17-06-2001*

El resto de pinturas de la iglesia, se encuentran esperando su restauración, estando en el mismo estado que tenían las del ábside, ya recuperadas.

### **4.13 Los lunes de San Nicolás**

Cada lunes en esta iglesia tienen lugar los "lunes de San Nicolás". En un ambiente cargado de velas, incienso y una marea de gente yendo y viniendo, que acude a rezar, a hacer peticiones y promesas al santo de la pobreza y de los casos difíciles, San Judas Tadeo, la iglesia se transforma en un referente donde se respira una fuerte religiosidad. El estrecho camino que recorre el tramo entre la

---

<sup>59</sup> Levante, 17 de Junio de 2001 y Las provincias, 17 de Junio de 2001

calle de Caballeros y la puerta lateral izquierda de la iglesia se va inundando de gente, vendedores de estampas, que nos remiten a tiempos medievales.

Se cree que el Santo, obra favores a quienes acuden 3 lunes seguidos a rezarle, acudiendo andando desde casa al templo.<sup>60</sup>



Foto del periódico Levante-emv.com, 25-11-2008

---

<sup>60</sup> [www.levante-emv.com/valencia/2008/11/25](http://www.levante-emv.com/valencia/2008/11/25)

## 5. MEMORIA CONSTRUCTIVA

### 5.1 Cimentación

La cimentación de la iglesia, está formada por zapatas corridas bajo los muros y los contrafuertes, exceptuando la cimentación de la torre campanario que debido a la proximidad de los muros y las grandes cargas que soporta, es por medio de losa.

La estructura muraria del edificio, se asienta sobre una cimentación de zapatas corridas, probablemente constituidas, en el caso del muro del siglo XIX, (fachada neogótica), por árido rodado y en el resto de muros de la iglesia por mampostería.

La profundidad de la cimentación, podría ser de aproximadamente 1 ó 1,5 metros por información en la construcción de edificios de características similares.

### 5.2 Elementos portantes verticales

Podemos distinguir dos tipos de muros diferentes en el edificio, por un lado los realizados con sillería y por otro lado los resueltos con ladrillo.

Los muros de sillería son los que soportan las principales cargas del edificio y son los más antiguos. Están resueltos con tres hojas, dos hojas exteriores de sillería y una hoja intermedia rellena de mortero de cal y cascotes. Tomando como fuente el Libro de Obra de Jaume Roig, sabemos que la piedra con la que se construyen las hojas de sillería es caliza procedente de Godella.

Los muros de ladrillo de la fachada neogótica son posteriores, dado que en la época gótica únicamente se utiliza el ladrillo como plemento.

### 5.3 Arcos y bóvedas

En la nave central aparecen los arcos fajones, sobre los que apoya la plementería de la bóveda de crucería. Son arcos de sillería que arrancan de las pilastras descargando directamente sus empujes en los contrafuertes exteriores, que son su continuación en el exterior.



La plementería de las bóvedas de crucería, queda oculta pues, en su parte inferior, se reviste mediante un revoco que sirve de base a las pinturas barroca. En la época de construcción de la iglesia, se utilizaban dos materiales principalmente: los sillares de piedra y el ladrillo. La sacristía y el primer par de capillas en el lado de la cabecera, utilizan como plementería sillares de piedra.

## 5.4 Cubierta

En la actualidad, San Nicolás básicamente resuelve su cubierta con dos sistemas constructivos diferenciados (a parte de la cubierta de la Capilla de la Comunión, compuesta por cúpulas sobre pechinas, como ya se ha indicado anteriormente).

Por un lado, dispone de una cubierta inclinada no transitable a dos aguas, terminada con teja árabe en la zona de la nave central, y por otro lado, con cubiertas planas transitables terminadas con rasilla cerámica en la zona entre contrafuertes. Pero estas cubiertas no son las originales de la iglesia.

Tradicionalmente, las iglesias del gótico valenciano resolvían sus cubiertas mediante terrazas de piezas cerámicas colocadas sobre una pequeña capa de mortero de cal y, como elemento de formación de pendientes, aprovechaban las inclinaciones producidas por las propias bóvedas de crucería. De este modo, el agua iba desde el punto más elevado, la zona de claves, hacia el más bajo, los contrafuertes de donde arrancaban las nervaduras de las bóvedas, y así, colocando gárgolas en los mismos, desaguaban a la calle. Sobre las capillas laterales existían también terrazas, éstas a un agua, que desaguaban directamente a la calle donde la formación de pendientes se realizaba mediante una capa de mortero inclinada.

En San Nicolás posiblemente también se adoptara esta solución, aunque en la zona de la nave central, la inclinación de las bóvedas de crucerías no permite el desagüe por los contrafuertes. Por otra parte, no existen gárgolas ni canalones en los contrafuertes de San Nicolás, aunque se puede observar que se han eliminado un par de hileras de sillares de su parte superior para la colocación de pequeños tejadillos sobre los mismos, y que en el contrafuerte de la parte norte ubicado en pies de la iglesia sí que dispone de una gárgola.

En el caso de la resolución de la nave central, se trata de una cobertura por medio de teja de cerámica árabe, resuelta a 2 aguas. Dicha cubierta se resuelve mediante una formación de pendientes hacia la calle.

La otra tipología de cubierta es la que se da entre la antigua fachada gótica y la nueva fachada neogótica, y la que se da entre el muro donde se sitúan las ventanas neogóticas entre contrafuertes y la fachada neogótica. Ambas situaciones se resuelven con una misma cubierta transitable mediante pavimento de baldosa cerámica, pero el sistema constructivo en uno y otro es diferente.

En el caso de cubierta entre la fachada neogótica y el muro donde se sitúan las ventanas neogóticas entre contrafuertes, el sistema constructivo es el de 2 cubiertas superpuestas, una sería la que había antiguamente y la otra la que se sobreelevó unos 60 cm cuando se construyó la fachada neogótica. Esta cubierta fue necesaria para resolver la unión entre la nueva fachada construida y la que ya existía, ya que se tuvo que suavizar la pendiente, y la única forma de realizar lo propuesto, fue construyendo una encima de la otra. La primera cubierta y, por tanto, la más antigua, consta de formación de pendientes mediante mortero sobre las bóvedas de crucería y rasilla cerámica como pavimento transitable. La segunda cubierta, o cubierta superpuesta, consta de tabiquillos conejeros, de forma que éstos están horizontales para evitar deslizamientos, con un intereje aproximado de unos 70 cm, encima tablero cerámico, tela asfáltica o alquitrán, y por último, se remató con el pavimento actual de rasilla cerámica, recibidos con mortero de agarre.

La unión de la antigua fachada gótica y la fachada neogótica, se realizó con distinto sistema constructivo, pero manteniendo el mismo acabado de rasilla cerámica como cubierta transitable y, por tanto la misma inclinación. Lo que cambia en el sistema constructivo es que dichas fachadas se unen mediante cubierta con viguetas de madera.

Respecto a los elementos de evacuación, la iglesia dispone de canalones en las zonas donde vierten las tejas, en toda su longitud. Respecto a la resolución de la cubierta transitable, ésta dispone de un canalón en el alero, empotrado en la fábrica de ladrillo, mediante un cajeadado, desemboca en dos bajantes, ambos empotradas en la fachada neogótica.



## 5.5 Cupulines

En esta iglesia se presentan dos cupulines, uno a cada lado del templo. El primero de ellos, el que se sitúa en la zona sur y sobre la capilla 6, al lado del campanario y de fácil observación desde la fachada neogótica de la Plaza de San Nicolás, es de estilo neogótico. Dicho cupulín se remata con cobertura de teja vidriada rejuntada con mortero de cal, en dos colores, blanco y azul, alternándose los colores. Posee ocho huecos o ventanas.

Respecto al segundo cupulín, el situado en la zona norte y sobre la capilla, también es de estilo neogótico y data del siglo XIX, al igual que la otra cúpula. Es de idénticas características que la anterior en cuanto a materiales, pero no en cuanto a forma, ya que ésta resuelve su techumbre mediante traza apuntada. En cuanto a los elementos de cubrición, este cupulín no posee tejas, sino un tablero con recubrimiento de mortero.

## 5.6 Fachadas

### Fachada oeste

La fachada oeste, que corresponde a la que recae a la calle de la Abadía de San Nicolás, fue construida por Jaume Roig.

La fachada oeste, está compuesta toda ella por piedra, cuya procedencia es de Godella, según el Libro de Fábrica de Jaume Roig. A parte de esto, en los edificios valencianos de la época, se utilizaba esta piedra, ya que tiene la propiedad de exudar la humedad en todas las direcciones.

La parte alta de la fachada, el muro testero, está construido de ladrillo enfoscado.

En el lado derecho de la misma fachada, está la Capilla del Fossar. Presenta techumbre de teja vidriada, y alternancia de colores, entre ellos verde, gama de azules o blanco, además del color tierra de la teja.

Esta fachada junto con el campanario ha sido restaurada en el año 2007 por el arquitecto Carlos Campos.

### **Fachada sur**

La fachada sur que corresponde a la recayente a la Plaza de San Nicolás, es de estilo neogótico como ya se ha comentado. Probablemente está construida toda de ladrillo cerámico y enfoscado, a excepción del zócalo, que es de piedra de las mismas características que la fachada oeste.

La fachada presenta su portada y ventanas de piedra y las tracerías, parteluces y detalles ornamentales de las ventanas, con yeso. Con la limpieza de las mismas en la actual restauración, han salido los tonos rojizos y ocres originales.

Esta fachada se remata en su cornisa con una crestería cerámica, a modo de cenefa, que se extiende a lo largo de toda la fachada.

### **Fachada norte y fachada este**

La fachada norte de la iglesia corresponde a la que comunica con la calle Caballeros a través del atzucat o pasadizo. Esta fachada es del siglo XIX, de estilo neogótico y probablemente está realizada en de fábrica de ladrillo, revestidas por enfoscado de cal, cemento y arena, y posterior pintura de color tierra.

En cuanto a la fachada este, corresponde a la recayente a la plaza del Correo Viejo, y es la fachada de la Sacristía. Esta fachada es de ladrillo macizo sin enfoscar. Su remate es mediante cubierta inclinada a un agua y terminación con teja árabe.

### **Fachada Capilla de la Comunión**

La fachada de la Capilla de la Comunión es barroca y fue realizada en 1760 (año que ha salido a la luz en la misma fachada durante la restauración) y restaurada y ampliada en 1853. Dicha fachada está construida en ladrillo cerámico, salvo el zócalo, que es de piedra, de las mismas características que la

fachada oeste gótica. Sobre el ladrillo, enfoscado con mortero, y posterior pintado con colores ocre y rojizos. Su portada principal adintelada y formada por dos cuerpos sin decoración escultórica, que también está realizada en piedra, se alza un Cáliz Eucarístico. Por encima de éste, un óculo permite la iluminación interior de la capilla. Bajo la moldura que marca las divisiones de los cuerpos de la capilla, una inscripción en forma de friso que dice: AÑO 1760; y como coronación de la misma, cuatro pináculos de piedra.

Esta fachada ha sido restaurada en 2013 junto con la fachada neogótica, sacando a relucir los colores que estaban ocultos, luciendo en este momento todo su esplendor.

## 5.7 Revestimientos interiores

El revestimiento interior es de estilo barroco, con ornamentos en ventanales, lunetos e intradós de arcos y bóvedas. Las pinturas se encuentran en todas las paredes de la iglesia.

El altar de San Pedro Mártir en el cuerpo de la iglesia es de origen dórico con cuatro columnas.<sup>61</sup>

Un ejemplo claro de este estilo barroco, son los dorados colocados en los capiteles, rocallas y molduras que adquieren la característica del brillo del pan de oro en la Capilla de la Comunión.

Como principal revestimiento del interior de la iglesia, el enlucido de yeso recubre la sillería y el ladrillo cerámico de los muros, los arcos y las bóvedas tabicadas. Las molduras de escayola adquieren su continuidad por el interior de la iglesia. Los pilares presentan un enlucido de yeso y posterior pintado, salvo en la parte inferior que se remata mediante zócalo de mármol.

## 5.8 Pavimentos

El piso de la iglesia fue pavimentado sobre el suelo del templo parroquial. El sistema empleado es el de mortero de regularización, encima de él el pavimento antiguo de la iglesia de piedra de rodano, sobre éste unas pilastras de

---

<sup>61</sup> Ponz, Antonio. "Viage de España", pág. 68

ladrillo o cuadrícula para poder rellenar de mortero más fácilmente, de forma que no tuvieran que llenar todo de mortero y así servir como aligeramiento.

Los materiales que conforman el pavimento son:

- Nave central: ésta posee dos franjas de color, una negra y otra blanca. La de color negro es una baldosa de piedra tipo Alcablas y la blanca una baldosa de piedra caliza tostada tipo Ulldecona.

- Altar: en esta zona tenemos tres tipos de pavimento. El primero, en la zona inferior del altar, una retícula de color blanco y gama de grises, de dimensiones 55,5x55.5 cm de mármol Macael. La segunda, en la zona de las escaleras, un mármol Rosa, y la tercera en la zona superior del altar, de azulejo azul de 23x23 cm.

- Capillas laterales: hay diferentes pavimentos según cada capilla lateral, tales como baldosas de terrazo, de mármol, de piedra e hidráulica.

- Capilla de la Comunión es de baldosa de mármol 32x32 cm, el de la sacristía una baldosa de terrazo de 40x40 cm, y la zona del trasagrario una baldosa de piedra caliza de 28x70cm.

## **5.9 Carpintería**

Las puertas de acceso a la iglesia, tanto la puerta de la fachada oeste como la de la fachada sur, son de gran relevancia por sus dimensiones y el grosor de los montantes y los travesaños, su madera vieja mantiene sus secciones. Éstas, también mantienen sus herrajes de seguridad.

En cuanto a la carpintería interior, en general las puertas de madera están todas en buen estado.

Las ventanas, en la actualidad, han quedado mecanizadas con la reciente restauración de las mismas. Han quedado con automatización de las mismas, pudiéndose abrir con un mando a distancia.

## 6. COMPARATIVO DE MEDIDAS CON OTRAS IGLESIAS

Las iglesias parroquiales valencianas, como ya se ha comentado anteriormente, cumplen en bastantes ocasiones con la modulación de 3x5, con un módulo de 1 para las capillas laterales.

Hay que tener en cuenta, que al hablar de proporciones, no se puede generalizar, por lo que a continuación, se analiza el concepto de proporción comparando diversas iglesias parroquiales valencianas a intramuros.

Las medidas, se han tomado de la "Guía Urbana de Valencia antigua y Moderna" del Marqués de Cruilles. Suponiendo que la mayoría de las medidas puedan ser bastante fiables, ya que comparando con las medidas que sí se han podido tomar "in situ", las de San Nicolás, se ha comprobado que son muy similares a las de Cruilles.

Estas iglesias son, en concreto, San Nicolás, San Andrés, Santa Catalina, San Esteban, San Juan del Hospital, San Lorenzo, San Martín, San Miguel.

IGLESIAS	Longitud nave	Ancho nave	Proporción largo/ancho	Altura hasta cornisa
<b>San Nicolás</b>	<b>42m</b>	<b>13,60m</b>	<b>3,09</b>	<b>8,65m</b>
<b>San Andrés</b>	30,26m	11,40m	2,65	12,07m
<b>Sta. Catalina</b>	28,56m	13m	2,20	11m
<b>San Esteban</b>	38,97m	12,65m	3,08	10,52m
<b>San Lorenzo</b>	27,15m	9,70m	2,80	9,08m
<b>San Martín</b>	42,74m	14m	3,05	13,10m
<b>San Miguel</b>	35m	9,27m	3,78	9,27m

62

Se puede comprobar, que existen similitudes entre varias de las iglesias objeto de estudio. San Martín y San Esteban tienen las proporciones muy similares

<sup>62</sup> Cruilles, Marqués de. "Guía Urbana de Valencia antigua y moderna".

a San Nicolás, y en concreto, San Martín, tiene las medidas también muy cercanas a San Nicolás.

De las demás iglesias, también existen varias similitudes. Aunque en todas, las alturas son mucho más dispares, ya que en cada caso se adoptó un módulo distinto, con resultados muy diversos.

En el caso de San Martín o San Esteban, donde las proporciones en longitud y anchura como se ha comentado, son las más semejantes, encaja perfectamente un revestimiento renacentista-barroco esbelto, caso que no se da en San Nicolás, donde las proporciones hay que forzarlas para poder encajar en ellas el revestimiento barroco, que no cabe en la estructura gótica, quedando aún sensación de aplastamiento.



## 7. EVOLUCIÓN CONSTRUCTIVA

### 7.1 FASE 1:

Siglo XIII, después de la conquista:

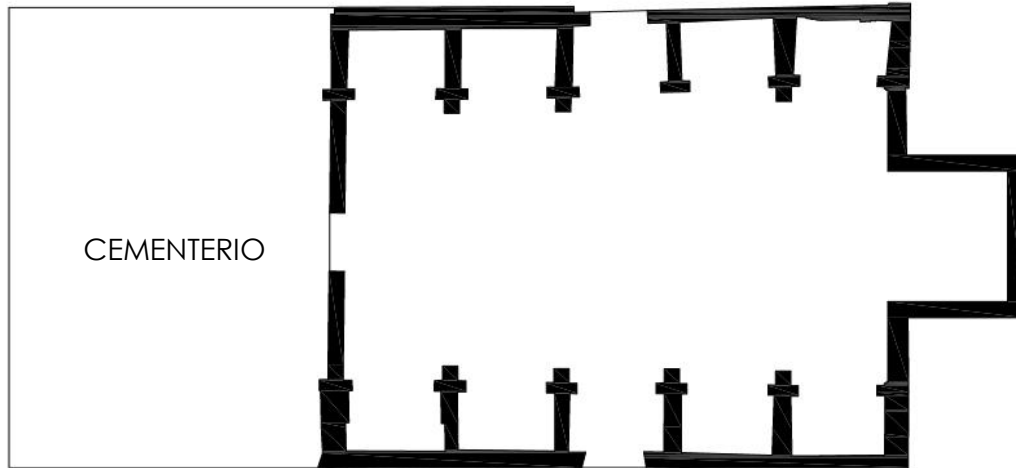

Una única nave, con 5 crujeías y presbiterio rectangular.  
Cubierta plana sobre arcos diafragmáticos.

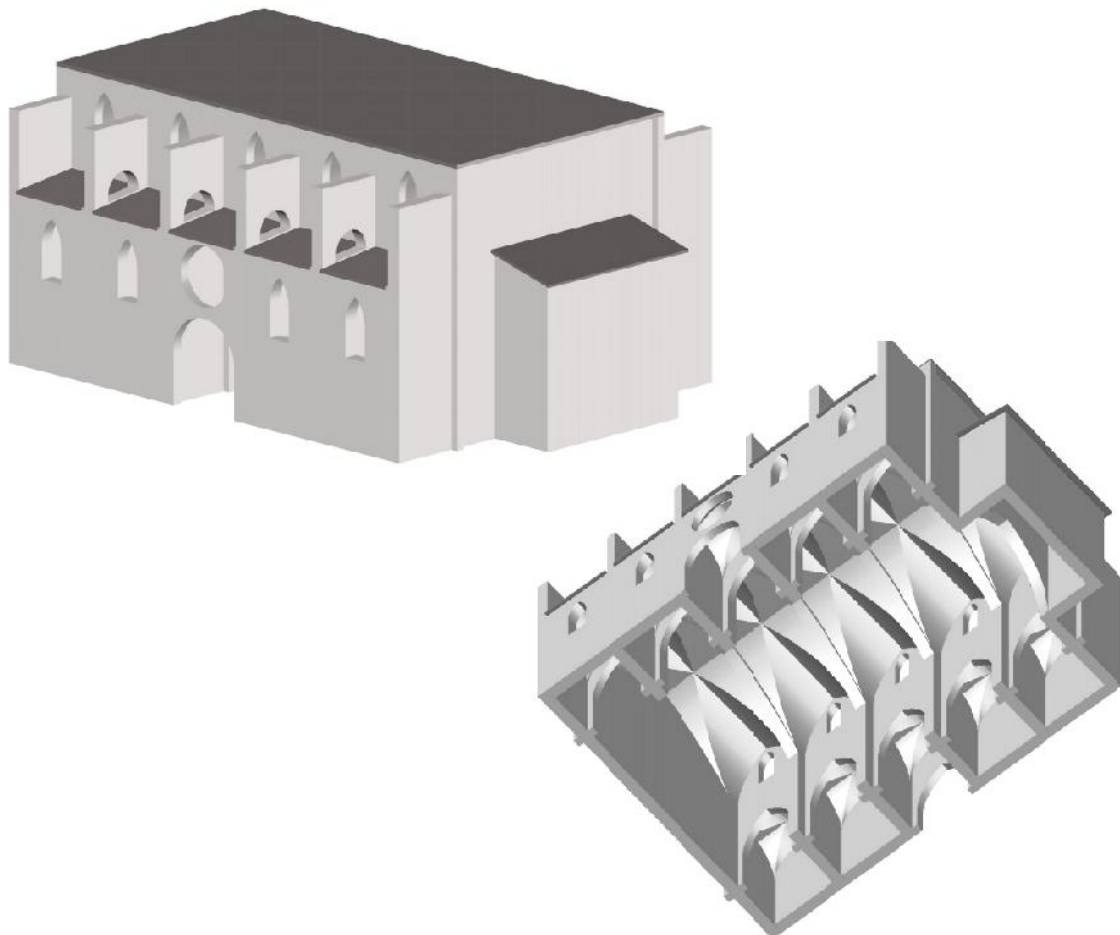

## 7.2 FASE 2:

1419, construcción de ábside poligonal y sacristía.

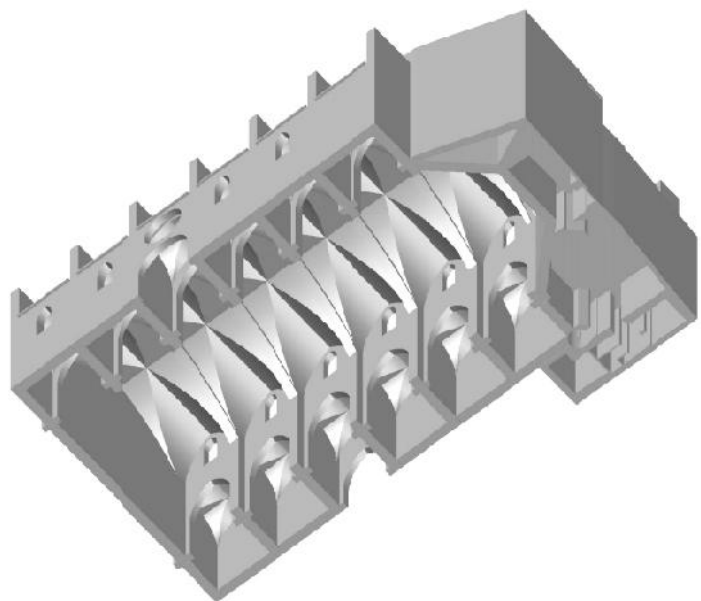
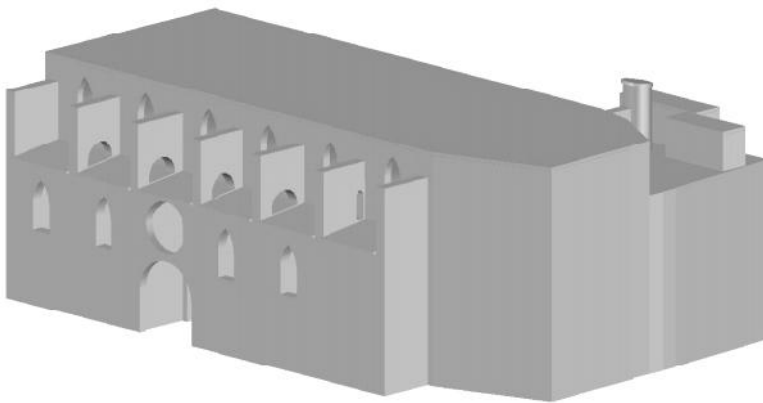
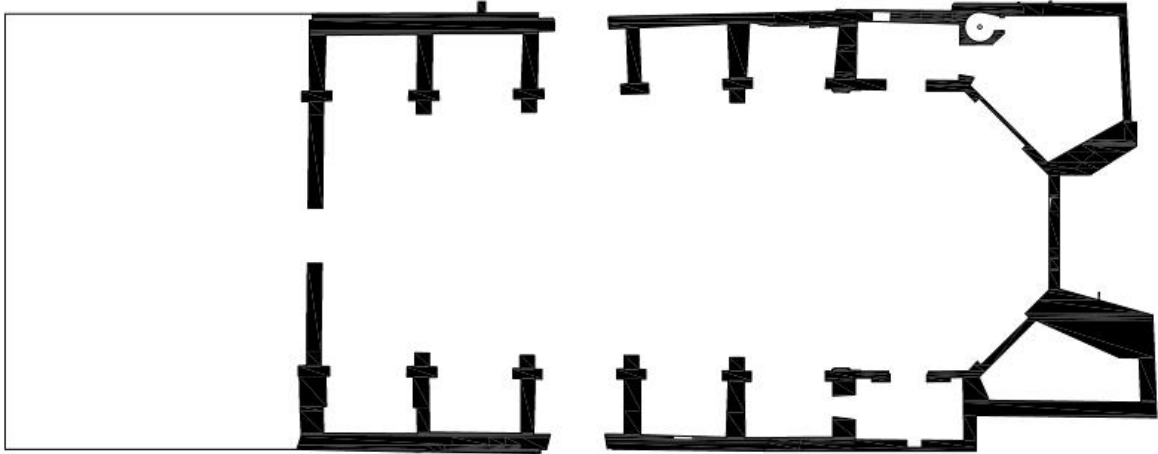

### 7.3 FASE 3:

**1455**, ampliación de la planta en una nueva crujía hacia los pies, sobre el antiguo cementerio y se construye la base del campanario.

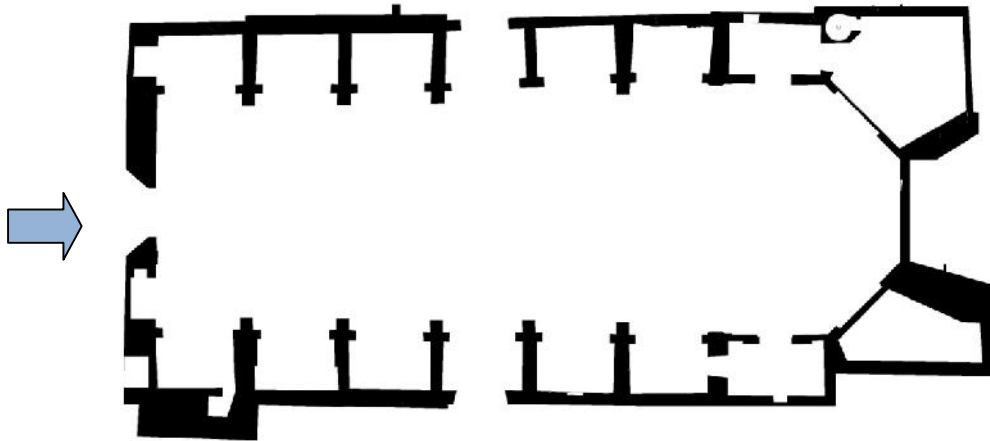

Portada principal con archivoltas y un relieve con plato de trozo de carne y sobre ésta, un rosetón. Y capilla exterior por Pere Compte en **1476**.

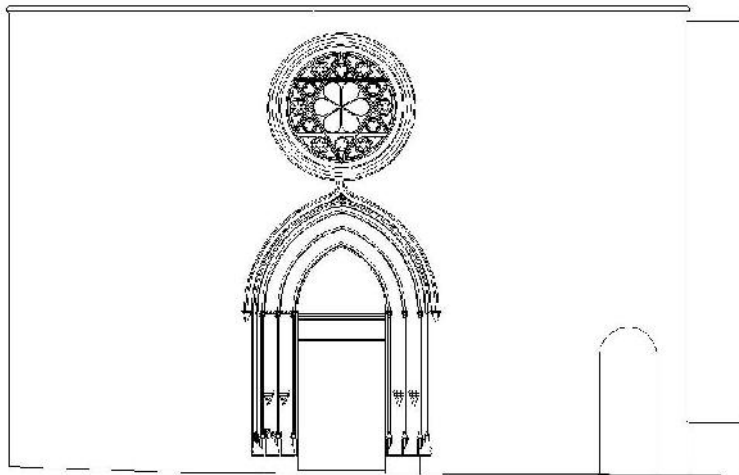

Fachada Oeste

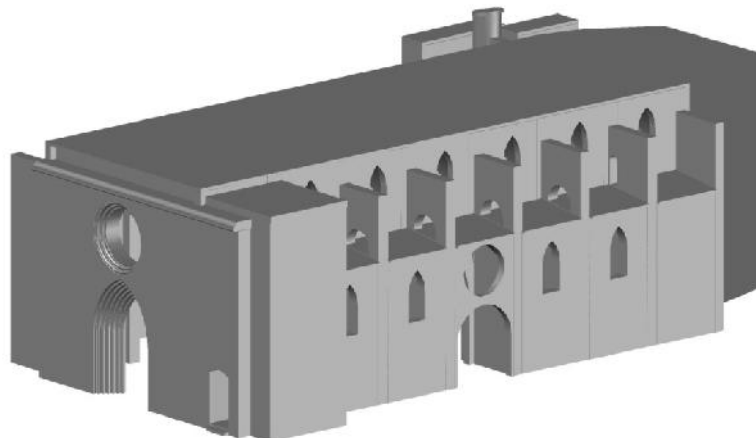

#### 7.4 FASE 4:

1658, construcción del segundo cuerpo de la torre campanario.

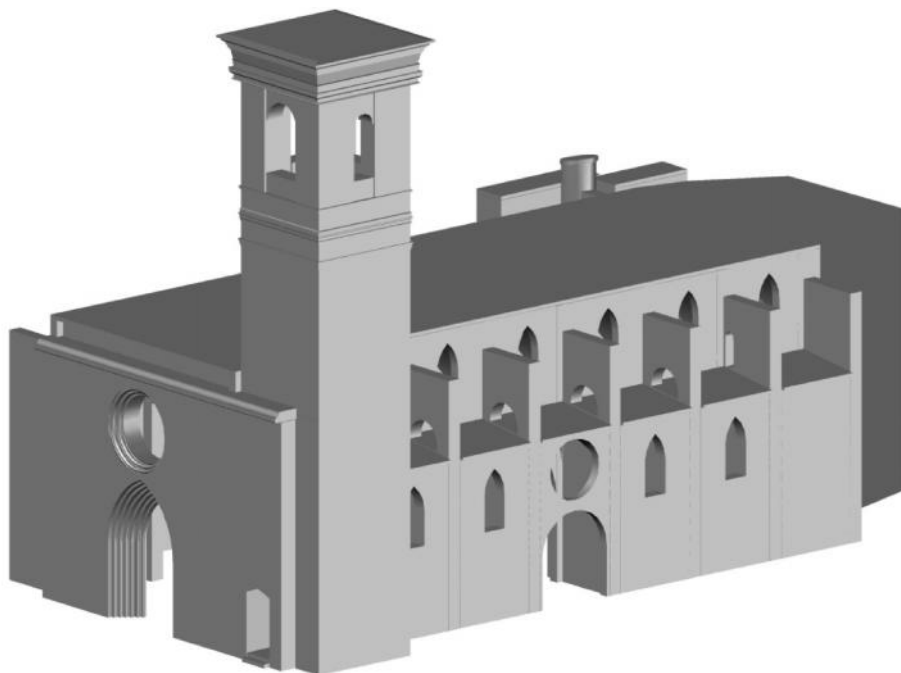
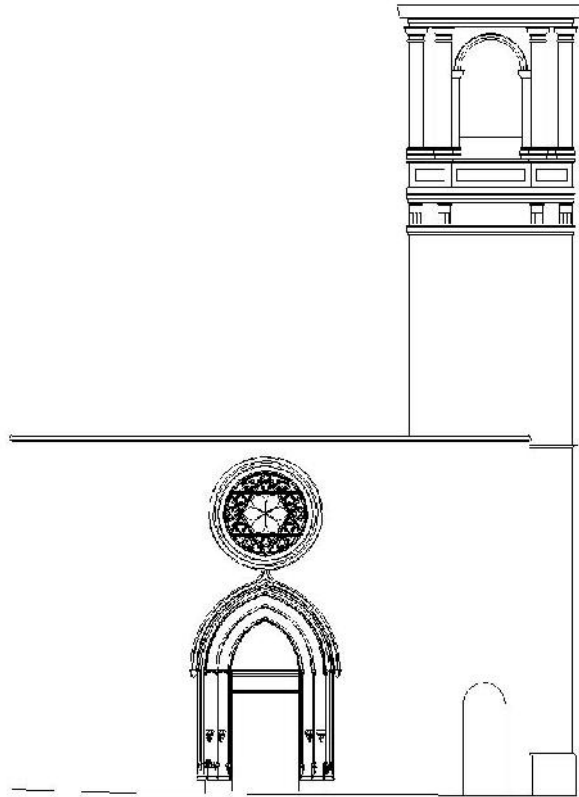

## 7.5 FASE 5:

**1693**, renovación del templo en estilo barroco por Juan Bautista Pérez Castiel.

Entre **1697** y **1700** se realiza la decoración con pinturas al fresco por Dionisio Vidal, siguiendo el programa de Antonio Palomino.

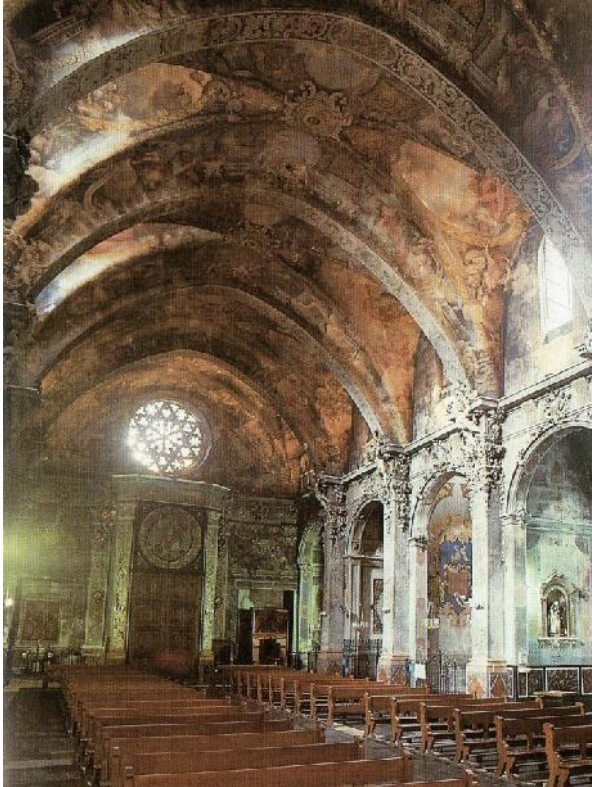

En la misma etapa se decora el tímpano con la imagen de la Virgen con el niño entre nubes y querubines.

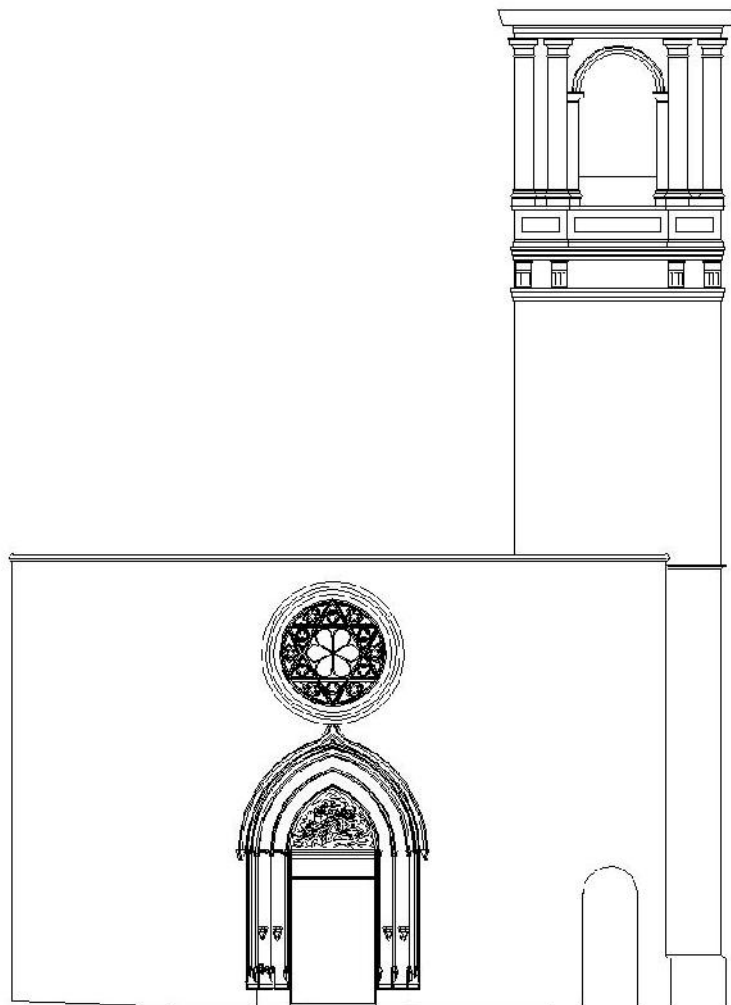

## 7.6 FASE 6:

1755, remate de la Torre Campanario en conmemoración del 3er Centenario de la Canonización de San Vicente Ferrer.

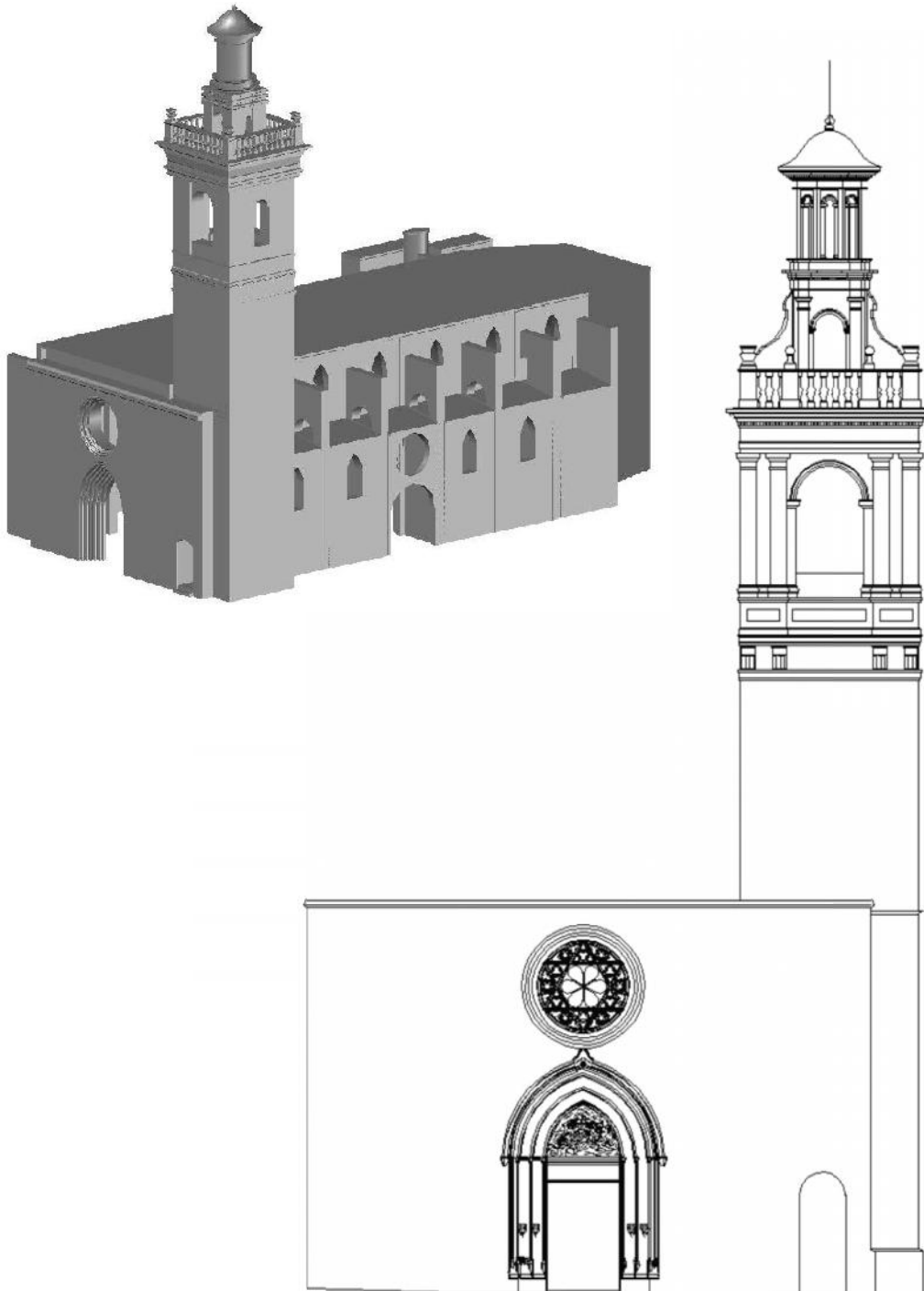

## 7.7 FASE 7:

1760, construcción de la Capilla de la Comunión.

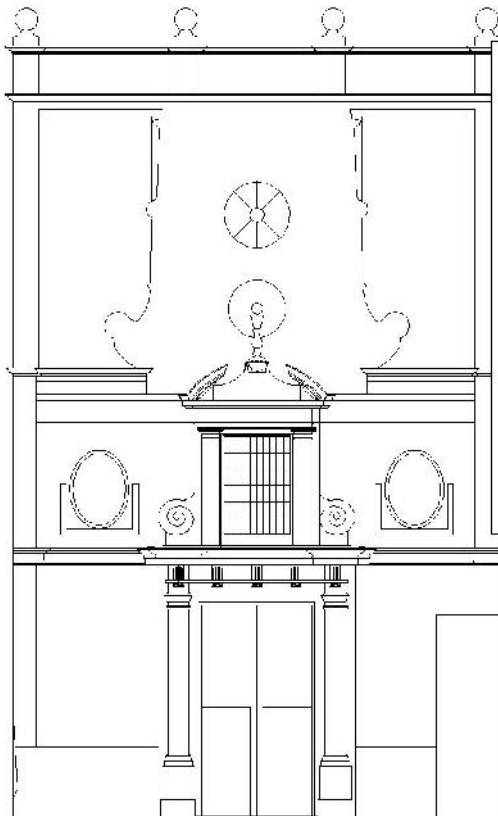
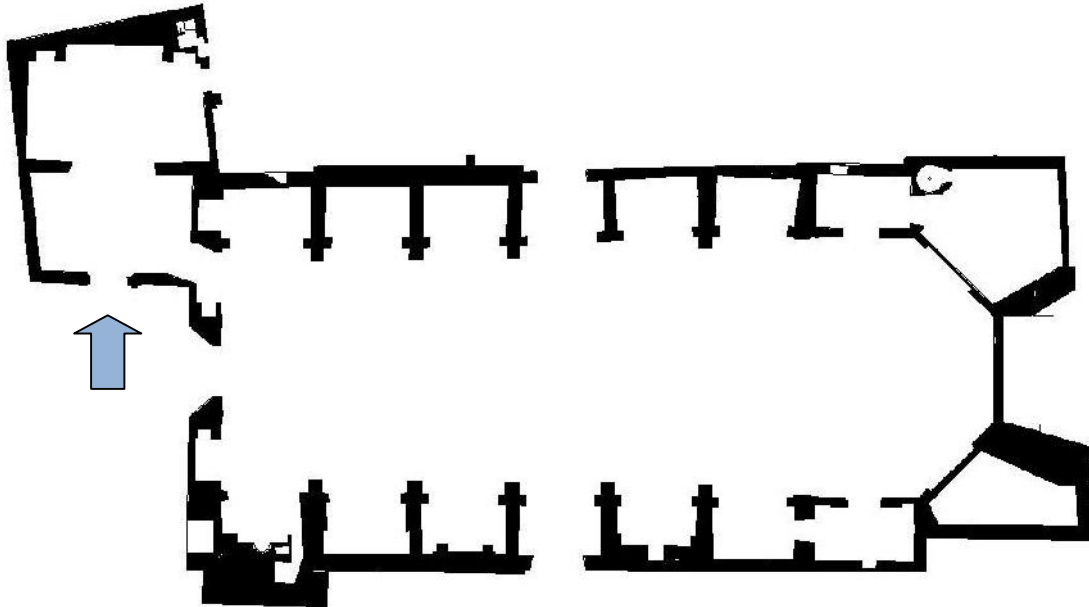



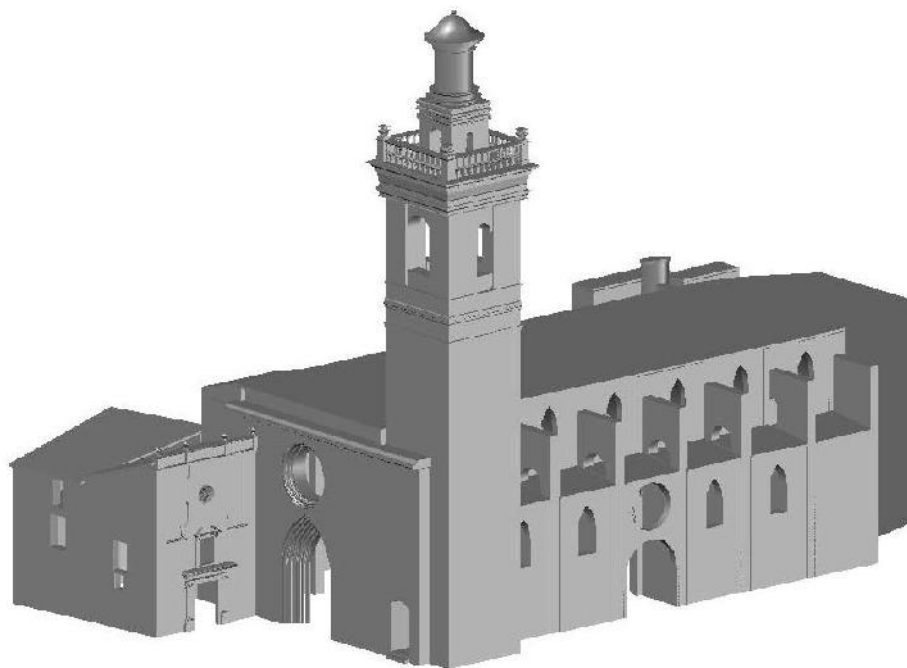
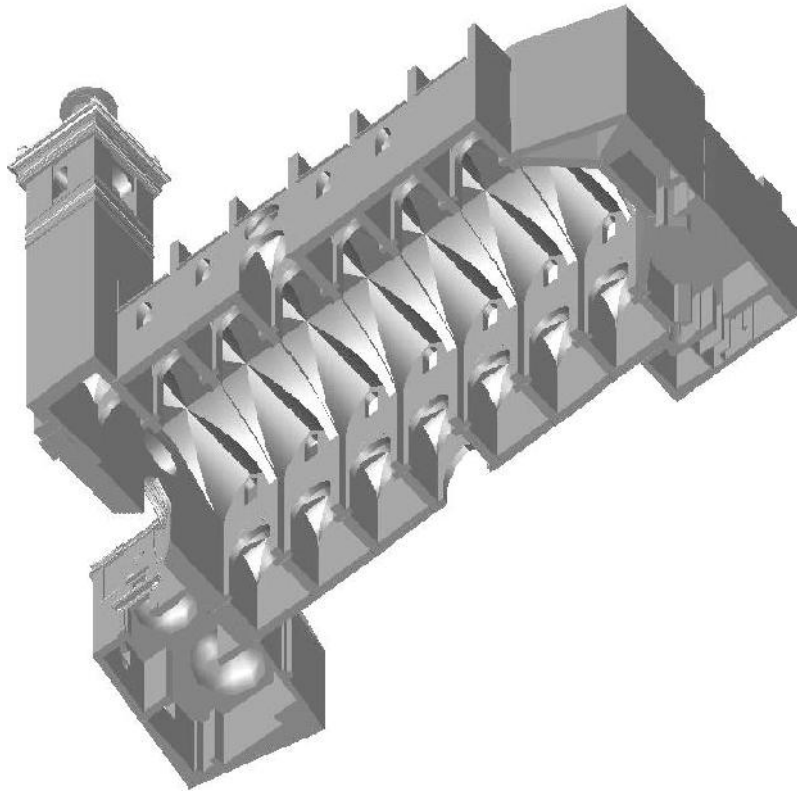

## 7.8 FASE 8:

**Siglo XVIII**, sustitución de la cubierta original por cubierta a dos aguas sobre tabiquillos.

Terminación de la sacristía hasta la plaza del Correo Viejo.

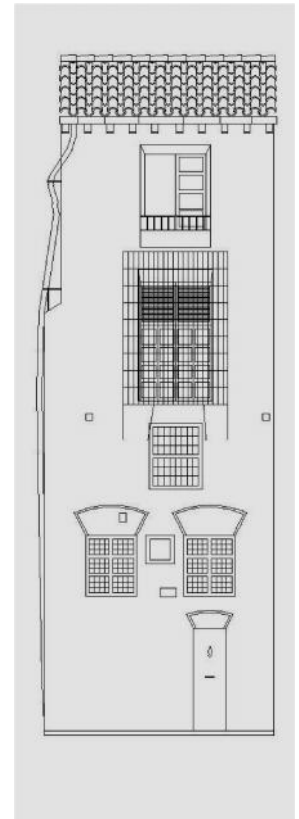
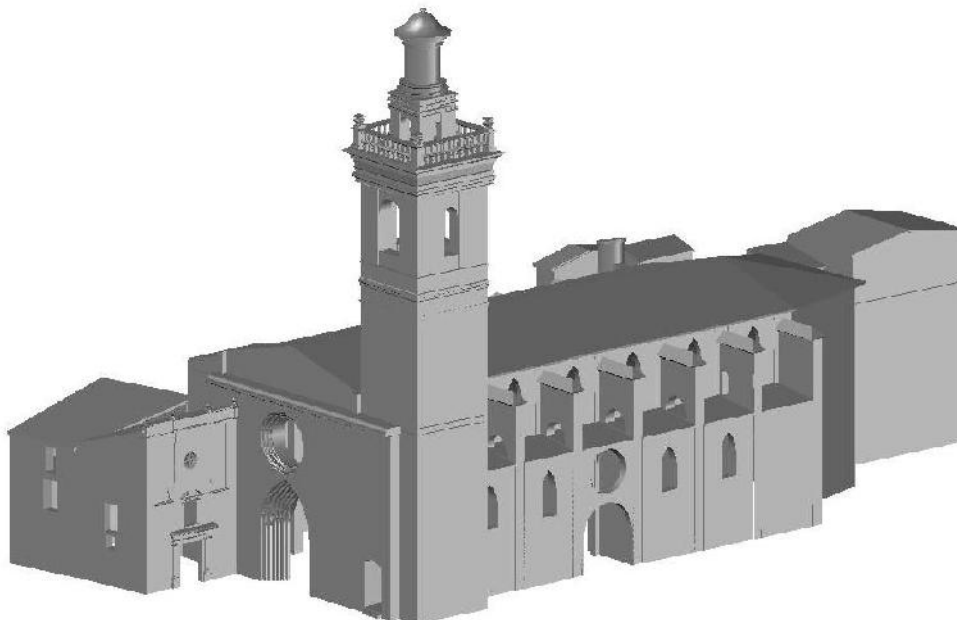
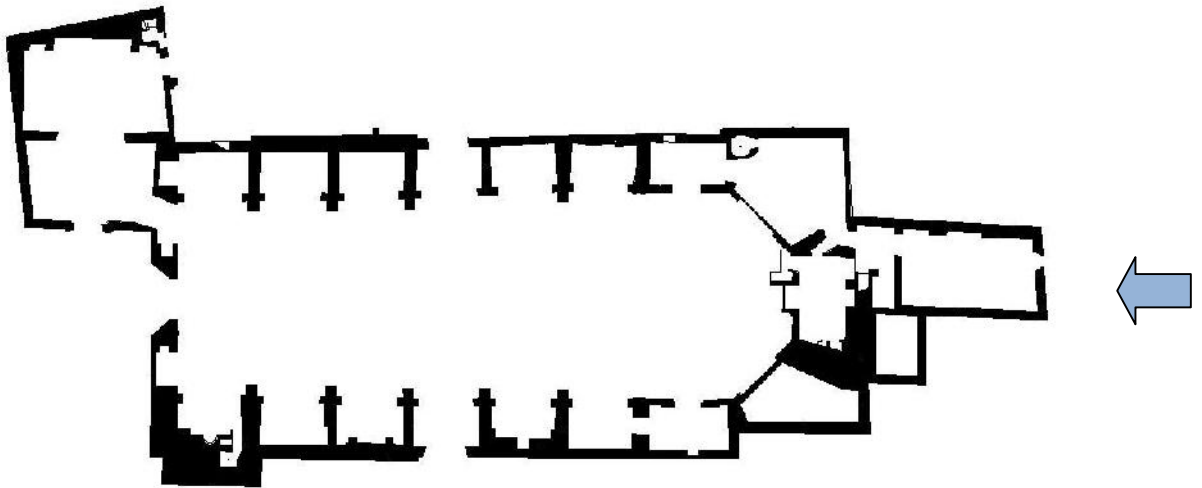

## 7.9 FASE 9:

**1864**, construcción fachada Sur de la Plaza San Nicolás debido a la alineación de calles, por Timoteo Calvo.

Construcción portadita calle Caballeros y remodelación de la Capilla del Fossar.

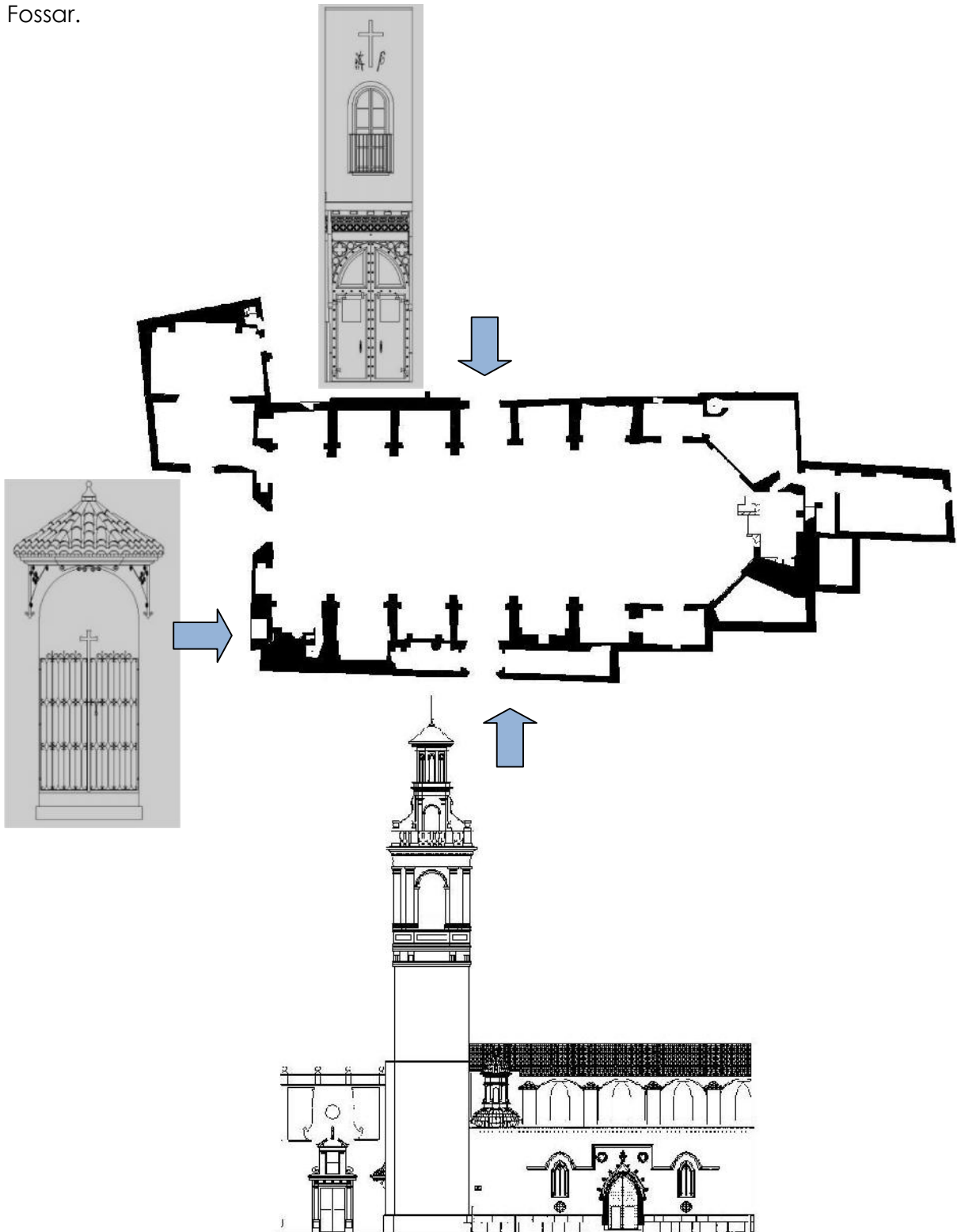

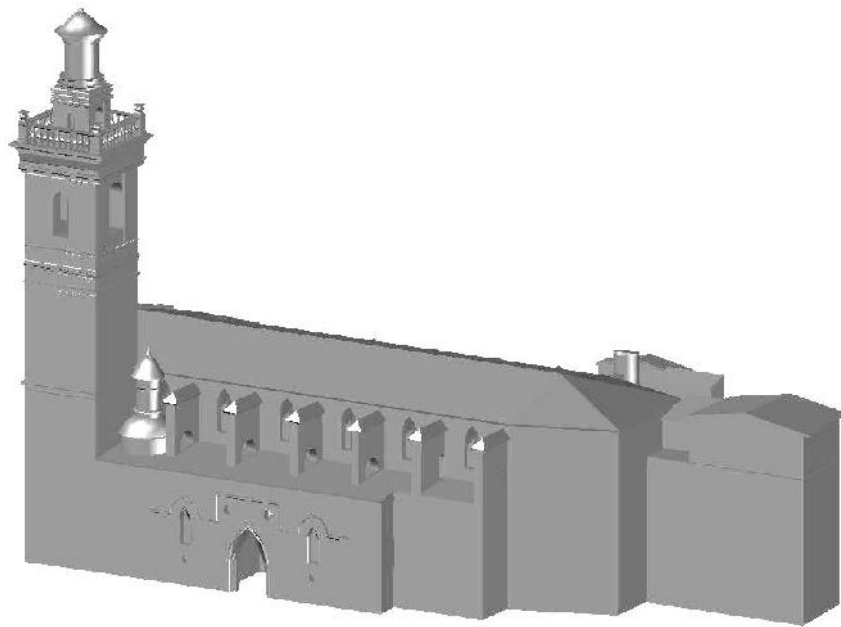
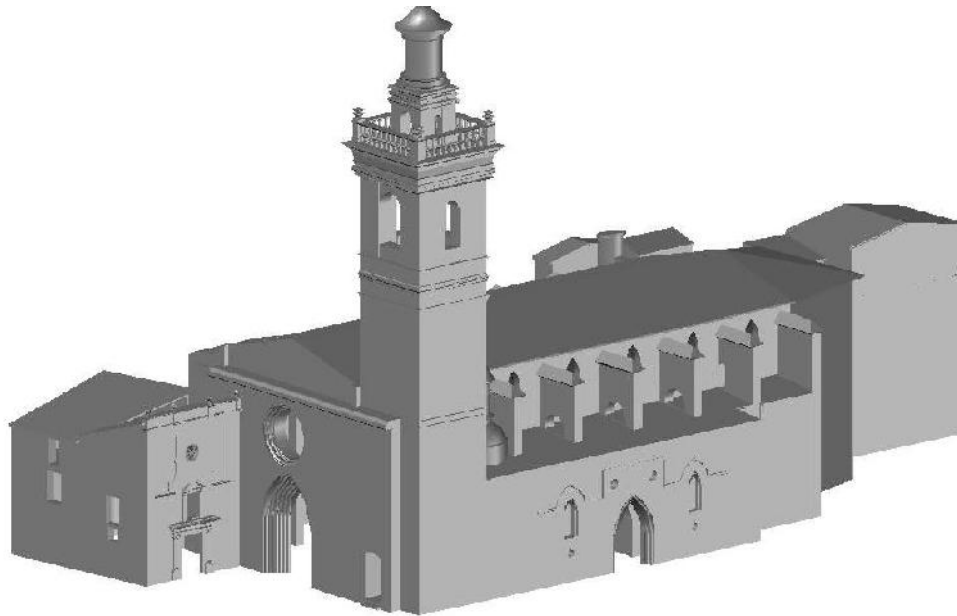

## 7.10 FASE 10:

Elevación de cubiertas sobre capillas en la zona de la fachada recayente a la Plaza de San Nicolás.

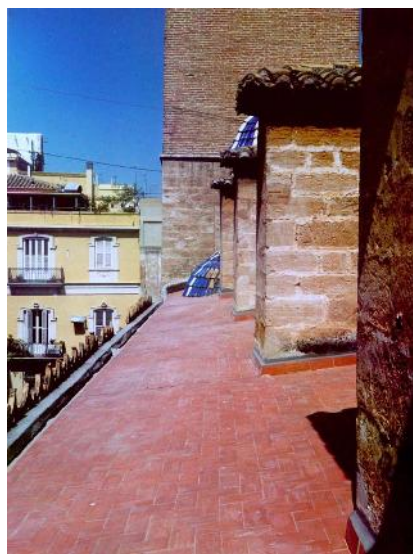
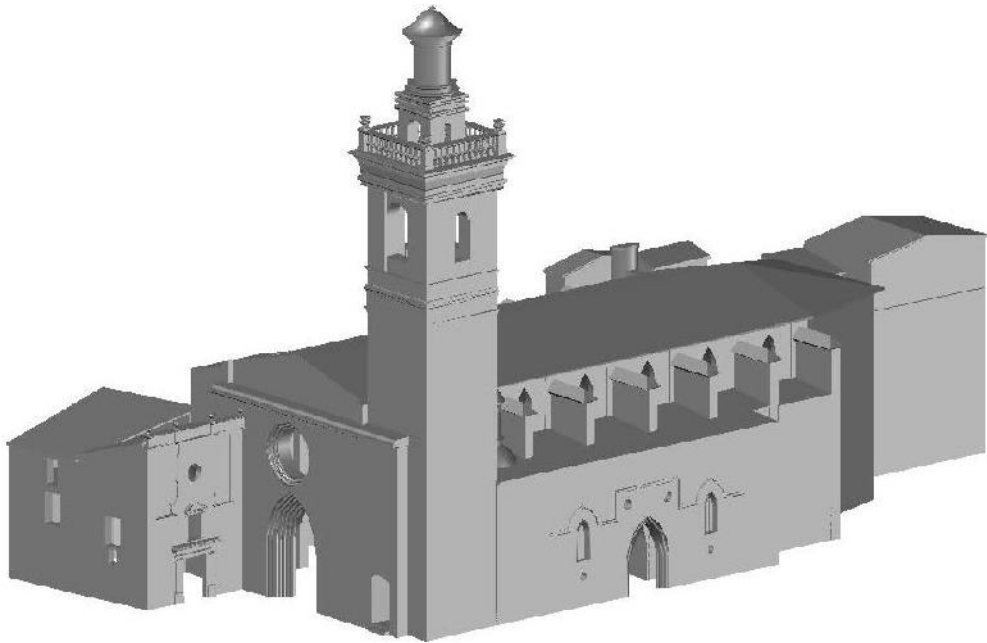

## 8. DETALLES CONSTRUCTIVOS HIPOTÉTICOS

### 8.1 Cimentación

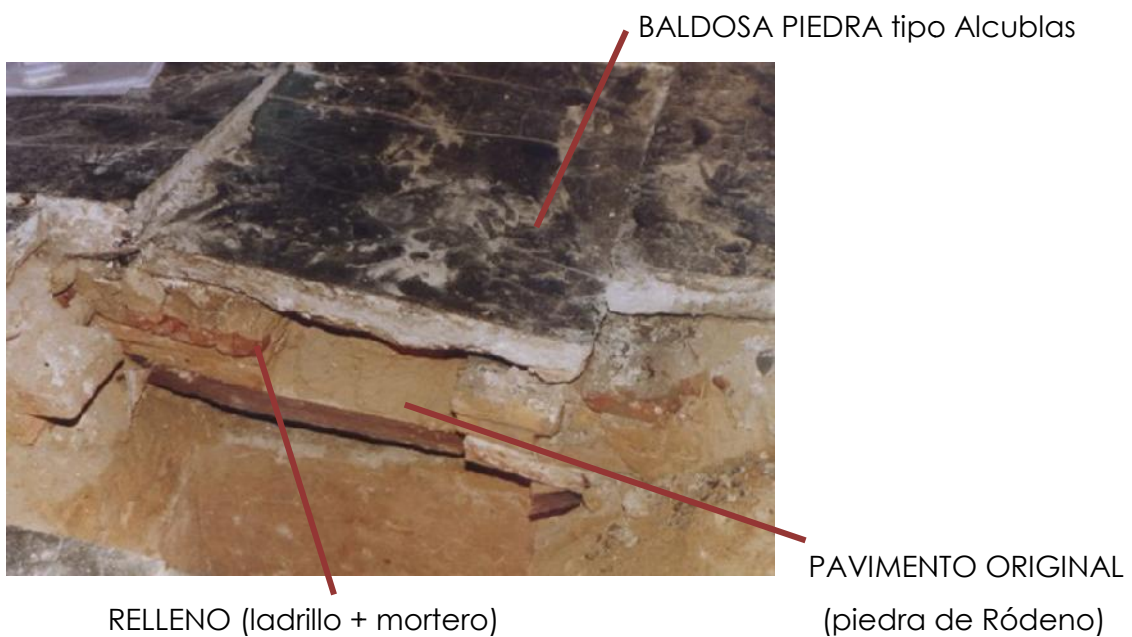
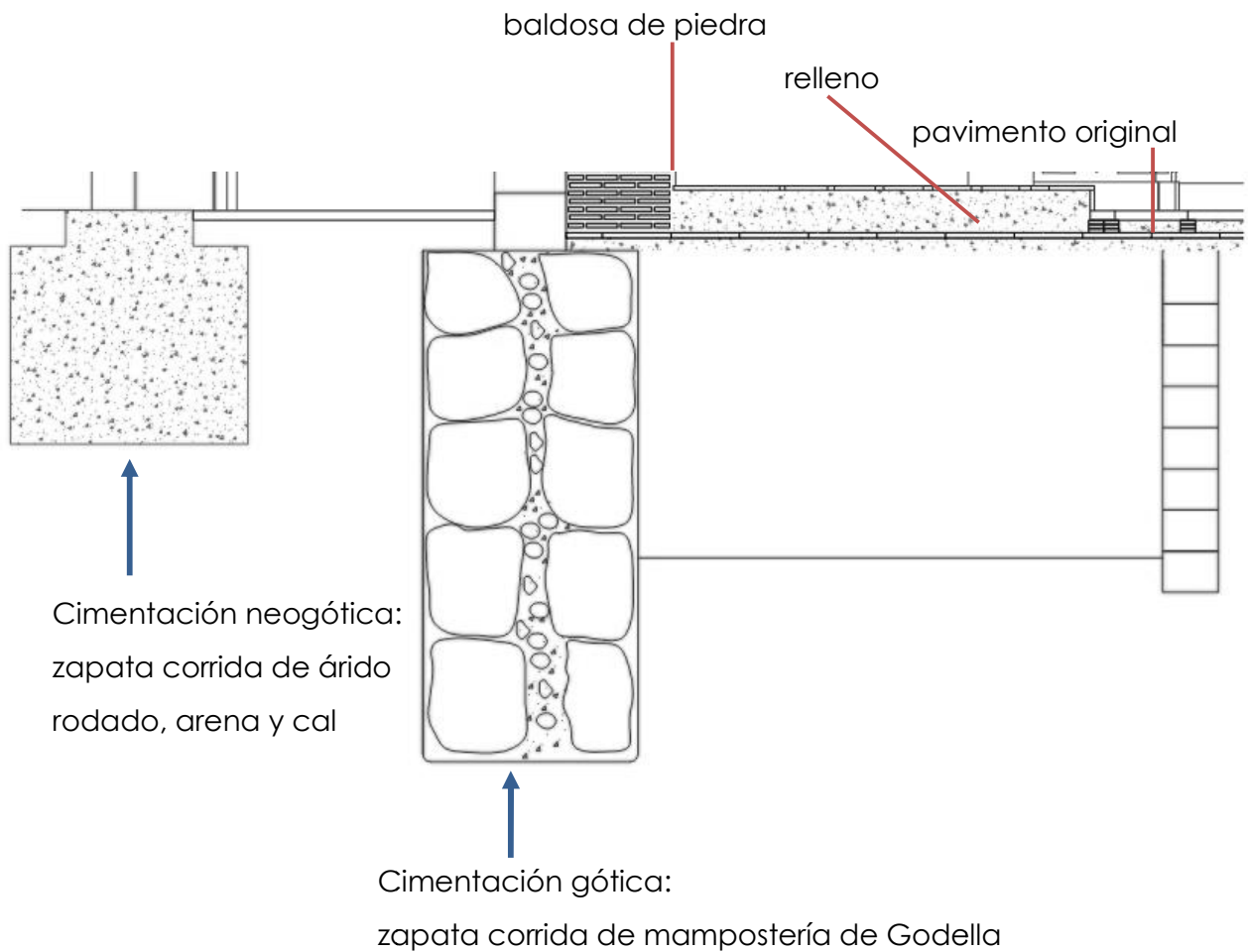

## 8.2 Estructura

TRANSMISIÓN DE CARGAS:

Cubierta – bóveda de crucería – contrafuertes – muros verticales –  
cimentación

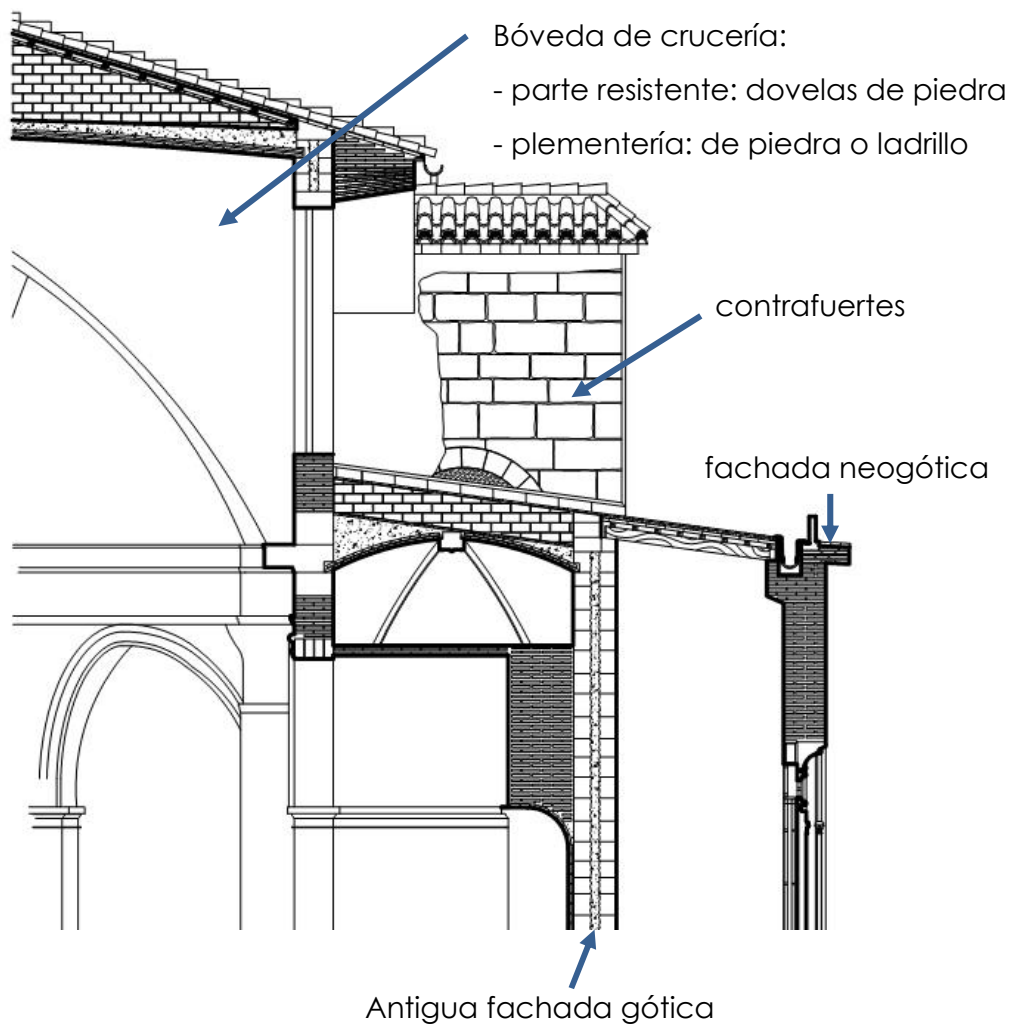
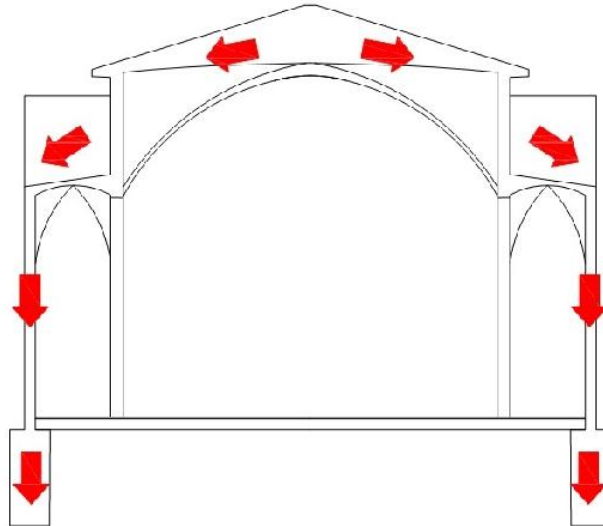

- DETALLE MURO DE SILLERÍA GÓTICO:

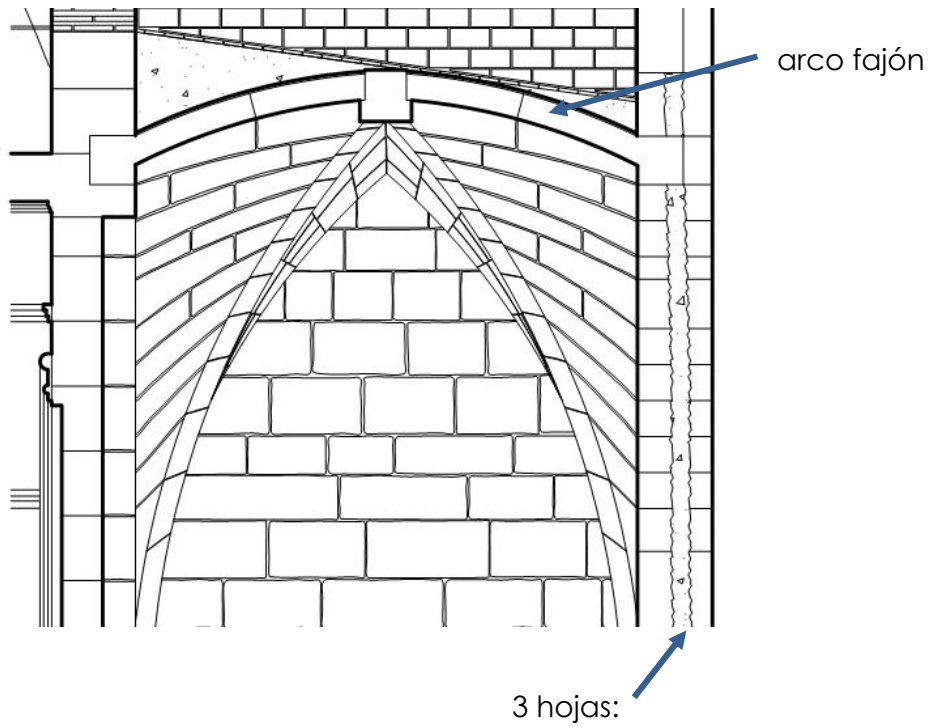

sillería – mortero de cal y cascotes - sillería

- DETALLE MURO DE LADRILLO NEOGÓTICO:

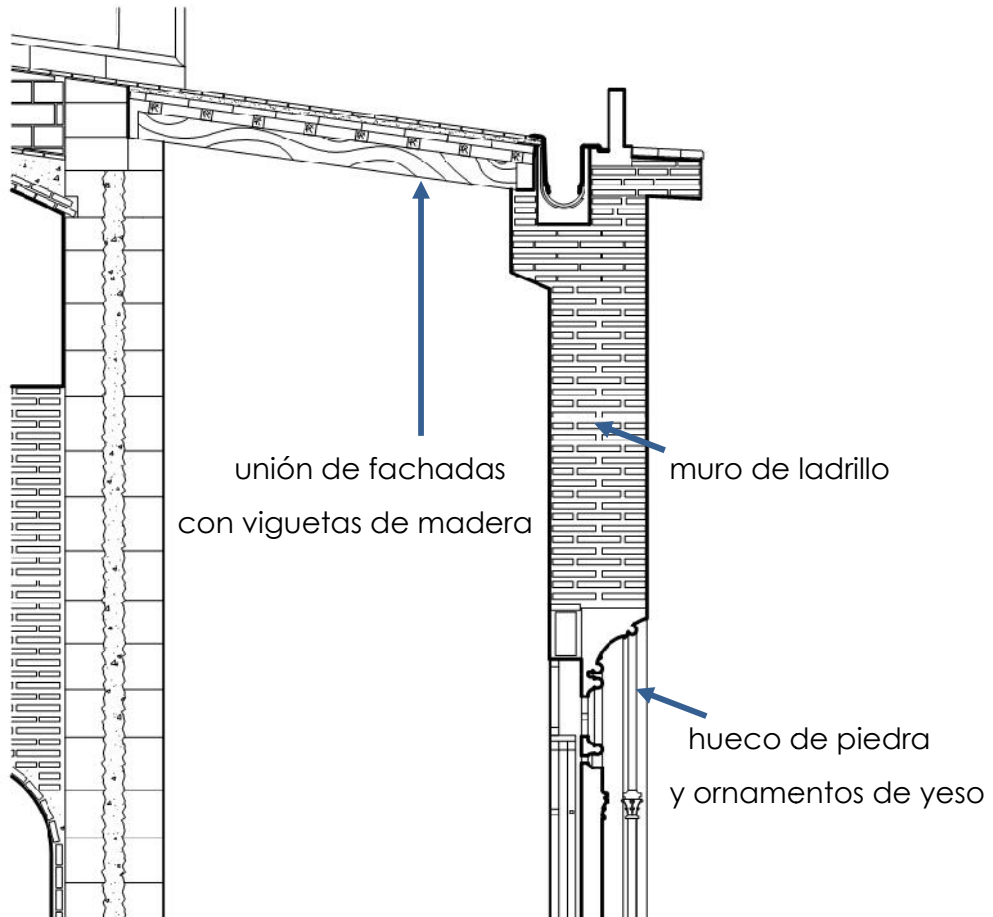



- ESTRUCTURA EN PLANTA:

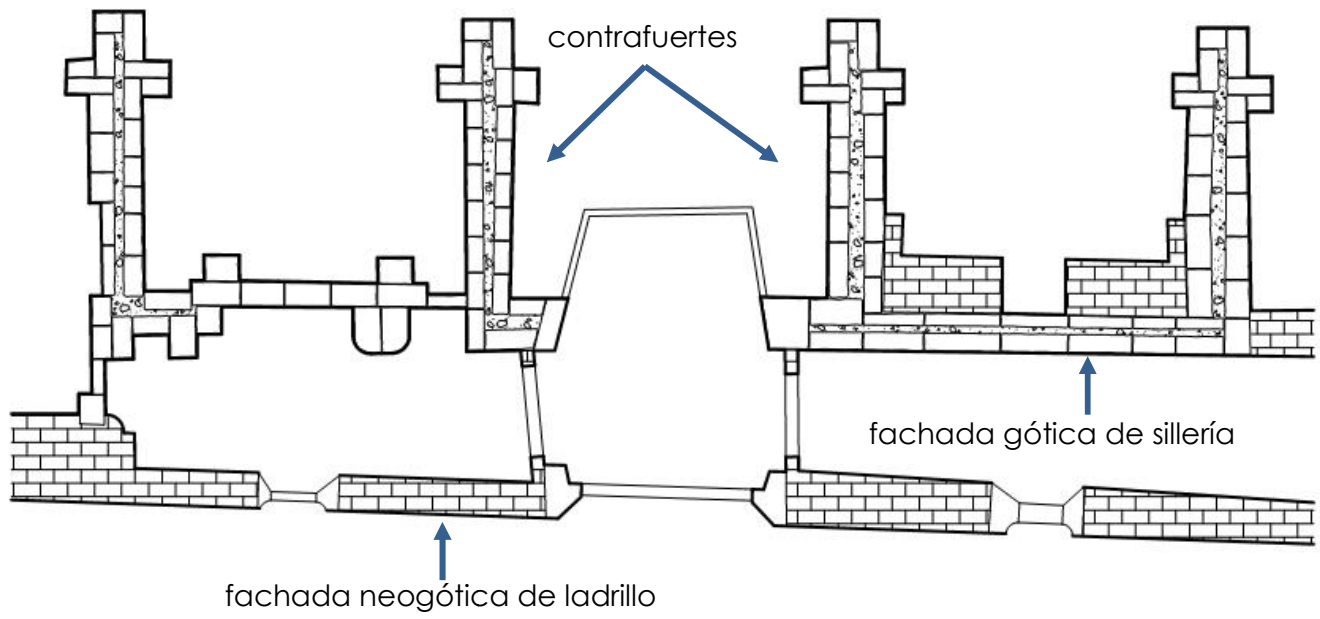

### 8.3 Cubierta

2 tipos de cubierta:

- **Cubierta inclinada:**



Cubierta inclinada de teja a dos aguas

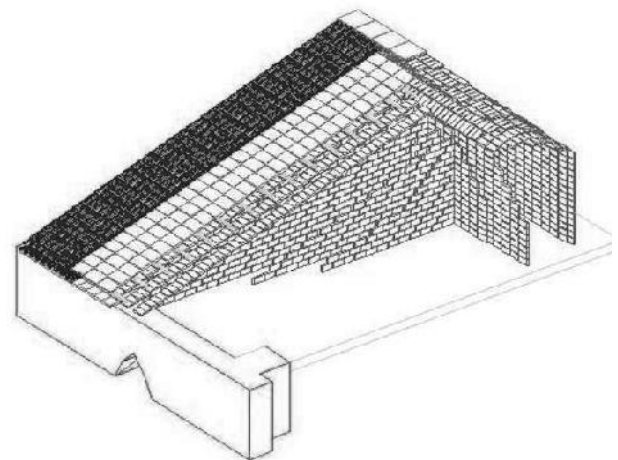
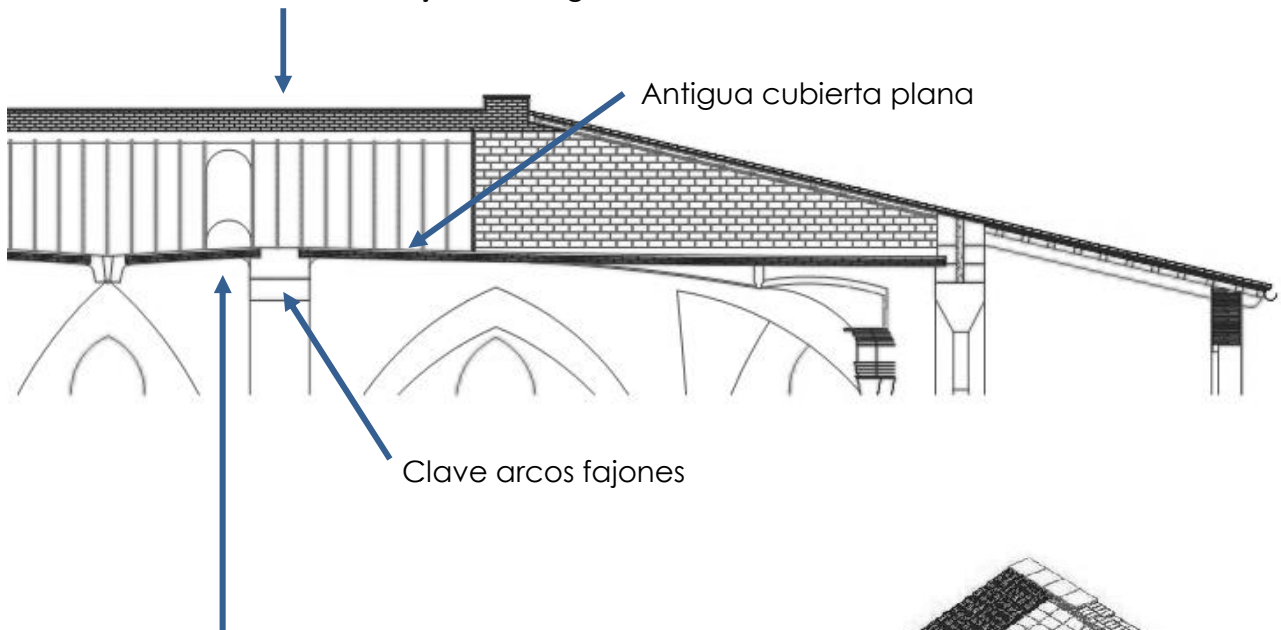

Formación de pendientes con  
tabiquillos de ladrillo

- **Cubierta plana:**

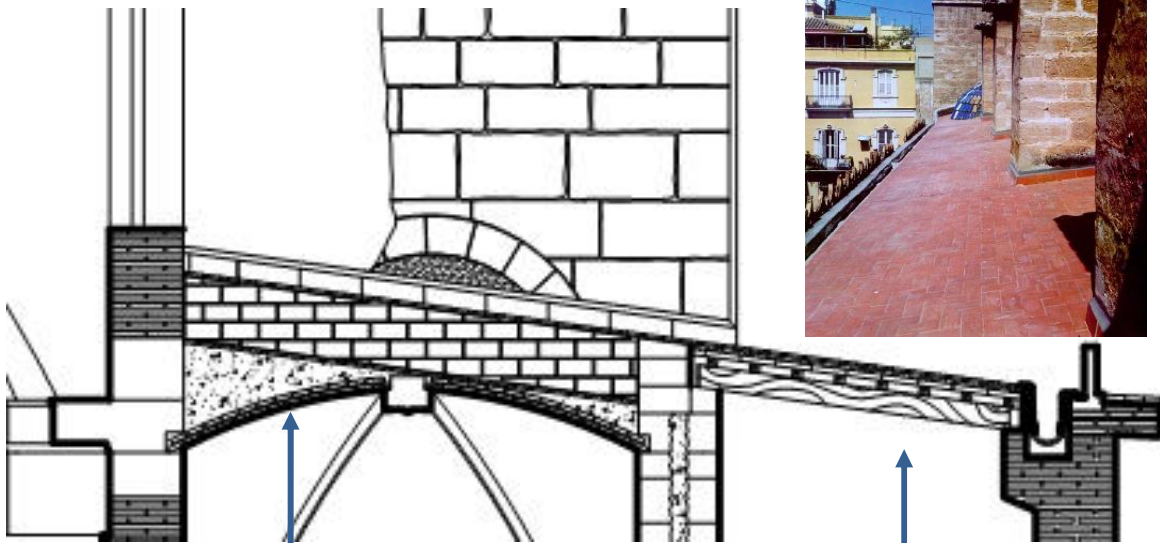

Cubiertas superpuestas:

- Antigua cubierta: mortero sobre bóvedas para formación de pendientes y rasilla cerámica
- Segunda cubierta: tabiquillos conejeros, tablero cerámico, tela asfáltica y rasilla cerámica



Cubierta entre fachada neogótica y antigua fachada gótica:

- Viguetas de madera, tableros cerámicos, tela asfáltica y rasilla cerámica



## 9. REHABILITACIONES RECIENTES

### 9.1 REHABILITACIÓN 2006-2007:

Se restauró la fachada gótica, la cubierta y el campanario junto con sus campanas, además de la bóveda interior del primer tramo de la nave.

La intervención empezó por las cubiertas y el campanario, que era el elemento más deteriorado. Se consolidaron todos los elementos que amenazaban de desprendimiento del campanario. Asimismo, se consolidaron los forjados en mal estado del fuste de la torre y se eliminaron los elementos impropios; se sustituyeron los cuatro pináculos de piedra que se encontraban muy degradados; y se facilitó el acceso a los cuerpos de la torre para su futura conservación.<sup>63</sup>

Se instalaron nuevamente las seis campanas de la torre, tras siete meses de restauración. La más antigua de ellas "El Vicente", fundida en 1755, fue trasladada a un taller especializado de Alemania para soldar dos fisuras que presentaba en el centro de su estructura y que afectaban al sonido del volteo. El resto de campanas, fundidas entre 1947 y 1966, se les realizó la limpieza de los vasos para eliminar la suciedad y el óxido.<sup>64</sup>

En la cubierta, se eliminaron las vegetaciones existentes y se sustituyeron las tejas que estaban rotas.

La fachada gótica se limpió de suciedad, eflorescencias y humedades; además de reparar desperfectos y roturas en la portada; así como grietas que ya se encontraban estables. El tímpano de la portada, realizado en terracota, también se limpió y restauró, además de realizar el rejuntado en sus juntas que se encontraban con excesiva separación.

El mal estado del rosetón gótico situado a los pies de la nave, hacía que entrara agua y aire por el mismo. Se restauró sustituyendo las piezas de tracería más afectadas, por otras de similares características de arenisca de Novelda, y restaurando la vidriera.

---

<sup>63</sup> Levante, 16 de mayo de 2006

<sup>64</sup> "AVAN", 25 de octubre de 2006

Asimismo, se colocó una rejilla de protección en la zona del óculo y del tímpano de la portada para evitar el deterioro y las agresiones que producen las palomas.<sup>65</sup>

La capilla del fossar presentaba humedades, vegetaciones y pérdidas de sección, así como oxidación en los herrajes. Todo fue reparado en la rehabilitación de 2007.

**ANTES:**

**- FACHADA GÓTICA:**

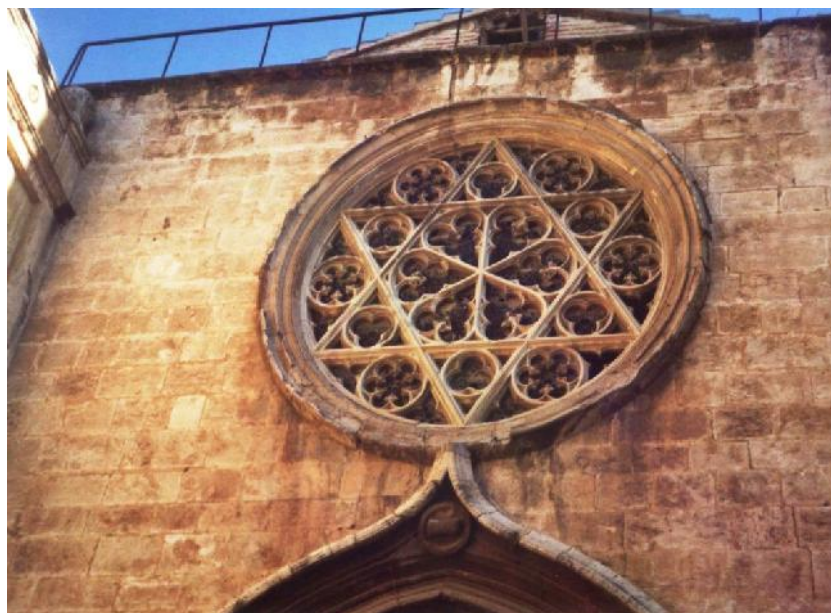
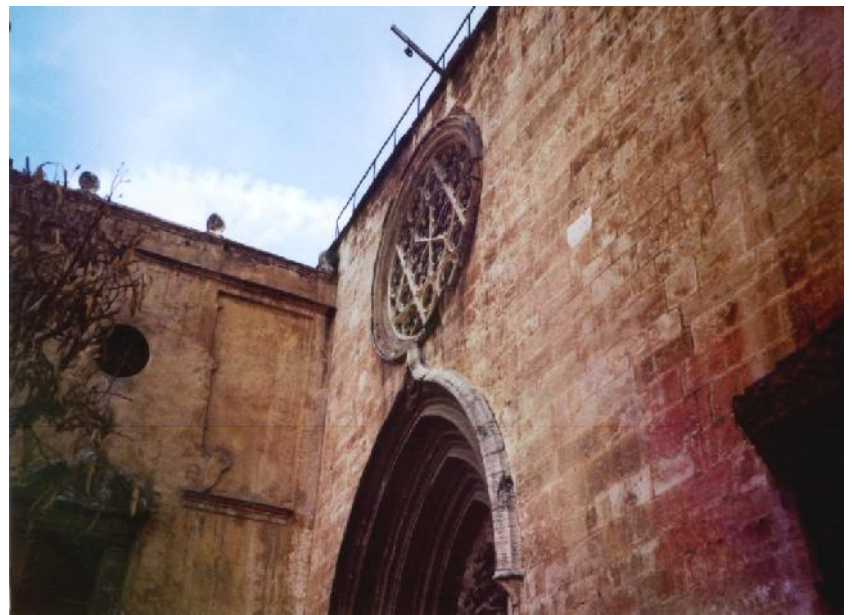

<sup>65</sup> Las Provincias, 26 de octubre de 2006



- **CAPILLA FOSSAR:**

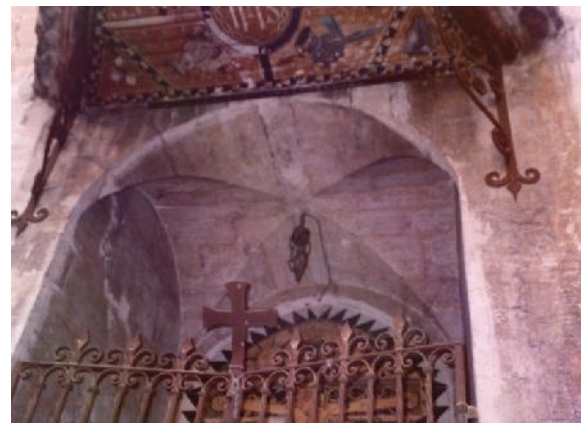

- TORRE CAMPANARIO:



**DESPUÉS:**

- **FACHADA GÓTICA:**

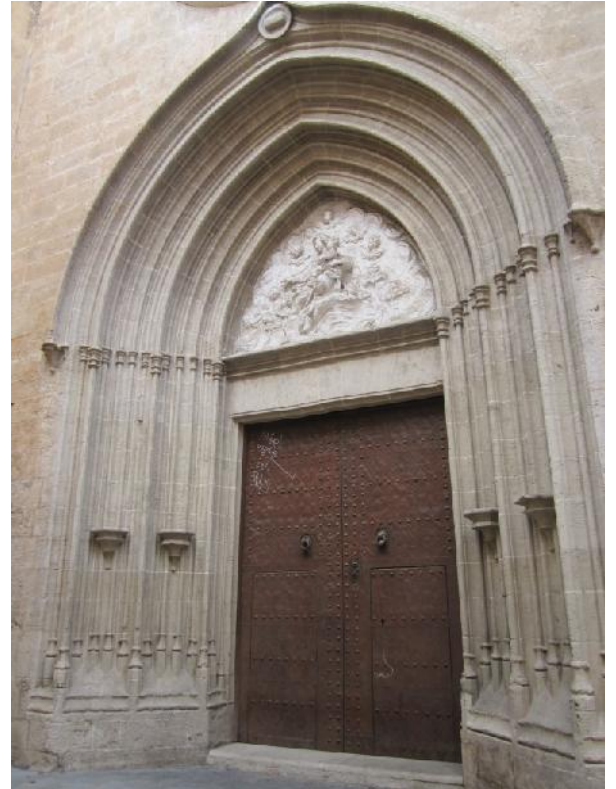



- **CAPILLA FOSSAR:**



- **TORRE CAMPANARIO:**





## 9.2 REHABILITACIÓN 2012-2013:

Se ha restaurado la fachada neogótica y la fachada de la Capilla de la Comunión, además de los contrafuertes y el tejadillo que queda entre la Antigua fachada gótica y la fachada neogótica.

Se detectaron problemas estructurales importantes. Entre ellos, que los contrafuertes no estaban bien trabajados, ni apoyaban correctamente en el muro de la iglesia. En la restauración, se han reforzado dichos contrafuertes y rellenado los huecos que tenían, con mortero de cal. Los contrafuertes también tenían vegetaciones, que han sido eliminadas.

La Iglesia también tenía problemas de filtraciones de agua y mala ventilación. La ventilación se ha solucionado restaurando y mecanizando las ventanas, que se podrán abrir con un mando a distancia, además de restaurar las vidrieras, en las que en algunas zonas, el vidrio y el plomo estaba sustituido por plástico.<sup>66</sup>

La fachada neogótica tenía importantes problemas de humedades, además de vegetaciones causadas por la misma humedad, que a su vez estaba producida por la rotura del canalón de plomo interior colocado entre las dos fachadas (la antigua gótica y la posterior neogótica), y roturas también en las bajantes empotradas en la fachada. Con la limpieza, retirado del enfoscado para permitir la transpiración del muro y la colocación de nuevos canalón y bajantes, se ha solucionado el problema.

Asimismo, las basas de la portada tenían yesificaciones, éstas se han reconstruido.

Los ventanales de dicha fachada se han limpiado en profundidad y reconstruido con yeso parte de la tracería y el parteluz, ya que se encontraban con desperfectos y roturas. Se ha reconstruido la crestería cerámica.

El cupulín recayente a la fachada neogótica también se ha restaurado, renovando por completo las tejas azul cobalto y blancas, limpiando los

---

<sup>66</sup> Levante, 4 de Noviembre de 2012

paramentos del mismo y abriendo los ventanales del mismo, que permanecían tapiados. Se ha colocado carpintería nueva en los ventanales, con rejillas que permitirán la ventilación interior del cupulín.

Las dos fachadas han sido objeto de limpieza en profundidad, en las que se ha recuperado las tonalidades rojizas, ocre y blancas que tuvieron en su época. Y en la fachada de la Capilla de la Comunión, se han encontrado restos de una inscripción que no permite su lectura, 2 óvalos pintados originalmente y bajo la moldura que marca las divisiones de los cuerpos de la capilla una inscripción en forma de friso que dice: AÑO 1760.

**ANTES:**

**- FACHADA NEOGÓTICA:**





- FACHADA CAPILLA COMUNIÓN:



- CUPULÍN PZA SAN NICOLÁS:



- CONTRAFUERTE PZA SAN NICOLÁS:

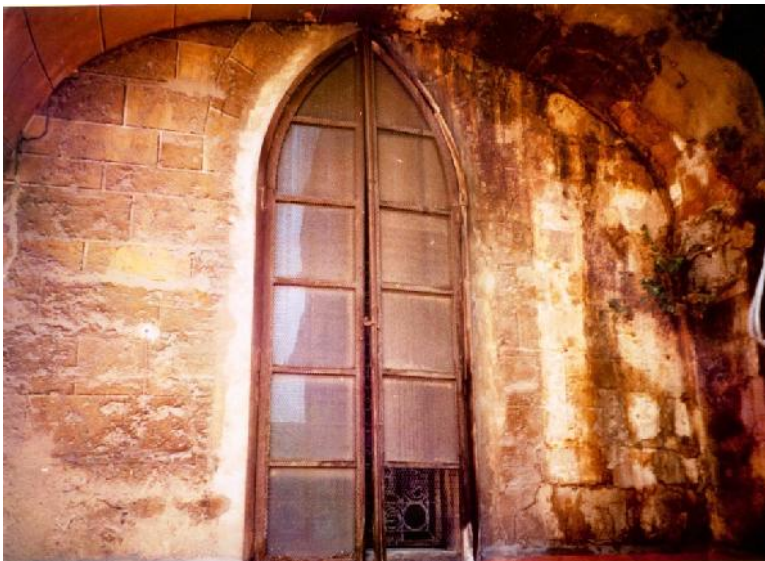

**DURANTE LA REHABILITACIÓN:**







**DESPUÉS:**

- **FACHADA NEOGÓTICA:**





- FACHADA CAPILLA COMUNIÓN:

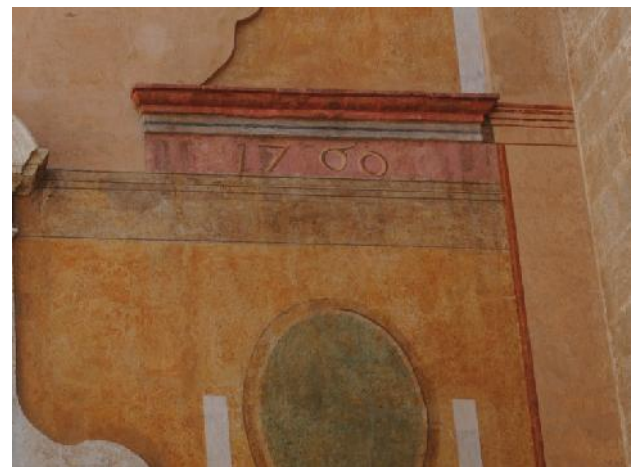
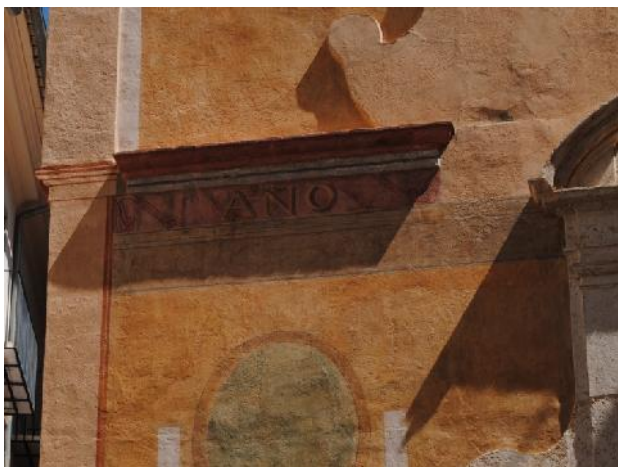



- CUPULÍN PZA SAN NICOLÁS:





- CONTRAFUERTES PZA SAN NICOLÁS:





## 10. PLANOS

01. Fachada Oeste
02. Fachada Sur
03. Fachada Norte y Fachada Este
04. Planta
05. Cubierta
06. Sección longitudinal 1
07. Sección longitudinal 2
08. Sección transversal 1
09. Sección transversal 2



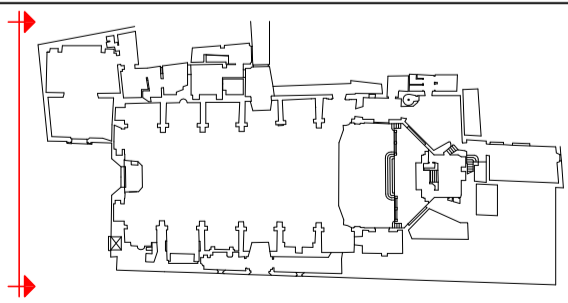
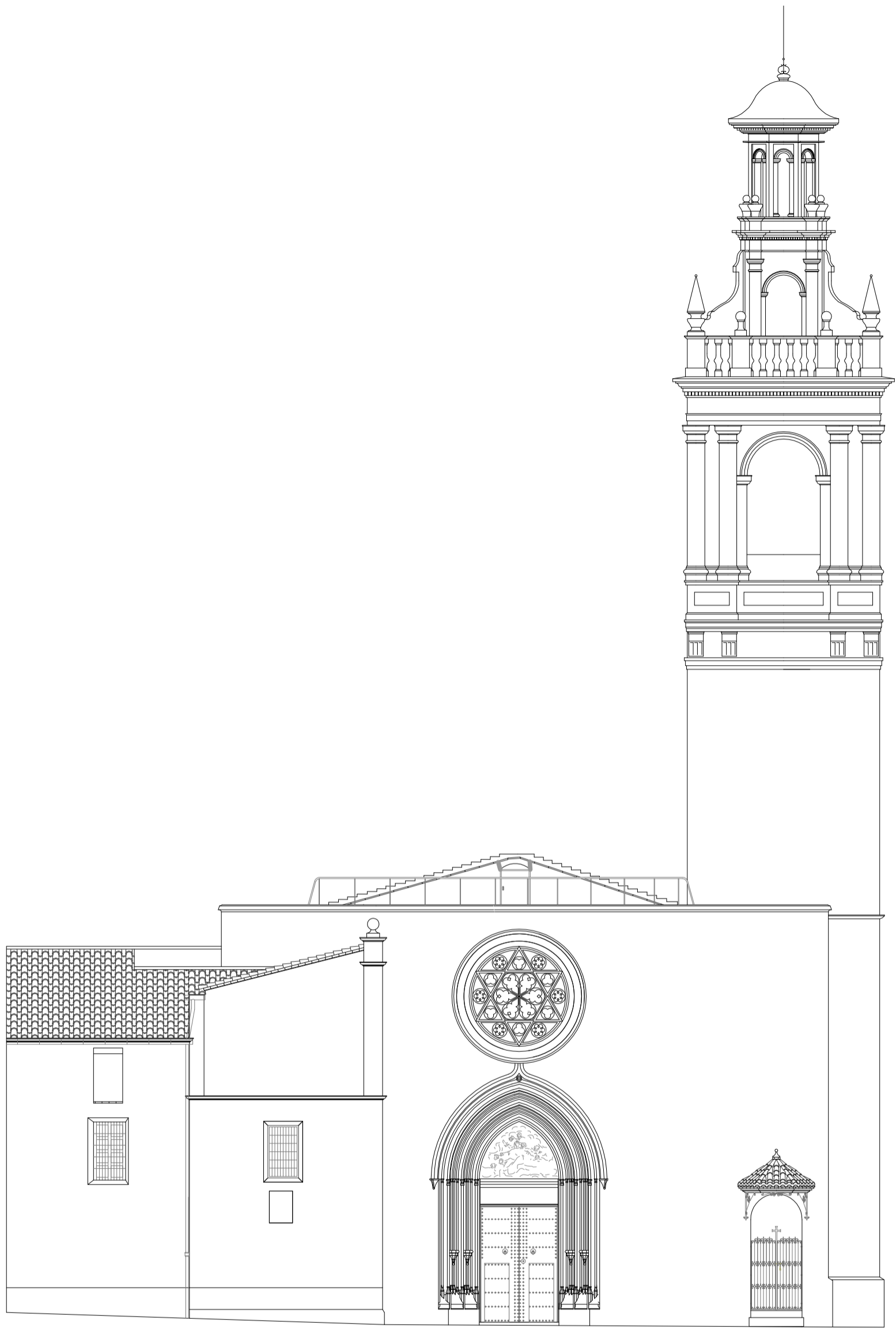

FACHADA OESTE

ESCALA:  
1:150

Iglesia de San Nicolás de Valencia

PLANO Nº  
1



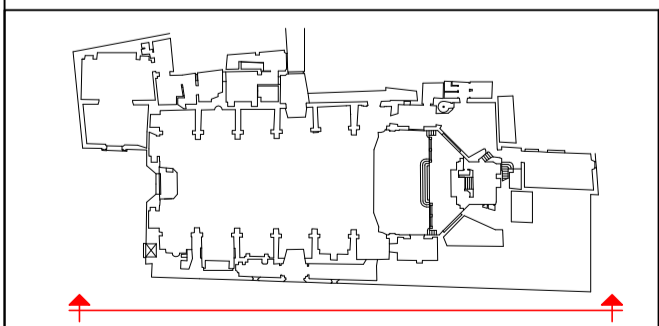
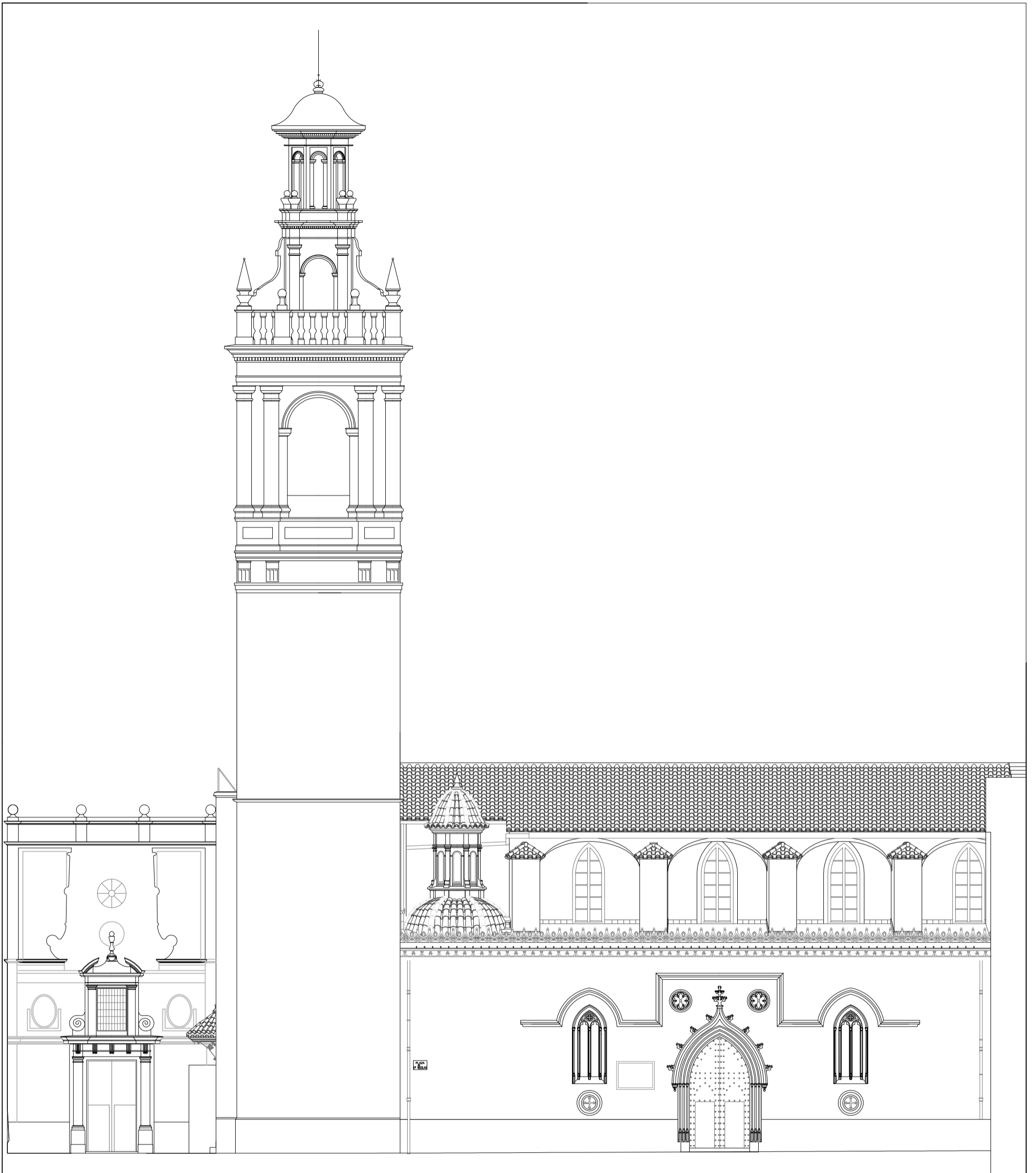

FACHADA SUR

ESCALA:  
1:150

Iglesia de San Nicolás de Valencia

PLANO Nº  
2



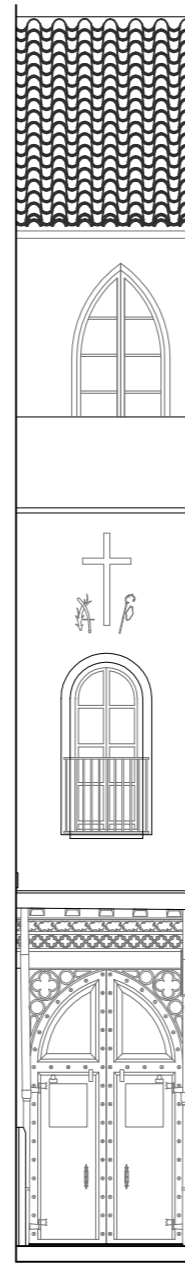

**FACHADA NORTE**  
C/ Caballeros

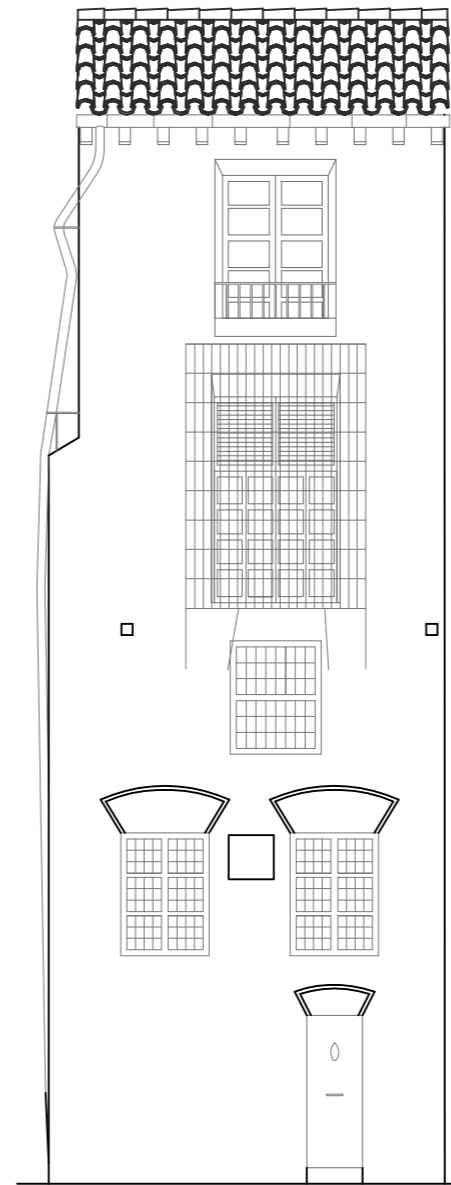

**FACHADA ESTE**  
Pza del Correo Viejo

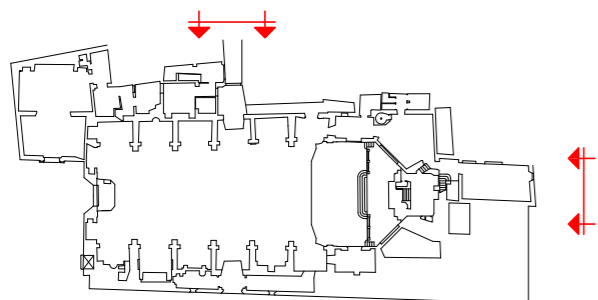

**FACHADA NORTE Y ESTE**

ESCALA:  
1:100

Iglesia de San Nicolás de Valencia

PLANO Nº  
3



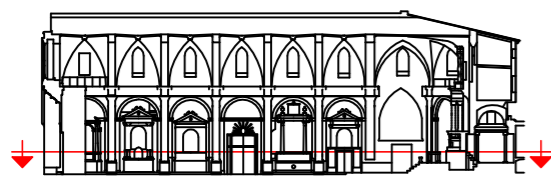
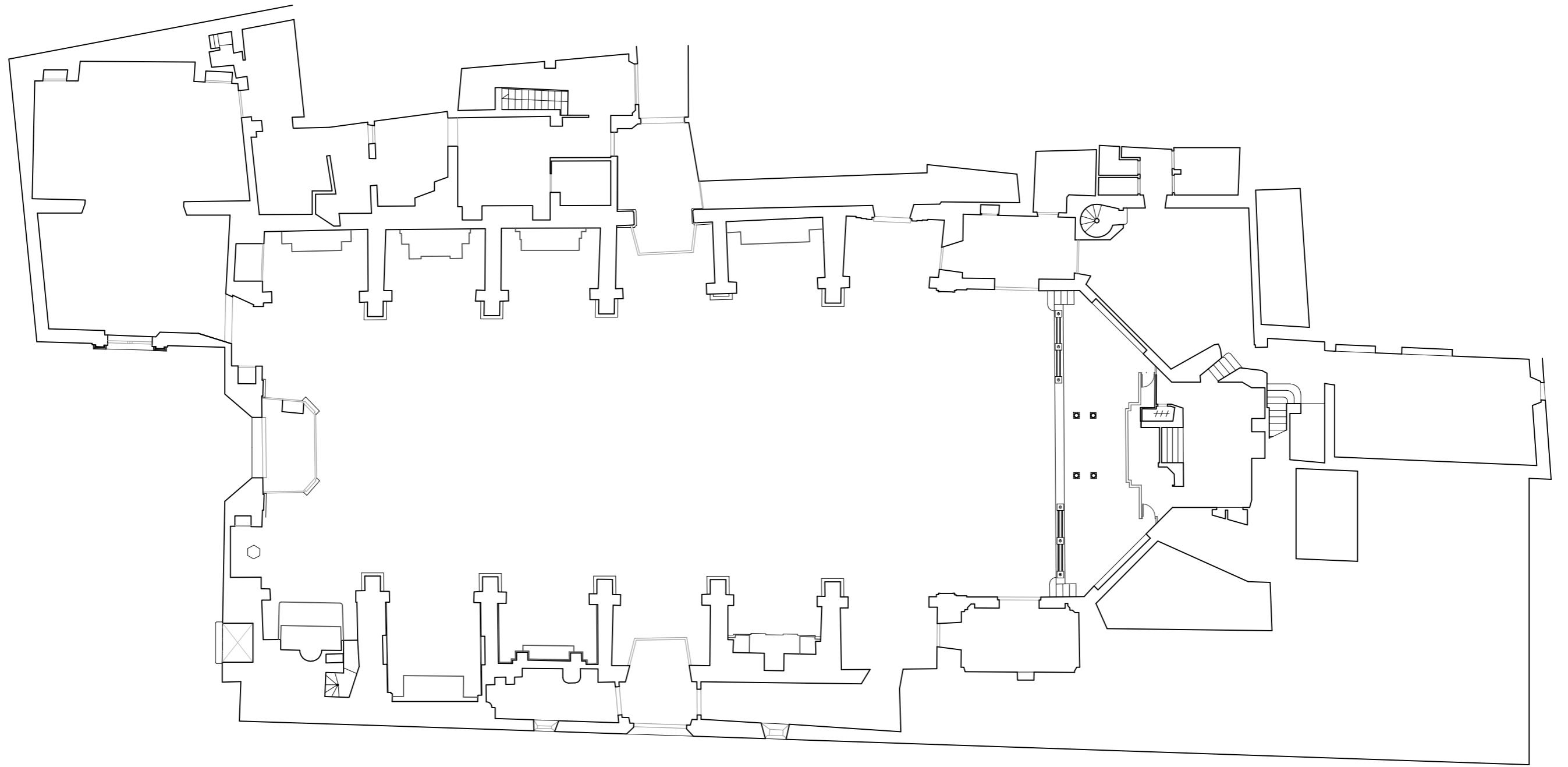

PLANTA

ESCALA:

1:200

Iglesia de San Nicolás de Valencia

PLANO Nº

4



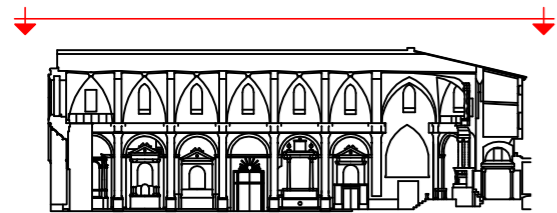
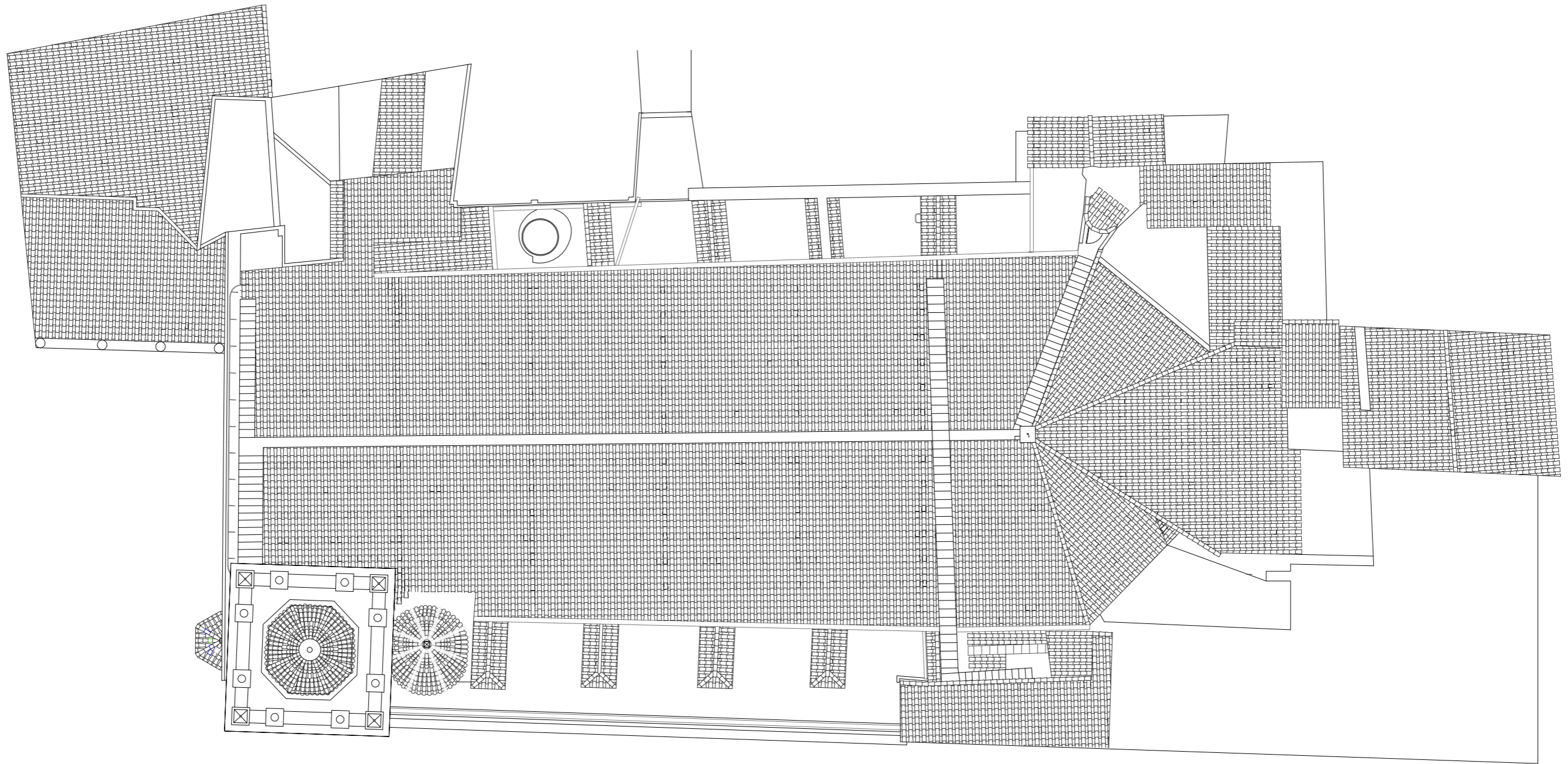

CUBIERTA

ESCALA:  
1:200

Iglesia de San Nicolás de Valencia

PLANO N°  
5



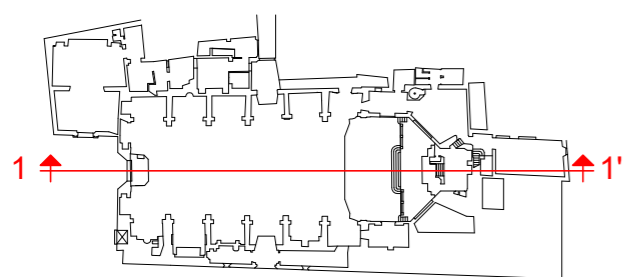

NOTA: Sección hipotética constructiva, de acuerdo con otros edificios similares de la época y por inspección visual a través de desconchados, huecos...

SECCION LONGITUDINAL 1-1'

ESCALA:  
1:150

Iglesia de San Nicolás de Valencia

PLANO N°  
6



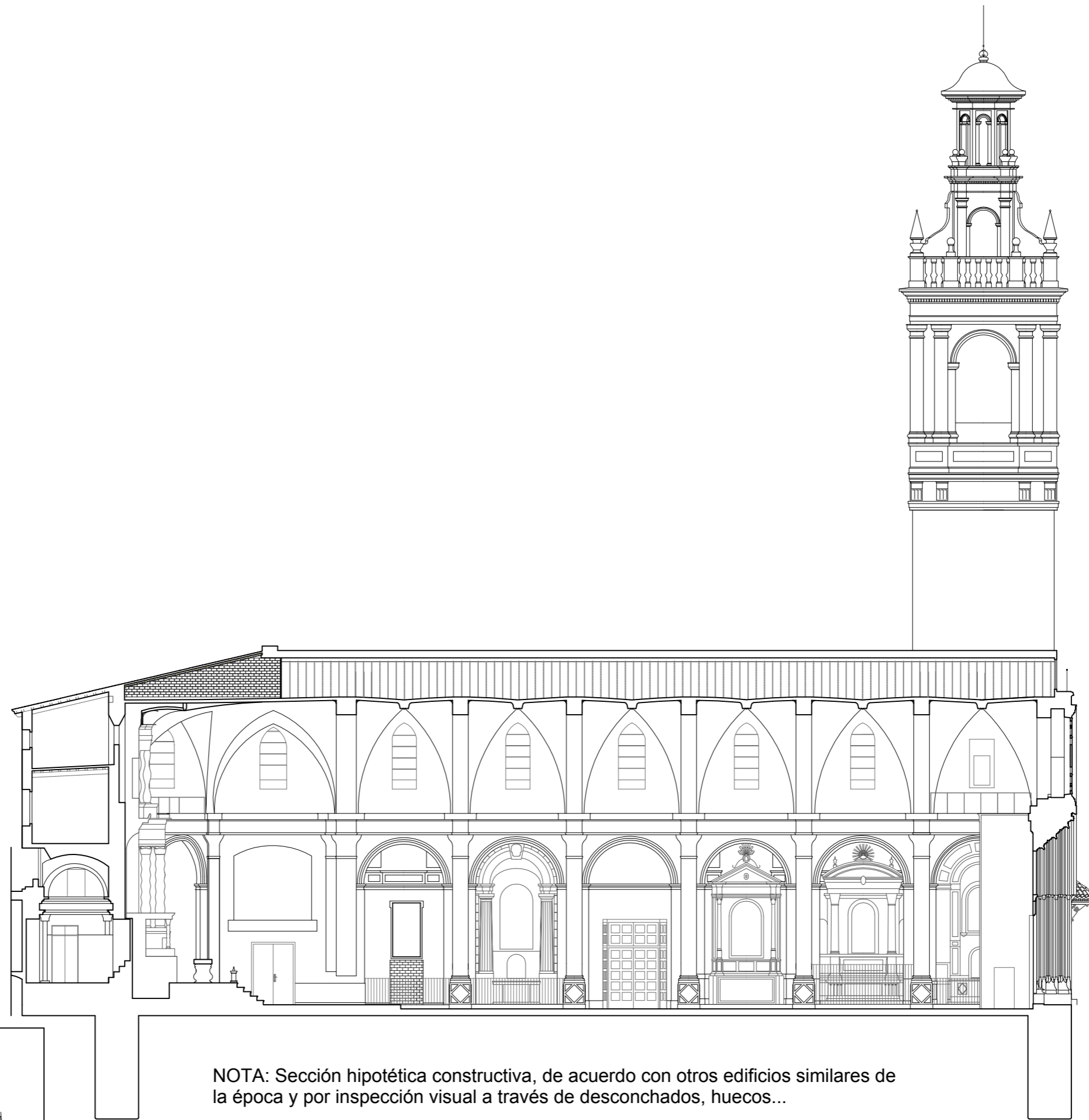

NOTA: Sección hipotética constructiva, de acuerdo con otros edificios similares de la época y por inspección visual a través de desconchados, huecos...

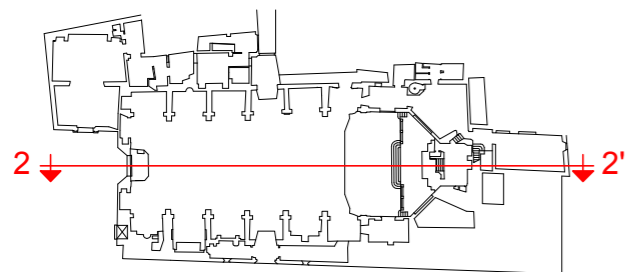

SECCION LONGITUDINAL 2-2'

ESCALA:

1:200

Iglesia de San Nicolás de Valencia

PLANO Nº

7



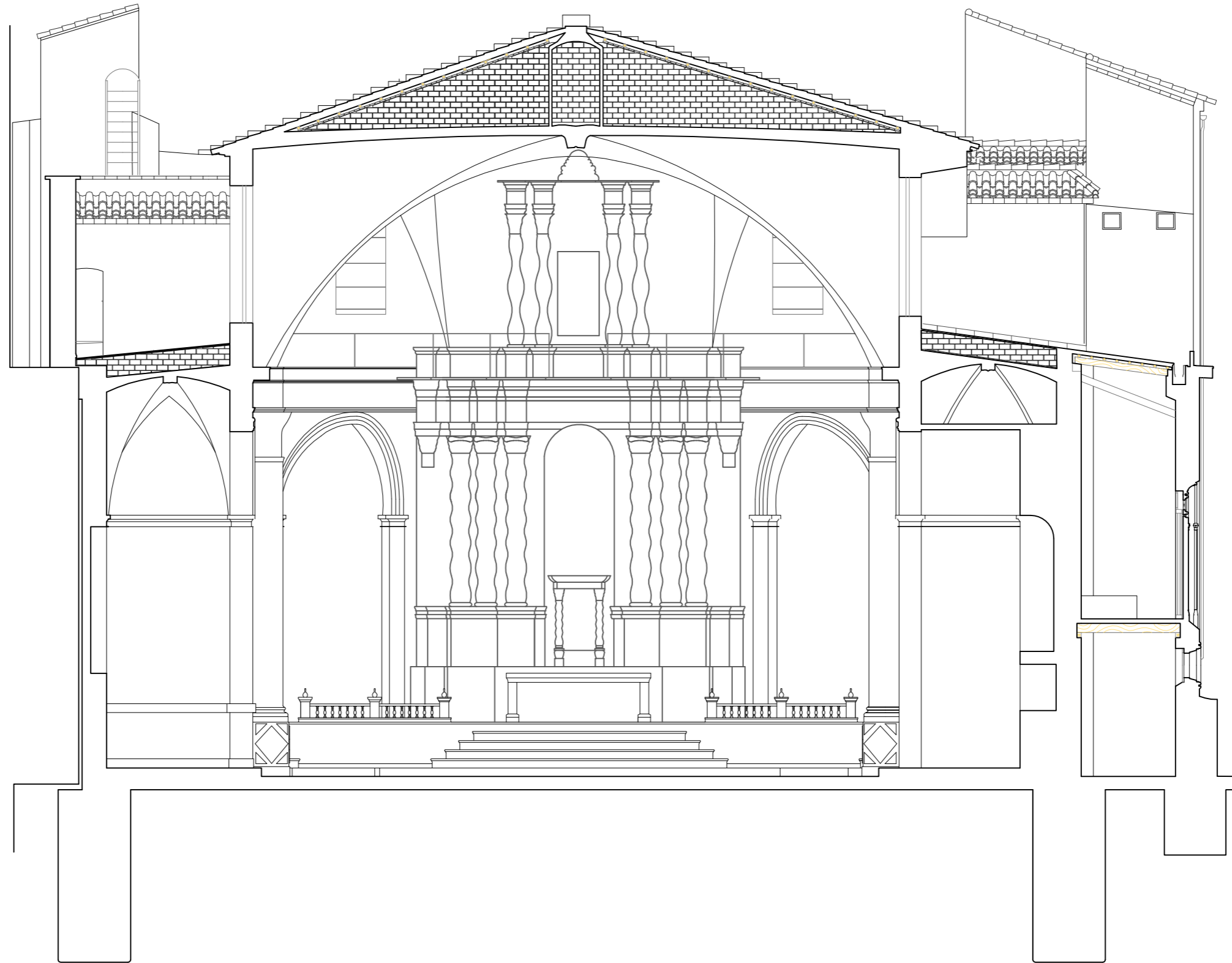

NOTA: Sección hipotética constructiva, de acuerdo con otros edificios similares de la época y por inspección visual a través de desconchados, huecos...

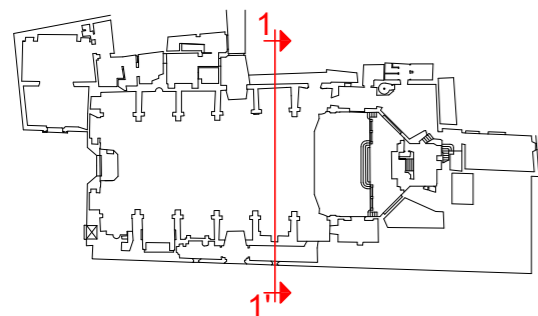

SECCION TRANSVERSAL 1-1'

ESCALA:  
1:100

Iglesia de San Nicolás de Valencia

PLANO Nº  
8





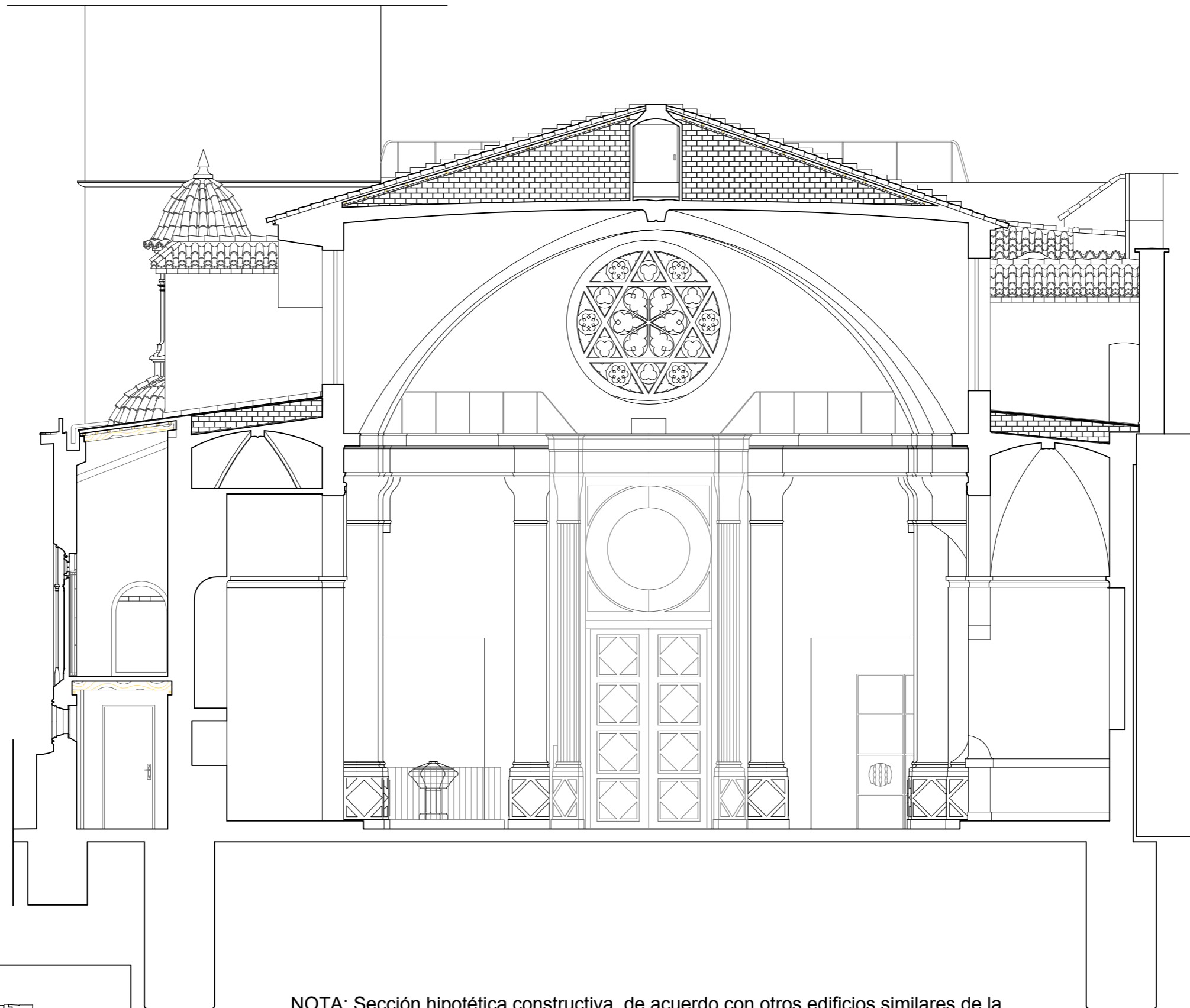

NOTA: Sección hipotética constructiva, de acuerdo con otros edificios similares de la época y por inspección visual a través de desconchados, huecos...

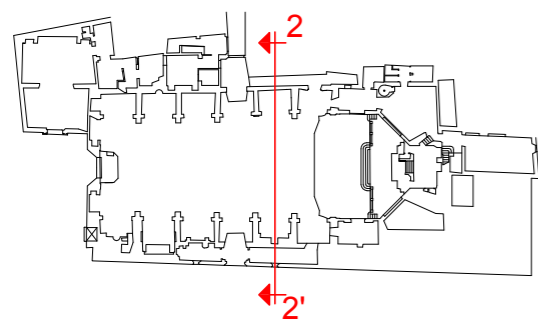

SECCION TRANSVERSAL 2-2'

ESCALA:  
1:100

Iglesia de San Nicolás de Valencia

PLANO Nº  
9



## 11. CONCLUSIONES

La iglesia de San Nicolás forma parte de la historia de la Ciudad de Valencia, siendo un edificio religioso muy importante, y uno de los primeros templos cristianos en construirse en la ciudad.

Con mucho interés tanto arquitectónico como pictórico, aunque no es tan conocida como otras iglesias de su misma época, tal vez por su localización, que aunque queda muy cerca de la Catedral y en una de las calles más importantes de la ciudad, como es la calle Caballeros, la entrada desde esa calle es tan poco vistosa, que no atrae a turistas ni curiosos del lugar. Tienes que llegar a la plaza con su mismo nombre para poder admirar sus fachadas y entonces querer explorar este lugar. Tan sólo la devoción que hay por San Judas Tadeo y sus "lunes de San Nicolás", hacen que la iglesia sea conocida en mayor o menor medida.

Además, disponemos de varios documentos que nos reflejan la historia del templo. Escritos como el de Jaume Roig en su "libro de obra", siendo fabricante de esta iglesia, nos deja constancia de muchos hechos y por ello podemos corroborar muchos datos y fechas que en otros templos no se pueden verificar. En cambio, no se ha escrito demasiado sobre ella en la época actual.

Creo que esta iglesia debería tener mucha más relevancia de la que tiene, que apareciera en las Guías Turísticas como otros templos, tales como Los Santos Juanes o Santa Catalina, iglesias de la misma época que San Nicolás. Incluso que se conociera más entre los valencianos, que somos los que tenemos que apreciar mucho más nuestra cultura y lo que nos ha dejado nuestra historia.

Con este trabajo final de máster, he querido profundizar en la historia de la Iglesia recopilando toda la información encontrada sobre la iglesia en estos meses, y contrastando con la información que tuve en el proyecto final de carrera "Estudio Previo de Rehabilitación de la Iglesia de San Nicolás", proyecto realizado hace más de 10 años junto a 4 compañeros más, en los que la iglesia se encontraba bastante deteriorada, centrándose dicho proyecto en el estudio de las patologías que presentaba en ese momento la iglesia, y que a día de hoy, están gran parte de ellas subsanadas gracias a las rehabilitaciones que ha tenido la Iglesia en estos años.

## RESTAURACIONES PENDIENTES:

La iglesia, en los últimos años, ha pasado una serie de restauraciones, que han devuelto el esplendor a la iglesia. No obstante, aún queda trabajo por hacer en la iglesia. Entre otras intervenciones, la iglesia necesitaría bajo mi punto de vista:

### Intervenciones a corto plazo:

- Refuerzo o sustitución de viguetas de madera en mal estado
- Sustitución del pavimento previa construcción de forjado sanitario drenante

### Intervenciones a medio plazo:

- Restauración de las pinturas de la nave central
- Posible desmontaje de la cubierta para aligerar el peso de las bóvedas
- Reparación y/o sustitución de carpinterías dañadas
- Restauración de la fachada de la Sacristía
- Restauración del casetón de escalera situado en la parte de los contrafuertes de la Calle Caballeros

### Intervenciones a largo plazo:

- Restauración de la fachada de la Calle Caballeros
- Restauración de los contrafuertes de la Calle Caballeros y su cupulín
- Eliminación de humedades del resto de la iglesia
- Restauración de las capillas

## 12. AGRADECIMIENTOS

En primer lugar, quiero agradecer la paciencia que ha tenido mi familia conmigo en estos meses de trabajo, mi marido, mi hijo Carles y mi bebé Dani que, aunque no había nacido aún durante casi toda la realización del proyecto, ha “sufrido” como el que más, mis días de esfuerzo y poco descanso.

En segundo lugar, agradecer a los tutores que tuve en mi proyecto final de carrera: Ferran Benavent Ávila, Rafa Marín Sánchez y muy especialmente al que fue tutor y párroco de la iglesia, Don Julián Magro Moro. Y al que fue también co-tutor del proyecto Manuel Galarza.

Y por último, a mi tutor académico, Francisco Taberner Cabo, por toda la ayuda prestada, el interés depositado en mí y en mi proyecto, y sus consejos durante estos meses.

### 13. BIBLIOGRAFÍA

- ALEJOS MORÁN, ASUNCIÓN. "La Eucaristía en el Arte Valenciano", Valencia (1977)
- BENITO DOMÉNECH, FERNANDO. "Un Plano Axonométrico de Valencia diseñado por Manceli en 1608". Universitat de València (1990)
- BOIX, VICENTE. "Manual del viajero. Guía para forasteros en Valencia" (1848)
- Cartografía histórica de la Ciudad de Valencia. (1704-1910), Llopis Alonso, Amando; Perdigón Fernández, Luis; Taberner Pastor, Francisco. (2004)
- CRUÏLLES, MARQUÉS DE (Salvador, Vte) "Guía de Cruïlles. Guía Urbana de Valencia antigua y moderna" (1876)
- ESCLAPES DE GUILLÓ, PASCUAL. "Resumen historial de la fundación y antigüedad de Valencia de los edetanos o del Cid". Valencia. (1805)
- GALARZA TORTAJADA, MANUEL. "El Templo de los Santos Juanes de Valencia. Evolución histórico-constructiva" (1990)
- GONZÁLEZ GUDINO, M<sup>o</sup> ÁNGELES. "Campanas de siempre. Recuerdos de todos" (2003)
- Historia de Valencia. Levante (1999)
- HUICI MIRANDA, AMBROSIO. "Historia Musulmana de Valencia y su reino". Ayuntamiento de Valencia. (1969)
- JARQUE BAYO, FRANCESC, Biblioteca Valenciana
- PINGARRÓN ESAIM, FERNANDO. "Arquitectura religiosa del siglo XVII en la ciudad de Valencia" (1998)
- PONZ, ANTONIO. "Viage de España" (1774)
- ROIG, JAUME. "Llibre de la obra de la porta y arcada de la iglesia de Sant Nicholau scrit de la ma de Jaume Roig doctor en medicina altre dels obrers de dita Parrochia. 1455" (Años 1454 y siguientes)
- RODRIGO PERTEGÁS, JOSÉ. "La urbe valenciana en el S. XIV" Valencia. (1924)
- SANCHIS GUARNER." La Ciudad de Valencia. Síntesis de Historia y Geografía urbana" (1999)
- TABERNER PASTOR, FRANCISCO. "La Ciudad en su historia" Guía de Arquitectura de Valencia (2007)
- TEIXIDOR, FRAY JOSEP. "Antigüedades de Valencia". Valencia. (1895)

- TORRES BALBÁS, LEOPOLDO. "Ciudades Hispano-musulmanas". Instituto Hispano-árabe de Cultura. (sin fecha)
- UPV, "Las Intervenciones en Ciutat Vella de Valencia"
- VVAA. Catálogo de monumentos y conjuntos de la Comunidad Valenciana (1983)
- ZARAGOZA, ARTURO, GÓMEZ FERRER MERCEDES: "Pere Compte, arquitecto". Generalitat Valenciana, Valencia (2007)
- ZARAGOZÁ CATALÁN, ARTURO. "Arquitectura Gótica valenciana" Generalitat Valenciana (2004)
  
- Proyecto Fin de Carrera EATV-UPV: "ESTUDIO PREVIO DE REHABILITACIÓN DE LA IGLESIA DE SAN NICOLÁS" (2002). ALUMNOS: Herrero Serrano, Vanessa; López Martínez, Ana Isabel; Martínez Nieto, Javier; Moreno Castelló, Julia; Rodríguez Murciano, M<sup>o</sup> Amparo. TUTORES: Benavent Ávila, Fernando; Magro Moro, Julián; Martín Sánchez, Rafael.
  
- LAS PROVINCIAS, 22 de Septiembre de 1974. "Jaume Roig y la Iglesia de San Nicolás"
- LEVANTE, 15 de Junio de 2001. "San Nicolás recupera sus colores"
- LEVANTE, 17 de Junio de 2001. "El Arte rescatado de las sombras"
- LAS PROVINCIAS, 17 de Junio de 2001. "San Nicolás luce de nuevo"
- LEVANTE, 16 de Mayo de 2006. "Cultura restaura la torre campanario de la iglesia de San Nicolás de Valencia"
- AVAN, 25 de Octubre de 2006. "Una grúa sube hoy seis campanas y cuatro pináculos de piedra a la torre de la parroquia de San Nicolás de Valencia"
- LAS PROVINCIAS, 26 de Octubre de 2006. "La parroquia de San Nicolás vuelve a repicar"
- DIARIOCRÍTICOCV, 2 de Diciembre de 2010. "El Consell restaura la Iglesia de San Nicolás de Bari y San Pedro de Valencia"
- LEVANTE, 4 de Noviembre de 2012. "Los restauradores sacan los colores a San Nicolás"

PÁGINAS WEB:

- [www.jdiezarnal.com/valenciamurallasvalencia.html](http://www.jdiezarnal.com/valenciamurallasvalencia.html)
- [www.jdiezarnal.com/valenciaiglesiadesannicolasdebariysanpedro.html](http://www.jdiezarnal.com/valenciaiglesiadesannicolasdebariysanpedro.html)
- [www.unvistazoavalencia.blogspot.com](http://www.unvistazoavalencia.blogspot.com)
- [www.arteyartificios.blogspot.com.es](http://www.arteyartificios.blogspot.com.es)
- [www.buenobonitoygratis.net/iglesiaenvalencia](http://www.buenobonitoygratis.net/iglesiaenvalencia)
- [www.levante-emv.com/valencia/2008/11/25](http://www.levante-emv.com/valencia/2008/11/25)
- [www.vargame.wordpress.com](http://www.vargame.wordpress.com)
- [www.bing.com/maps/](http://www.bing.com/maps/)
- [www.butronmaker.blogspot.com.es](http://www.butronmaker.blogspot.com.es)

**ANEXO:**

Croquis



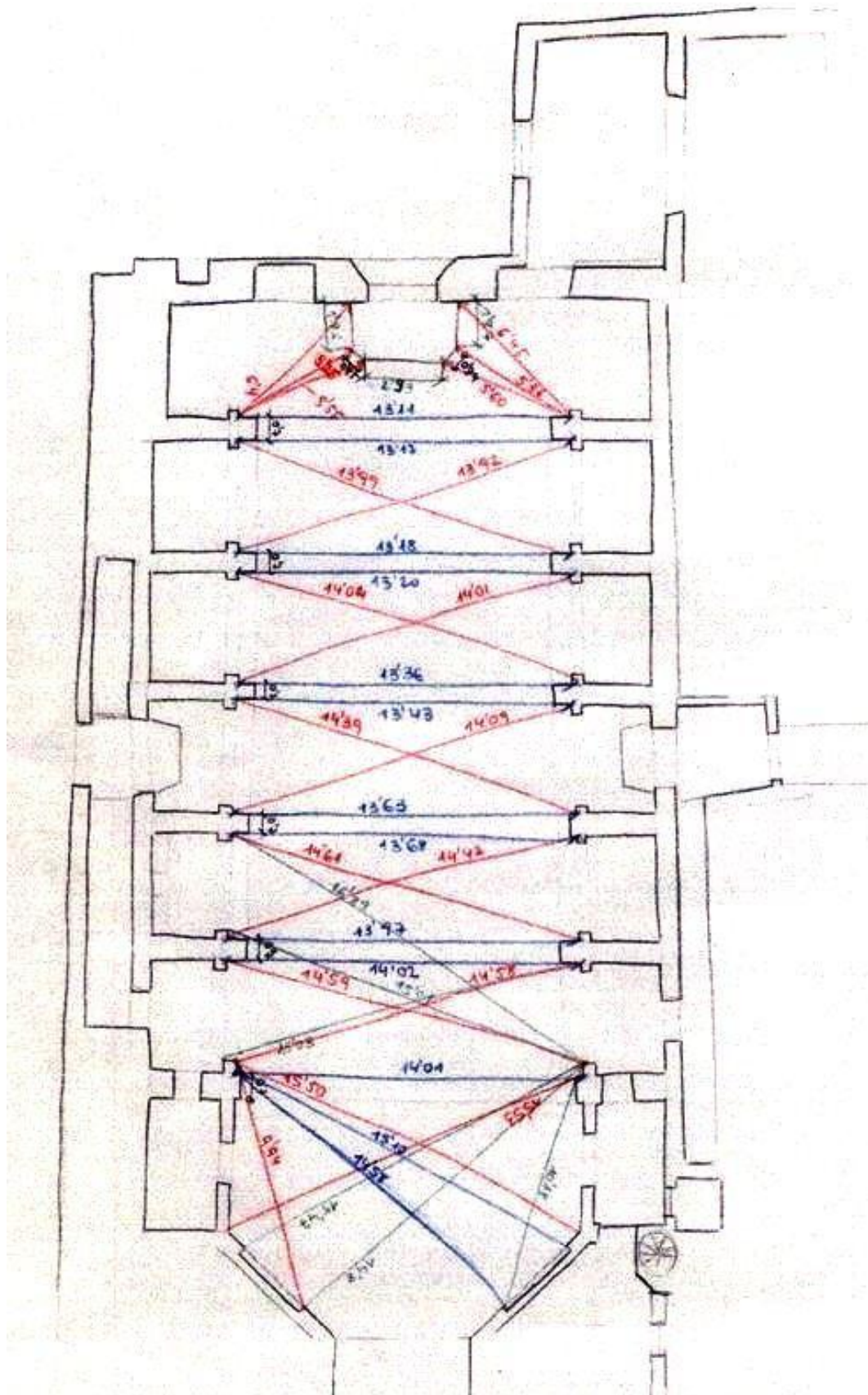

CONTRAFUERTE 2C

