

Alumno: **Francisco José Muñoz Perales**
Profesora: **Maria Begoña Jordà Albiñana**

**TRABAJO
DE FIN DE
GRADO**

**Diseño y desarrollo del manual de identidad
corporativa para la asociación
“Magranes del País Valencià”
y diseño del respectivo packaging**

Diseño industrial y desarrollo de productos

01 la marca

■ I - Propuestas II - Solución final

02 el envase

■ I - Antecedentes II - Factores a considerar
III - Mejoras propuestas y solución adoptada

03 prototipo

■ I - Implantación II - Presupuesto

01. I - propuestas

- marca novedosa
- omitir el uso del verde y la hoja
- contener referencias a la granada
- empleo de menor número de tintas posibles
- contener el término “País Valencià”
- romper con los cánones de marcas existentes en el mismo mercado



01. II - solución final



02. I - antecedentes

madera

buena imagen
alta calidad
reciclable
se puede imprimir
respectuoso con el
alimento
higiénico

cartón

ecoresponsable
reciclable
apilable
comunicación
rentable
ligero

plástico

reutilizable
apilable
ligereza
resistencia impactos
fácil limpieza
ventilación

02. II - factores a considerar

Higiénico y seguro

sostenible

ecológico y responsable

atractivo

fuerte, resistente y funcional

informativo

02. - factores a considerar



sello de **calidad**

02. II - factores a considerar

clases

Exportación

Larga distancia

Ultramar

tipo

columna

tejadillo

medidas

PALLETS

européo 1200 x 800 mm

americano 1200 x 1000 mm

Medida teórica

600 x 400

600 x 200

500 x 330

500 x 300

400 x 300

300 x 200

02. II - factores a considerar

maquinaria

tamaño bobina	1800, 2000, 2100, 2200, 2400, 2800 mm
onduladora	trim [30 , 200] mm
troqueladora	largo fab. [960 , 2800] mm ancho fab. [600 , 1540] mm
pegadora	medida y montaje estándar

02. III - Mejoras propuestas y solución adoptada

Título:
Bandeja contenedora
especialmente para
frutas y verduras

Nº de publicación:
ES 2 079 256

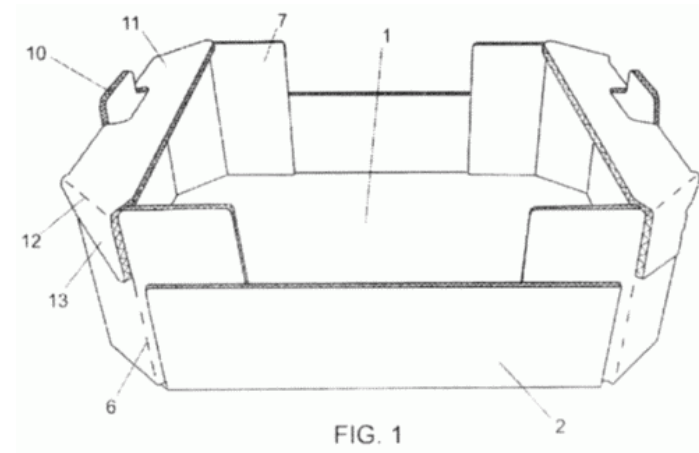
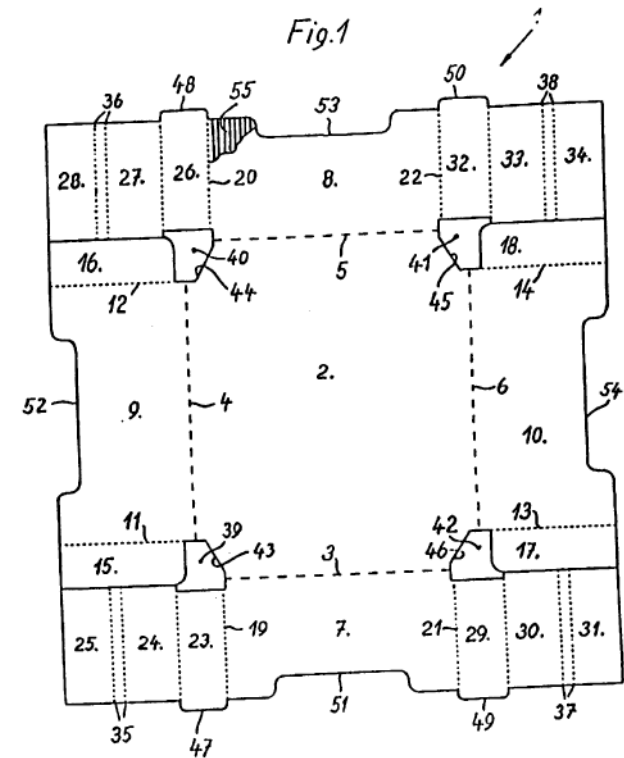

02. III - Mejoras propuestas y solución adoptada

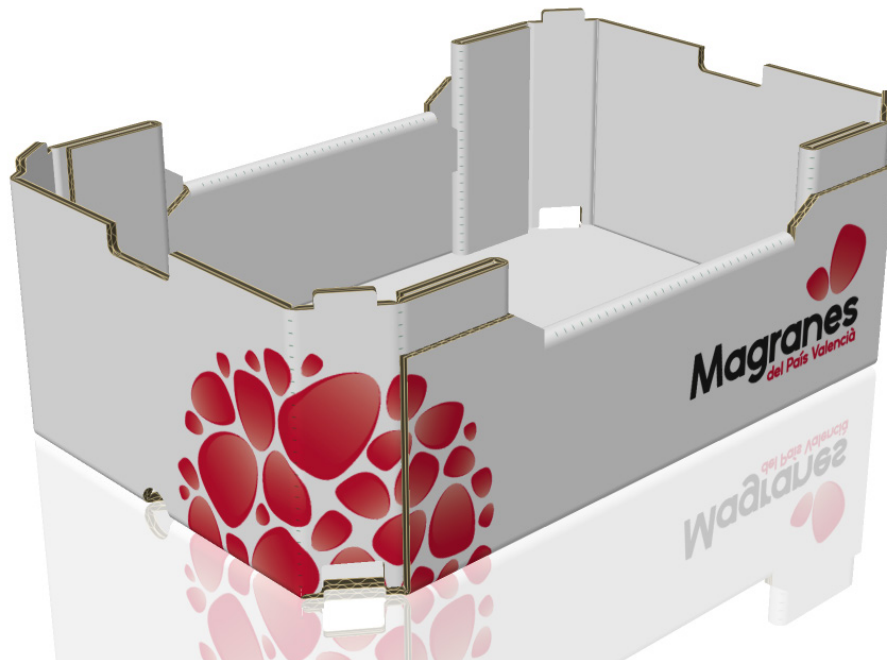

03. I - Implantación



bobinas



onduladora



cliché



troquel

03. I - Implantación

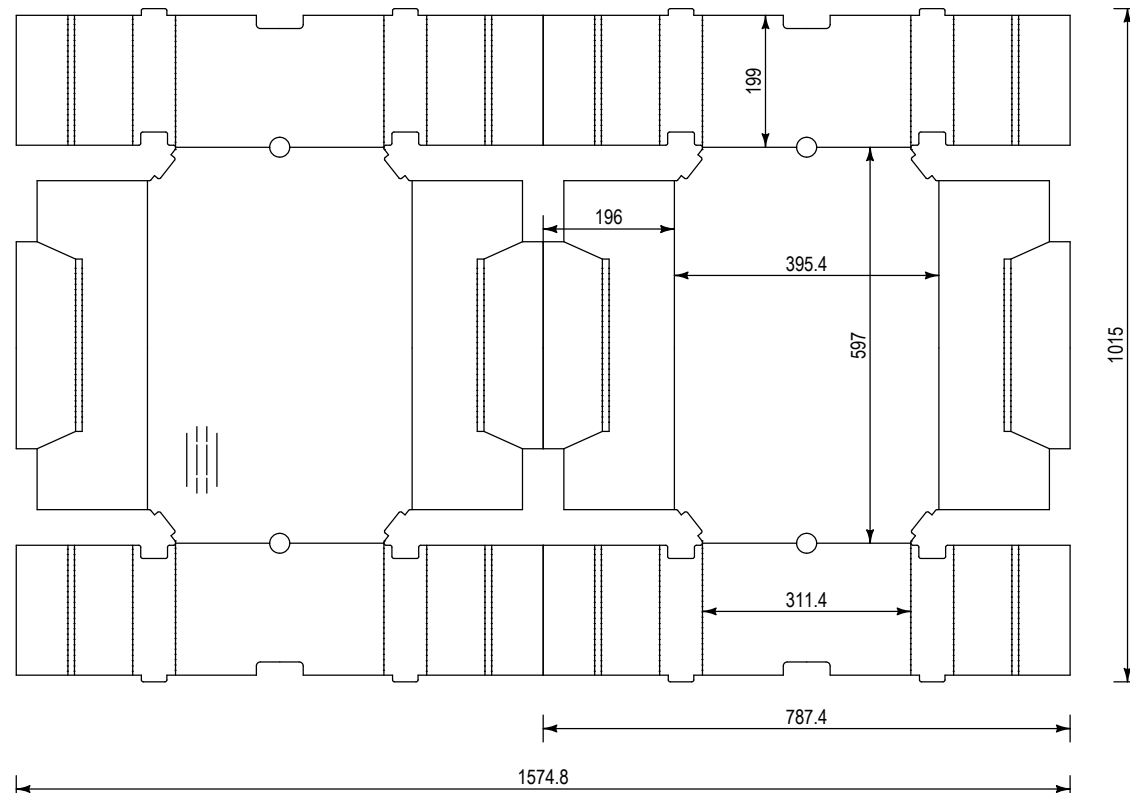

Aplicando el desbarbe reglamentario del troquel, el tamaño de plancha necesario que resulta es: 1595 x 1040 mm

03. II - Presupuesto

Presupuesto para “Magranes del País Valencià”

- Diseño de la marca	300€
- Creación del manual de uso de la marca	400€
- Diseño del cajón hortofrutícola	300€
Total	1000€

Tras los cálculos necesarios, se determina que se necesitan 43.294,68 metros cuadrados de superficie de cartón corrugado

Aplicando la tarifa establecida en la empresa la cual establece 1,20€/m², el precio aprox. para el cliente es: 51.953€

Gracias