

Proyecto de cooperación al desarrollo.

**CASA COMUNAL Y RECUPERACIÓN DE CONEXIONES
entre las comunidades rurales del noroeste de Nicaragua.**

Autora:

Lucía Guirao Bosch

Tutor:

Nacho Marí Beneit

Titulación: Máster Universitario en Arquitectura

Taller H

Escuela Técnica Superior de Arquitectura

Universitat Politècnica de València

Curso académico 2017/2018



ESCOLA TÈCNICA
SUPERIOR
D'ARQUITECTURA



UNIVERSITAT
POLITÈCNICA
DE VALÈNCIA

Resumen castellano:

El proyecto se sitúa en el municipio de San Francisco del Norte, al noroeste de Nicaragua, perteneciente al departamento de Chinandega. Como en la mayoría del país, la agricultura y ganadería son la principal fuente de ingresos y debido al cambio climático las épocas de sequía han pasado a ser extremas y las de lluvias escasas. Este acontecimiento ha dejado la "seguridad alimentaria" en una situación muy vulnerable.

A raíz de este problema, en 2005 aparece ADENOCH (Asociación para el desarrollo del norte de Chinandega) impulsada por gente campesina de la comunidad rural "El Nancital", cuyo fin es combatir la pobreza en las comunidades de la zona a través de proyectos con entidades internacionales. Este acontecimiento produce en el Nancital un flujo continuo de personas que entran y salen (gente voluntaria de las ONGS, personas de otras comunidades, trabajadores de asociación).

Por todo lo dicho anteriormente se el presente proyecto plantea mejorar las conexiones entre las comunidades para facilitar la comunicación entre ellas y una casa comunal (así llamado en Nicaragua) en el Nancital donde poder realizar todas las actividades de la asociación con alojamiento para la gente voluntaria que va por periodos de 3-6 meses.

Palabras clave

Rural. Conexiones. Convivencia. Inclusión. Desarrollo. Tejido social. Cooperación.

INTRODUCCION:

“La reconstrucción de nuevas ciudades habrá de basarse en la investigación destinada a conocer cuáles son las necesidades del hombre, así como muchos mundos sensorios de los diferentes grupos humanos que viven en el planeta. (...) Revisar y ampliar nuestro modo de ver la situación humana, más comprensivo y realista. Aprender a leer las comunicaciones silentes tan fácilmente como las escritas o habladas”.

Edward T. Hall. 1981.

3.1 INTRODUCCION

La "construcción" de todos estos derechos que se han ido nombrando y posteriormente analizando se consigue a través de pequeñas actuaciones o intervenciones, de ir a lo concreto, a lo urbano (por pequeña que sea su dimensión) y así se va desenredando el concepto de ciudad deshumanizada que se ha creado hasta hoy, "los últimos 50 años que se le ha negado un lugar a la dimensión humana dentro del proceso planificador" (Gehl; 2014). Hoy en día no sería posible ir de lo general a lo particular porque las ciudades, el tejido urbano ya tiene una forma determinada. Ahora es el momento de ir de lo particular a lo general, haciendo el recorrido inverso.

Arquitectura sin fronteras es una ONG que se ha citado en el capítulo I. Es una organización que cree en los derechos humanos y desde ahí trabaja por la construcción de estos derechos y su transformación en derechos urbanos, cercanos a la población. Por ello, parece interesante tomar como ejemplo pequeñas intervenciones que materializan todo lo que se ha analizado y la teoría que se trata de defender.

Mi participación como voluntaria en un proyecto de ASF, ha supuesto el cierre a todo este proceso de reflexión que se centra en la calidad de vida y la satisfacción de necesidades en el medio urbano. No se trata solo de comprender la teoría, sino de contrastar en la realidad la función de la ciudad como ese satisfactor del que habla este trabajo y que, con frecuencia, no llega a todos los individuos.



Dado que precisamente mi función en el proyecto ha sido analizar la situación, recopilar datos y poner a las personas beneficiarias en primer lugar introduciéndolas en el proceso de diseño, la experiencia supone la concreción del proceso.

El proyecto se sitúa en Chinandega, una ciudad de Nicaragua. Este es un escenario donde la vulneración de derechos es mayor al contexto en el que vivimos. Donde la situación de desarrollo es mucho menor y, por tanto, la población es más vulnerable a la no satisfacción de los derechos.

Tiene tres fases;

- a) La primera de **análisis** en la que se identifican cual o cuales son las **necesidades** más fuertes y por tanto los **derechos** más vulnerados También se reconoce a los **sujetos** implicados a los cuales se va a pretender beneficiar.

- b) La segunda es determinar qué **instrumento arquitectónico o urbano** sería más indicado para satisfacer esa necesidad tan inmediata.
- c) La tercera, sería la puesta en práctica (formulación, diseño y construcción) del proyecto de acuerdo con la ciudadanía (transversalidad).

Todo esto tratando de satisfacer la mayoría de derechos posibles. Haciendo un proyecto **sostenible** (medio ambiente) que respeta el medio en el que se va a hacer y no vulnera otros derechos, siempre a través del **empoderamiento** (educación) y la **participación** urbana de las personas beneficiarias en todos los procesos (análisis, diseño y construcción). Contratando **mano de obra local** (trabajo), respetando sus comportamientos y hábitos (cultura), haciendo un recorrido invisible por los derechos urbanos ya analizados y descubriendo su transversalidad. Unos necesariamente llegan a los otros.



3.2. PRIMERA FASE: Análisis

En esta primera fase se ha estudiado la situación económica de Nicaragua y se han detectado cuales son las principales amenazas del país y por tanto cual es la necesidad más presente en la actualidad.

A. Nicaragua

A pesar de las turbulencias económicas globales, Nicaragua se ha destacado por mantener niveles de crecimiento superiores al promedio de América Latina y el Caribe. Disciplinadas políticas macroeconómicas, combinadas con una expansión constante de las exportaciones y la inversión extranjera directa, han ayudado al país a afrontar la situación económica derivadas de la crisis de 2008-2009 y de la subida de los precios de los alimentos y del petróleo.

En 2011, el crecimiento alcanzó un récord del 5.1 %, con una desaceleración al 4.9 y 4.5 en 2015 y 2016, respectivamente. Para este año el 2017, el pronóstico se sitúa en 4.0 %, la tasa más baja en los últimos cinco años. (INIDE;2005)

A pesar del progreso, **la pobreza sigue siendo alta**. Además, Nicaragua aún es uno de los países menos desarrollados de América Latina, donde el acceso a los servicios básicos es un reto diario. Nicaragua está en la lista de los 15 países del planeta que tiene un alto nivel de inseguridad alimentaria y se traduce en la alta incidencia de la desnutrición. (ONU)

Las **causas de la pobreza son multi factoriales**. Algunas de estas causas son: **Población joven** donde el 50 % de la población es menor de 17 años. La **tasa de fertilidad** es de las más altas de América Latina, teniendo un fuerte impacto sobre la vida de **la mujer** y el rol que desempeña en el hogar y por ende en el país. Los **desastres naturales** que la han azotado; sismos de gran importancia, huracanes (el más virulento el Mitch hace ya más de una década), y fenómenos recientes como el del niño. (ONU)

Su economía mantiene el **modelo productivo agro-exportador** heredado de la Colonia y que no se ha podido superar. Este modelo consiste en la exportación de materias primas con poca o ninguna manufactura, sin generar valor agregado a los productos que se producen. Este modelo es su fuente principal de desarrollo, sin embargo, no garantiza la **distribución de la riqueza** que se genera. Los regímenes políticos a los que ha estado sometida no han facilitado una distribución más equitativa de esta riqueza.



B. Derechos más vulnerados

MOVILIDAD

- **Accidentes de tráfico** y numerosos atropellos en las carreteras que no disponen de diseño adecuado para que las personas anden por ellas. Escasa regulación, desequilibrio en el reparto de ocupación del espacio público.

SEGURIDAD

- Nivel ínfimo de seguridad. Mala adecuación del espacio público y de la estructura social. Existe marginación, prostitución, crimen organizado y contrabando. La pobreza (transversalidad) es un caldo de cultivo para el crimen.

PARTICIPACION

- **Falta de Gobernanza democrática;** atraso en la democracia en Nicaragua, donde la voluntad ciudadana ha perdido su peso debido, a que desde el siglo pasado ha estado sometida por dictaduras. No tiene valor el derecho a la opinión.

SALUD Y MEDIO AMBIENTE

- **Daños o carencias de infraestructuras básicas sociales y de comunicación;** a causa de desastres naturales y por falta de inversión del estado.

- **Destrucción del medioambiente;** las políticas de protección medio ambiental y de agua y saneamiento son escasas o nulas y el cumplimiento de las pocas leyes al respecto que existen no se aplican.
- **Desnutrición;** este factor está estrechamente relacionado con la inseguridad alimentaria y la analizaremos más adelante.
- **Niñez sin salud;** Muchos niños y niñas tienen problemas en acceso a servicios de salud por la falta de hospitales, centros de salud e incluso puestos de salud, por lo que practican la medicina tradicional.

EDUCACION Y VIVIENDA

- a) **Desigualdad social** El desequilibrio de la población Nicaragüense se puede notar desde su nivel educacional hasta sus humildes casas.
- b) **Niñez sin educación;** los niños y jóvenes tienen mucha dificultad en acceder a las escuelas porque viven en zonas lejanas o no tienen los recursos requeridos. (ADENOCH)

C. Necesidades, sujeto y lugar más desfavorecidos.

Todo ello dibuja un panorama desolador donde la reflexión acerca de los derechos urbanos aparece como una quimera lejana. El derecho a la subsistencia aparece como la primera necesidad (como si no hubiera otra, "la necesidad última de la fila") y la prioritaria para poder empezar a trabajar sobre el resto. Es como romper la transversalidad para priorizar el principio de la vida.



Sin embargo nada puede resolverse desde un único parámetro, y la transversalidad vuelve a abrirse paso cuando el análisis es detallado y minucioso. No hay alimentación sin respeto por el medio, sin educación, sin cooperación, sin arquitectura (mínima) adecuada, sin técnicas de cocinar, y un largo itinerario que el análisis pone en primer plano. (ADENOCH)

NECESIDADES: La Seguridad alimentaria, higiene y la educación.

La desnutrición crónica es un problema de salud pública en Nicaragua, afectando al 27,2 % de los niños y niñas de 6 a 9 años de edad, de los cuales, el 6,5 % presenta un retraso severo. El sistema educativo, carece de calidad. El porcentaje de inversión en educación en Nicaragua es del 6%. De nuevo la infancia se presenta como "el último de la fila".

- **Analfabetismo.** El nivel de Analfabetismo en las comunidades muestreadas es de un promedio de 6% de adultos mayores de 19 años que no saben leer y escribir. (CENSO)

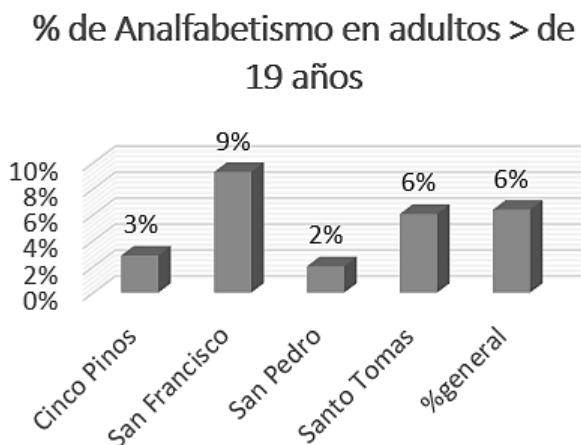

Nivel de Escolaridad en Mayores de 19 años (% de la Población)

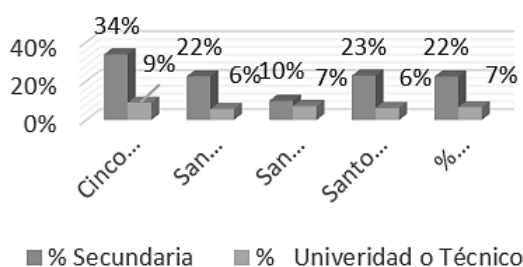

- **Nivel de escolaridad.** El nivel de escolaridad que ha alcanzado la población, la información muestra que solamente un 22 % de la población ha alcanzado el nivel de secundaria y con respecto al nivel universitario a la población se les hace más difícil dando como resultado que solo un 7% de la población ha alcanzado el nivel Técnico y Universitario. (CENSO)

Al abordar los **limitantes en la educación**, empiezan a aparecer elementos que confirman la vulneración de los derechos urbanos. En este caso la falta de **movilidad** (deficitario transporte público o la dificultad de ir a pie) impide ir a la escuela (**educación**) y eso dificulta la buena **alimentación** (en este país una de las comidas fuertes al día es en la escuela).

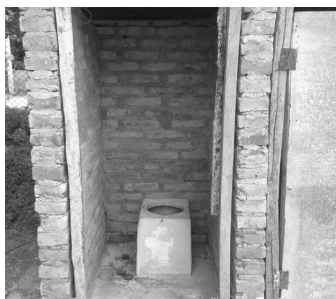

SUJETO: Niños, niñas y madres.

Los titulares de derechos son directamente los niños y niñas que cursan el nivel primario en la escuela. **Niños y niñas** que ven vulnerado su derecho a una alimentación suficiente y de calidad para su desarrollo normal físico e intelectual.

Son también titulares de derechos las **madres y padres** de estos niños que tampoco tienen garantizado su alimento, aunque a su vez se convierten en titulares de responsabilidades, dotándolos con el proyecto de herramientas técnicas y de capacitación que ayuden a garantizar los derechos fundamentales de sus hijos e hijas.

Las **madres**, como agentes de la preparación de alimentos, padecen habitualmente enfermedades respiratorias y problemas de espalda derivados de la preparación de alimentos en fogones tradicionales, que carecen de un sistema de evacuación de humos y obligan a cocinar en el suelo, estando las mujeres constantemente agachadas e inhalando humos nocivos de la combustión de la leña.

Por otra parte, la **infancia es un sector especialmente transversal** de la sociedad, es un eje de crecimiento y de relaciones (los niños generan relaciones entre las familias) Cualquier mejora que se produzca en la infancia, tiene un efecto multiplicador muy relevante.

LUGAR: Las escuelas del departamento de Chinandega

Según el estado nicaragüense, las escuelas están catalogadas como **zona vulnerable con desnutrición alta** en base a estudios de talla realizada con niños y niñas de todo el país. Santo Tomás del Nance (o del Norte) es el único municipio del **Departamento de Chinandega catalogado como municipio de vulnerabilidad muy alta**, afectando la desnutrición al 37,03 % de los niños y niñas en edad escolar. Esto determina la zona de intervención y el sujeto más desfavorecido.

Chinandega es una ciudad y municipio de la República de Nicaragua. Además, es la cabecera del departamento, la región de mayor fuerza económica después de la capital Managua.

El departamento de Chinandega tiene 4.929 km² y una población de 405.000 habitantes distribuidos en trece municipios. A nivel local posee una población de 133,361 habitantes (INIDE; 2005) con una densidad poblacional de 89 habitantes / km². La población urbana representa la mayor parte con 62 % y en el área rural se concentra sólo el 38%.

3.2. SEGUNDA FASE: Elementos de la arquitectura que satisfacen el derecho y necesidad.

Se parte de la convicción de que la arquitectura es un elemento determinante en la mejora de las condiciones de vida del hábitat, transformándose en un satisfactor transversal que aborda varias necesidades al mismo tiempo. Para ello se desarrolló previamente un trabajo de toma de información .

A. Estudio participativo de las escuelas.

Se realizaron encuestas a las personas y se visitaron las escuelas. Se enumeraron los problemas detectados en las escuelas para ver en qué es necesario intervenir.

- Están dentro de las normas y criterios de diseño, **carecen de espacios para recreación.**
- Carecen de **vallado de protección** por lo que se hace necesario hacer gestiones para la instalación de este tipo de infraestructura.
- No tienen el acceso al **agua potable** y no cuentan con sistema de **cosecha de agua** por lo que se ven limitados a aprovechar este recurso para las labores de aseo y en el establecimiento de huertos escolares.
- Carecen de material escolar.

- Tienen problemas, ya que cuentan con **letrinas** (sistema sanitario) pero que se encuentran en su mayoría en mal estado, por lo que se necesita reemplazo. Ninguno de los centros educativos cuenta con botiquín de primeros auxilios.
- Ninguna de las escuelas cuentan **con cocina y/o comedor** para preparar los alimentos, por lo que se hace necesario la gestión de proyecto para construir Cocinas y Comedores en las Escuelas.
- Disponen de terreno para el establecimiento de **huertos escolares**, sin embargo no son aprovechados porque existen otras limitantes
- Carecen de **acceso a energía eléctrica**, lo que limita a los docentes a desarrollar algunas actividades educativas.
- **No disponen de un espacio de almacenaje** por lo que los alimentos ocupan espacio dotacional y los dos últimos grados escolares han tenido que instalar sus pupitres en el exterior de las aulas. Con toda esta situación el proyecto se concreta en un objetivo básico:

“Mejorar las condiciones higiénico-sanitarias y de Seguridad Alimentaria y nutricionales de niños y niñas de infantil y primaria y sus familias, con un enfoque de equidad y sostenible, a través de la intervención en las escuelas de la ciudad de Chinandega”.



- Tienen problemas, ya que cuentan con **letrinas** (sistema sanitario) pero que se encuentran en su mayoría en mal estado, por lo que se necesita reemplazo. Ninguno de los centros educativos cuenta con botiquín de primeros auxilios.
- Ninguna de las escuelas cuentan **con cocina y/o comedor** para preparar los alimentos, por lo que se hace necesario la gestión de proyecto para construir Cocinas y Comedores en las Escuelas.
- Disponen de terreno para el establecimiento de **huertos escolares**, sin embargo no son aprovechados porque existen otras limitantes
- Carecen de **acceso a energía eléctrica**, lo que limita a los docentes a desarrollar algunas actividades educativas.
- **No disponen de un espacio de almacenaje** por lo que los alimentos ocupan espacio dotacional y los dos últimos grados escolares han tenido que instalar sus pupitres en el exterior de las aulas. Con toda esta situación el proyecto se concreta en un objetivo básico:

“Mejorar las condiciones higiénico-sanitarias y de Seguridad Alimentaria y nutricionales de niños y niñas de infantil y primaria y sus familias, con un enfoque de equidad y sostenible, a través de la intervención en las escuelas de la ciudad de Chinandega”.



Aunque las personas beneficiarias directas serían los niños y niñas, se cubren las necesidades de todos los **beneficiarios indirectos**, es decir, las familias de los niños y niñas de las escuelas que en definitiva es el resto de la población de la ciudad.

Esto demuestra como a través de resolver la necesidad del “ultimo de la fila” se resuelven las necesidades de todo el resto de sujetos de la comunidad.

B. Proyecto:

La intervención que se va a realizar finalmente consistirá en la **construcción unos módulos de cocina – comedor – almacén, huerto escolar y construcción de letrinas**.

- **Cocinas mejoradas;** cocinas con extracción natural de humo para que éste no afecte su **salud** donde se pueda cocinar en condiciones y que los niños y niñas puedan comer una comida de calidad.
- **Comedor;** espacio de calidad y digno para que los alumnos y las alumnas puedan comer en condiciones. Además se diseñará con la intención de su doble uso. Un **espacio comunal** para que las familias o personas que viven en la zona puedan realizar actividades de reunión o actividades comunes de participación urbana.
- **Almacén;** zona específica de almacenaje de alimentos, para que estén en condiciones y no ocupen espacio en las aulas.
- **Huertos escolares sostenibles;** utilizarlos como herramienta didáctica y cosechar productos que complementen la merienda escolar.
- **Letrinas;** nuevos diseños que hacen más posible la higiene y las condiciones sanitarias.
- **Instalación de sistema para cosecha de agua** para el uso en la higiene escolar.

Los **resultados** que se esperan del proyecto son:

- Mejorar sosteniblemente las infraestructuras y dotaciones de las escuelas.

- Mejorar la accesibilidad a las escuelas en cuanto a su posición en la estructura urbana (accesos peatonales).
- Mejorar la educación integral en seguridad alimentaria y nutricional, higiene, medio ambiente y cambio climático, de los niños y niñas, madres y padres de familia.
- Mejorar la seguridad alimentaria de niños y niñas.
- Generar la oportunidad de empleo y capacitación en la población que participe en el proceso de diseño y construcción de comedores y módulos sanitarios en las escuelas.

Actividades de capacitación programadas:

- Organizar y facilitar talleres de Capacitación a Maestros sobre Escuelas Saludables (Higiene, manejo de Residuos, cambio climático).
- Organizar y facilitar a maestras y maestros y Patronato escolar en Alternativas Alimenticias para la Merienda Escolar y manipulación de alimentos.
- Organizar y facilitar Talleres de Capacitación a maestros y maestras, patronatos Escolares sobre Huertos Escolares.
- Talleres de higiene bucal con los niños, niñas y maestras.
- Talleres de diseño participativo de las cocinas con las madres y padres.



3.3. TERCERA FASE: Puesta en práctica y la transversalidad de los derechos.

Al intervenir en las escuelas empieza a aparecer la transversalidad de los derechos, poniendo como punto focal la seguridad alimentaria (salud) pero abordando su satisfacción a través de las escuelas de una forma multi-causal, las líneas de análisis se amplían a temas como: **la educa-**



La seguridad alimentaria y nutricional es multi-causal, y su planteamiento debe ser, por lo tanto, inter-sectorial y multidisciplinario. Tiene mucha relación con aspectos como el ordenamiento de las instituciones, la organización y **participación ciudadana**, y la existencia de planes de desarrollo que aborden la problemática de **salud**, nutrición y pobreza desde una perspectiva integradora y orientada hacia el desarrollo humano y con un enfoque de derechos humanos que la aborde.

En general, la inseguridad alimentaria y nutricional afecta a individuos, familias y comunidades en la **satisfacción de sus necesidades alimentarias, educativas, sanitarias y de acceso a otros bienes** y servicios. Es decir, la inseguridad alimentaria no es un problema aislado, contribuye a frenar el desarrollo humano, y compromete negativamente el desarrollo del país.

Estos son los **derechos** que se satisfacen de una forma indirecta. Muchos de ellos coinciden además con algunos de los (ODS) *objetivos mundiales del desarrollo sostenible de la ONU*.

- a) Participación de la población beneficiaria en todas las fases del proyecto.

Desde las fases iniciales de identificación, el proyecto se articula mediante la participación de la población beneficiaria. En el trabajo de campo realizado en las comunidades tanto por voluntarias de ASF-E y la asociación local ADENOCH se han evaluado de manera conjunta con los beneficiarios las necesidades reales de infraestructura de cocinas y almacenaje de alimentos en las escuelas. En los talleres realizados con las madres en las escuelas se han analizado las tareas de preparación de alimentos, adaptándose posteriormente los espacios a las dimensiones y morfología que dichas tareas requieren.

- b) Factores medio ambientales.

El proyecto contempla un fuerte componente en capacitación que debe ser eminentemente práctica para ser implementada en las escuelas, que incidirá en temas de sostenibilidad medio ambiental, como es el uso racional del agua y de otros recursos, reciclado, prevención del cambio climático, entre otros. Y estos van dirigidos a toda la comunidad escolar, alumnado, profesorado y patronatos escolares.

- c) Aspectos socioculturales.

- d) Enfoque de género. Igualdad (Objetivo del desarrollo sostenible 6)

Se hará un trabajo a lo largo de todo el ciclo del proyecto de visibilizarían del trabajo de las mujeres, fortaleciendo sus capacidades para la gestión de infraestructuras y de la merienda escolar e introduciendo en este trabajo reconocido comunalmente y sobre todo en la comunidad escolar, al marido, al padre de familia que es también corresponsable de la educación de sus hijos y de su alimentación.

- e) Salud y bien estar (Objetivo del desarrollo sostenible 3)

- f) Educación de calidad. (Objetivo del desarrollo sostenible 4)



“El objetivo principal del arquitecto es mejorar la forma de vida de las personas, evaluando tanto sus necesidades sociales y deseos humanos, así como las cuestiones políticas, económicas y ambientales”.

Alejandro Aravena



NICARAGUA



CHINANDEGA



4 MUNICIPIOS

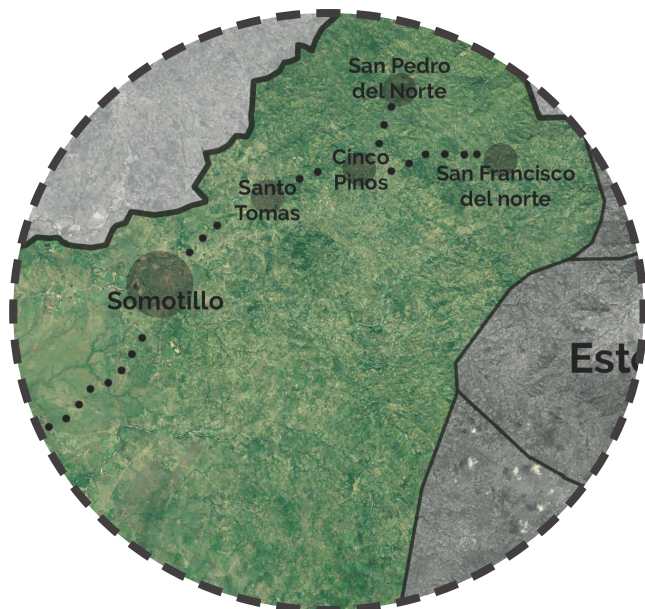

MUNICIPIO DE SAN FRANCISCO DEL NORTE





LARGOS CAMINOS A PIE, POR AUSENCIA DE TRANSPORTE PUBLICO O CARRETERAS EN CONDICIONES



VIDA EN LAS CASAS O EN EL CAMPO AUSENCIA DE LUGARES PUBLICOS DONDE REALIZAR

NECESIDADES DESTACADAS



MOVILIDAD
mal estado carretera y
ausencia de caminos
peatonales



**ACTIVIDADES
COMUNITARIAS**



**FALTA DE ESPACIOS
CERRADOS PUBLICOS**

TRABAJOS ARTESANALES Y TAREAS DEL

**TRADICIONES
CULTURALES**



**VENDEDORES
AMBUELANTES**



**TRABAJOS EN LOS
MERCADOS**



CARRETERA PRINCIPAL

Conexión entre comunidades y con los

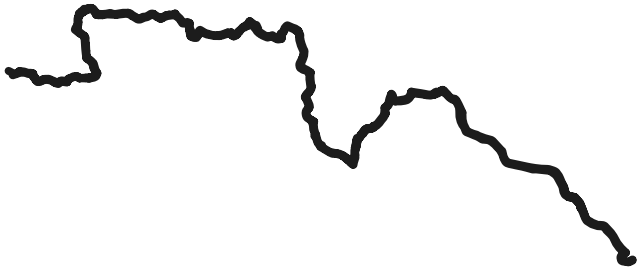

Debido a la interacción entre las comunidades es importante la conexión entre estas. Los caminos en mal estado o la ausencia de estos, lo impide.

Caminatas de una hora o más para ir a comprar productos cotidianos o ir a la escuela.

CAMINOS O CARRETERAS ENTRE COMUNIDADES

Conexión entre comunidades

Curvas pronunciadas. Las personas de las comunidades, no poseen vehículo propio y el 50 % han de caminar junto a los coches para trasladarse de una comunidad a otra o acceder a la zona Urbana.

Foco de accidentes de tráfico por atropello.

Por esta razón se propone **ampliar la sección** para habilitar un camino peatonal, así como la **búsqueda de rutas alternativas** paralelas y cercanas a la carretera.

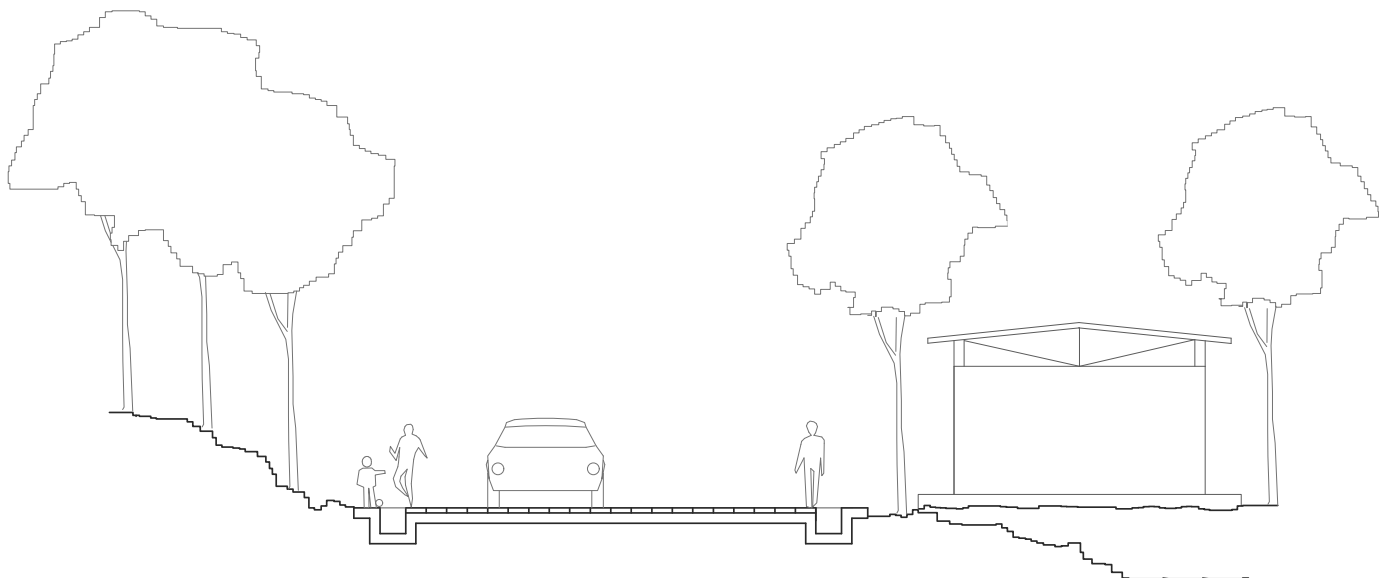

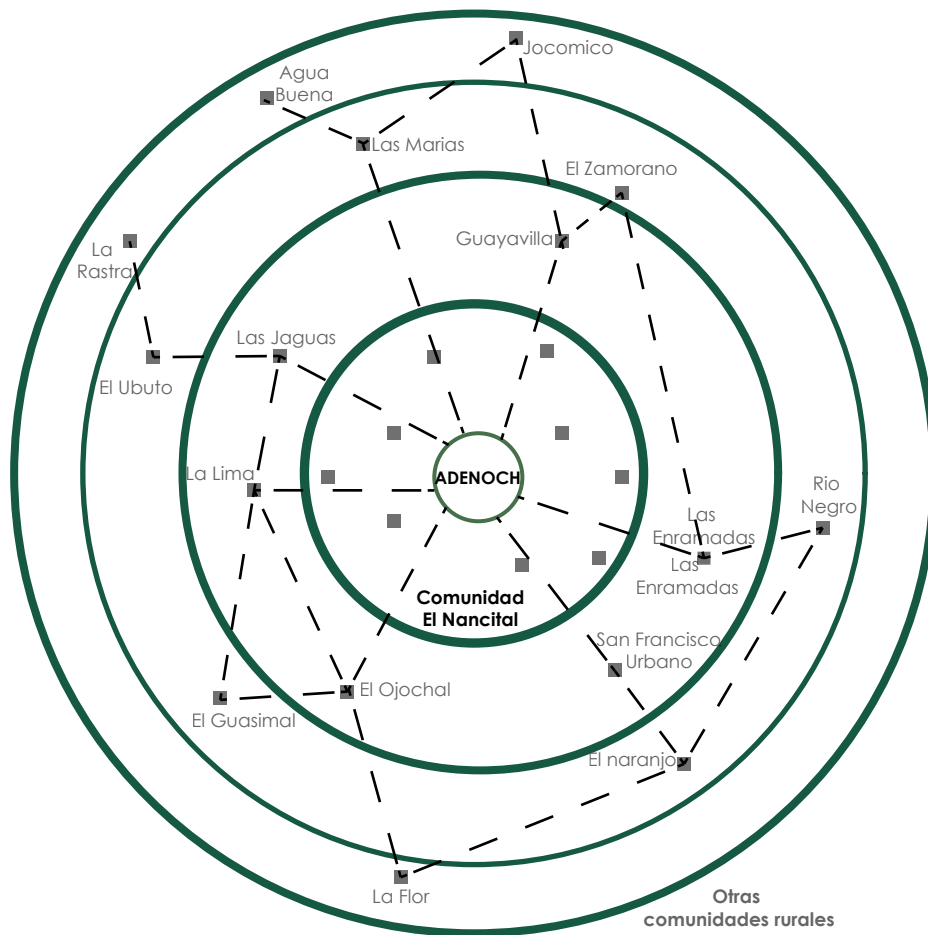

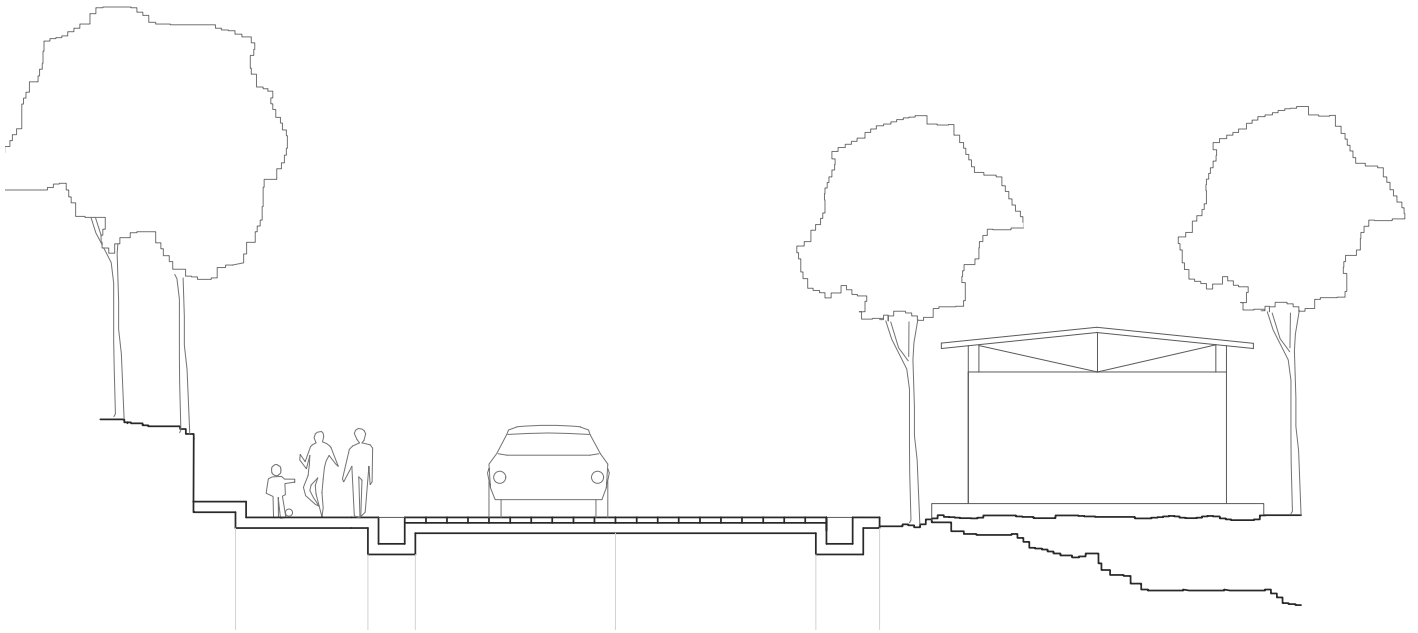

Variable según el punto de la carretera en cuestión y la sección del terreno.



Habilitar de 2 a 4 metros peatonales para crear una distancia de seguridad con los vehículos

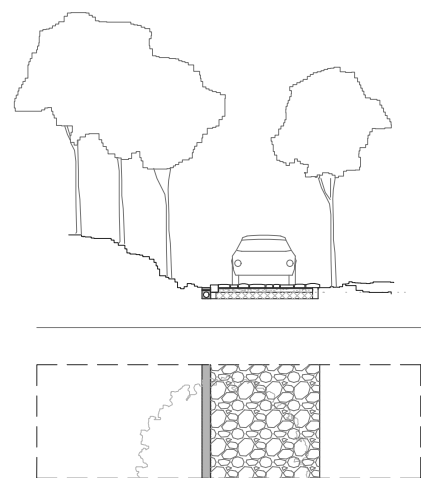
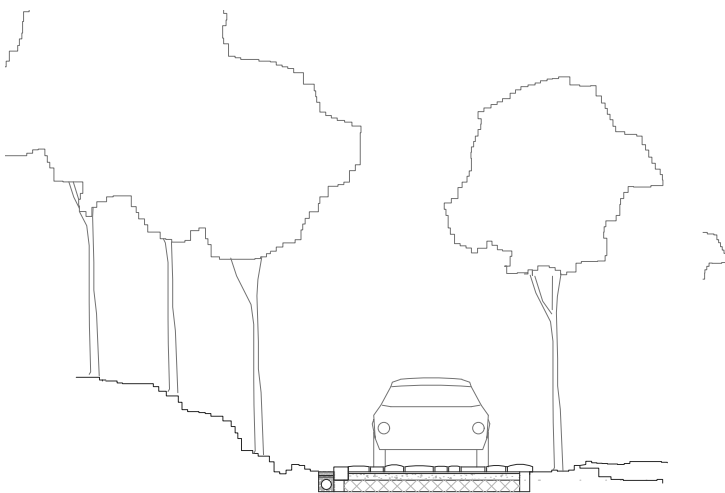

Sección actual camino

Pavimento camino

CAMINO DE ACCESO AL NANCITAL

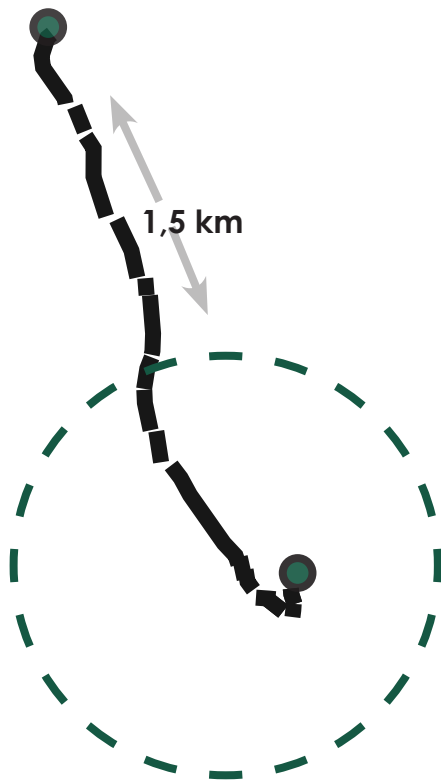

PROYECTOS DE COOPERACIÓN DE ONGS EXTRANJERAS

LLEGADA DE GENTE VOLUNTARIA POR LOS PROYECTOS

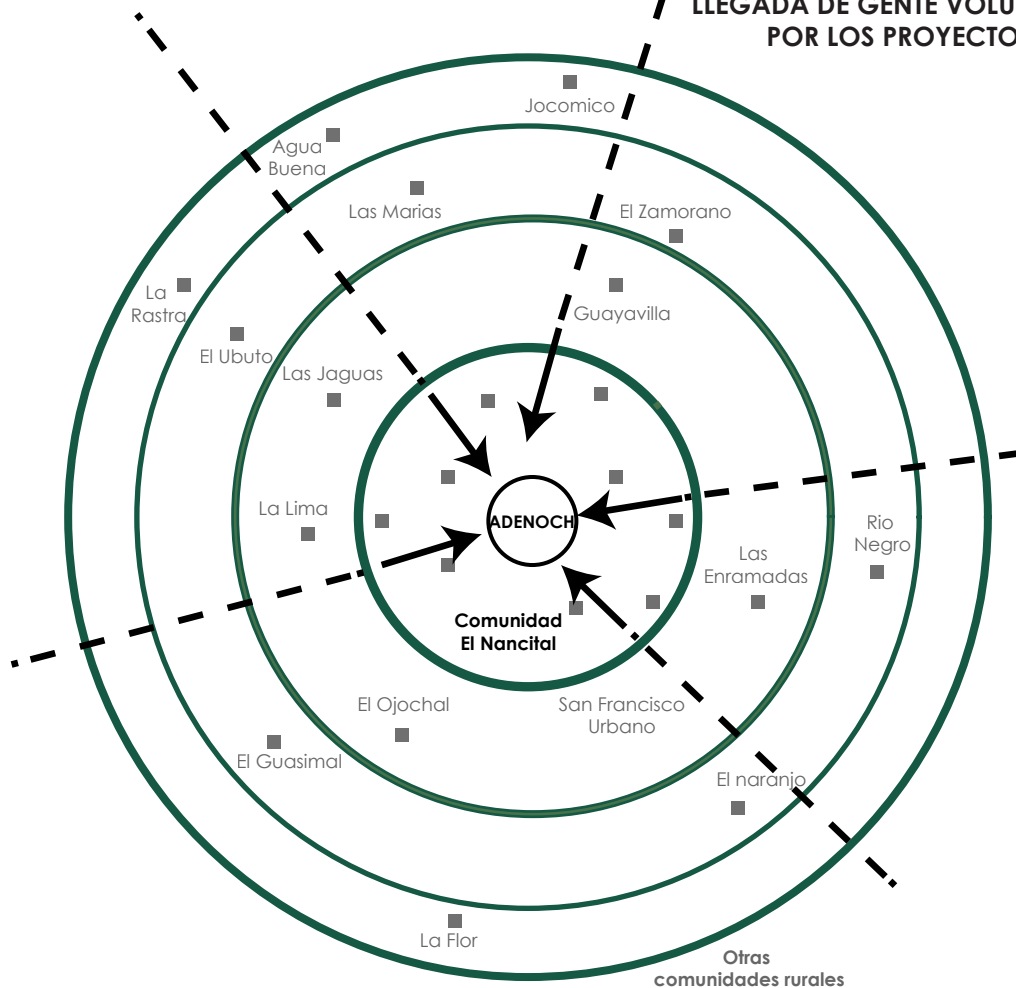

**TRABAJADORES DE ADENOCH
QUE SALEN A DIARIO PARA LOS
PROYECTOS DE COOPERACIÓN**

**PERSONAS QUE LLEGAN
DE OTRAS COMUNIDADES
PARA ACTIVIDADES
DE LOS PROYECTOS**

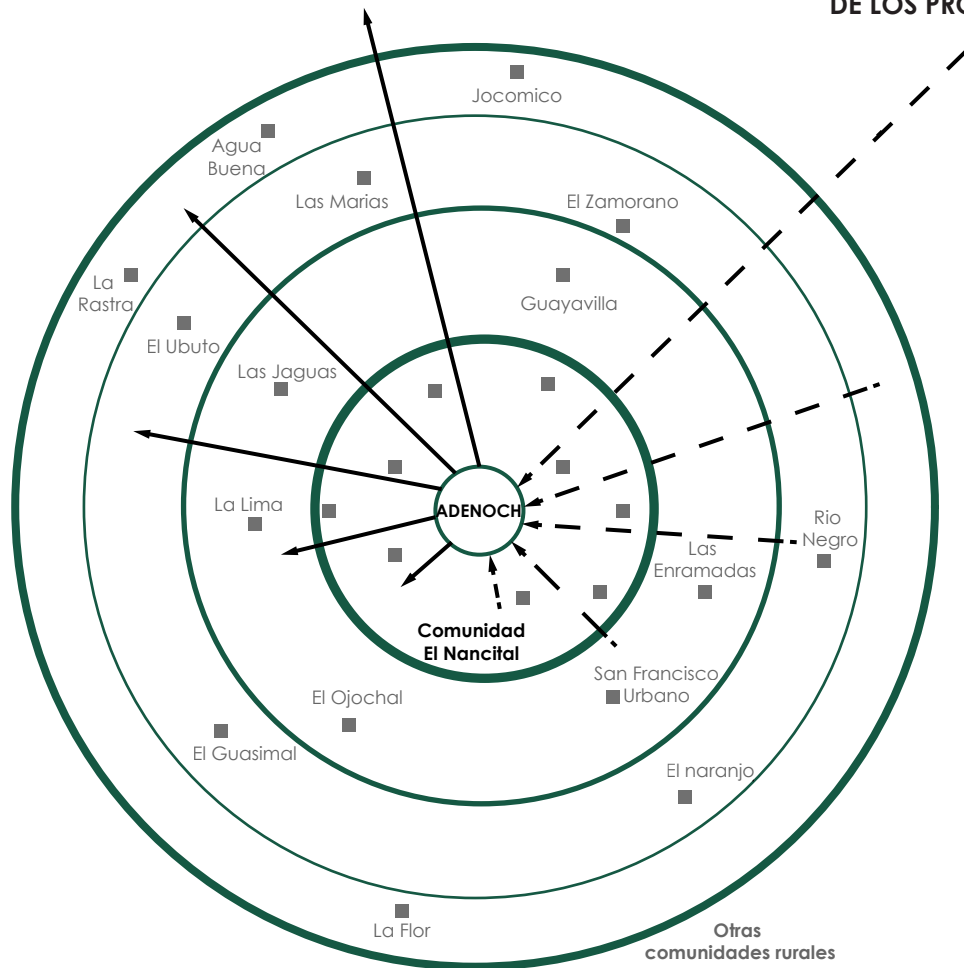

PROGRAMA:

- **Adoquinado** y mejora de la carretera para facilitar el acceso.
- **ESPACIO COMÚN** para las actividades de ADENOCH y la comunidad
- **ALOJAMIENTO PARA LOS VOLUNTARIOS**

ARBOLADO PREEXISTENTE

CAÍFICO



CAOBA DEL PACIFICO



TAMARINDO



GUACHIPILÍN



EUCALYPTO ROBUSTA



CEDRO



LAUREL

ESPACIOS COMUNES

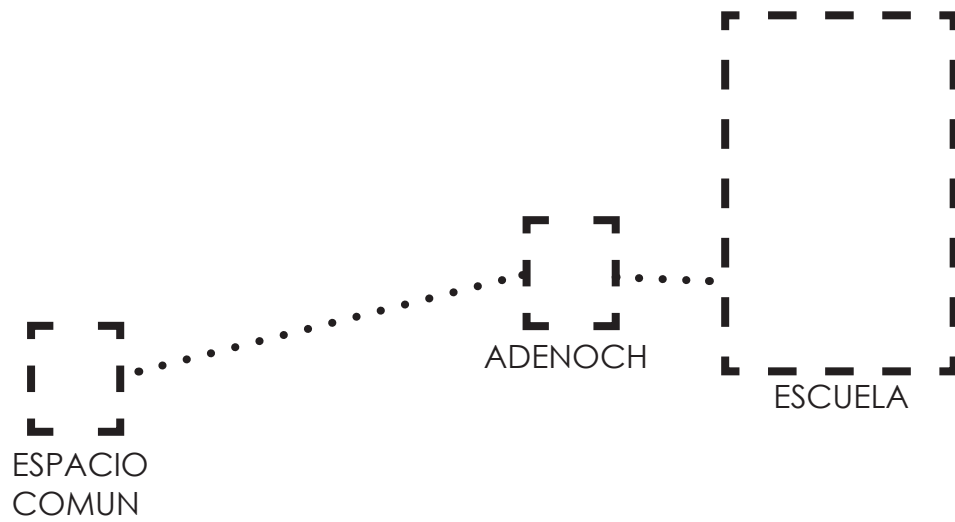

EDIFICIOS PROYECTO

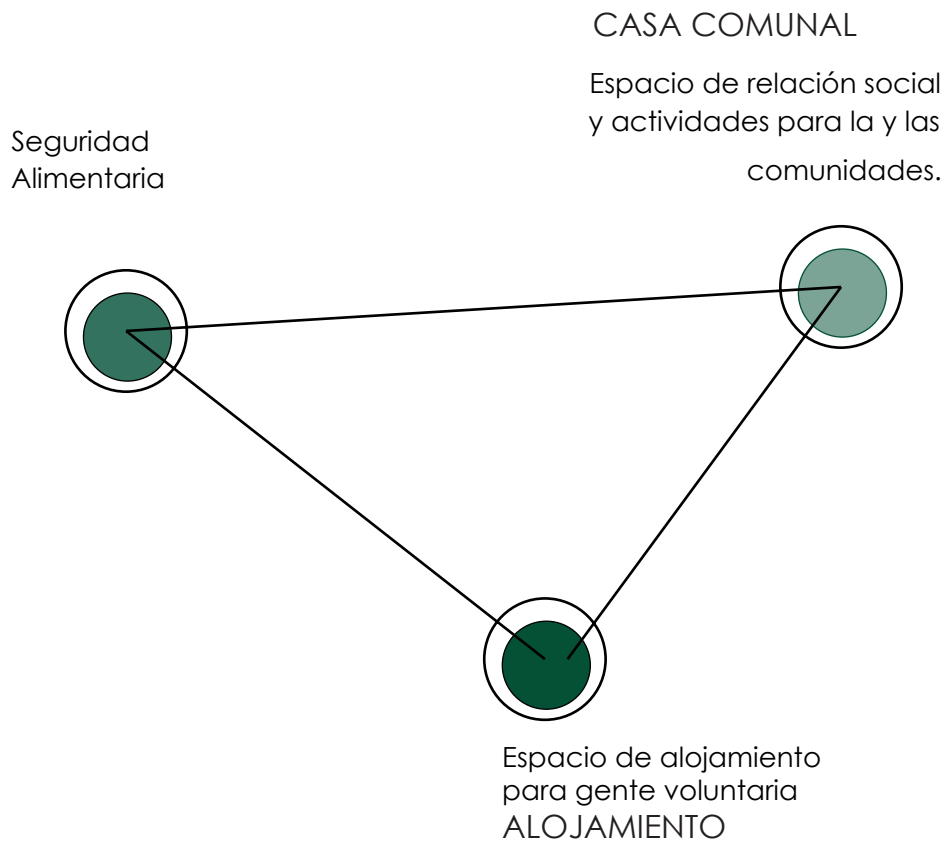

RECORRIDOS Y CONEXIONES

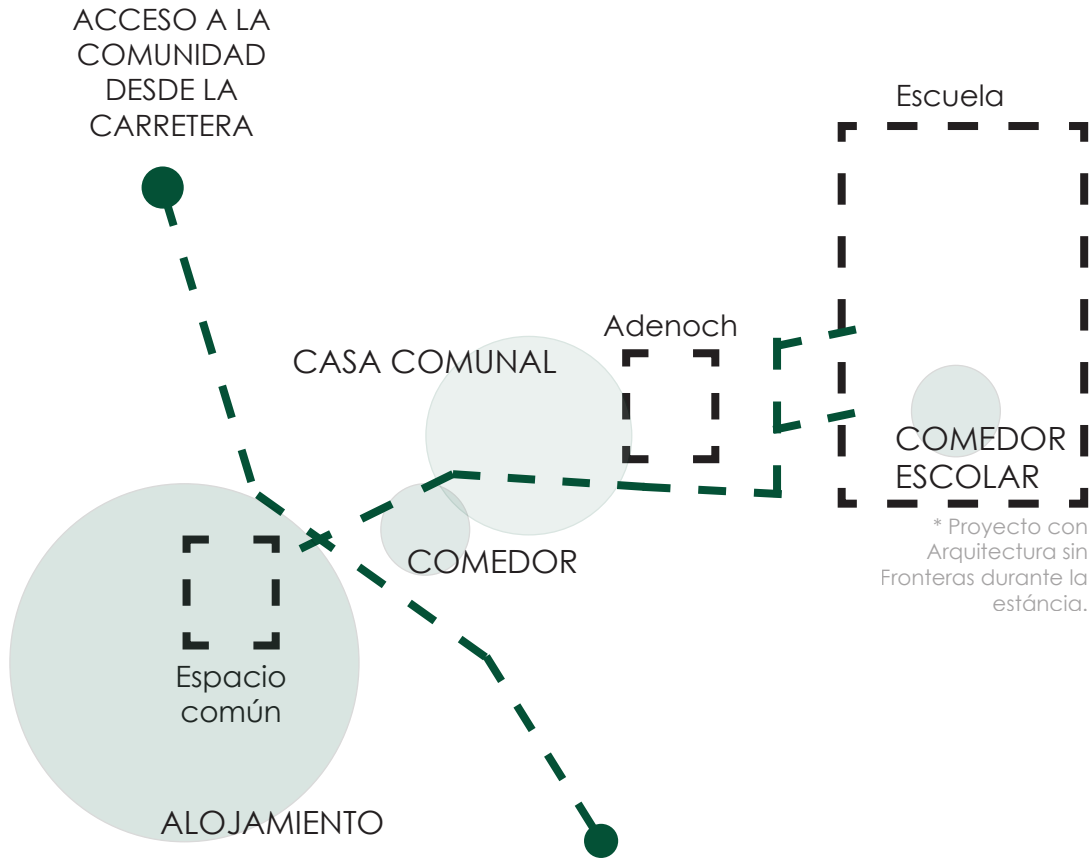

ARQUITECTURA NICARAGUENSE ARQUITECTURA COLONIAL

Vivienda de ciudad

Las estancias giran entorno al patio interior.

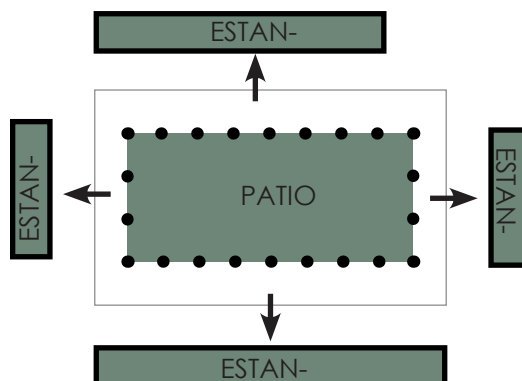

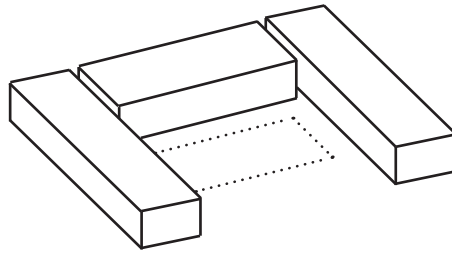

Vivienda rural

Las estancias pinchan directamente en el EXTERIOR

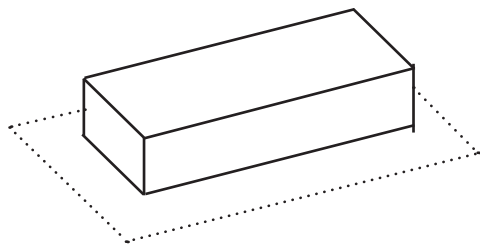
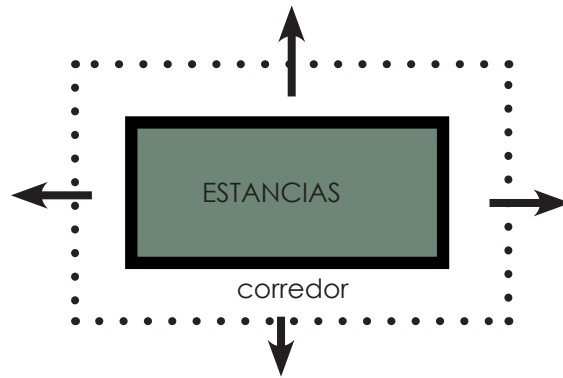

Viviendas
actuales
dibujadas

REINTERPRETACIÓN DEL ESTILO COLONIAL

Este tipo de construcción responde a una situación social.

La casona típica alberga varias familias; padres, hijos, madres, yernos, nietos, nueras, etc. Una familia tipo patriarcal con gran actividad social (tertulias, fiestas, etc)

Debido a que estas construcciones forman parte del **PATRIMONIO CULTURAL DE NICARAGUA**, así como los materiales locales, el presente proyecto pretende reinterpretar este modo de construcción, ajustándose a las condiciones; climáticas y sociales del lugar donde se va a construir.

CASA COMUNAL

Entorno al patio con estancias que pinchan al exterior

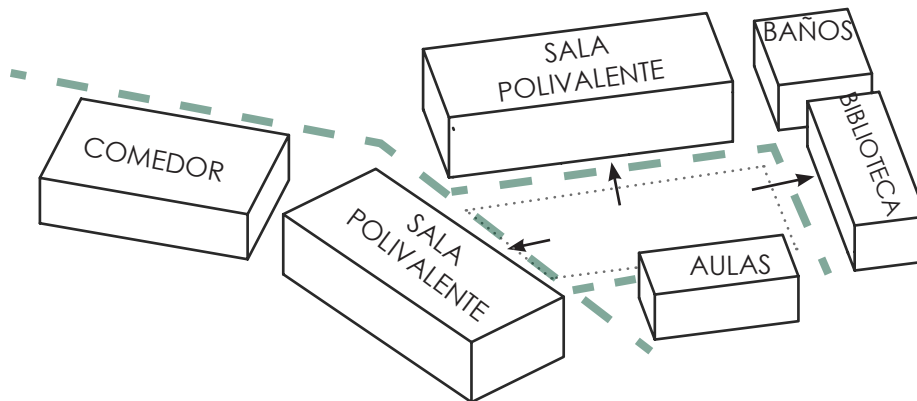

ALOJAMIENTO PARA VOLUNTARIOS

Estancias que pinchan directamente en el exterior

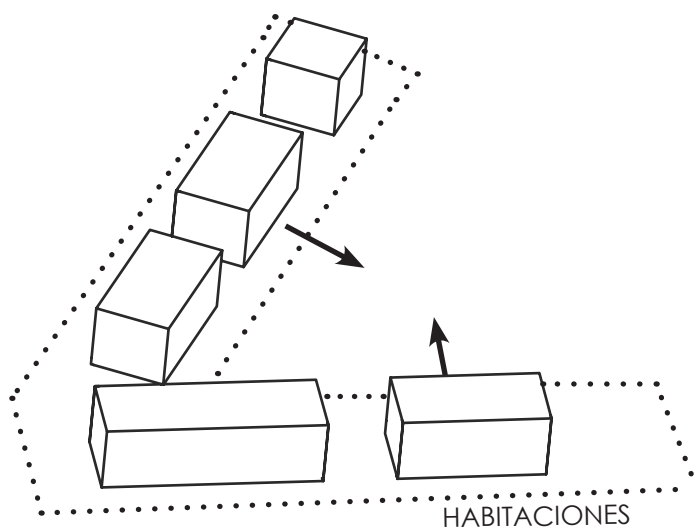

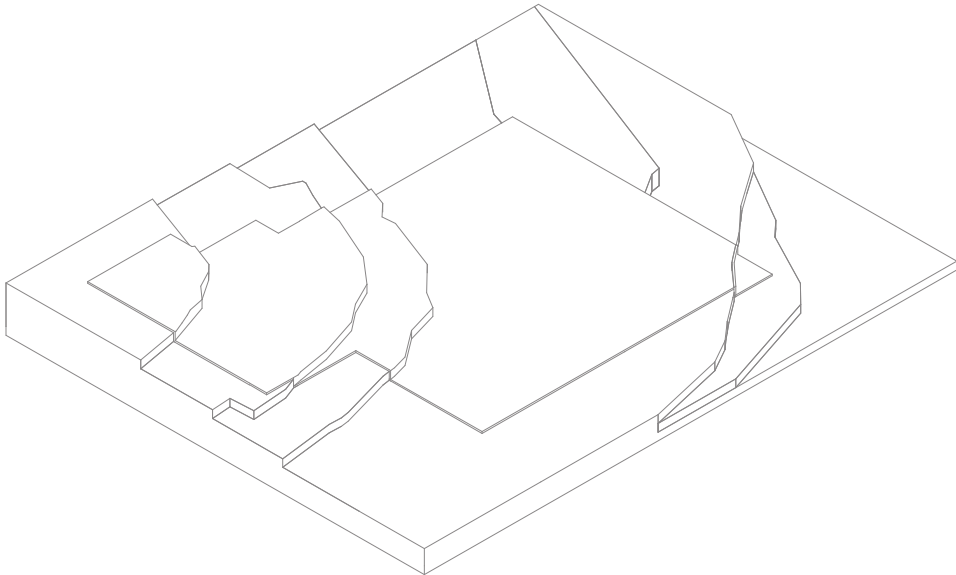
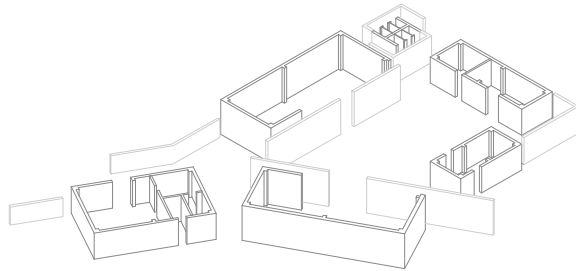
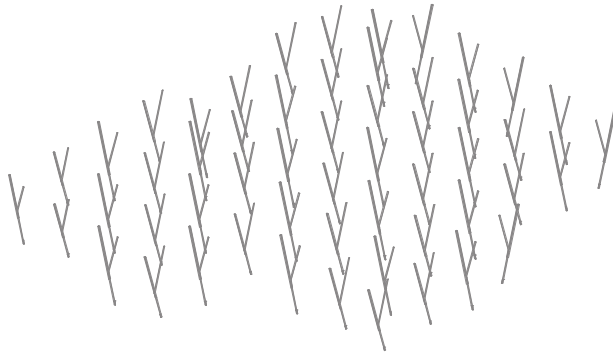
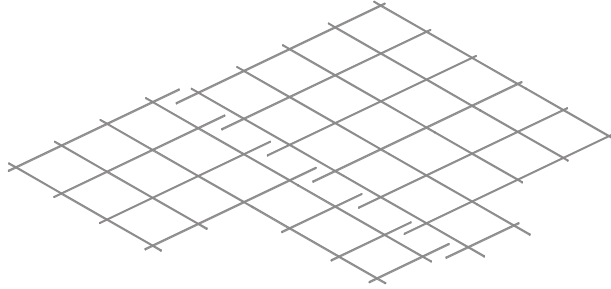
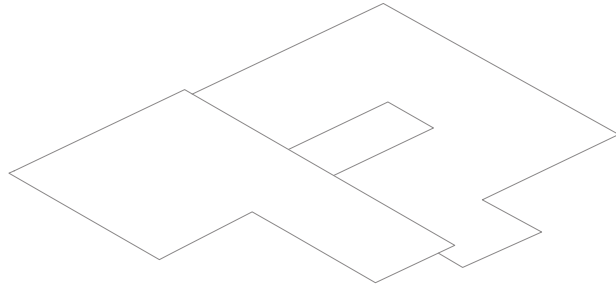

MATERIALES LOCALES

Muros y celosias de bloques de Adobe

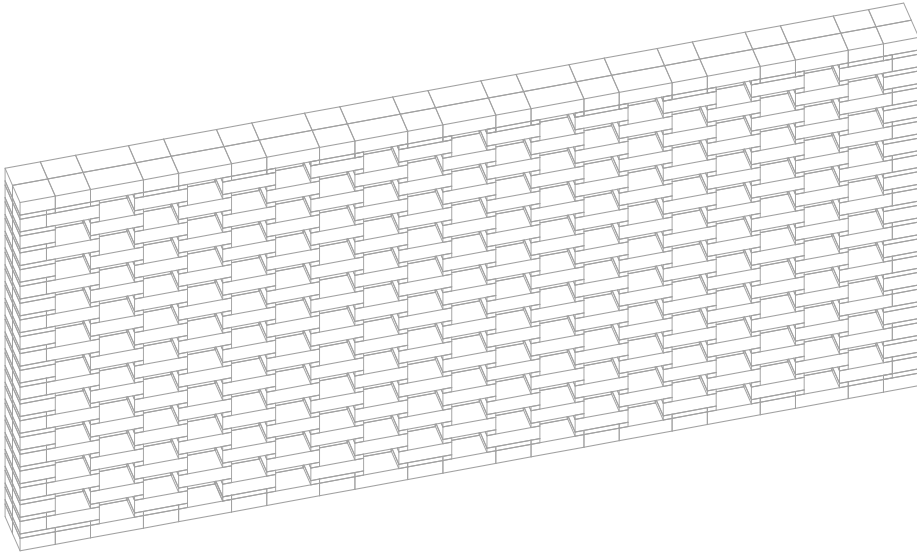

Estructura de madera

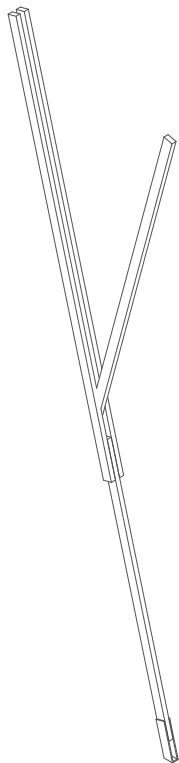

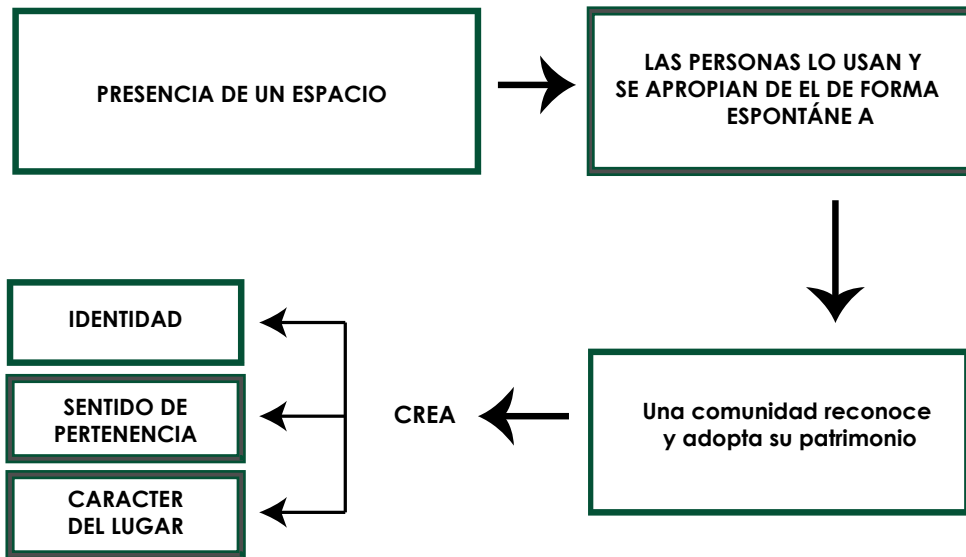

**Cubierta inclinada + altura interior
= reducción de RADIACIÓN**

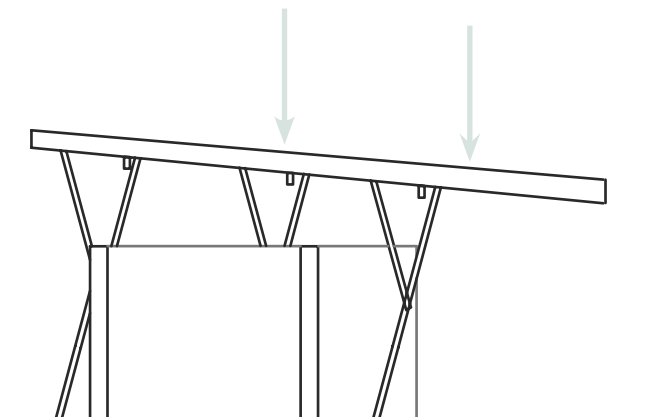

Aguas Pluviales

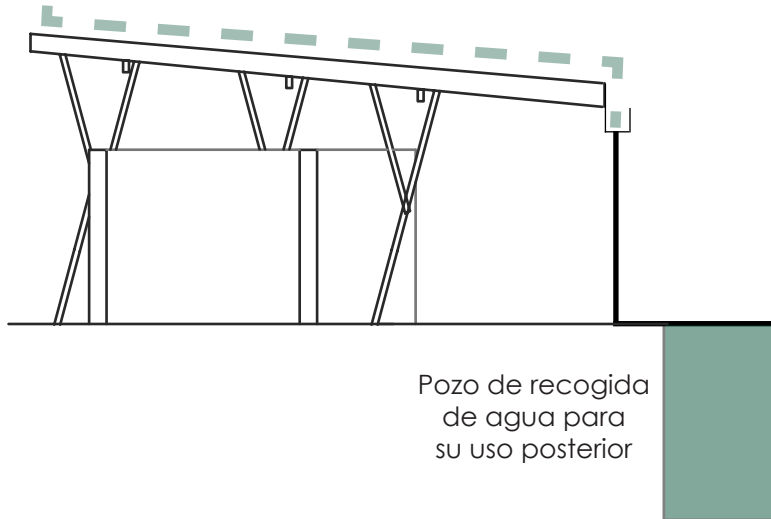

Aguas Grises

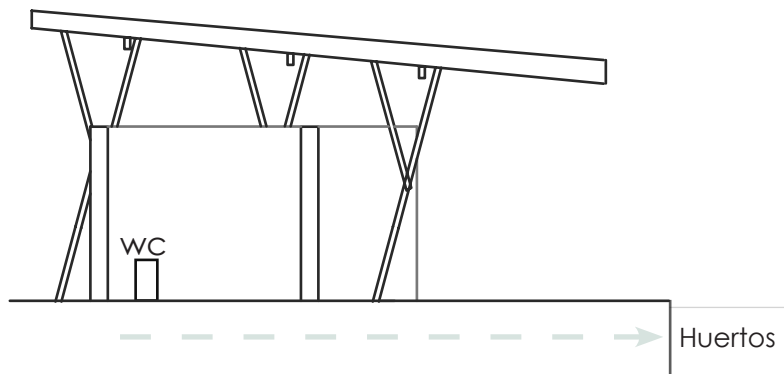

Escape del aire caliente

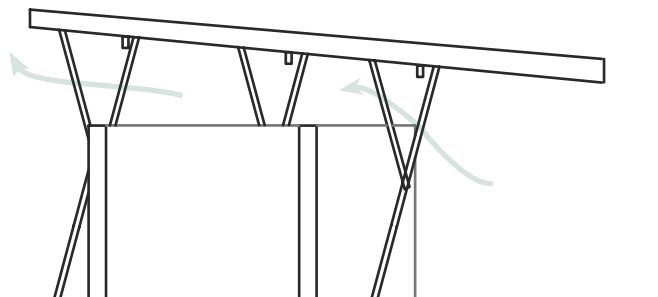

REPARTO DE USOS DEL ALOJAMIENTO PARA VOLUNATIOS.



En la comunidad del Nancital hay dos pozos de agua. Uno de ellos se encuentra en esta ubicación, donde se plantea el alojamiento

Debido a la presencia del pozo las personas que habitan en la comunidad, acuden constantemente a este lugar, para rellenar de agua o lavar la ropa.

CONVIVENCIA

Hasta la fecha, la gente voluntaria que vive durante un tiempo en la comunidad, conviven con las familias en sus casas. El Alojamiento según su planteamiento podría impedir que esto se siga dando, por lo que se han separado los usos en lugares donde los habitantes de la comunidad realizan actividades cotidianas, como; lavar, comer...

