



UNIVERSITAT
POLITÈCNICA
DE VALÈNCIA



UNIVERSITAT POLITÈCNICA DE VALÈNCIA
Escuela Técnica Superior de Ingeniería del Diseño

Diseño de un dildo para la estimulación simultánea

Trabajo Fin de Máster

Máster Universitario en Ingeniería del Diseño

AUTOR/A: de Gálvez Porras, María del Mar

Tutor/a: Abarca Fernández, José Miguel

CURSO ACADÉMICO: 2021/2022



UNIVERSITAT
POLITÈCNICA
DE VALÈNCIA



Escuela Técnica Superior de Ingeniería del Diseño

UNIVERSITAT POLITÈCNICA DE VALÈNCIA
Escuela Técnica Superior de Ingeniería del
Diseño

DISEÑO DE UN DILDO PARA LA ESTIMULACIÓN
SIMULTÁNEA

Trabajo Fin de Máster

Máster Universitario de Ingeniería del Diseño

AUTOR/A: María del Mar de Gálvez Porras

Tutor/a: José Miguel Abarca Fernández

CURSO ACADÉMICO: 2021 - 2022



UNIVERSITAT
POLITÈCNICA
DE VALÈNCIA



Escuela Técnica Superior de Ingeniería del Diseño

ESCUELA TÉCNICA SUPERIOR DE INGENIERÍA DEL DISEÑO

DEPARTAMENTO DE DIBUJO

Diseño de un dildo para la estimulación simultánea

Simultaneous stimulation dildo design

MÁSTER UNIVERSITARIO DE INGENIERÍA DEL DISEÑO

Autora: María del Mar de Gálvez Porras

Tutor: José Miguel Abarca Fernández

Valencia, 2022

RESUMEN

Diseño de un dildo para la estimulación simultánea desde una visión feminista, analizando y criticando la visión heteronormativa, falocéntrica y patriarcal del sector y la sociedad. Se diseña un dildo para la estimulación simultánea de dos vaginas, estudiando su ergonomía, y sin dejar de lado a otros colectivos, ya que puede ser utilizado independientemente del sexo, sexualidad o identidad de género.

PALABRAS CLAVE

Dildo; simultánea; feminista; heteronormativa; falocéntrica; patriarcal; vaginas; colectivos.

SUMMARY

Simultaneous stimulation dildo design, analyzing and discussing the heteronormative, phallocentric and patriarchal vision of the dildo's industry and society. A dildo is designed for two vaginas simultaneous stimulation, studying its ergonomics and not forgetting other social groups since it can be used regardless of sex, sexual orientation or gender identity.

KEY WORDS

Dildo; simultaneous; feminist; heteronormative; phallocentric; patriarchal; vaginas; social groups.

ÍNDICE GENERAL

MEMORIA

9

PRESUPUESTO

131

ANEXOS

141

ÍNDICE DE MEMORIA

INTRODUCCIÓN	13
JUSTIFICACIÓN	15
Objetivos	15
Objetivos generales	15
Objetivos específicos	15
Motivación y alcance de diseño	16
INVESTIGACIÓN	17
Antecedentes	17
Historia del dildo	17
Contexto sociocultural del dildo	22
Estado del arte	28
Análisis del mercado	36
Era COVID-19	36
Mercado Nacional	38
Asociación Española de Profesionales de la Sexología (AEPS)	38
Marcas Nacionales	39
Mercado Internacional	46
Marcas Internacionales	47
Mercado Mundial	50
Marcas Mundiales	51

Análisis del producto	56
Clasificación y tipología	56
Arnés	56
Vibradores dobles	59
Dildos dobles	61
Análisis del usuario	64
Público objetivo	64
Elaboración de datos	64
Cifras y estadísticas	64
Encuesta	65
Sex Shops de Valencia	70
Interpretación de los datos	79
BRIEFING	81
PLIEGO DE CONDICIONES	82
Condiciones generales	82
Condiciones económicas	82
Precio del producto	82
Condiciones técnicas	82
Funcionalidad	82
Material	83
Mantenimiento	84
Garantía del producto	85
Ejecución del proyecto	85
Fabricación	85

Certificados y normativa	86
Seguridad	86
Funcionamiento	86
Material	87
Fin de vida	88
IDEACIÓN	89
Moodboard	90
Bocetado	92
Fase 1	92
Fase 2	95
Fase 3	106
Justificación	108
DISEÑO TÉCNICO	110
Estudio ergonómico	110
Descripción del producto	112
Elección del material	119
Proceso de fabricación	120
Planimetría	125
CONCLUSIÓN	129

INTRODUCCIÓN

La sociedad se encuentra en continua evolución y actualmente se puede decir que en cuanto a sexo se han roto muchos de los tabúes establecidos a lo largo en la historia. Hablar de sexo y masturbación es más común hoy en día, sobre todo entre mujeres, una parte de la sociedad oprimida y coaccionada en este aspecto. Gracias a diseños innovadores y feministas, que se basan en el placer femenino, como los juguetes sexuales ultrasónicos, también llamados succionadores de clítoris; a campañas publicitarias de empresas como Platanomelón o Diversual y divulgadoras feministas de la sexualidad, cada vez la sexualidad femenina tiene mayor importancia entre las personas y está más presente en el día a día.

Antiguamente se pensaba que el placer de la mujer no tenía cabida sin la penetración masculina, estableciendo como originador del placer femenino el pene. Evidentemente no es cierto, puesto que tanto los genitales masculinos como los femeninos pueden llegar al paroxismo mediante la autoestimulación o la estimulación de un objeto u otra persona, independientemente del sexo u orientación sexual. También, dependiendo de la cultura, la masturbación estaba relacionada con enfermedades, pecados e inmoralidad.

El placer, en concreto el autoplacer o masturbación, además de ser un bien necesario y beneficioso para tener una buena salud sexual, ha estado estigmatizado y obviado, incluso ha llegado a ser considerado causa de enfermedades. Este siempre ha estado ligado con la clase social, el sexo, la orientación sexual, la religión, la geografía y la época.

La conducta social del hombre en la historia de la sexualidad y su visión de la mujer cisgénero y del placer, es de vital importancia para entender cómo funciona este sector dentro de la cultura occidental, de carácter heterosocial, androcéntrico y patriarcal

En la actualidad existen diferentes tipos de juguetes sexuales para la estimulación simultánea de vaginas, que serán detallados posteriormente en el análisis de producto. A pesar de que la industria de la juguetería sexual y la dildotectónica ha evolucionado estéticamente dejando de lado los -mal llamados- consoladores 'realistas', con apariencia de pene, siguen existiendo gamas de productos que no se ha explotado lo suficiente, como los dildos dobles, dedicados a la estimulación simultánea de dos orificios, ya sea entre vaginas, entre anos o entre ano y vagina.

La mayoría de los dildos dobles están diseñados desde una perspectiva heteronormativa y androcéntrica, es decir, están destinados a la penetración vagina-ano y tienen forma de pene, situando el centro del placer en el miembro genital fálico y en prácticas sexuales heteronormativas. Este tipo de productos también entran dentro de un sector fetichista principalmente masculino, apreciable en el porno lésbico, en el que no está presente el cuerpo de un hombre cisgénero pero sí lo están sus genitales, siendo representando como el propiciador de placer de las actrices.

Además de analizar el mercado y el contexto social, cultural e histórico, también se analizan los principales usuarios de dildos dobles alejados de la visión heteronormativa, falocéntrica y androcéntrica aun presentes en la actualidad, gracias a entrevistas, encuestas y fuentes de información, como artículos y foros sobre sexualidad.

Se cuenta con el apoyo gráfico del TFM de Jorge Omar Pérez Costas: Diseño de marca y

desarrollo de la identidad visual corporativa de un juguete sexual. Comparte la misma ideología y características sociales de este proyecto. A lo largo de la memoria aparecen algunas de sus aportaciones. Su nombre es 'Conchi', y se define como una marca reivindicativa y responsable (Pérez Costas , 2022).

A lo largo de la redacción del proyecto se optará por el uso del género masculino para el plural de determinadas palabras con el fin de facilitar la lectura evitando reiteradas aclaraciones de género o términos medios como el uso de la 'e' o la 'x'. También se utilizará la palabra mujer refiriéndose en su mayoría a mujer cisgénero, debido a el desarrollo histórico cultural occidental y por evitar reiteraciones continuas. Es de vital importancia aclarar que en ningún momento se pretende ofender a ningún colectivo, al contrario, este proyecto contiene un gran valor político e ideológico que aboga por la igualdad y la indiscriminación sexual.

JUSTIFICACIÓN

OBJETIVOS

OBJETIVOS GENERALES

En este proyecto consta de tres objetivos generales:

El primer objetivo es diseñar un dildo doble para la estimulación simultánea; el segundo es realizar una reivindicación del sector y la sociedad desde una visión feminista, analizando y criticando la visión heteronormativa, falocéntrica y patriarcal, haciendo especial hincapié en la ausencia de un mercado específico para las personas con vagina que mantienen relaciones sexuales con otras personas con vagina; y por último, conseguir un diseño independiente, sin hacer diferencias entre sexo, orientación sexual o identidad de género, puesto que el producto no debe ofensivo ni discriminatorio para ningún colectivo, y podrá ser utilizado permitiendo la estimulación simultánea entre vagina-vagina, vagina-ano y ano-ano, ya sea en pareja o en solitario.

OBJETIVOS ESPECÍFICOS

Para conseguir los objetivos generales expuestos con anterioridad debemos de esclarecer los objetivos específicos que permiten alcanzarlos.

Primeramente, se justifica el desarrollo del proyecto. Dadas las circunstancias medioambientales es de vital importancia hacer un estudio sobre la necesidad real del gasto energético y material para el desarrollo, fabricación, distribución y desecho de todos los futuros productos, permitiendo enriquecer a parte de la sociedad supliendo el daño medioambiental.

Posteriormente, se lleva a cabo un trabajo de investigación exhaustiva de los antecedentes, el estado del arte y el análisis del mercado, así como el análisis personal de cada uno de ellos. Se estudia el sexo, la sexualidad y el uso de juguetes sexuales para la masturbación y para parejas con vaginas, con el fin de diseñar un dildo doble para la estimulación simultánea. Es necesario contemplar la historia general de la sexualidad y del dildo, todos los conceptos y tabús relacionados, dependiendo de la sociedad y época a la que pertenece.

El Briefing es el siguiente paso. Un documento breve y conciso donde se desglosa un conjunto de información fundamental sobre la situación y el objeto a diseñar.

Seguidamente se detalla el Pliego de Condiciones para la producción del producto, donde aparece toda la normativa y certificaciones necesarias para la legalidad y seguridad del mismo y su producción.

Posteriormente se materializan las posibles opciones de diseño en el apartado de Ideación incluyendo desde los bocetos hasta la justificación de la elección del producto final.

Le sigue el apartado de Diseño Técnico, donde se estudia la materialización del producto. En este apartado concretamos medidas, fabricación, materiales y planimetría, entre otros.

Además de estos objetivos específicos, el proyecto consta de una selección de anexos e índices de contenido para detallar la información recopilada. En dichos anexos podremos encontrar las normas, referencias, encuestas completa, la imagen de marca.

MOTIVACIÓN Y ALCANCE DE DISEÑO

La motivación principal para desarrollar este proyecto se centra en la dificultad de encontrar en el mercado un dildo para la estimulación simultánea alejado del diseño falocéntrico, androcéntrico y heteronormativo. La mayoría de los productos disponibles no cumplen las principales características para mantener relaciones sexuales entre dos vaginas, muchos de ellos resultan incluso ofensivos. La industria dedicada al placer sexual en pareja no se ha desarrollado lo suficiente hoy en día, y la mayoría de los productos establecen como origen y destinatario del placer el pene, a pesar de ser productos utilizados para la penetración vaginal o anal.

Se diseña un dildo para la estimulación simultánea con el fin de innovar a nivel social, comercial y de experiencia del usuario, estudiando las posibilidades de la industria y las necesidades del público objetivo.

Actualmente estamos presenciando una revolución sexual, gracias al avance de movimientos feministas y el interés social por romper tabúes relacionados con el sexo. Con el diseño de este producto se pretende formar parte de este activismo ideológico sexual y feminista, tanto de manera profesional como personal, contribuyendo desde el diseño y producción en el sector de juguetes sexuales que mantengan un mensaje igualitario e indiscriminatorio.

INVESTIGACIÓN

ANTECEDENTES

HISTORIA DEL DILDO

Probablemente no haya nada tan complejo como comprender los conceptos del amor y de la sexualidad a lo largo de la historia, ya que ambas han tenido diferentes concepciones según muchos parámetros: momento histórico, dimensión ideológica - en función de convenciones sociales, religiosas, etc. -, el ejercicio del poder o simplemente el gusto.

[...]

En principio, solo disponemos de una certeza: que el ser humano, a lo largo del tiempo histórico, siempre es el mismo, y mismos son los sentimientos respecto al amor, como misma la sexualidad y sus conceptos implícitos: las diferencias en cuanto a orientación sexual (heterosexual, homosexual o bisexual), como de identidad de género (masculino, femenino, andrógino o transexual), en un continuum temporal en constante cambio respecto a códigos de comportamiento y percepción en función del momento y del medio social. Además, los hechos según nos son manifestados por las fuentes donde bebe la Historia, unas veces son inequívocamente comprensibles y otras veces (la mayoría), permanecen insertos en la penumbra de la subjetividad humana, entre la manifestación objetiva y la insinuación, elementos que están presentes especialmente en este campo de estudios, puesto que tanto el amor como la sexualidad anidan en lo más íntimo - y muchas veces inconfesable - del ser humano. (García Mahiques & Hernández Rodríguez, 2015)

La exploración de la sexualidad y la búsqueda del placer mediante el sexo está en nosotros desde que éramos nómadas, aunque puede parecer un tema novedoso y relativamente nuevo no es así. Esto se debe a la visión del sexo a lo largo de la historia, concretamente desde el punto de vista femenino. Las mujeres han sido tratadas según el contexto de diferentes formas en cuanto a vida sexual se refiere.

Se comenzó a buscar y diseñar herramientas para el uso exclusivo de la satisfacción desde que teníamos uso de la razón. Estas herramientas evolucionaron con el paso del tiempo, mejorando en contexto, tecnología, materialidad y forma.

A continuación, se va a exponer la historia de la sexualidad en torno al dildo y el vibrador, clasificándolos cronológicamente y según cultura. Podremos observar que la visión que se tiene sobre el sexo ha estado en continua evolución.

PALEOLÍTICO

Los primeros dildos que se conocen se encontraron en el Paleolítico sobre el año 23.000 a.C. en la cueva de Hohle Fels, en Ulm, Alemania. Estos eran fabricados en brea, piedra o madera. Su función principal era facilitar las relaciones sexuales durante la Edad del Hielo debido a las bajas temperaturas.

ANTIGUO EGIPTO

La civilización faraónica se caracteriza por su afán por el sexo y ausencia de tabúes, vivían el sexo con plenitud y diversión. Egiptólogos han descubierto representaciones de escenas sexuales anteriores al Kama Sutra en papiros, cerámicas y esculturas. Varias de ellas representadas alrededor del año 3.000 a.C. visibilizan dildos utilizados de distintas formas.

El primer vibrador fue creado allá por el 49 a.C. para satisfacer las necesidades de Cleopatra, utilizando una calabaza o un papiro rellenos de abejas que revoloteaban en el interior produciendo vibraciones.

ORIENTE MEDIO

En oriente medio también existía la figura del dildo, su elaboración era muy peculiar. Estos, estaban hechos con heces de camellos secas cubiertas de resina dotándolos de gran resistencia y suavidad.

ANTIGUA GRECIA

La cultura sexual en la Antigua Grecia (1.200 - 146 a. C.) era muy diferente a la actual occidental, en muchos de los casos esa visión es considerada inmoral y promiscua, pero para los griegos su sexualidad tenía un origen infinito de placer, por lo que profundizaron en el arte sexual y sus variantes. El dildo recibió el nombre de 'olisbo', tenían forma fálica, eran considerados una imitación del miembro viril, y estaban hechos de piedra, cera, cuero o madera. Los olisbos realizados en Mileto, cuando pertenecía a Grecia, eran muy populares debido a la facilidad con la que se deslizaban. Estaban elaborados con piel de perro muy trabajada o madera.

Buscaban la satisfacción propia y el enriquecimiento de las relaciones sexuales, utilizando como lubricante aceite de oliva. Eran utilizados por mujeres para la masturbación y en actividades sexuales entre mujeres griegas que excluían la presencia de hombres, denominadas tribadas.

Los griegos detallaron imágenes de prácticas sexuales sobre diferentes superficies. La más antigua que se conoce haciendo referencia al uso de un consolador es un vaso griego del siglo VI a. C., en cuya decoración aparece un hombre introduciendo un dildo a una mujer inclinada que realiza una felación a otro hombre.

El filósofo Platón y el médico Hipócrates también hablaron de la histeria femenina, refiriéndose al malestar producido en el útero de la mujer que erraba por el cuerpo de estas haciéndolas enfermar cuando llegaba al pecho, dándole nombre a la supuesta enfermedad proviniendo de la palabra griega para útero, 'hystera'. La cura consistía en masajear los genitales con el olisbo hasta llegar al orgasmo y expulsar fluido vaginal, haciendo volver al útero a su posición correcta.

Se pensaba que el causante de la histeria era propiciada por la abstinencia sexual, cuando realmente estaban hablando de frustración sexual. La histeria era diagnosticada frecuentemente en vírgenes, viudas y monjas, en algunos casos también mujeres casadas. La preinscripción médica era el coito si estaba casada, el matrimonio si estaba soltera y el masaje o masturbación por alguien con facultades médicas como último recurso.

Los griegos utilizaban los olisbos en otros contextos. En la obra Lisístrata de Aristófanes,

representada por primera vez en 411 a.C., las mujeres realizaban una huelga de abstinencia sexual con el fin de acabar con la guerra del Peloponeso para que sus maridos se quedaran en casa. En la obra se debate sobre el uso de los olisbos, que son llamados consoladores de viudas (bibliotecaderoncal, 2011).

Agnódice, la primera ginecóloga griega, hizo medicina en Alejandría puesto que en Grecia estaba prohibido para las mujeres. Posteriormente volvió a Atenas y ejerció la profesión haciéndose pasar por un hombre. Un día una mujer se puso de parto en plena ciudad ateniense, Agnódice fue a atenderla, pero esta se negaba a ser atendida por un hombre, por lo que tuvo que confesarle su secreto. Pronto se corrió la voz y aumentó la presencia de mujeres en su consulta. Otros médicos, celosos, la acusaron de violar a las pacientes, por lo que fue llevada a los tribunales y destapó su verdadera identidad para desmentir los bulos. Al mismo tiempo se la acusó de ejercer medicina como mujer, siendo la pena la muerte. Las mujeres comenzaron una huelga pidiendo la absolución de Agnódice esclareciendo que, si ella no podía tocarlas, los hombres no mantendrían sexo con ellas, blandiendo en sus manos los olisbos como amenaza. Gracias a este proceso se derogó la prohibición a las mujeres para ejercer la medicina en Grecia.

CHINA

En la dinastía Han china 206 a.C. - 220 d.C. los muertos eran enterrados en tumbas grandiosas acompañados de diversos objetos, entre ellos juguetes sexuales, como dildos de bronce, ya que se creía que los espíritus vivirían en ellas eternamente. Dichos juguetes eran de gran calidad y servían para proporcionar placer físico. Si el sexo era duradero y placentero se consideraba de dimensión espiritual, logrando el equilibrio entre el yin y el yang, los principios espirituales femeninos y masculinos.

Los consoladores de las mujeres chinas en el siglo XV eran de madera laqueada con superficies texturizadas con las que se alcanzaban sensaciones orgásmicas. El arte amatorio de esta cultura estaba relacionado con las prácticas taoístas, en las que se creía que dichas acciones conducían a una vida longeva y dotada de salud.

JAPÓN

La visión hacia los juguetes sexuales en el período Edo de Japón era muy diferente y relajada, en sus libros eróticos e imágenes 'shunga' eran descritos como ayudas sexuales. Este género tiene como tema principal la representación del sexo. A pesar de los esfuerzos del gobierno japonés por prohibir el shunga en 1722, floreció en los mercados clandestinos.

Los productos sexuales de esta cultura eran diversos. Las conocidas bolas chinas, bolas de Geisha o bolas Ben Wan son originarias de Oriente del año 500 d.C., su función era ampliar el placer de las relaciones sexuales individuales o en compañía, además fortalecían y mantenían en forma el suelo pélvico.

En el siglo VII, la aristocracia japonesa practicaba el Kokigami, un juego erótico que consistía en insertar el pene en figuras de papel con forma animal mientras se envolvía al hombre en pañuelos de seda y cinta formando diseños complejos a la vez que la mujer se movía de forma sensual.

Con el shung, siglos XVII y XVIII, aparecieron los dildos. En ciertas novelas eróticas las mujeres japonesas los compraban de manera entusiasta. Algunos de ellos eran de lo más peculiares,

como los fabricados con cuernos de búfalo de agua.

ANTIGUA ROMA

Debido a la llegada del cristianismo, que no aceptaba la sexualidad libre, las costumbres sexuales se volvieron menos permisivas, de tal forma que su única finalidad era la reproducción.

En la época del Imperio Romano surgieron los diletti, dildos de diferentes formas, tamaños y texturas, lubricados con aceite de oliva. Eran regalados dentro de las bolsas de lacasitum. En las orgías cuando los hombres no conseguían mantener la erección eran habitualmente usados para amenizar la velada.

EDAD MEDIA

En la Edad Media las relaciones sexuales eran con fines procreativos, estaban mal vistas y perseguidas por la Iglesia. La mentalidad en la sociedad de esta época seguía ciegamente a la voluntad divina, la religión dominó la vida y la cultura, por lo tanto, la utilización de dildos también estaba perseguida. A pesar de ello, historiadores han afirmado que las mujeres utilizaban dildos, pero era muy difícil acceder a ellos. Usaban la planta llamada 'la entrepierna canonesa', que empapada de agua caliente se endurecía y aumentaba de tamaño.

RENACIMIENTO

Con la llegada del Renacimiento los dildos volvieron a tener protagonismo alcanzando formas artísticas acordes con la época. En Italia, en 1400, los consoladores estaban elaborados de cuero, madera o piedra, y se lubricaban con aceite de oliva para una penetración agradable. Dichos aceites se fueron perfeccionando y se perfumaron con flores y esencias delicadas para conseguir atmósferas sensuales y eróticas. También tuvieron lugar las primeras sex shops, donde las mujeres acudían para adquirir sus juguetes eróticos. Además, eran exportados a algunos países europeos, como Inglaterra.

EDAD MODERNA

En la Europa de los siglos XVI y XVII, los dildos eran considerados un escándalo. Pietro Aretino, escritor, registró cómo las monjas sofocaban el 'picor de la carne' con ellos. Un siglo después, con dildos comenzaron a ser utilizados entre las altas esferas a pesar de no ser tolerados en la sociedad. El conde de Rochester, John Wilmot, importó dildos para su club de sexo en Inglaterra en el año 1670, pero fueron destruidos inmediatamente. Las mujeres inglesas comenzaron a elaborar sus propios dildos a pesar de que fuesen ilegales.

Muchas mujeres de la era victoriana eran diagnosticadas con histeria femenina debido a la represión sexual característica de la sociedad. Los síntomas eran irritabilidad, mal humor y nerviosismo, entre otros. El tratamiento consistía en masajes en los genitales de las mujeres que padecían dicha enfermedad, con el fin de alcanzar el paroxismo. Los médicos y las comadronas utilizaban aceites esenciales de flores para procurar dichos masajes, que eran una gran fuente de ingresos. En ocasiones la mujer era acompañada de la madre o el marido mientras estaba siendo masturbada. Dichos masajes podían prolongarse en el tiempo debido a la dificultad para llegar al orgasmo, y por comodidad del médico se crearon los primeros vibradores, ya que para ellos era una ardua tarea que carecía de contenido sexual, porque no se consentía el placer de la mujer sin la penetración de los genitales masculinos.

En 1869 se creó el primer vibrador con movimiento a vapor por George Taylor, en Escocia. Posteriormente, en Inglaterra del siglo XIX, surgió el primer vibrador eléctrico por Joseph Mortimer Granville, en 1870. Este último era de grandes dimensiones y con forma fálica, conseguía que la masturbación durase menos de 10 minutos. En ningún momento existe responsabilidad sexual ni verdadero sujeto de placer, por lo que se consideraba que el orgasmo no procedía del interior del cuerpo femenino, sino de la adaptación del cuerpo a la máquina. Esta acción era considerada puramente mecánica.

Debido al éxito de este producto, la empresa de electrodomésticos Hamilton Beach fabricó en serie un vibrador de proporciones inferiores al de J. M. Granville que servía para desestresar a las mujeres. La peculiaridad de este producto era que además de vibrador, cumplía la función de batidora al intercambiarse el cabezal. Tenía un precio asequible y aparecía en numerosos anuncios, por lo que se vendieron miles de unidades. El motivo de la adquisición del vibrador era por cuestiones de salud o recomendaciones médicas, por lo que se obviaba el carácter sexual del mismo. La mayoría estaban pensados para uso femenino, pero también había para uso masculino.

El vibrador se comercializó como la cura de todos los males y para todo tipo de pacientes. Curaba lesiones en los músculos, la calvicie, el estrés, problemas de hígado y estómago, cólicos, presiones nasales... obviando por completo cualquier relación con el placer sexual. Si algún usuario utilizaba el producto para autosatisfacerse sexualmente, los expertos y fabricantes adjudicaban ese uso a los clientes, puesto que se vendían como aparatos de pseudoterapia.

Robert Taylor escribe en 1905 que el uso de dildos o cualquier sustituto del pene para tratamientos de histeria podría causar en las pacientes vaginismo o lesbianismo. Los espacios terapéuticos de la histeria debían ser reducidos a un espacio privado: la cama matrimonial o la mesa clínica. Es decir, el placer femenino, así como la sexualidad de la mujer se desarrolla en un espacio tenso y de institución matrimonial heterosexual, acompañadas siempre por una presencia masculina sujetas a una jerarquía. El orgasmo femenino se encontraba en una paradójica contraposición lógica: la represión de la masturbación y la producción de la 'crisis histérica', la enfermedad

Debido al marketing de este tipo de productos, los primeros catálogos femeninos, como el de 1904, aparece una mujer relajada junto a un médico tocando su cuello con el dispositivo de metal y vendido como vibrador eléctrico. Otro anuncio en 1913, del tratamiento con el vibrador Sanofix, se lo aplica la propia paciente contra la garganta, frente y pecho.

Esta visión del producto, como cura de todos los males mediante la vibración, se desmontó cuando los médicos entendieron que su efecto era nulo. En 1910 la Asociación Médica Americana aseguró que el negocio era fraudulento, por lo que la industria de este sector entró en crisis hasta que modificaron el mensaje de publicidad y se convirtieron en productos sexualizados, resurgiendo así la sociedad moderna del placer.

El periodo de explosión de la fabricación de vibradores coincide con el fin de la Primera Guerra Mundial (1914-1918) cuando la medicina comienza a desarrollar reconstrucciones prostéticas para el cuerpo masculino, para aquellos hombres que habían sido amputados en la guerra. El desarrollo de las prótesis para los soldados era necesario para efectuar la transición a trabajadores industriales. (Preciado, 2020)

A principios de los años 50 comenzaron a aparecer mujeres sexualizadas junto a vibradores

que ‘solucionaban los nervios atascados’. Fue en 1952 cuando la Asociación Americana de Psiquiatría declaró la histeria un mito y la terapia de esta como sesiones de masturbación. Simultáneamente comenzó a nacer la pornografía, mostrando en pantalla vibradores como objetos sexuales. Hubo una transformación repentina asociada a tabúes, perversión y prácticas prohibidas.

El Informe Kinsey de 1953 sobre el comportamiento sexual femenino abrió las mentes de la sociedad americana, comenzó a tener importancia la educación sexual. Betty Dodson, pedagoga y artista erótica, comenzó a utilizar vibradores de clítoris en sus talleres sobre sexualidad para enseñar una buena forma de llegar al orgasmo con facilidad. Desde entonces también se han desarrollado vibradores masculinos, sobre todo para la estimulación de próstata.

Durante la década de los 60, la calidad de los vibradores era deficiente debido a que la mayoría eran de caucho, un material que no soportaba muchos lavados ni cambios de temperatura. El dildo y el vibrador ha sido fabricado en un sinnúmero de materiales, el más exitoso ha sido el de silicona creado por Gosnell Duncan. En 1965 sufrió una lesión que paralizó su cuerpo por debajo de la cintura, por lo que insistió activamente en el desarrollo de sustitutos del pene, y aunque el fin era suplir una discapacidad, el uso del vibrador acabó siendo general.

En Estados Unidos de 1986, el vibrador entró dentro de la lista de prácticas de sexo seguro, concienciando a la sociedad de la transmisión del VIH/sida. Posteriormente formó parte del comercio de lencería, geles, disfraces... acumulando ventas millonarias.

En 1998 surgieron los primeros vibradores con el famoso conejito rampante, que permitía la estimulación por vibración simultánea entre vagina y clítoris.

En la actualidad la sexualidad está cambiando y rompiendo tabúes. Cada vez el diseño se aleja más de la visión falocéntrica inicial de este tipo de productos y se centra en diseños innovadores excelentes, tanto en forma como en tecnología.

EL CONTEXTO SOCIOCULTURAL DEL DILDO

“El lastre del cristianismo y de sus variantes -como elemento acrisolador de la cultura eurocéntrica impuesta en los imperios coloniales-, la dimensión patriarcal y unívoca de sus poderes, los mapas de sus ortodoxias (tecnológicas, políticas, económicas, entre otras) o la simple marginación y persecución de las heterodoxias impidieron hasta hace muy poco tiempo una mirada más generosa por omnicomprendiva que restituyera presencias innominadas -por nefandas- e infamadas -por innombrables- durante centurias de opresión.” (Mérida Jiménez, y otros, 2002)

Se analiza cómo afecta el contexto sociocultural a la sexualidad ‘femenina’, el placer sexual ‘femenino’ y la visión del dildo. Para ello se definen y exponen términos de vital importancia como el androcentrismo, la desigualdad social, el binarismo sexual, el heterocentrismo y la contrasexualidad, con el fin de comprender la evolución y el estado actual del objeto de diseño.

El primer campo de análisis se realiza desde la perspectiva de la Antropología del Género, anteriormente conocida en los años 70 como la Antropología de las Mujeres. Es una de las ciencias que comenzó a estudiar el feminismo reconociendo el abuso de las prácticas

discriminatorias en la construcción de teorías antropológicas, estas discriminaciones se basan en el género y la etnia, concretamente en el androcentrismo y el etnocentrismo.

Aurelia Martín Casares, define el androcentrismo como segmento integrante del etnocentrismo que identifica el punto de vista de los varones con el de la sociedad en su conjunto. Se entiende por etnocentrismo la actitud de juzgar a las formas religiosas, morales y sociales de otras culturas según las nuestras propias, juzgando las diferencias como anomalías. El androcentrismo nace del cuestionamiento de la científicidad y se utiliza para expresar que tanto la ciencia como otras realidades al tomar el punto de vista del varón y centrándose exclusivamente en los hombres, invisibilizando a las mujeres y distorsionando la realidad. (Martín Casares, 2006).

Las mujeres han sido consideradas a lo largo de los estudios antropológicos como meros objetos de posesión y reproducción para los hombres, esta visión androcéntrica relaciona a las mujeres casi exclusivamente con sus capacidades reproductivas. Verena Stolcke señala:

“En las teorías del parentesco y de matrimonio resultaba, por supuesto, imposible incluso para ‘los’ antropólogos dejar de lado a las mujeres, pero ellas aparecían en sus etnografías invariablemente como hijas, hermanas o esposas de uno o incluso varios hombres, como meros objetos de intercambio de sus capacidades reproductivas” (Stolcke, 1996:135).

Es evidente que el hecho de que los hombres hayan tenido un acceso privilegiado a la educación mientras obligaciones de las mujeres delegaban en las labores del mantenimiento del hogar y a la reproducción de semejantes y sus cuidados, ha hecho que los primeros humanos divulgadores de conocimiento hayan sido hombres, por lo que dichos conocimientos, como sucede en el ámbito de la antropología, hayan sido concebidos desde la perspectiva androcéntrica, pero como afirma Rayna Reiter, es un error pensar que la información que ofrecen los varones tiene un valor superior, dejando de prestar atención a las mujeres.

“El androcentrismo fomenta, disculpa y protege la supremacía masculina como un hecho ‘normal’, sin reflexionar ni justificar esta perspectiva lo que supone una posición claramente política e ideológica” (Martín Casares, 2006).

Ahora se encuentra en manos de la humanidad, independientemente del género o etnia, conformar una visión analítica revolucionaria no segmentada, esta revolución no ha de consistir en la conquista del privilegio de los varones, sino en eliminar dicha distinción, como concreta Marilyn Strathern. Ser mujer no da mayor derecho a comunicar estos datos, no al menos en virtud del sexo biológico, pero sí como víctimas conscientes de la dominación masculina.

No reconocer ni denunciar el androcentrismo, es decir, actuar de forma pasiva, es en sí mismo una acción política e ideológica. La identificación de la dominación del género conlleva una implicación personal y una actitud crítica ante la desigualdad, con un fin social: acabar con las diferentes formas de opresión, discriminación y violencia contra las mujeres. Y los principales motivos para actuar de forma pasiva ante la desigualdad es la sensación de amenaza, la pérdida de privilegios y la resistencia al cambio.

La mujer no es el único género afectado por dicha dominación, evidentemente el género masculino también está sujeto a unos estándares dañinos tanto para ellos mismos como para las mujeres. Estas conductas sumergen a los hombres en un halo de violencia e insensibilidad perjudiciales. Por ello debemos de ser conscientes de que el feminismo es un proyecto común que trata de liberar a toda la sociedad del sistema patriarcal. Desarmar la masculinidad es

humanizarla, no en el sentido de lo humano como sinónimo de hombre, sino de humanidad que conforme otras miradas desde la empatía, el cuidado, el reconocimiento y la desvinculación con la normalización del uso de la violencia. (Ranea Triviño, 2021)

Ana Requena, cofundadora de eldiario.es y rectora jefa de Género desde 2018, aclara que no podemos exigirle el cambio sólo a las niñas, también a los niños. El sistema necesita una modificación estructural capaz de llegar a todas y todos. Existe la necesidad de transformar la masculinidad, para ello es importante centrar esfuerzos en divulgar mensajes potentes a los niños y hombres, ya que la masculinidad patriarcal asociada a la insensibilidad emocional y el descuido de los cuidados, afectan directamente a las personas de género masculino e indirectamente a las de género femenino. (Rosado, 2020)

“El individualismo escapa de las explicaciones estructurales sobre la desigualdad social y la falta de oportunidades, y hace recaer sobre las personas la entera disponibilidad sobre su situación: así, se estima que tanto el éxito como el fracaso tienen que ver con las características propias de la personalidad de dichos individuos, y se invisibiliza el papel del lugar que ocupamos en la estructura social y cómo esto condiciona nuestras oportunidades” (Ranea Triviño, 2021).

Se entiende que para comprender la posición de inferioridad social de las mujeres son necesarias referencias existenciales, económicas y morales, ya que no pueden explicarse la noción de ‘debilidad’ exclusivamente a través del dimorfismo sexual.

El binarismo sexual y su estética, relacionada con el género masculino/femenino, son mapas cognitivos y políticos que limitan, normalizan, enmarcan y jerarquizan la forma proliferante de nuestro deseo e industrializan la reproducción sexual. Las restricciones heteronormativas y coloniales han de ser reprogramadas y reformadas, y una forma de hacerlo es a través de la política de la sexualidad. (Preciado, 2020)

El sexo es una tecnología de dominación heterosocial. [...] Los hombres y las mujeres son construcciones del sistema heterosexual de producción que autoriza el sometimiento de las mujeres como fuerza de trabajo sexual y como medio de reproducción. Esta explotación es estructural, y los beneficios sexuales que los hombres y las mujeres extraen de ella obligan a reproducir la superficie erótica de los órganos sexuales reproductivos y a privilegiar al pene como único centro mecánico de producción del impulso sexual. [...] Los órganos sexuales como tales no existen. Los órganos que reconocemos como naturalmente sexuales son ya el producto de una tecnología sofisticada que prescribe el contexto en el que los órganos adquieren su significación (relaciones sexuales) y se utilizan con propiedad, de acuerdo a su “naturaleza” (relaciones heterosexuales). (Preciado, 2020)

Al igual que sucede en la ciencia de la Antropología, en muchos otros ámbitos como el de la educación sexual y la sexualidad, la centralidad del pene como eje de significación del poder en el marco del sistema heterocentrado ha afectado a la visión de la cultura y la manera en la que la misma se transmite entre generaciones.

Es fundamental incorporar la referencia de la pornografía porque se han convertido en un dispositivo disciplinador en términos de género y constituye uno de los elementos clave del aprendizaje de imaginarios sociosexuales. La pornografía se ha configurado en una macroindustria a nivel global que nos sumerge en un proceso de pornificación de la cultura (Cobo, 2017, 2019; Alario, 2017; Favaro y De Miguel, 2016; Illouz, 2014). Esto es, la pornografía se normaliza y se introduce en la cotidianeidad definiendo y estructurando subjetividades y

formas de pensar y experimentar el género, la sexualidad, los deseos y los placeres. (Ranea Triviño, 2021)

La pornografía no es representada como irrealidad sino como fantasía materializable. Esto produce un imaginario sociosexual que conlleva percepciones erróneas y un fuerte desconocimiento de la sexualidad de las mujeres. Han de abandonar los esquemas prefijados y exaltados por el imaginario pornográfico hegemónico en los que todo gira alrededor de la genitalidad masculina y la instrumentalización del cuerpo de las mujeres. (Ranea Triviño, 2021)

Desde los años 70 hasta la actualidad el falo ha constituido una referencia para muchas feministas para inaugurar nuevos conceptos dentro de los modos patriarcales y falocéntricos de la sociedad y la subjetivación de las modalidades que se despliegan. Muchas pensadoras del feminismo radical lésbico se pronuncian contra el falo, y del pene, como organizador simbólico y soporte carnal del poder patriarcal destinado a someter el cuerpo de las mujeres, subordinando la sexualidad femenina como complemento de la satisfacción del varón. El feminismo centrado en la crítica lesbiana ha supuesto una parte importante de las investigaciones de las primeras fases de los debates feministas.

A continuación, se relacionan las perspectivas conceptuales del cuerpo de tres pensadoras del feminismo lésbico: Paul B. Preciado, Judith Butler y Donna Haraway; con su visión y concepto de dildo. En términos generales el pensamiento del feminismo lésbico sigue la siguiente trayectoria:

*“*Se concibe una economía política del sexo donde todas las instituciones que integran el orden social y cultural patriarcal se encuentran sostenidas por la Heterosexualidad Obligatoria y Compulsiva; *La regulación simbólica de los flujos deseantes que entreteje la complementariedad entre los sexos es falocéntrica, a partir de allí se produce una doble localización de los cuerpos que delimita dos colectivos sociales con una distribución desigual de poder; *Opera un continuum falopene, entonces los cuerpos provistos con pene advienen pilares concretos de la subordinación propia del sistema heteropatriarcal, los cuerpos sin pene, marcados como mujeres, constituyen el colectivo subordinado; *Es posible escapar de las redes de tal organización social a partir de una recodificación en clave lesbiana, ya sea porque los lazos eróticos/políticos entre mujeres excluyen al pene y al varón opresor que lo porta, o porque la categoría de lesbiana produce un desplazamiento y abandono de la categoría mujer, la cual es intrínsecamente subsidiaria a la economía falocéntrica y heterosexual.” (Martínez, 2012)*

Paul B. Preciado define la contrasexualidad en su manifiesto filosófico como un intento de volvernos extraños a nuestra propia sexualidad, de desnaturalizar nuestro propio monolingüismo sexual y de perdernos e inventarnos en la traducción sexual; con el objetivo de la experimentación promoviendo la creatividad psicosomática e invención de la libertad, quedando en segundo plano el placer físico. Defiende que el dildo antecede al pene, es el origen del pene. (Preciado, 2020)

Si el dildo es disruptivo, no lo es porque permita a la lesbiana entrar en el paraíso del falo, sino porque muestra que la masculinidad está, tanto como la feminidad, sujeta a las tecnologías sociales y políticas de la construcción y de control. El dildo es el primer indicador de la plasticidad sexual del cuerpo y de la posible modificación prostética de su contorno. Quizás el dildo esté indicando que los órganos que interpretamos como naturales (masculinos o femeninos) han sufrido ya un proceso semejante de transformación plástica. [...] La contrasexualidad dice: la lógica de la heterosexualidad es la del dildo. Esta permite la posibilidad trascendental de dar a

un órgano arbitrario el poder de instaurar la diferencia sexual y de género. El hecho de haber “extraído” del cuerpo, en forma de dildo, el órgano que constituye el cuerpo como “naturalmente masculino”, debe considerarse un acto estructural e histórico decisivo entre los procesos de deconstrucción de la heterosexualidad como naturaleza. La invención del dildo supone el final del pene como origen de la diferencia sexual. (Preciado, 2020)

El dildo no trata de imitar al pene, sino sustituirlo y superarlo sexualmente, por lo que es considerado malévol, como la “muerte” que acecha al pene vivo, aterrado por el mismo. Actualmente el nuevo sexo de plástico evoluciona sin creces como alternativa a la carne del pene.

Judith Butler no habla del dildo, pero otorga al falo, como hipóstasis del pene, características que asociamos al mismo, como: plasticidad, transferibilidad y apropiabilidad. También detecta el falo como una figura fantasmática que sufre contradicciones perturbadoras y como significativo privilegiado que obtiene dicho privilegio mediante su reiteración. Se apoya de la solución freudiana, en la que el carácter transferible del falo otorga accesibilidad epistemológica a las partes del cuerpo, para afirmar que:

“...los actos simultáneos de quitarle su posición privilegiada al falo apartándolo de la forma heterosexual normativa de intercambio y circunscribirlo dándole un lugar de privilegio entre las mujeres son un modo de romper la cadena significativa en la cual opera convencionalmente el falo. Si una lesbiana ‘tiene’ el falo, también está claro que no lo ‘tiene’ en el sentido tradicional y su actividad promueve una crisis en el sentido de lo que significa ‘tener’ el falo. La posición fantasmática del hecho de ‘tener’ se rediseña, se hace transferible, sustituible, plástica; y el erotismo producido dentro de este tipo de intercambio depende tanto del desplazamiento desde los contextos masculinistas tradicionales como el redespliegue crítico de sus figuras centrales de poder” (Butler, 1993:139). (Butler, 1993)

El trabajo de Donna Haraway es de vital importancia para la búsqueda de una nueva forma conceptual de comprender el cuerpo, critica el esencialismo biológico a partir de la figura irónica del ‘Cyborg’:

“... la ironía se ocupa de las contradicciones que, incluso dialécticamente, no dan lugar a totalidades mayores, se ocupa de la tensión inherente a mantener juntas cosas incompatibles, consideradas necesarias y verdaderas. La ironía trata del humor la seriedad. Es también una estrategia retórica y un método político para el que yo pido más respeto dentro del feminismo socialista. En el centro de mi irónica fé, mi blasfemia es la imagen del cyborg” (Haraway, 1995:253). (Haraway, 1995).

Utiliza el cyborg como nueva figura de una subjetividad antiesencialista, contribuyendo a la posibilidad de pensar en términos híbridos más allá del binarismo de la lógica del género (femenino-masculino), así como los límites entre orgánico-artificial, sujeto-objeto, naturaleza-cultura difuminando la sostenibilidad del “falocentrismo occidental”. Defiende la imposibilidad de delimitar a priori las partes del cuerpo y la necesidad de filosofar sobre la exclusión de los límites del cuerpo y las tecnologías que se instalan.

Se hace una pequeña mención a Judith Halberstam, que ha estudiado como filósofa queer la masculinidad femenina y el dildo como objeto sexual y modelador del género, y no como significativo fálico. Concluye que, si el dildo suscita a la reprobación de la comunidad lesbiana y en las representaciones en general, ya que los penes no son más que dildos con la diferencia

de que hasta hace poco no podían adquirirse por dinero. (Halberstam, 1994)

“Tal como se ha señalado sintéticamente, las categorías aportadas por cada una de las autoras contribuyen a desvincular la relación naturalizada, aunque muchas veces explícitamente negada, que comúnmente se instala entre el pene y el falo. Asimismo, las posturas expuestas constituyen marcos teóricos que permiten pensar más allá de la lógica binaria que nos aporta el género, a partir de la cual decodificamos los cuerpos. [...] En este mismo movimiento, el dildo es capaz de alterar los límites del género, pues ofrece flexibilidad a las identidades de género y sexuales, en última instancia culmina por exponer el carácter construido de los cuerpos. De aquí es posible desprender la perspectiva cyborg de Donna Haraway, cuerpos híbridos desde el mismo momento de su construcción donde a partir de la incorporación de un elemento tecnológico, incluido lo discursivo en tanto dispositivos semióticos, como el dildo, o incluso cualquier parte del cuerpo u objeto recodificado, se torna factible desnaturalizar el género, la sexualidad, el cuerpo, generando centros de contrasexualidad que van más allá de la significación fálica que captura los cuerpos y sus partes.” (Martínez, 2012)

Por otro lado, Simone de Beauvoir, siguiendo su línea de pensamiento crítico, reflexiona subrayando que si la mujer lograra afirmar como sujeto inventaría equivalentes al falo. Sostiene que Freud no contempla las especificaciones femeninas para desarrollar la lívido femenina, sino que son el reflejo espectral de la lívido masculina.

“Y respecto a la envidia del pene en las niñas, Beauvoir plantea rotundamente que no se trata de una cuestión material, es decir, del miembro en sí mismo, sino del simbolismo del falo como instrumento de poder. En este sentido escribe: “Este complejo no lo provoca la ausencia de pene, sino todo el conjunto de la situación; la niña solo envidia el falo como símbolo de los privilegios que se conceden a los niños, el lugar que ocupa el padre en la familia, el predominio universal de los varones, la educación, todo refuerza en ella la idea de superioridad masculina” (Beauvoir [1949], 2000:106). Entiende, así, que el falo tiene tanto valor en el inconsciente colectivo porque simboliza una soberanía que se manifiesta en otros ámbitos y se presenta como ‘fuente de orgullo’ para el hombre. Por ello, la longitud del pene, la convierte en la medida del propio valor del hombre” (Martín Casares, 2006).

Analizando el pensamiento de Simone de Beauvoir se puede comprender la cantidad de dildos con forma de pene, a cada cual, con mayor grosor y longitud, fabricados desde los inicios por competencias masculinas y adquiridos por el público femenino, todo ello es debido a los valores arraigados en el subconsciente de la sociedad. Se debe destacar que, en la actualidad, cada vez más empresas y diseñadores son conscientes de ello e intentan reivindicar la igualdad entre los géneros, sexos y sexualidades, intentando cambiar las necesidades de los nuevos compradores según los nuevos pensamientos sociales y políticos feministas.

ESTADO DEL ARTE

A lo largo de la historia se han utilizado diferentes materiales para la elaboración de juguetes sexuales, desde heces de animales hasta silicona médica. Cada uno de los materiales otorga una serie de ventajas y desventajas al juguete en cuestión, y tiene un precio, mantenimiento y uso diferente.

El ABS (acrilonitrilo butadieno estireno) es un producto muy presente en los juguetes sexuales, incluso cuando no están fabricados en su totalidad de este material, por ejemplo en balas vibratoras, como We Vibe Tango, puede estar presente en mangos, botones, etc. Es un material duro, no poroso, ligero, inodoro, no tóxico, resistente y transmite vibraciones potentes. Su acabado es brillante y pulido, aunque también es posible conseguir un acabado mate y sedoso aplicando una capa de poliuretano. Para su mantenimiento es importante conocer las características particulares de cada uno, por ejemplo, la resistencia al agua, para limpiarlo correctamente. El ABS se limpia con agua y jabón neutro, y antes de guardarlo en una funda individual, se debe secar correctamente, especialmente si tiene pilas. También puede limpiarse con limpiadores específicos para juguetes eróticos. Se recomienda guardar los juguetes en fundas individuales porque hay materiales inestables que reaccionan al estar en contacto con otros, no es el caso del ABS (salvo que tenga un acabado de poliuretano) (Sanso, 2022).



Tango, We Vibe. Fuente: We Vibe.

Otros materiales muy seguros para el cuerpo son el acero y el aluminio. Se utilizan mayoritariamente para dildos, plugs y complementos fetichistas, como en la marca francesa joyería anal Rosebuds. Generalmente el aluminio aparece con acabado mate y el acero con brillo. Son elementos no porosos, permiten una estimulación térmica y experimentar con el peso del material. No es necesario aplicar grandes cantidades de lubricante, siendo este de cualquier tipo, ya que es un material resbaladizo. Su mantenimiento es sencillo, ha



Fleau, Rosebuds. Fuente: Rosebuds.

de lavarse con agua tibia, jabón neutro y secar bien. Es importante que el acero sea de grado médico o quirúrgico, debido a sus propiedades no magnéticas, evitando reacciones alérgicas gracias a la ausencia de elementos como níquel, cromo o cobre (Sanso, 2022).

La silicona médica es un material frecuentemente usado en los juguetes sexuales debido a sus características: segura, cálida, suave, fácil de limpiar y se encuentra en multitud de tonalidades. Su aspecto es mate o aterciopelado, puede tener cierto brillo, pero nunca igual que el ABS o el TPE. Pueden llevarse a cabo diseños muy versátiles que pueden llegar a doblarse para cambiar de forma como Mysteryvibe Crescendo. No es un material poroso, pero es microporoso, por lo que si se utilizan para prácticas anales es necesaria una buena desinfección, ya que pueden retener olores desagradables. Para ello basta con agua tibia y jabón neutro. Se recomienda el uso de lubricantes con base de agua (Sanso, 2022).



Mysteryvibe Crescendo. Fuente: Mysteryvibe.

La silicona se puede modelar por inyección o por colada en la mayoría de los casos. Al ser uno de los materiales más demandados del sector por sus cualidades sanitarias y económicas, se han seguido desarrollando patentes para dotar a los productos de mayor sensación de realidad, mayoritariamente para productos 'realistas' como muñecas de silicona, culos, dildos de penes, etc. La empresa CNEX AIE, fundada en 2009 y dedicada al diseño, importación y desarrollo de productos de silicona del sector erótico, patentó en 2018 el material SILEXPAN, que, utilizado como relleno en productos con piel de silicona, emula las cualidades de elastómeros actuales, pero a un menor precio y peso, con el fin de ofrecer productos de silicona a más asequibles con buenas cualidades sanitarias. Esta combinación de materiales (recubrimiento de silicona

+ relleno de SILEXPAN) ofrece una sensación de segunda piel, como la silicona de doble densidad, muy similar al tacto del cuerpo humano. También puede introducirse en el interior un material rígido para dotar mayor rigidez a la estructura (SILEXPAN, 2017). Como ejemplo de producto fabricado con este material se representa el dildo HITSENS 6 anal y vaginal de 14 cm en color lila de Adrien Lastic, este puede calentarse 30 segundos en el microondas o 2 minutos en agua caliente para darle una sensación más blanda y caliente, y por lo tanto más realista, por lo contrario, si lo que buscamos es una sensación de rigidez puede introducirse en la nevera, sin límites de tiempo para dotarlo de mayor dureza (Adrien Lastic).



HITSENS 6, Adrien. Fuente: Adrien Lastic.

Gracias a la innovación disponemos cada vez de más materiales ecológicos y libres de químicos y sustancias tóxicas, algunos de ellos han sido incorporados en la industria de los juguetes sexuales como los bioplásticos. Otros materiales han estado siempre presentes como la madera, la cerámica, la porcelana o el cristal. Estos tres últimos, a pesar de ser ecológicos y sostenibles, para llevar a cabo su fabricación son necesarios hornos con temperaturas elevadas de cocción, por lo que supone un gasto energético y medioambiental considerable, por ello es importante que no cesen las investigaciones de nuevos materiales aptos para usos sanitarios y alimenticios.

La madera es una buena opción si se busca un juguete cálido, suave, liso y ligero. Además de dildos y plugs, entre otros, también es un material usado frecuentemente para productos fetichistas de BDSM, como paletas de azotes. Suelen tener formas orgánicas y son muy duraderos. Para que un producto de estas características sea seguro debe de estar bien lijado y barnizado



Woody Loves Toys. Fuente: Etsy.

con varias capas de barniz antibacteriano homologado de grado médico o uso alimentario, ya que la madera de por sí es un material poroso y ha de tratarse para ser saludable en estas condiciones. Es compatible con todo tipo de lubricantes y su mantenimiento es sencillo, lavar con agua tibia, jabón neutro, secar cuidadosamente y guardar en una funda individual (Sanso, 2022) (Lead Masturbator, 2020). Además, es un material respetuoso con el medio ambiente y biodegradable, como ejemplo se presenta un dildo de madera de olivo de Woody Loves Toys (WoodysLoveToys, s.f.).

La cerámica y la porcelana son materiales con cualidades semejantes, varían en la composición y en los tiempos de cocción. Normalmente se utilizan para la fabricación de dildos y plugs, tienen un tacto suave y no son porosos debido a los acabados esmaltados. Pueden ser macizos o huecos, estos permiten introducir agua fría o caliente para modificar la sensación térmica, suelen mantener la temperatura unos 20 minutos. Pueden usarse con todo tipo de lubricantes, aunque no son recomendables los de silicona. Su mantenimiento es sencillo, basta con agua, jabón neutro y dejar secar al aire, también pueden utilizarse limpiadores específicos, lavavajillas o agua hirviendo. Son productos que vienen bastante protegidos de fábrica, por lo que es recomendable guardarlos en su embalaje original ya que pueden sufrir daños o magulladuras con golpes, hasta pueden llegar a fracturar (Sanso, 2022). Un buen ejemplo de dildos hechos de cerámica son los de la marca sevillana Luxury Sex Design (Luxury Sex Design).



Luxury Sex Design. Fuente: Luxury Sex Design.

Los productos sexuales de cristal son macizos, resistentes y no tienen poros ni químicos dañinos, por lo que son seguros para la salud, a no ser que haya sufrido alguna caída o daño que lo haya astillado y fracturado, se debe tener cuidado cuando está húmedo, ya que es resbaladizo y pesado (Sanso, 2022). Los productos fabricados de cristal suelen ser: dildos, plugs y bolas chinas, como ejemplo se expone Horny Glass Dildo de Shiri Zinn (Shiri Zinn). Permite modificar

la sensación térmica, por lo general es un material frío. Se pueden aplicar todos los tipos de lubricantes, aunque es recomendable no aplicar en exceso. Su mantenimiento es sencillo, como los mencionados con anterioridad. Si el cristal es de borosilicato puede introducirse en el lavavajillas.

Cada vez son más marcas las que se interesan por los bioplásticos, Womanizer lanza un succionador de clítoris eco-friendly llamado Premium eco. Este bioplástico concretamente se llama Biolene, contiene un 70% de materiales naturales, entre los que destaca el almidón de maíz, siendo ecológico, biodegradable y reciclable. Otro bioplástico presente en la industria es el Biofeel, también con base de almidón, utilizado por eco bullet en su bala vibradora Gaia (Camino, 2021)



Horny Glass Dildo, Shiri Zinn. Fuente: Shiri Zinn.



Premium eco, Womanizer. Fuente: Womanizer.



Gaia, Biofeel. Fuente: Biofeel.

Hay otros materiales utilizados en la fabricación de productos sexuales que no son muy seguros debido a propiedades químicas del material o porosidad, estos son: gelatinas, caucho, látex, PVC y TPR/TPE (elastómeros termoplásticos). Tienden a ser de apariencia opaca o transparentes, ligeramente brillantes, estos materiales suelen destinarse a masturbadores y anillos para el pene. También, son usados para juguetes 'realistas' que simulan genitales humanos. Suelen acumular olores desagradables, bacterias, moho y hongos, volverse pegajosos, aparecer manchas y no son muy duraderos. Además de diferenciarse en sus nombres técnicos y comerciales, las proporciones de elementos químicos varían. No se recomienda el uso de lubricantes de silicona, aunque no esté demostrado que sea perjudicial. El mantenimiento de estos juguetes es primordial, han de ser lavados con agua tibia, jabón neutro y ser secados correctamente. No pueden estar en contacto con otros materiales ya que se deterioran con facilidad, han de ser guardados en fundas individuales, además si se dejan al aire libre cogerán polvo con mucha facilidad. Estos juguetes no pueden someterse a procesos de esterilizado, ya que el material se funde (Sanso, 2022). Como ejemplo de dildo fabricado con gelatina se representa Shades Pene con multicolores de Icon Brands (Icon Brand).



Shades Pene multicolor, Icon Brands. Fuente: Vive Sex Shop.

Dependiendo del material utilizado el proceso de fabricación necesario para producirlo será diferente. En este punto se analizan algunos de los procesos que existen en la actualidad, centrándose en la innovación y sostenibilidad. Uno de ellos que lleva unos años creciendo en diversos sectores de productos es la impresión 3D. Una de las principales características de este proceso de fabricación es la facilidad para personalizar los parámetros de un producto; actualmente se puede encargar un diseño propio con las medidas y colores que deseemos, incluso imprimirse por el mismo usuario si dispone de una impresora 3D. Esta tecnología también se ha introducido en el sector de la juguetería sexual, y en cuanto a materiales de impresión, es

recomendable la impresión en ABS con mucho relleno y terminar el objeto con acetona, para dotarlo de solidez y de una apariencia suave. No obstante, sigue siendo un material poroso por lo que, para mayor seguridad, debido a lo comentado con anterioridad en las propiedades de otros materiales, es recomendable el uso de preservativos (Cults). Otra opción para hacerlos más higiénicos es lijar la superficie y aplicarles un recubrimiento impermeable, con un spray de silicona apto para el uso alimentario, para protegerlo (La Vanguardia, 2018). También puede imprimirse el molde con la impresora 3D, lijarse para evitar las rugosidades típicas de la impresión y utilizarlo para hacer una colada de silicona médica, obteniendo como resultado un dildo. Como se pondrá un ejemplo de dildo de diseño impreso en 3D, Dildy por Cunicode, y dos empresas que se dedican a la venta online de dildos desarrollados mediante esta tecnología.

Dildy, por Cunicode, es un dildo de cerámica impreso en 3D y creado por cada usuario a través de una app, cumple una función decorativa además de la principal para la que está destinado,



Dildy, Cunicode. Fuente: Desconocido.

la masturbación. Su curvatura es personalizable. Presenta un aspecto cómico o infantil con la superficie texturizada mediante corazones, piernas en el externo inferior como forma de apoyo y una cara en extremo superior. En la actualidad la empresa Cunicode (Cunicode, s.f.) ha ocultado este prototipo, por lo que no se ha podido encontrar demasiada información al respecto. La empresa no comercializa este producto, pero ha sido participante de exposiciones sobre productos de diseño eróticos y mentes creativas, como se puede apreciar en el libro 'Objects of Desire' (Catinella Orrel & Scuderi, 2016).

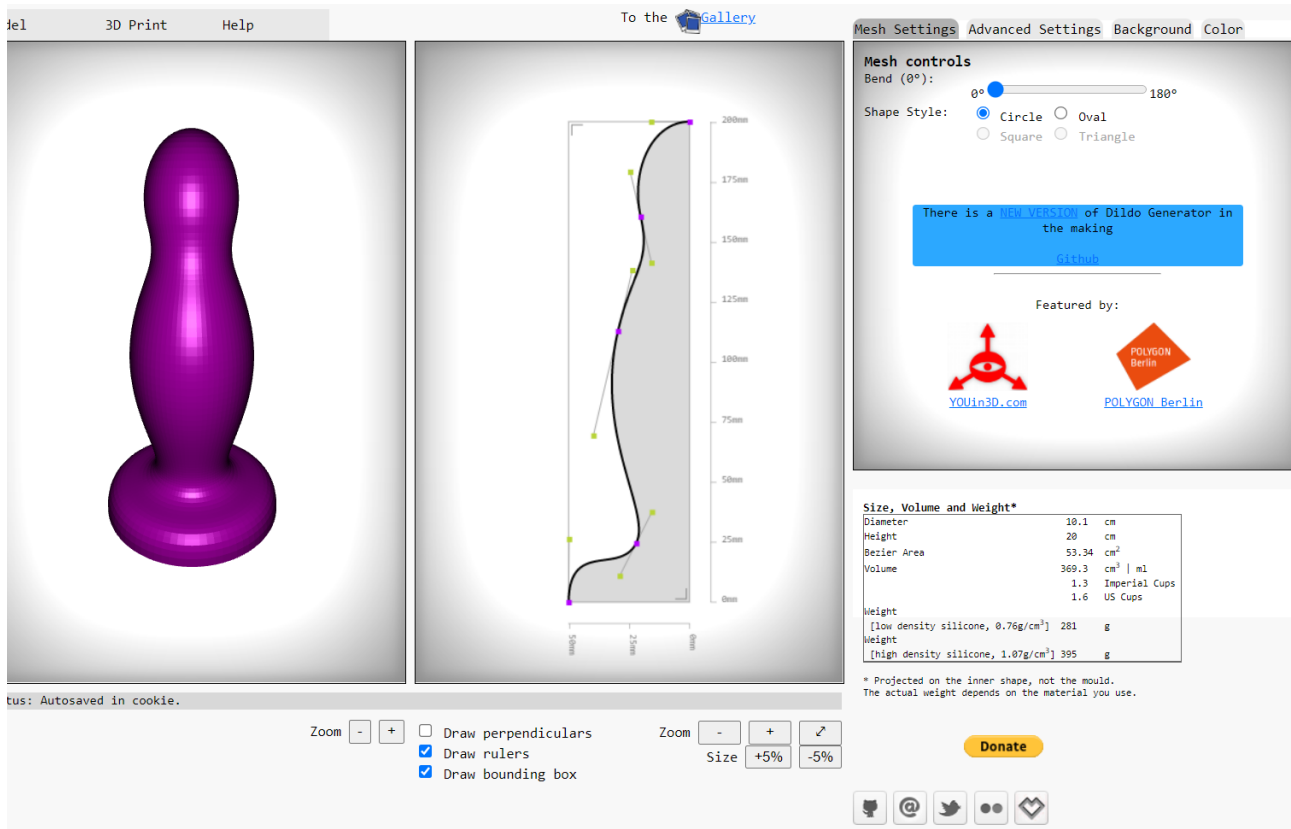

Captura de pantalla Dildo Generator. Fuente: Dildo Generator.

Dildo Generator es una página web programada por Ikaros Kappler, el responsable del proyecto (Turk, 2014). Gracias a las curvas de Bèzier el usuario puede personalizar la forma del dildo mediante 5 puntos de tangencia, su alto y ancho, la curvatura (hasta 180°), el color y otras opciones más avanzadas. Su página web es sencilla, no se ha invertido en imagen corporativa. Permite ver el prototipo en 3D a través de la pantalla antes de encargarlo (Dildo Generator, s.f.). Puede accederse a la página web mediante el siguiente enlace: <http://www.dildo-generator.com/>

Otra empresa de juguetes sexuales



The Rock and Roll Sex Toy, Maker Love. Fuente: Maker Love.

impresos en 3D es Maker Love. En esta página web tienes la opción de comprar dos tipos de juguetes sexuales, con vibración y sin vibración. Aquellos que tienen vibración alojan una bala vibratoria en un orificio, esta se compra por separado y en la misma página web nos facilitan el enlace de compra (Maker Love, s.f.). Además, tienen un apartado de 'Free 3D Sex Toys', donde el usuario se puede descargar el formato '.stl' para imprimirlo gratuitamente en su impresora persona. El ejemplo que se aprecia en la imagen es de la sección gratuita mencionada y su nombre es 'The Rock and Roll Sex Toy'. Puede accederse a la página web mediante el siguiente enlace: <http://makerlove.com/index.html>

ANÁLISIS DEL MERCADO

ERA COVID-19

La pandemia mundial de COVID-19 ha afectado a todas las naciones a niveles sociales, económicos y sanitarios, pero también ha afectado a las relaciones sexuales, de hecho, las ventas de juguetes sexuales se han disparado en este periodo de tiempo.

El confinamiento y las restricciones sociales replegaba a los ciudadanos a un estado de individualidad y aislamiento, donde debían de ingeniárselas para satisfacer sus necesidades y hacer la crisis sanitaria lo más llevadera posible. El riesgo que suponía intimar sexualmente con una persona ajena al núcleo de convivencia diario potenció la masturbación como método de satisfacción a las necesidades sexuales. Todo esto conlleva a un crecimiento del sector de ventas online de productos sexuales y del interés de la sociedad por conocer más sobre estos productos y formas de masturbación. Los juguetes sexuales se vendían como 'el compañero sexual más seguro'. Competencias relacionadas con la salud sexual exponían guías con consejos y pasos para practicar sexo de manera segura en tiempo de coronavirus.

Según la sexóloga y psicóloga Ana Lombardía en una breve entrevista que se encuentra en el blog 20 minutos, la masturbación en solitario es la práctica más segura en época de cuarentena.

“¿Es el sexo más seguro que podemos tener en estas circunstancias? Lamentablemente, a día de hoy el contacto con otras personas es una fuente de riesgo de infección al COVID19. Esto incluye, por supuesto, las relaciones sexuales. Con la masturbación, estando a solas, no corremos riesgo de contagio y, además, evitamos infectar a otras personas. Es la práctica más segura ahora mismo para seguir disfrutando de la sexualidad. [...] ¿Cómo interpretas el repunte en ventas de juguetes sexuales durante la cuarentena? ¿Son imprescindibles? Los juguetes sexuales no son imprescindibles, pero sí son un muy buen aliado en las relaciones sexuales, tanto a solas como en pareja. El estar encerrados en casa ha hecho que tengamos que ponernos más creativos a la hora de buscar formas de ocio y los juguetes sexuales son un fantástico recurso.” (Mariño, 'La masturbación a solas es la práctica más segura ahora mismo', palabra de sexóloga, 2020)

“Los datos confirman que cerca de 3.4 millones de españolas poseen juguetes sexuales o lo probaron cuando las opciones de salir eran limitadas [...] En pleno confinamiento, el 20 de abril del año pasado, la tienda online 'Amantis.net' anunció que donaría 1.000 succionadores de clítoris para el personal sanitario y hospitalario que lo pidiera. La campaña les salió bien: se agotaron en 3 horas. Los datos sobre el incremento de ventas de juguetes sexuales en tiempos de pandemia han sido una constante durante prácticamente todos los meses desde que el virus puso límites al contacto físico.” (Unidad de Datos, 2021).

“Según esas cifras, en España, entre el 1 de enero y el 10 de marzo de 2020, las ventas han subido un 35% en España” (Higueruela, 2020).

LELO elaboró una encuesta en 2020 respondida por más de 700 españoles en la que el 26% de ellos afirman que la masturbación fue una de sus actividades preferidas de entretenimiento en la cuarentena. Un 15% de los encuestados, además de la estimulación manual, utilizó juguetes eróticos y un 20% estaba pensando en adquirir uno. Las ventas online en la página web algunos días aumentaron hasta un 72%, haciendo un incremento de ventas del 33% en el

mes de marzo y abril de 2020 respecto al año anterior. Madrid, Barcelona y Valencia fueron los potenciales compradores de esta marca en España (Economía de hoy, 2020). El responsable de comunicación de la marca sueca, Alberto Gooding, dice que en actualmente las conversaciones relacionadas con el placer y los productos eróticos están presentes en círculos de amistades y parejas, siendo cada vez más habitual escuchar a personas hablar sin tapujos de temas anteriormente considerados como comprometidos (Yanke, Por qué España es el país donde más barato resulta tener un orgasmo, 2020).

A nivel mundial, las compras de juguetes sexuales en pandemia han subido un 135% en Canadá, un 75% en Estados Unidos, un 71% en Hong Kong, un 60% en Italia, un 40% en Francia y 31% en Australia (Prieto, 2020). Estos datos están relacionados proporcionalmente (en la mayoría de los casos) con cómo ha afectado la enfermedad en los países.

“Pasar más horas en casa ha terminado disparando las ventas de juguetes sexuales a nivel mundial. La marca Womanizer, la primera que lanzó al mercado el archiconocido succionador de clítoris, ha publicado que sus ventas en el primer trimestre del año han superado todas las expectativas, y lo achacan al distanciamiento social que ha provocado el COVID-19. [...] Desde Womanizer han informado al Daily Mail que algunos de sus productos, como el We-Vibe Chorus, han llegado a bajos niveles de stock que irán reponiendo poco a poco. En LELO, la marca de alta gama de juguetería, también han notado un incremento. Desde su departamento de comunicación en España explican que las ventas online han aumentado en un 30% solo en el mes de marzo.” (Prieto, 2020)

Durante este tiempo se han ideado nuevos juguetes eróticos para la masturbación, pero también para mantener relaciones sexuales en pareja que cumplan con las condiciones recomendadas por los expertos para evitar contagios, estos señalaban que la importancia estaba en evitar partículas respiratorias. Lee Allen creó un crowdfunding para un dildo de silicona con un metro de longitud para que fuese posible la distancia mínima de seguridad entre personas durante el coito. Según comunica en su página:



Strap-on de distancia de seguridad. Fuente: Opening Gambit.

“Muchas parejas incapaces de hacer el amor según las medidas del gobierno o con la posibilidad de tener nuevos compañeros sexuales completamente descartada [...] Llega una nueva posibilidad, una nueva forma de tener sexo, la esperanza para esas parejas frustradas sexualmente. Permite conectar al mismo tiempo que mantener la distancia. Ya no tienes que estar cerca para intimar” (Mariño, Este es el juguete sexual con el que se mantiene la distancia de seguridad, 2020).

MERCADO NACIONAL

Las compras de estos juguetes no se han estancado en el inicio de la pandemia y sus restricciones sociales, en la actualidad continúa en alza. Según la compañía farmacéutica y parafarmacia Atida | Mifarma en un análisis de las tendencias y hábitos de los productos sexuales con motivo de San Valentín, en 2021 el consumo de estos productos aumentó un 83% (PMF, 2022).

Asociación Española de Profesionales de la Sexología (AEPS)

Desde la Asociación Española de Profesionales de la Sexología (AEPS) animan a las parejas a disfrutar del autoconocimiento con ayuda de los juguetes sexuales, viéndolo como una opción y no como una obligatoriedad, siempre desde el placer y desde el consentimiento, teniendo en cuenta que el cuerpo es el originador del placer y el juguete es un sustituto, sino un complemento, ya que el consumo de estos no conlleva mayor satisfacción. Esto es importante según apunta Diana Fernández Saro porque existe mucho ‘postureo’ al respecto, y es igual de lícito no estar al favor del consumo de esta tecnología. Según la sexóloga especialista en el auge del producto erótico y sexualidades no normativas Norma Ageitos, se ha de ver el juguete como una opción y no como una obligatoriedad; y el uso de estos usado en encuentros entre más de una persona puede ser enriquecedor y constructivo (Yanke, Por qué España es el país donde más barato resulta tener un orgasmo, 2020).

El sexólogo Iván Rotella reconoce que en España hemos alcanzado cierta ‘madurez erótica’, apreciando los nuevos entornos de venta de productos eróticos, donde los productos, en ocasiones, son acompañados con libros educativos donde el placer se defiende libremente (Yanke, Por qué España es el país donde más barato resulta tener un orgasmo, 2020).

“En verano, cuando se celebró el Día Internacional del Orgasmo (femenino), la empresa de comparación de precios online Idealo realizó una encuesta de hábitos de uso en nuestro país, y se supo que es el lugar del mundo donde más económico sale adquirir producto erótico. “España es el país más barato para comprar en cuatro de las seis categorías de producto analizadas: dildos, lubricantes, estimuladores masculinos y vibradores””. (Yanke, Por qué España es el país donde más barato resulta tener un orgasmo, 2020).

Este auge del mercado nacional se debe a diversos factores principalmente: el aumento de información de las nuevas generaciones en la cultura sexual, y el derribo progresivo de los tabúes alrededor del sexo, además de las restricciones sociales estatales por consecuencia de

la alarma sanitaria (Coolture Magazine, 2021).

“Sostiene el sexólogo Iván Rotella, miembro de la Asociación Española de Profesionales de la Sexología (AEPS), que «desde que se superó la desfasada y errónea palabra consolador y se cambió por juguetes sexuales, cada vez más parejas las incluyen dentro de sus relaciones».” (Yanke, Juguetes eróticos para parejas, la revolución ‘sexnológica’ de 2020, 2020).

Marcas Nacionales

A continuación, se presentan algunas de las marcas españolas dedicadas al diseño y/o distribución de productos eróticos. Junto a la breve descripción de cada una de ellas hay una pequeña ficha identificatoria con datos como: año de fundación, procedencia, ventas anuales del año 2021, si son divulgadoras de conocimiento sexual, si sus productos son ecológicos o sostenibles y si es o no distribuidora de otras marcas además de sus propios productos.

DIVERSUAL

The logo for Diversual features the word "diversual" in a lowercase, sans-serif font. The letters "diversu" are in black, and the letters "al" are in a vibrant pink color.

Logo Diversual. Fuente: Diversual.

NOMBRE	Diversual
Año de fundación	2012
Procedencia	Alicante
Facturación anual	+7.000.000€
Distribuidora de otras marcas	Sí
Divulgadora	Sí
Sostenible	No

Tabla 1. Diversual. Elaboración propia.

Diversual es una empresa que comienza a mediados de 2012 de manos de dos alicantinos de 30 años, Fernando Martínez y Puria Shahdoost-Rad, en sus respectivos pisos, hasta que 5 años después se convirtió en la empresa líder de juguetes eróticos en España en 2017. Venden de media 300 productos diarios entre España, Europa y Estados Unidos y tienen una facturación anual de 7 millones de euros (ABC, 2017), esta información es orientativa debido a la dificultad para acceder a esta información y su coste. Esta empresa nace con el objetivo de ayudar a normalizar la sexualidad y el uso de juguetes eróticos, ya que es algo natural y beneficioso. Además de las ventas de productos se encargan de la divulgación sobre educación sexual mediante un blog y las principales redes sociales como Instagram. Cuentan con expertas en el tema y también colaboran con las divulgadoras de conocimientos sexuales Noemi Casquet y Thais Duthie. Distribuyen productos de marcas reconocidas como Tenga, Satisfyer y Fun Factory entre otros, y tienen su propia línea de productos Diversual Basics (Diversual, 2012-2022). Como ejemplo de sus productos se presentan dos: Sharkin Turquesa Recargable, un vibrador de alta calidad y diseño ergonómico, y Velvet, un succionador de clítoris recargable y muy original con un diseño en forma de rosa.



Sharkin, Diversual Basics. Fuente: Diversual.



Velvet, Diversual Basics. Fuente: Diversual.

AMANTIS



Logo Amantis. Fuente: Amantis.

NOMBRE	Amantis
Año de fundación	2012
Procedencia	Madrid
Facturación anual	-
Distribuidora de otras marcas	Sí
Dibulgadora	Sí
Sostenible	Sí

Tabla 2. Amantis. Elaboración propia.

Amantis es una franquicia española, nacida en Madrid, animalista y vegana al 95%. En sus tiendas tienen agua y chuches para los perros. También tiene una gran conciencia medioambiental y promueve conductas ecológicas entre sus clientes, una de ellas consiste en proporcionar un 5% de descuento a los clientes en sus compras si llegan en bici a su tienda. Algunos de sus productos son ecológicos, como los lubricantes; en cambio sus juguetes están fabricados en China, el medio de transporte que utilizan, dentro de los posibles, es el menos contaminante. Utilizan barcos, pero tienen un compromiso con las emisiones de CO2 producidas en sus transportes que calculan y compensan de dos maneras: forman parte del programa de Naciones Unidas de compensación de emisiones, contribuyen de manera económica en proyectos para mejorar el planeta; también forman parte del Registro de huella de carbono, compensación y proyectos de absorción de dióxido de carbono del Ministerio para la Transición Ecológica.

El reciclaje y la reducción forman parte de su filosofía, han creado el programa Vibronove para reciclar vibradores. Para participar se ha de llevar juguetes eróticos dotados de tecnología embalados y se recibe a cambio 8€ en puntos de amantis para canjear en la próxima compra

(Amantis, s.f.). Como ejemplo de sus productos se presentan dos: Encanto, un dedal vibrador con estimulación intensa y precisa del clítoris, y Mini Carnival, un mini-masajeador con cuatro cabezales para ofrecer diferentes sensaciones en un mismo producto.



Encanto, Amantis. Fuente: Amantis.



Carnival, Amantis. Fuente: Amantis.

PLATANOMELÓN



Logo Platanomelón. Fuente: Platanomelón.

NOMBRE	Platanomelón
Año de fundación	2014
Procedencia	Barcelona
Facturación anual	500.000€
Distribuidora de otras marcas	Sí
Dibulgadora	Sí
Sostenible	No

Tabla 3. Platanomelón. Elaboración propia.

Platanomelón es la primera marca de juguetes eróticos DVNB (digital vertical native Brand) española, nace en 2014 en Barcelona y está dirigida por Anna Boldú, su titular es LOVE DIGITAL FACTORY SL y su facturación anual es de 500.000€, esta información es orientativa debido a la dificultad para acceder a esta información y su coste. Su objetivo es democratizar el bienestar y la felicidad de las personas fomentando la autoestima y mejorando la complicidad de las parejas. Se caracteriza por la personalidad divertida de sus profesionales sexólogos (Merino, 2019). Es una empresa que además de distribuir juguetes eróticos de otras marcas diseña los suyos propios, y participa en la divulgación de contenidos de educación sexuales mediante un canal de YouTube y sus cuentas de Instagram, Facebook y Twitter. Como ejemplo de sus productos se presentan dos: Dolby, un vibrador multiusos para estimular diferentes

zonas del cuerpo, y Zumba, un masturbador masculino con doble funcionalidad, también es una lámpara.



Dolby, Platanomelón. Fuente: Platanomelón.



Zumba, Platanomelón. Fuente: Platanomelón.



BIJOUX INDISCRETS



Logo Bijoux Indiscrets. Fuente: Bijoux Indiscrets

NOMBRE	Bijoux Indiscrets
Año de fundación	2006
Procedencia	Barcelona
Facturación anual	[1.000.000€ - 2.000.000€]
Distribuidora de otras marcas	Sí
Dibulgadora	Sí
Sostenible	Sí

Tabla 4. Bijoux Indiscrets. Elaboración propia.

Bijoux Indiscrets, con sede en Barcelona, fue fundada en 2006 por Marta Aguilar y Elsa Villegas y factura anualmente entre un millón y 2 millones y medio de euros (Empresia, 2019), esta información es orientativa debido a la dificultad para acceder a esta información y su coste. A lo largo de sus casi 16 años de vida han vendido joyería, cosméticos eróticos, accesorios sensuales, juguetes eróticos y bienestar sexual. Han creado la primera biblioteca de orgasmos en formato audio. Sus productos son veganos y sus envases cada vez más sostenibles, ya que tienen conciencia medioambiental. Su gama Slow Sex está fabricada con materiales reciclados

o reciclables en un 90% y el 80% de su producción es de origen local, para apoyar a las pequeñas empresas nacionales y reducir las emisiones de carbono. Son feministas y se preocupan por reflejarlo tanto en su marca como en su producto de forma disruptiva. Sus productos están enfocados hacia el placer femenino ofreciendo a las mujeres múltiples herramientas para conocer y gestionar su propio placer (Bijoux Indiscrets, 2006). Actualmente la marca está presente en 22 países del mundo. Como ejemplo de sus productos se presentan dos: Twenty One, un Diamante Vibrador para el clítoris, y Horóscopo Ritual del placer, un kit diseñado para reconectar la energía femenina con el placer dispone de un dedal vibrador para el clítoris, un bálsamo efecto calor para el clítoris y un colgante con la gema del zodiaco, el que se presenta en las fotos corresponde con escorpio.



Twenty One, Bijoux Indiscrets. Fuente: Bijoux Indiscrets.



Twenty One, Bijoux Indiscrets. Fuente: Bijoux Indiscrets.



Horóscopo Ritual del placer, Bijoux Indiscrets. Fuente: Bijoux Indiscrets.



Horóscopo Ritual del placer, Bijoux Indiscrets. Fuente: Bijoux Indiscrets.

BS ATELIER



Logo BS Atelier. Fuente: BS Atelier.

NOMBRE	BS Atelier
Año de fundación	2009
Procedencia	Valencia
Facturación anual	<500.000€
Distribuidora de otras marcas	No
Dibulgadora	No
Sostenible	Sí

Tabla 5. BS Atelier. Fuente: Propia.

En BS Atelier, Beatriz Higón y Nuria Faba son las diseñadoras, fabricantes y distribuidoras de sus piezas sexuales, las cuales están hechas a mano con mimo y cariño en su taller de Valencia y con materiales de alta calidad: silicona y pigmentos de grado médico. Sus productos pueden encontrarse en tiendas de Tokio, New York, Berlín, Toronto, Sydney, Londres y Madrid entre otros (BS Atelier, 2022). La empresa tiene una facturación anual inferior a 500.000€, esta información es orientativa debido a la dificultad para acceder a esta información y su coste. Sus dildos pueden ser customizados por el cliente y tienen conciencia LGTBQ+. Como ejemplo de sus productos se presentan dos: Alex Noise Blue, un dildo inspirado en la pintora Janet Sobel compatible con arnés, y Kokoa Rainbow con ventosa, con un brillo irisado.



Alex Noise Blue, BS Atelier. Fuente: BS Atelier.



Kokoa Rainbow, BS Atelier. Fuente: BS Atelier.

LUXURY SEX DESIGN



Logo Luxury Sex Design.
Fuente: Luxury Sex Design.

NOMBRE	Luxury Sex Design
Año de fundación	2018
Procedencia	Barcelona
Facturación anual	[200.000€ - 750.000€]
Distribuidora de otras marcas	No
Dibulgadora	No
Sostenible	Sí

Tabla 6. Luxury Sex Design. Elaboración propia.

Luxury Sex Design nació en Barcelona en el año 2018, facturando ese mismo año unas ventas entre 250 mil euros y 750 mil euros (axesor, 2018) esta información es orientativa debido a la dificultad para acceder a esta información y su coste. Es una marca ética y ambientalista sex-positiva que produce colecciones limitadas de juguetes eróticos artesanales en colaboración con diseñadores selectos de Europa, con materiales seguros y ecológicos creando un nuevo paradigma en la industria erótica, libre de plástico. Son activistas del placer, promueven el bienestar y el empoderamiento sexual, junto con las ventajas mentales y físicas que conllevan. Pretenden eliminar tabúes y convertir el sexo en un tema de conversación cómodo retirando los juguetes sexuales de su escondite y exhibirlos como elementos decorativos en el hogar para darle protagonismo a la belleza de sus diseños. Aunque los productos que ofrecen son destinados a la masturbación, no dejan de ser obras de arte individuales procedentes de un



Virgen 4 - Flat S, Luxury Sex Design. Fuente: Luxury Sex Design.

artista/diseñador, dándole a este más valor que a las máquinas de producción en serie y a sus obras un valor especial y único (LSD SL, 2022). Como ejemplo de sus productos se presentan dos: Virgen 4 – Flat S, diseñado por Virgen Cerámica en Sevilla, y Totuma 9 – Dildo, diseñado por Totuma Ceramic en Málaga.



Totuma 9 – Dildo, Luxury Sex Design. Fuente: Luxury Sex Design.

MERCADO INTERNACIONAL

En el 2020 por el motivo de la pandemia mundial, aumentó la aceptación social de estos productos y su uso. La consultora Grand View Research prevé que el mercado crecerá un 8% hasta 2028, pero sin tener en cuenta la crisis de microchips. Muchos de los productos están dotados de tecnología para la que necesitan estos elementos, actualmente escasos y difíciles de conseguir. La industria de la juguetería sexual está en pleno auge y evolucionando, hasta es posible una futura salida a Bolsa de algunas de las más importantes, como LELO (López Letón, 2021). El mercado se vuelve cada vez más competitivo.

Marcas internacionales

LELO

LELO

Logo Lelo. Fuente: Lelo.

NOMBRE	Lelo
Año de fundación	2003
Procedencia	Estocolmo, Suecia
Facturación anual	-
Distribuidora de otras marcas	No
Dibulgadora	No
Sostenible	No

Tabla 7. Lelo. Elaboración propia.

LELO nace en 2003 en Estocolmo de mano de tres diseñadores, Filip Sedic, Eric Kalen y Carl Magnusson, con el fin de crear una gama de productos que fuesen tan atractivos que el cliente los exhibiese con orgullo. Se ha consolidado como la marca del placer de lujo líder en el mercado gracias a sus diseño, tecnología, innovación y reputación. Ha recibido cientos de premios, tres de los últimos han sido: Adultex Awards 2019 Mejor gama de juguetes de lujo; X BIZ Europa Awards 2020 Excelencia en el envasado de productos; y XBIZ Europa Awards 2021 Marca de lujo del año. La empresa ha vendido hasta la fecha 17 millones de productos en un total de 160 países aproximadamente. Tiene registrada más de 200 patentes y tiene un mercado mundial de dispositivos sexuales de 18.240 millones de euros en 2021 (LELO, 2022). Como ejemplo de sus productos se presentan dos: SORAYA 2, un vibrador con doble estimulación que para su diseño se ha realizado una investigación usando ultrasonidos para construir una imagen genérica de las vaginas y hacer más precisa la estimulación del punto G, y TIANI 24K, un vibrador para parejas con un anillo bañado en oro de 24 quilates.



Soraya 2, Lelo. Fuente: Lelo.



TIANI 24K, Lelo. Fuente: Lelo.

FUN FACTORY



Logo Fun Factory. Fuente: Fun Factory.

NOMBRE	Fun Factory
Año de fundación	1996
Procedencia	Bremen, Alemania
Facturación anual	-
Distribuidora de otras marcas	No
Dibulgadora	No
Sostenible	No

Tabla 8. Fun Factory. Elaboración propia

FUN FACTORY fué creada por Dirk Bauer y Michael Pahl en 1996, su actual sede se encuentra en Bremen. Su primer diseño fue PADDY PINGUIN, con el que consiguieron crear el primer consolador no fálico, con silicona colorida de calidad y divertido. Se abrieron fácilmente hueco en el mercado ya que era un producto novedoso que invitaba a los clientes a experimentar. Fueron los primeros en introducir baterías recargables en los vibradores y la primera marca de productor eróticos en ganar un premio de diseño convencional (FUN FACTORY, 2022).



PADDY PINGUIN, Dirk Bauer (1996). Fuente: Amazon.

La producción es manual, alcanza una media de 3.000 juguetes diarios y son producidos en Europa (Abundancia, Visitamos una fábrica de juguetes eróticos: así se hace un vibrador, 2018).

Como ejemplo de sus productos se presentan dos: VOLITA, un pequeño vibrador externo, y PATCHY PAUL un vibrador para el punto G, fue el segundo diseño de la casa alemana y a día de hoy sigue siendo un éxito.



VOLITA, Fun Facroty. Fuente: Fun Factory.



PATCHY PAUL, Fun Factory. Fuente: Fun Factory.

WOMANIZER

Womanizer

THE ORIGINAL

Logo Womanizer. Fuente: Womanizer.

NOMBRE	Womanizer
Año de fundación	2014
Procedencia	Matten, Alemania
Facturación anual	-
Distribuidora de otras marcas	No
Dibulgadora	No
Sostenible	No

Tabla 9. Womanizer. Elaboración propia.

WOMANIZER se creó en 2014 por Michael Lenke en Matten, Alemania. Patentó la tecnología que estimula el clítoris sin contacto directo Pleasure Air, es la marca creadora del estimulador de clítoris. El motivo que impulsó a los creadores a diseñarlo fue que muchas mujeres tuviesen problemas para llegar al orgasmo ya que se descuidaba la estimulación clitoriana. La marca tiene sedes en Berlín, Hong Kong y Ottawa, y pertenece al grupo WOW Tech (WOMANIZER, 2022). Como ejemplo de sus productos se presentan dos: STARLET 3, un estimulador de clítoris compacto disponible en cinco colores, y PREMIUM eco, elaborado con materiales sostenibles y renovables.



STARLET 3, Womanizer. Fuente: Womanizer.



PREMIUM eco, Womanizer. Fuente: Womanizer.

MERCADO MUNDIAL

Statista Research Department publicó en 2021 que tanto el uso como la propiedad de juguetes sexuales está aumentando en todo el mundo y lo seguirá haciendo.

“Se espera que el mercado mundial de juguetes sexuales crezca alrededor de un 9% entre 2019 y 2026, pasando de aproximadamente 28.640 millones de dólares estadounidenses a unos 52.700 millones de dólares en ese periodo de tiempo” (Statista Research Department, 2021).

Este aumento está representado en la gráfica de la siguiente imagen medidas en el tamaño del mercado en millones de dólares estadounidenses por año.

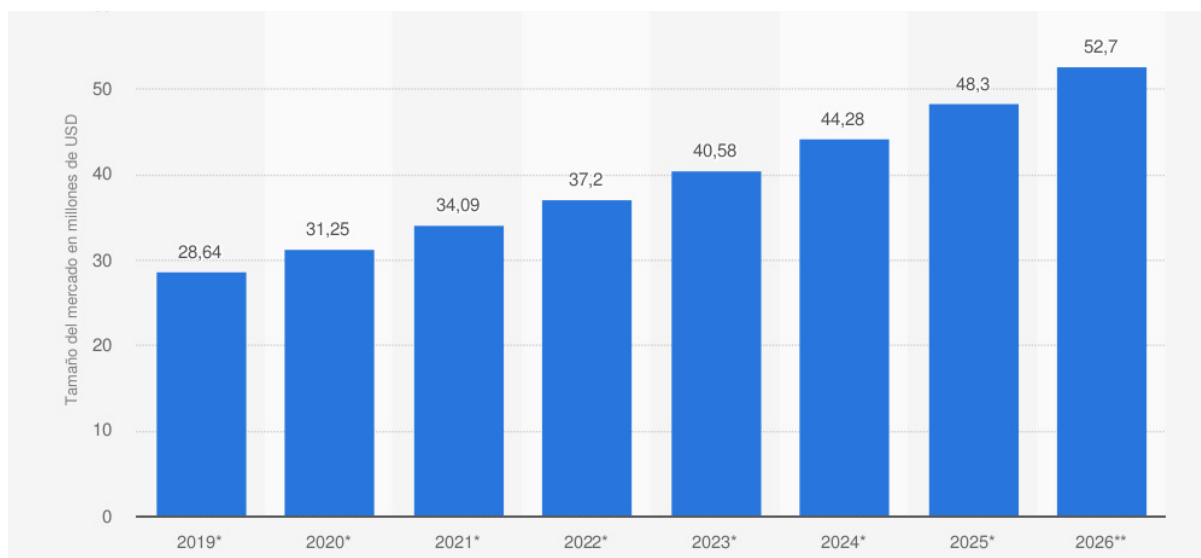

Gráfica del tamaño del mercado de los juguetes eróticos en el mundo en 2019 y 2026. Fuente: GlobeNewswire. Statista.

La importancia del crecimiento de este sector en el mercado ha llevado a ferias importantes como la prestigiosa CES de Las Vegas a incluir a estos dispositivos en sus expositores (Nieto, 2021). CES (International Consumer Electronics Show, EE.UU.) es la feria más grande de tecnología de consumo a nivel mundial, celebrada anualmente en el mes de junio.

Cada vez la salud sexual está más presente en nuestras vidas gracias a las redes sociales y al activismo. La aceptación parcial de la comunidad LGBTQ+ y la valoración de la sexualidad femenina son uno de los factores sociales claves en el crecimiento del mercado. A nivel tecnológico la inexistencia de regulación de fabricación permite a los desarrolladores y fabricantes mucha libertad en el proceso de innovación. Muchos juguetes han adoptado tecnologías de vanguardia, como control remoto y realidad aumentada. Por ejemplo, en Australia el startup EXOLOVER PTY LDT desarrolla productos utilizando la tecnología 'blockchain' permitiendo la interacción remota y compartir sensaciones a tiempo real (Sex Toys Market Size, Share & Trends Analysis Report By Type (Male, Female), By Distribution Channel (E-commerce, Speciality Stores, Mass Merchandizers), By Region, And Segment Forecasts, 2022-2030., 2020).

Otro de los motivos que ha propulsado en los últimos años el mercado de productos sexuales ha sido la venta online gracias a plataformas de comercio electrónicos, propulsado por los condicionantes de la pandemia de COVID-19. Los canales de distribución del mercado de juguetes sexuales global se segmentan en comercio electrónico, comercios masivos y tiendas especializadas (Sex Toys Market Size, Share & Trends Analysis Report By Type (Male, Female), By Distribution Channel (E-commerce, Speciality Stores, Mass Merchandizers), By Region, And Segment Forecasts, 2022-2030., 2020).

Marcas mundiales

WE-VIBE



Logo We-Vibe. Fuente: We-Vibe.

NOMBRE	We-Vibe
Año de fundación	2003
Procedencia	Londres
Facturación anual	-
Distribuidora de otras marcas	No
Dibulgadora	No
Sostenible	No

Tabla 10. We-Vibe. Elaboración propia.

La empresa londinense We-Vibe, fundada en 2003, forma parte del grupo WOW Tech, líder mundial en el mercado de productos de placer íntimo premium, como Womanizer entre otros. Tienen un equipo de ingenieros, diseñadores industriales, médicos, sexólogos y consumidores

trabajando en estrecha colaboración para desarrollar productos de sexuales íntimos de gran calidad que se sincronicen con el cuerpo humano. Además, trabajan para obtener diseños ergonómicos, de alto rendimiento, seguros para el cuerpo y respetuosos con el medio ambiente. En la página web, cada producto incluye un vídeo propio y una serie de pictografías a modo de sugerencias de uso, titulado 'Formas de Jugar' (We-Vibe, 2022).

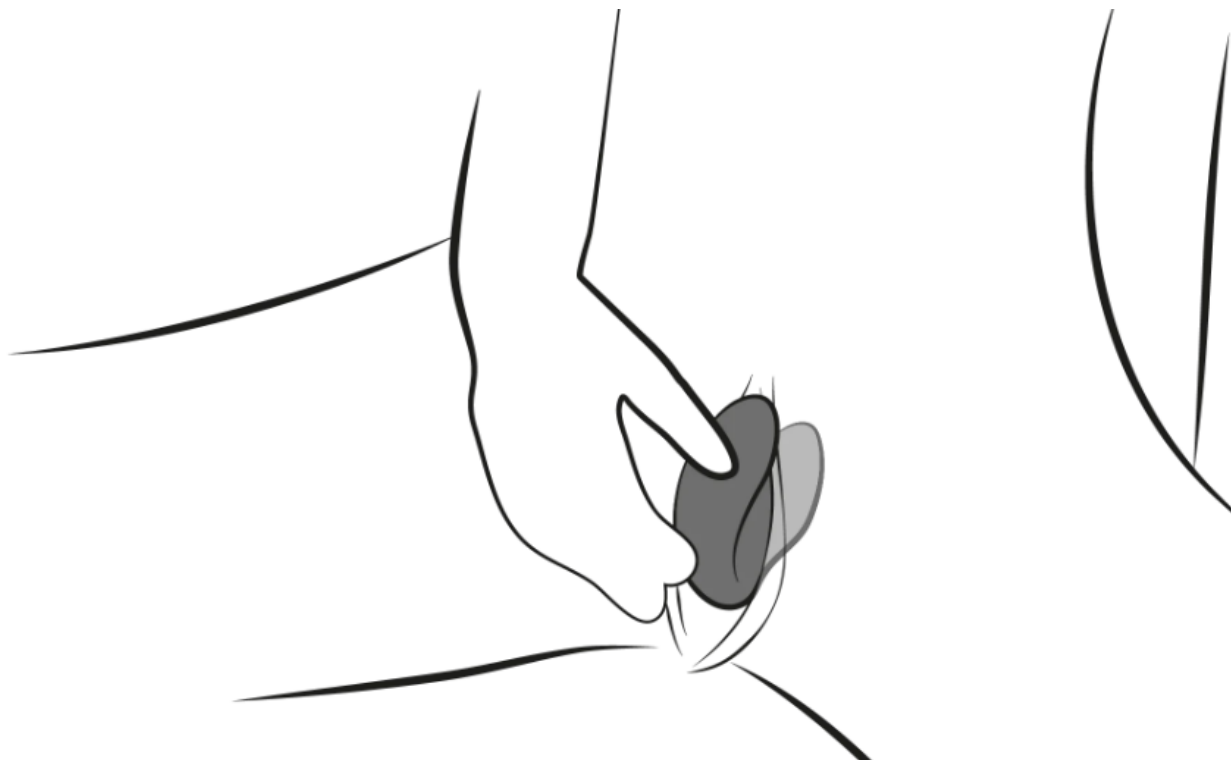

'Formas de Jugar'. Fuente: We-Vibe.

Como ejemplo de sus productos se presentan dos: We-Vibe Sync, es un vibrador para parejas que ha vendido más de 6 millones de unidades, es gestionado mediante la app o un mando inalámbrico; y We-Vibe Moxie, un vibrador de clítoris ponible que también puede ser gestionado por mando inalámbrico o app.



Compatible con la aplicación



We-Vibe Moxie. Fuente: We-Vibe.



Compatible con la aplicación



We-Vibe Sync. Fuente: We-Vibe.

SVAKOM

SVAKOM

Logo SVAKOM. Fuente: SVAKOM.

NOMBRE	We-Vibe
Año de fundación	2012
Procedencia	Estados Unidos
Facturación anual	-
Distribuidora de otras marcas	No
Dibulgadora	No
Sostenible	No

Tabla 11. SVAKOM. Elaboración propia.

SVAKOM nació en el año 2012 en Estados Unidos. Es una marca conocida mundialmente, ha vendido sus productos a más de 70 países y en la actualidad sigue creciendo (SVAKOM, 2022). Incluyen juguetes para ambos sexos. Sus diseños son simples y coloridos, además de incorporar tecnologías avanzadas (Andrea, 2019).

Todos son recargables y poseen el tiempo de carga más rápido de la industrial.

En 2009 crea el Modo Inteligente David Yu para SVAKOM, un modo de vibración basado en la retroalimentación y experiencias de las mujeres. Intentando crear la experiencia perfecta del placer íntimo empezando con pulsaciones lentas que se vuelven cada vez más intensas llegando al paroxismo después de unos minutos, si no se desea poner este modo también pueden ser manipulados con control propio (La Maleta Rosada, s.f.).

Como ejemplo de sus productos se presentan dos: Siime, el vibrador más famoso de su gama de productos, es el primer estimulador con cámara que permite observar a posteriori todas las



We-Vibe Moxie. Fuente: We-Vibe.



We-Vibe Sync. Fuente: We-Vibe.

relaciones durante la masturbación; y Emma, es un vibrador con un cabezal para obtener dos posibles estímulos.

SHIRI ZIIN

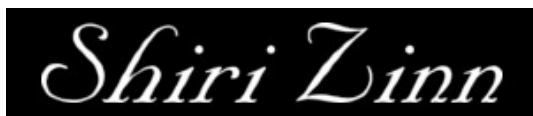

Logo Shiri Ziin. Fuente: Shiri Ziin.

NOMBRE	Shiri Ziin
Año de fundación	-
Procedencia	-
Facturación anual	-
Distribuidora de otras marcas	No
Dibulgadora	No
Sostenible	No

Tabla 12. Shiri Ziin. Fuente: Propia.

El nombre de la diseñadora es lo que da el nombre a la marca Shiri Ziin. Sus diseños mezclan arte, joyería, moda, lujo, artesanía y erotismo, por lo que destaca en el mercado de juguetes sexuales. Centra su trabajo en el erotismo y el empoderamiento. Shiri Ziin piensa que a través de la originalidad y calidad del diseño podemos desafiar las nociones preconcebidas sobre la sexualidad, desafiando prejuicios y descubriendo un inesperado glamour en este sector. Cada

pieza esta sellada con un número de edición limitada y grabada con la firma de la artista.



Como ejemplo de sus productos se representan dos: Limited Edition Double Ended Glass Dildo, un dildo doble de cristal con un precio de 1.713,72€, y Limited Edition Pink Glass Dildo With Feather Tail & Stand, un dildo con una cola de pulmas y con un precio de 1.164,57€.

Limited Edition Pink Glass Dildo With Feather Tail & Stand.
Fuente: Shiri Ziin.



Limited Edition Double Ended Glass Dildo. Fuente: Shiri Ziin.

ANÁLISIS DEL PRODUCTO

CLASIFICACIÓN Y TIPOLOGÍA

En la actualidad el mercado de la juguetería sexual es muy amplio. Por ello se realiza un estudio segmentado de los juguetes para la estimulación simultánea de vaginas, donde se clasifican y estudian según su tipología (Duthie, 2019) (Molas, 2020).

CATEGORÍA	SUBCATEGORÍA
Arnés	<ul style="list-style-type: none">• clásicos con/sin vibración<ul style="list-style-type: none">- doble- simple• sin correas con/sin vibración<ul style="list-style-type: none">- doble- triple
Vibradores dobles	<ul style="list-style-type: none">• estimulación interna-externa• estimulación interna-intera
Dildos dobles	<ul style="list-style-type: none">• volumen único• montables/separables

Tabla 13. Clasificación y tipología. Fuente: Propia.

Arnés

Los arneses son utilizados por todo tipo de personas independientemente de su sexo u orientación sexual. Existen varios tipos, tamaños y formas que permiten tanto a expertos como principiantes disfrutar del sexo.

Una de las prácticas que cada vez tiene más protagonismo es el pegging, que consiste en la penetración anal a un hombre heterosexual por una mujer con un arnés. Es un producto demandado dentro del sexo entre personas con vagina, ya que permite la estimulación vaginal simultánea. Otro uso habitual del producto es cuando una persona con pene padece de algún tipo de disfunción sexual y para satisfacer a la otra parte introduce el pene en una funda para penetrar a la pareja sexual, la estimulación del miembro es reducida pero la otra persona consigue ser estimulada. También es utilizada para llevar a cabo penetraciones dobles. Este tipo de indumentaria sexual puede tener tantos usos como de la imaginación según las aportaciones del mercado y siendo siempre utilizado con responsabilidad sexual.

Existen dos tipos de arneses: clásicos y sin correas. Estos además pueden ser triples, dobles, simples, con vibración, sin vibración, eyaculadores... En este caso solo son de interés los que ofrecen estimulación simultánea (La sonrisa de Afrodita, 2021).

CLÁSICO CON/SIN VIBRACIÓN. STRAP-ON

Un arnés sexual clásico está compuesto por correas normalmente sujetas a la cintura, por debajo de los glúteos y la zona delantera a la altura del pubis. Puede tener una anilla donde se coloca un dildo/vibrador diseñado para mantenerse. Esta opción permite disponer de un único

arnés, pero de una gran variedad de elementos penetrantes, independientemente de la marca o tamaño.

También puede estar incorporado directamente en el arnés, siendo casi imposible su reposición o intercambio, este puede ser simple o doble. El arnés clásico doble permite penetrar mientras estás siendo penetrado, es decir, penetración simultánea.

El usuario portador del arnés puede tener pene o vagina. Los tres ejemplos representados están destinados a la estimulación simultánea de vaginas, también llamado: arnés doble.

Elite Vibrating Double Delight Arnes Strap-on Purple de Fetish Fantasy, está fabricado con silicona, posee una longitud insertable por cada una de sus partes de 11.5 cm y un diámetro de 3.8 cm, va a pilas y está recomendado para vulvas. La vibración se acciona con un mando unido por un cable, tiene varias velocidades y es silenciosa. Se adapta a la cintura y a los muslos admitiendo una cintura máxima de 109 cm. Tiene una forma curva con estrías a lo largo del volumen para proporcionar mayor placer en la penetración y recuerda sutilmente a la forma de un pene morado con testículos por el detalle intermedio en forma de 'corazón' inverso (FETISH FANTASY, s.f.).

You2Toys - Doble correa de silicona negra de You2Toys está fabricado con silicona y diseñado tanto para estimulación anal como vaginal. Se clasifica como juguete para un nivel de usuario principiante. Se ajusta al cuerpo con un agarre en la cintura y otro entre las piernas. No tiene vibración y dispone de dos penes, ambos de color negro, uno para ser penetrado vaginalmente en la parte interior, más corto y ancho y otro para ser penetrado anal o vaginalmente más largo y fino (You2Toys, s.f.).

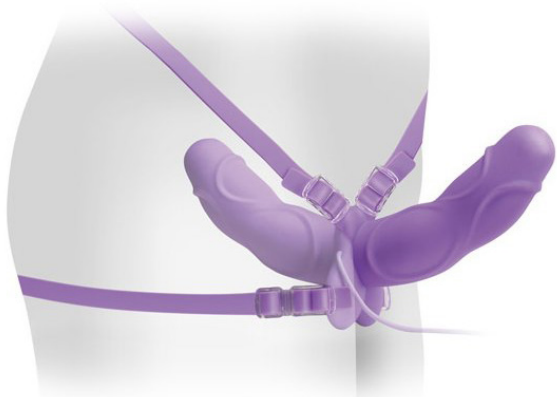

Elite Vibrating Double Delight Arnes Strap-on Purple.
Fuente: Fetish Fantasy.



You2Toys - Doble correa de silicona negra. Fuente:
You2Toys.

SIN CORREAS CON/SIN VIBRACIÓN. STRAPLESS

Se trata de un dildo doble portado con el lado más corto por una persona con vagina que por ergonomía, por la fortaleza del suelo pélvico o por ambas se mantiene dentro de ella, y así

poder penetrar a la otra persona involucrada en el acto sexual. Este puede ser doble o triple, en este último, las penetraciones de la persona portadora será vaginal y anal.

El usuario portador del arnés ha de tener vagina. Los ejemplos representados son:

Arnés Strapless-18cm-Triple de Fetish Fantasy, Pipedream, está fabricado con elastómero TPE libre de ftalatos. Está diseñado para ser portado por una persona con vagina, siendo penetrada tanto por la vagina como por el ano. No tiene vibración. Es de color negro, el plug anal está compuesto por una sucesión de esferas cuyo fin es estimular el recto, la sujeción vaginal tiene forma lisa con un estrechamiento en la parte inferior para ser sujetado con mayor facilidad, y la parte externa insertable tiene estrías en forma de espiral para una mayor estimulación. Este diseño no tiene detalles que recuerden a un pene (FETISH FANTASY, s.f.).

Elite 22 cm Strap-On Black de Fetish Fantasy, Pipedream, está fabricado con silicona, la parte penetrante externa tiene una longitud de 20.5 cm y un diámetro de 4 cm, y la parte insertable tiene una longitud de 10.5 cm y 3.5 cm de diámetro. La parte corta puede ser portada tanto anal como vaginalmente. No tiene vibración. Los ángulos de su diseño permiten una sujeción cómoda, la superficie es lisa a excepción de la unión de ambas partes que presenta una sucesión de relieves. La forma no recuerda al pene y posee cambios a lo largo del volumen para mayor estimulación (FETISH FANTASY, s.f.).



Arnés Strapless-18cm-Triple. Fuente: Fetish Fantasy.



Elite 22 cm Strap-On Black. Fuente: Fetish Fantasy.

Isa es un vibrador doble de Platanomelón fabricado con silicona hipoalergénica de alta calidad, libre de látex y ftalatos. La parte insertable más corta mide 7.5 cm de largo y 3.6 cm de diámetro, la parte más larga mide 13 cm de largo y 3.1 cm de diámetro. La parte corta está diseñada para ser introducida y sujeta por la vagina, y la otra para penetrar anal o vaginalmente. Tiene dos motores de vibración respectivamente con tres velocidades y 6 modos que se accionan mediante un mando a distancia. Tiene una forma lisa, sin recordar al pene, la parte alargada tiene variaciones leves en a lo largo del volumen, la corta también y su geometría es similar a la de un huevo. Está disponible en dos colores: rosa y lila (Platanomelón, s.f.).



Isa. Fuente: Platanomelón.

Vibradores dobles

Existen muchas variaciones de vibradores para mantener relaciones en parejas: anillos, vibradores dobles, vibradores estilo pinzas... la mayoría de ellos pensados para sexo heterosexual normativo, salvo algunas excepciones.

ESTIMULACIÓN INTERNA-EXTERNA

Consiste en un vibrador con dos puntos de vibración al menos. Están pensados para mantener relaciones heterosexuales normativas (penetración pene-vagina), una de las partes se introduce en la vagina a la vez que el pene de manera que ambas personas sienten la vibración de uno de los puntos vibrantes, el otro queda en el exterior de la vulva estimulando la zona externa, clítoris, labios internos y externos. Este producto también puede ser utilizado por dos vaginas a pesar de no estar pensado para ello: una de las vaginas se introduce la parte interna y ambas personas consiguen estimulación externa mediante roces. Se presenta como ejemplo Ballenato de Amantis.

Ballenato de Amantis es un vibrador ergonómico fabricado en silicona médica. Está diseñado para que la parte más gruesa se introduzca en la vagina o el ano y con el extremo sobresaliente estimular zonas externas, como el perineo o el clítoris, es muy flexible y puede manejarse con facilidad. Tiene 5 modos de vibración en cada uno de sus extremos, que vibran simultáneamente y se accionan mediante un mando a distancia. Su forma recuerda a un cetáceo, de ahí su nombre, y está disponible en dos colores, rosa palo y celeste (Amantis, s.f.).



Ballenato. Fuente: Amantis.

ESTIMULACIÓN INTERNA INTERNA

Este tipo de vibradores pueden dividirse en dos: dos bolas vibratoras unidas por una extensión o dildos dobles con vibración. El primero está pensado para mantener relaciones heteronormativas o masturbación, aunque puede ser usado por parejas homosexuales normativas o personas con ano o vagina, cada uno de los extremos puede introducirse por cualquiera de los orificios indistintamente, quedando unidos por una cuerda. El segundo está pensado para relaciones lésbicas normativas, en las que intervienen dos vaginas. Se presentan como ejemplos Transformer de Picobong y Coupled Love de Involved respectivamente.



Transformer. Fuente: Picobong.

Transformer de Picobong, Lelo, está fabricado con silicona. Está diseñado para ser introducido por la vagina, ano, estimular el clítoris, los pezones... se pueden experimentar múltiples variables. Tiene un motor silencioso de vibración en cada extremo con 12 patrones y diferentes intensidades. Tiene forma alargada con una ligera curva en los extremos y de color rosa (Picobong, s.f.).

El vibrador doble Coupled Love de Involved está fabricado con silicona. Está diseñado especialmente para mantener relaciones sexuales entre dos vaginas. Tiene dos motores de vibración en cada eje con 10 modos distintos. Es rosa con detalles en plata, no se asemeja a un pene. En los extremos tiene textura y una curva para una estimulación extra (Coupled Love, s.f.).

También existe una pequeña variable que consiste en una extensión para un cabezal vibrador, que se pone como si fuese un gorro, Cabezal para hitachi. La vibración es proporcionada por un vibrador ajeno, y da la posibilidad de ser intercambiado por diferentes modelos. Este cabezal



Coupled Love. Fuente: Involved.

está fabricado con elastómero TPE libre de ftalatos. La parte insertable tiene 10.8 cm de longitud y 3.7 cm de diámetro. Está diseñado para ser usado con vaginas, con la estimulación del clítoris gracias al 'conejito rampante'; la cabeza insertable en el vibrador mide 5.8 cm. Es de color lila y no tiene su estética no recuerda a la de un pene, siendo completamente lisa y uniforme (Magic Wand Original, s.f.).



Cabezal para Hitachi. Fuente: Desconocida.

Dildos dobles

Los dildos son comúnmente conocidos como consoladores, su característica principal es que no poseen sistema de vibración, únicamente son utilizados para la penetración o la estimulación de zonas externas ejerciendo presión, deslizando o ambas a la vez. Los dildos dobles están diseñados para mantener relaciones en parejas, normalmente lésbicas, en las que se consigue una penetración simultánea de vaginas con el mismo elemento. También pueden ser usados para penetración anal, o anal vaginal, tanto en pareja como en solitario. Existe un tipo de dildos dobles que está pensado concretamente para penetración anal vaginal en pareja o en solitario, diseñado para mantener relaciones heteronormativas. Se identifican porque uno de sus extremos es considerablemente más pequeño que el otro, siendo este el destinado a la penetración anal. En este apartado únicamente vamos a analizar aquellos que no son heteronormativos y están pensado para penetrar igualmente, dentro de estos podemos distinguir los que forman un volumen único y los que son montables/desmontables.

VOLUMEN ÚNICO

Los de volumen único, como su clasificación indica, son aquellos que forman una unidad. Cada extremo se introduce por un orificio, vagina o ano indistintamente, ya sea en pareja o en solitario.

Se pone como ejemplo el modelo Pene Consolador Doble Lila de Toy Joy, fabricado con PVC gelatina. Su longitud total es de 45 cm y su diámetro de 3.5 cm. Está diseñado para ser usado por dos vaginas. Tiene 4 volúmenes diferentes en cada uno de los extremos unidos entre sí de manera uniforme, sin hacer referencia a la forma del pene (TOY JOY, s.f.).



Pene Consolador Doble Lila de Toy Joy. Fuente: Diversual.

MONTABLES/SEPARABLES

Los montables/separables tienen el mismo funcionamiento que el anterior. La diferencia es que pueden dividirse en dos partes como mínimo. Dentro de esta clasificación encontramos los que tienen el elemento de unión intrínseco en cada una de las partes, normalmente ventosas, y los que utilizan un elemento extra para unir ambos extremos. Como ejemplos se representan Lizo 2 de amantis y Dual density Double D16 de Doc Johnson, respectivamente.

Lizo 2 de Amantis está fabricado con silicona. Se consigue un dildo doble al unir dos de ellos mediante sus ventosas. Existen 3 colores y 3 tamaños diferentes, que pueden combinarse según convenga, la talla S tiene 16.5 cm insertables y 3.6 cm de diámetro máximo, la talla M tiene 17.5 cm insertables y 4 cm de diámetro máximo y la talla L tiene 18 cm insertables y 4.5 de diámetro máximo. Es muy flexible y además de poder utilizarse como dildo doble, también puede introducirse en la anilla de un arnés. Su nombre hace referencia a su forma, que huye de los diseños realistas simplificando, aunque la forma de la ventosa recuerda sutilmente a los testículos y el extremo superior, cuya utilidad es la estimulación del punto G, al glande (Amantis, s.f.).

Dual density Double D16 de Doc Johnson está fabricado a mano con elastómero TPE libre de ftalatos. Está compuesto por dos dildos 'realistas' color chocolate de 20.3 cm de longitud unidos mediante el accesorio Vac-U-Lock DoubleUp, y cada una de las partes es intercambiable por cualquier otro juguete que admita el mismo accesorio (Doc Johnson, s.f.).



Lizo 2. Fuente: Amantis.



Lizo 2. Fuente: Amantis.



Dual density Double D16 de Doc Johnson. Fuente: Vibrashop.

ANÁLISIS DE USUARIO

PÚBLICO OBJETIVO

El público objetivo de este proyecto es muy general, puesto que pretende incluir a todos los colectivos posibles con la intención de no discriminar a nadie. El dildo puede ser utilizado en solitario o por parejas, por lo que amplía aun más el rango de actuación del target. Principalmente se centra en la crítica al mercado heteronormativo, falocéntrico y androcéntrico, por lo tanto, todas aquellas personas que estén a favor de esta crítica serán las destinatarias del producto. Se ha concluido que el público que está más introducido en la ideología del proyecto son personas con un rango de edad entre 18 y 35 años que tienen vagina y mantienen relaciones sexuales con personas con vagina o con vagina y pene. A continuación, se expondrán los argumentos y datos necesarios para corroborar lo citado.



Público objetivo. Fuente: Pexels.

ELABORACIÓN DE DATOS

Cifras y estadísticas

En febrero del 2022 Statista publicó una encuesta que analiza el porcentaje de usuarios de juguetes sexuales por género en España en 2020, obteniendo los siguientes resultados: 65% de las españolas y el 50% de los hombres hacían uso de juguetes sexuales; los españoles restantes que no los utilizan consideran que no lo necesitan, un 57%, un 4% por miedo a que los encuentre su pareja; el 59% de los españoles usa los juguetes sexuales para alcanzar el orgasmo o mejorar su calidad (Fernández, 2022).

De acuerdo con una encuesta elaborada por LELO, "el 83% de las usuarias españolas de juguetes

eróticos reconoce que sus orgasmos son más intensos cuando utilizan estos productos, frente a la penetración o la estimulación manual” (Yanke, Por qué España es el país donde más barato resulta tener un orgasmo, 2020)

En 2020 el 60% de los ingresos de este mercado fue gracias a la venta de juguetes eróticos femeninos, como succionadores de clítoris, simuladores de sexo oral o vibradores estimuladores del punto 'G'. A pesar de ellos los hombres también comienzan a demandar productos de este sector como masajeadores de próstata o estimuladores de pene (López Letón, 2021).

Según la investigación de Atida I Mifarma, más del 70% de las compras de salud sexual las realizan las mujeres (IPMARK, 2022).

En España, un 63% de la población femenina tiene en casa un consolador, dildo, un vibrador o cualquier otro juguete sexual. Entre las mujeres los vibradores, las bolas chinas y los estimuladores son los juguetes sexuales más comunes. En el caso de los hombres, triunfan los masturbadores, anillas para el pene y los masajeadores prostáticos. (Canal Empresas, 2021)

Afirma E-commerce en uno de sus artículos que el mercado de juguetería sexual lo dominó en 2021 el segmento femenino con un 60%, gracias a la superación exponencial del tabú y el estigma social en lo que al sexo y sus prácticas se refiere. Generalmente los fabricantes se han dirigido a mujeres y se han regido por la anatomía de estas para llevar a cabo sus diseños. También se espera una mejor acogida en el segmento masculino gracias a la introducción de nuevos productos. (Sex Toys Market Size, Share & Trends Analysis Report By Type (Male, Female), By Distribution Channel (E-commerce, Speciality Stores, Mass Merchandizers), By Region, And Segment Forecasts, 2022-2030., 2020)

Encuesta

Se ha elaborado una encuesta, con la herramienta para encuestas de Google, divulgada por grupos de WhatsApp y redes sociales como Instagram. Dicha encuesta se introduce con el siguiente texto.

“Hola, soy Mar, Ingeniera de Diseño Industrial y Desarrollo del Producto por la Universidad de Málaga. Estoy realizando mi tesis fin de máster universitario de Ingeniería del Diseño basándose en el diseño de un DILDO DOBLE para la estimulación simultánea alejada de la visión heteronormativa y androcéntrica.

Con el fin de estudiar a los usuarios potenciales de este tipo de producto he elaborado esta encuesta. Mi público objetivo son personas con vagina, pero si te interesa y no tienes vagina, también puedes contestar la encuesta, hayas utilizado o no un dildo doble anteriormente. Los dildos dobles pueden usarse tanto vaginalmente como analmente, también pueden utilizarse en pareja o en solitario.

En el caso de que desees ponerte en contacto conmigo para abordar el tema o comentar alguna experiencia que consideres de utilidad, puedes hacerlo a través del siguiente e-mail: mariadelmardegalvez@gmail.com ; o de la cuenta de instagram: mmardegalvez (https://instagram.com/mmardegalvez?utm_medium=copy_link).

Si no quiere contestar alguna de las preguntas, puede sentirse libre de no hacerlo.”

Y se termina con la siguiente petición:

“Si prefiere comunicarse conmigo directamente mediante llamada, chat o en persona, escríbame al correo mariadelmardegalvez@gmail.com o al Instagram @mmardegalvez

Muchas gracias por su tiempo y dedicación, estaré siempre dispuesta a escuchar cualquier sugerencia o experiencia personal.”

Se puede acceder a ella mediante el siguiente enlace:

https://docs.google.com/forms/d/e/1FAIpQLSc6YBTW6FtHAHZW0YQ2wkhj5sA6VKFAtIt hrmd4R_djxEOgoQ/viewform?usp=pp_url

La encuesta se divide en 9 secciones, y comienza preguntando por el sexo de la persona encuestada, para así poder dividir los resultados según el tipo de sexo que practiquen: vagina-vagina, vagina-vagina/pene, vagina-pene, pene-vagina, pene-vagina/pene o pene-pene. Las tres primeras secciones son clasificatorias, la sección 4 corresponde con las personas con vagina que practican sexo con personas con vagina; la sección 5 corresponde con personas con vagina que practican sexo con personas que tienen vagina o pene; la sección 6 corresponde con personas con vagina que practican sexo con personas que tienen pene; la sección 7 corresponde con personas con pene que practican sexo con personas con pene; la sección 8 corresponde con personas que tienen pene y practican sexo tanto con personas con pene como con vagina; y por último, la sección 9 corresponde con personas que tienen pene y practican sexo con personas que tienen vagina. A modo de resumen esquemático se presenta la siguiente tabla:

Secciones 1,2,3	clasificación
Sección 4	sexo vagina-vagina
Sección 5	sexo vagina-vagina/pene
Sección 6	sexo vagina-pene
Sección 7	sexo pene-pene
Sección 8	sexo pene-pene/vagina
Sección 9	sexo pene-vagina

Tabla 14. Resumen de las secciones de la encuesta. Fuente: Propia.

Cada sección cuenta con un número de 24 preguntas aproximadamente, que se adaptan según la sección a rellenar. No se ha tenido en cuenta para este estudio otros sexos distintos a pene o vagina.

A continuación, se analizan cada una de las secciones de la encuesta teniendo en cuenta las preguntas más significativas y destacables. Para más información ir al Anexo I, donde se encuentra la encuesta al completo y representada de forma gráfica.

La encuesta ha sido respondida por un total de 95 personas, 74 de las cuales (77.9%) tienen vagina y 21 (22.1%) tienen pene.

La sección 4 (sexo vagina-vagina) ha sido respondida por 11 personas, es decir, un 14.9% de

personas con vagina. La edad de las personas encuestadas se encuentra en un 45.5% entre 18 y 24 años y el resto, 54.5%, entre 25 y 35 años. Un 81% de ellas afirman tener una sexualidad activa, utilizan más juguetes sexuales para la masturbación que para mantener relaciones sexuales en pareja. Solo una de ellas ha indicado tener preferencia por alguna marca o juguete, que en este caso se trata del arnés. Una totalidad de personas encuestadas en esta sección afirma usar lubricantes a base de agua frente a otros del mercado. El 54.5% compra los juguetes sexuales Online, frente al 54.5% que lo hace en Sex Shops. En este caso un 63.6% de personas utilizan para masturbarse juguetes similares a una forma fálica, mientras que el 27% no lo hace y el 9.1% si lo hace. Prácticamente es similar cuando se trata de practicar relaciones sexuales en pareja, con la diferencia de que un 18.2% si utiliza juguetes con forma fálica en pareja y un 18.2% no utiliza ninguno. Al 45.5% de las personas encuestadas en esta sección le es indiferente que el dildo cumpla otras funciones como elemento decorativo o de exposición. Un 45.5%, casi la mitad, considera que no hay un sector específico en la venta de productos para la estimulación simultánea de vaginas alejado de una visión heteronormativa y androcéntrica. Se muestra una imagen de un dildo doble con forma de pene doble para comprobar si las personas encuestadas saben lo que es un dildo doble, un 81.8% afirma haberlo visto con anterioridad o



Modelo 1. Pene consolador doble lila. Fuente: Diversual.



Modelo 2. Pene realistico doble large. Fuente: King Kock.



Modelo 3. Double whammy. Fuente: Diversual.

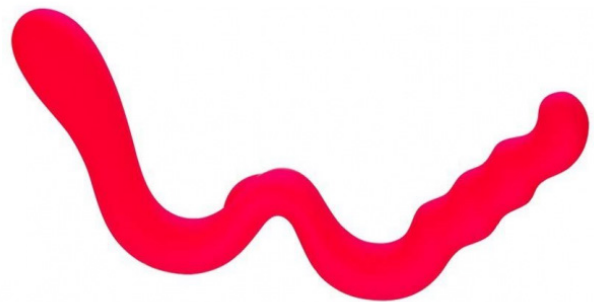

Modelo 4. New Wave. Fuente: Fun Factory.

reconocerlo, un 63.6% lo ha usado con anterioridad. Posteriormente se muestran 4 modelos de dildo doble para indicar en caso afirmativo, a cuál de ellos se parecía: el modelo 1 consta de 2 votantes; el modelo 2 consta de 2 votantes; el modelo 3 consta de 1 votante; y el modelo 4 consta de 2 votantes. Se reestablece la pregunta reutilizando los modelos de la anterior para preguntar a cuál de ellos le gustaría que se pareciese el próximo que compren: el modelo 1 consta de 5 votos; el modelo 2 consta de 1 voto; el modelo 3 consta de 3 votos, y el modelo 4 consta de 5 votos. También se pregunta por cualidades que les gustaría que tuviese el futuro dildo en cuestión, y las características más importantes son la flexibilidad y la forma, con un total de 72.7% que afirma no querer que tenga forma de pene.

La sección 5 (sexo vagina-vagina/pene) ha sido respondida por 11 personas, es decir, un 14.9% de personas con vagina. De las cuales un 9.1% tiene menos de 18 años, un 54.5% tiene de 18 a 24 años, y 36.4% tiene entre 25 y 35 años. Un 72.7% afirma tener una sexualidad activa. Casi la mitad, 45.5% afirma usar juguetes sexuales para la masturbación, un 27.3% solo los usa a veces y un 27.3% no hace uso de ellos. En cambio, en pareja, hasta un 63.6% utiliza juguetes eróticos a veces. A un 45.5% le es indiferente la marca o tipo de juguete, el otro 55.5% restante ha indicado que sus preferencias son: juguetes sin vibración, succionadores, arneses, vibradores y marcas como Platanomelón o Amantis. Más de la mitad, un 54.5% no tiene pensado adquirir un nuevo juguete erótico. El lubricante usado por este sector es también el de base de agua, aunque un 54.5% afirma no utilizar ninguno. Las compras de juguetes eróticos las realizan un 63.6% de forma Online, un 9.1% en Sex Shops y un 27.3% no ha comprado nunca. Un 45.5% afirma que no usan juguetes con forma fálica para la masturbación, un 27.3% que la forma es similar, aunque no realista, el 18.3% no usa, y el 9.1% si los usa con forma de pene. En cuanto al uso de juguetes sexuales en pareja, un 27.3% no los usa con forma fálica, un 36.4% los usa con una forma similar, aunque no realista, un 18.2% los usa con forma de pene y el otro 18.2% no usa juguetes eróticos en pareja. Este sector también posee indiferencia en cuanto a que el dildo cumpla una función secundaria como decoración o elemento expositivo. Un 54.5% afirma que es difícil encontrar juguetes sexuales para la estimulación simultánea de vaginas, frente a un 18.2% que no usa juguetes sexuales en pareja. Un 63.6% está de acuerdo con que en la actualidad no existe un sector específico en la venta de productos sexuales para la estimulación simultánea de vaginas alejado de una visión heteronormativa y androcéntrica. Al igual que en sector anterior y en el resto de los sectores que quedan por analizar, se han hecho las mismas preguntas en cuanto a imágenes se refiere. Un 72.7% sabía lo que era un dildo doble o había visto uno antes, y un 88.9% no los ha usado ninguna vez, las personas que si los han usado han dado al modelo 1 un total de 2 votos, y al modelo 2 un total de 1 voto. De estas un 33.3% lo ha usado para penetración vagina-ano y un 66.7% para penetración vagina-vagina. También se ha efectuado la pregunta de a cuál de los modelos anteriores se parecería el de su futura compra: el modelo 1 ha sido votado 2 veces; el modelo 2 ha sido votado 3 veces; el modelo 3 ha sido votado 1 vez; y el modelo 4 ha sido votado 6 veces. En cuanto a características se refiere, la flexibilidad y la forma no falocéntrica y heteronormativa son las dotadas con mayor importancia en el diseño por los encuestados en este sector, a un 63.7% no le gusta que los juguetes eróticos tengan apariencia de pene.

La sección 6 (sexo vagina-pene) ha sido respondida por 52 personas, es decir, un 70.3% de personas con vagina. Un 67.3% tiene entre 18 y 24 años, un 30.8% tiene entre 25 y 35 años, y un 1.9% tiene más de 50 años. Un 90.4% afirma tener una vida sexual activa. Un 64.7% utiliza juguetes eróticos para la masturbación, un 15.7% los utiliza solo a veces y un 19.6% no hace uso de ellos. Para mantener relaciones en pareja un 44.2% no utiliza juguetes eróticos en pareja, un 30.8% solo los usa a veces y un 25% si hace uso de ellos. A un 80.8% no tiene ninguna

preferencia en la marca o el tipo de juguete erótico a adquirir, los casos en los que si se ha especificado una respuesta han sido las siguientes: succionadores de clítoris, vibradores con estimulador de clítoris, plug anal, dildo doble, columpio sexual, vibrador líquido, vibradores con control, bolas chinas, estimuladores de sexo oral, vibradores dobles, y marcas como Lelo, Satisfyer y Platanomelón. Un 55.8% usa lubricantes de base acuosa, un 7.7% los usa de siliconas o aceites, y el 36.5% no hace uso de ellos. El 65.4% de personas correspondientes a esta sección efectúa la compra de juguetes sexuales de forma Online, un 15.4% lo hace en las Sex Shops y un 19.2% lo ha comprado nunca. En cuanto a la forma fálica de los juguetes poseídos de la masturbación un 48.1% no los usa con forma fálica, un 21.2% los usa con un parecido no realista pero significativo, un 17.3% si usa juguetes con forma de pene y un 13.5% no hace uso de ellos. En cuanto a la forma y uso en las prácticas sexuales en pareja un 44.2% no los usa con forma fálica, un 13.5% los usa con formas similares, pero no realísticas, un 9.6% si los usa con forma de pene y un 32.7% no los usa. Como segunda opción, la mayoría de los participantes le es indiferente o no les gusta que cumpliera una función decorativa o de elemento de exposición. El 50% de las votantes no usa juguetes de estimulación simultánea vagina-ano. Un 49% no tiene información sobre si en la actualidad existe un sector específico en la venta de productos sexuales para la estimulación simultánea de vaginas alejado de una visión heteronormativa y androcéntrica. El 69.2% ha visto o conoce la existencia del dildo doble en el sector del comercio de productos sexuales, pero el 98% nunca ha usado uno. El 100% afirma que la estimulación que simultánea que habitan es vagina-ano, en ningún caso ano-ano. De los modelos propuestos para la posible futura compra de un dildo doble: el modelo 1 ha obtenido 7 votos, el modelo 2 ha obtenido 10 votos, el modelo 3 ha obtenido 3 votos, el modelo 4 ha obtenido 17 votos, siendo así el más votado con diferencia. Un 52.2% desearía que el tamaño o la forma de cada parte fueran diferentes. Al igual que en los casos anteriores la flexibilidad es el factor con mayor importancia en cuanto a características se refiere. En este caso un 34.6% no quiere que tenga forma de pene, un 25% si quiere que tenga forma de pene y a un 40.4% le es indiferente.

La sección 7 (sexo pene-pene) ha sido respondida por 3 personas, es decir, un 14.3% de personas con pene. El 100% de las personas encuestadas en esta sección tienen entre 18 y 24 años, y tienen una sexualidad activa. El 33.3% no utiliza juguetes sexuales para la masturbación y el 66.7% solo lo usa a veces, en pareja un 33.3% lo usa solo a veces y un 66.7% no usa en ningún momento. No tienen preferencia por ningún juguete o marca, y solo el 33.3% esta pensando en comprar próximamente un dildo. El 100% utiliza lubricante con base de agua. La compra de juguetes eróticos la efectúan el 66.7% Online y el 33.3% en Sex Shops. Los juguetes que utilizan actualmente para la masturbación tienen forma de pene el 33.3%, forma similar el 33.3% y forma tanto de pene como de vagina el 33.3%, los que utilizan en pareja el 33.3% tienen forma similar al pene y el 66.7% no usa juguetes sexuales en pareja. El 33.3% afirma que es difícil encontrar juguetes sexuales para la estimulación simultánea de ano-ano. El 100% de las encuestadas reconoce un dildo doble al verlo, pero no lo han usado nunca. Si se tuviesen que comprar uno nuevo se parecerían al modelo 2, 3 o 4, que han recibido 1 voto cada uno. Las características principales del futuro diseño han de ser: flexibilidad y rugosidad. Al 66.7% le gusta que los juguetes sexuales tengan forma de pene y al 33.3% le es indiferente. Se ha de aclarar que, debido a la muestra obtenida en esta sección, los resultados no son del todo significativos, a pesar de haber sido analizados, debido a la escasez de respuestas.

La sección 8 (sexo pene-pene/vagina) ha sido respondida por 0 personas, es decir, un 0% de personas con pene.

La sección 9 (sexo pene-vagina) ha sido respondida por 18 personas, es decir, un 85.7% de personas con pene. El 27.8% de las personas encuestadas en esta sección tienen entre 18 y 24 años y el 72.2% entre 25 y 35 años. El 83.3% afirma tener una vida sexual activa. Un 66.7% no utiliza juguetes eróticos para la masturbación, el 11.1% sí, y el 22.2% solo a veces, para mantener relaciones sexuales en pareja el 38.9% no los utiliza, el 50% solo a veces y el 11.1% sí. El 76.5% no tiene preferencia sobre ningún juguete o marca de juguetes sexuales, aquellas que si tienen preferencia son: estimuladores de próstata, huevos masturbadores y marcas como Tenga, Platanomelón, Durex y Fun Factory. El 75% no desea adquirir un juguete nuevo, el restante les gustaría probar con un strap-on, esposas, Satisfyer masculino o un dildo. Un 50% hace la compra de juguetes sexuales Online, el 22.2% en Sex Shops y el 27.8% no ha efectuado nunca una compra. En cuanto a la forma fálica o de vagina de los juguetes que adquieren para la masturbación, el 11.1% tienen forma de vagina, 22.2% es similar pero no realista, el 11.1% tiene tanto forma de pene como de vagina, el 22.2% afirma que no tiene forma de ninguno de las dos, y el 33.3% no usa juguetes sexuales. Los juguetes que adquieren para mantener relaciones en pareja el 16.7% tienen forma fálica, el 33.3% no la tienen, el 27.8% tiene forma similar pero no realista y el 22.2% no hace uso de ellos. Un 50% de las personas votantes no quiere que el dildo cumple otra función como elemento decorativo o expositivo, y al 27.8% le es indiferente. El 50% no usa juguetes sexuales para la estimulación simultánea vagina-ano. Un 58.8% no esta informado sobre el mercado actual en la venta de productos sexuales para la estimulación simultánea de vaginas alejado de la visión heteronormativa y androcéntrica. Un 66.7% reconoce un dildo doble pero el 88.9% nunca lo ha usado, estas personas han afirmado que se parecen al modelo 1 (con 1 voto) o al modelo 4 (con 3 votos). El 75% lo ha usado para estimulación vagina-ano y el 25% para estimulación ano-ano. En el caso de adquirir un dildo para la estimulación simultánea, el modelo 1 ha obtenido 2 votos, el modelo 2 ha obtenido 3 votos, el modelo 3 ha obtenido 2 votos y el modelo 4 ha obtenido 4 votos. El 50% tiene indiferencia en cuanto a la forma fálica del dildo, el 27.8% está a favor y el 22.2% en contra. Las características principales siguen siendo flexibilidad y rugosidad.

Sex Shops de Valencia

Se analizan algunas de las tiendas físicas de nuestro perímetro, dividiéndolas por zona turística, comercial o residencial. El estudio se realiza en la ciudad de Valencia, que dispone en la actualidad de 12 tiendas de este sector, de las cuales 6 de ellas son analizadas. Para este análisis además de la localización también se han tenido en cuenta el ambiente, la cantidad de productos para estimulación simultánea alejados de un diseño heteronormativo, falocéntrico y androcéntrico, cuál de todos ellos es el más vendido y qué tipo de productos se suelen llevar las personas que se identifican como mujeres, entre otros. La idea inicial de estudio fué realizar una encuesta a los dependientes o encargados del local al igual que a los usuarios, pero por motivos de permisos y atención al cliente finalmente solo se pudo mantener una conversación amena en la que poder resolver las inquietudes principales e intercambiar ideas y consejos con personal especializado en la venta de estos productos en la ciudad de Valencia. Además, la idea inicial producía rechazo e incomodidad con la persona entrevistada, por lo que se optó por la segunda opción.

A continuación, se muestran las rutas para el estudio, dividida por colores: el color rojo pertenece a la ruta realizada la mañana del martes 22 de febrero de 2022, y el color verde corresponde a la realizada el sábado 26 de febrero del 2022 por la tarde.

También se identifican según el color las zonas en las que se sitúan cada una de ellas, correspondiendo con: color amarillo, zona turística; color magenta, zona comercial; y color cian, zona residencial. Se nombran los encuestados según su género y el acompañamiento de una letra (ejemplo: dependienta A; dependiente B).

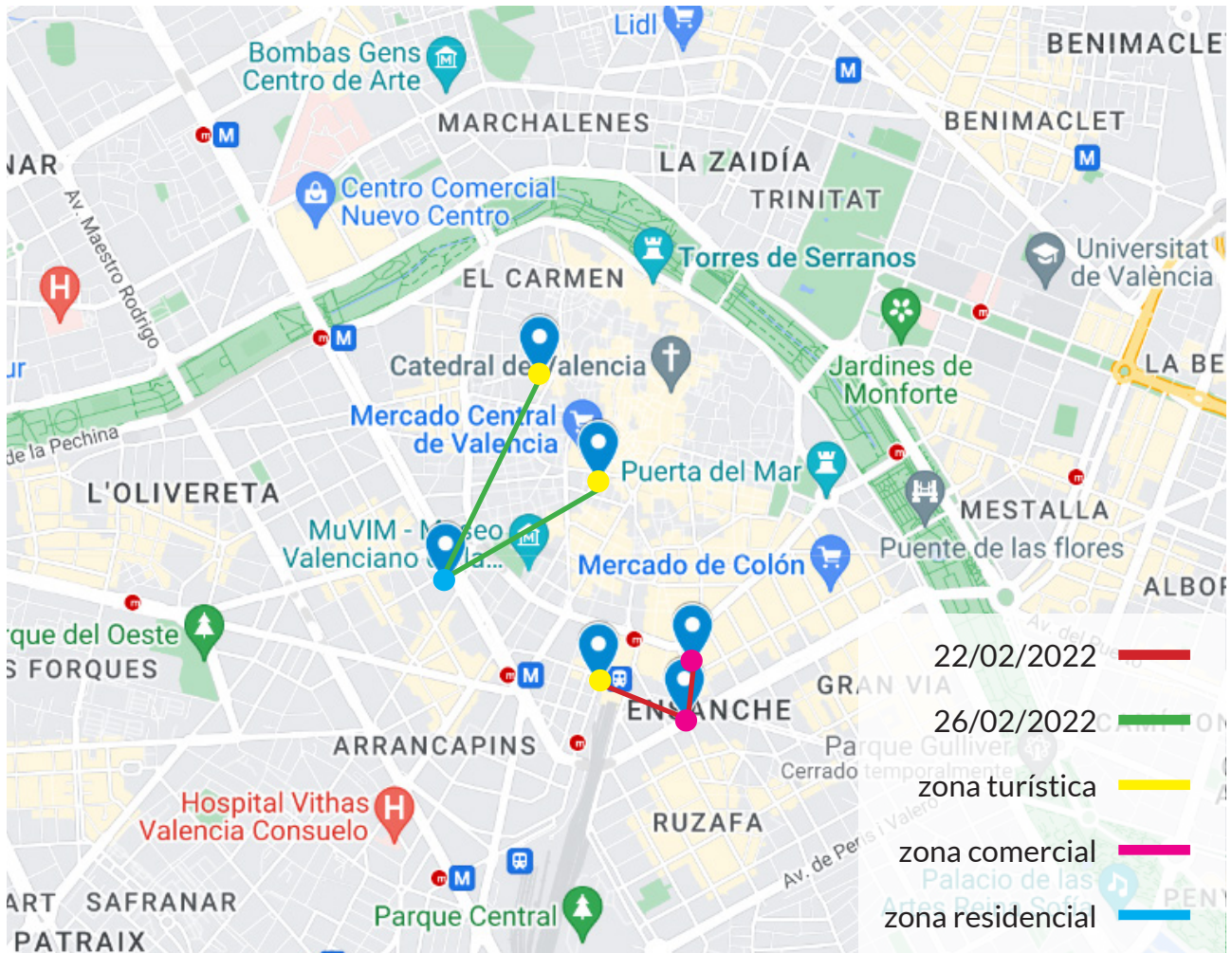

Mapa de Valencia. Fuente: Google Maps.

SEX TOYS CENTER CITY CONCEPT

Dirección: Carrer de Russafa, 9, 46004 València, Valencia.

Sex Toys Center City Concept es una empresa nacional con 15 tiendas en el país, además de tienda online. La tienda situada en Valencia se encuentra en Carrer de Russafa 9. El escaparate es discreto con tonos negro, rosas y blancos, e indica el nombre de la tienda, haciendo alusiones a lo que se vende dentro. Al entrar hay un cartel que prohíbe la toma de fotos y unas vallas que te direccionan el recorrido, la caja se encuentra a la derecha y se ve un laberinto de estanterías con infinidad de productos ordenados por categorías. Los tonos del ambiente son negros y blancos. La tienda tiene una puntuación de 3.9 sobre 5 en Google y 262 reseñas. La mayoría de las buenas reseñas destacan la calidad del servicio de las trabajadoras del local, y en cambio las malas hablan sobre la inflación del precio de los productos, cosa que se puede comprobar comparando el precio de esa misma tienda y sus precios en la página web. La tienda online tiene menos cantidad de productos a la venta.

Las zonas expositivas se dividen según la categoría, ligada con tipo de sexo a realizar: anal, penetración doble, solitario, BDSM, gama alta...

La zona de doble penetración está protagonizada por dildos dobles muy grandes con apariencia de pene y junto a otros juguetes fetichistas, como dildos de fisting o dildos de tamaño XXXL 'realistas'. Hay una gran cantidad de productos para penetración doble y estimulación simultánea en la tienda, disponen de varios materiales, colores, formas y precios, desde los 60 euros hasta los 280 aproximadamente. Solo 4 de ellos no tienen forma de pene y dos de esos muestran mujeres sexualizadas en uno de los laterales, de los cuales solo uno es un dildo doble.

A continuación, se citan las preguntas de la conversación con dependienta A y se redactan sus aportaciones de la manera más fiel posible a su palabra.

¿Las mujeres/personas con vagina suelen comprar dildos con forma de pene?

Generalmente no, sobre todo si las mujeres son homosexuales, estas evitan que los juguetes sean 'realistas'. Por otro lado, muchas mujeres heteros suelen preferirlos, ya que le recuerda a un hombre.

¿Cuál es el material más vendido?

Silicona médica.

¿Cuál es el dildo más vendido?

El dildo más vendido es: dildo con ventosa de silicona de Strap-on-me. Está disponible en cuatro tamaños y varios colores. Es de silicona médica y la densidad del material varía de forma gradual a lo largo del volumen superficial generando una sensación de 'doble piel' semejante al cuerpo humano.



Dildo con ventosa de silicona de Strap-on-me. Fuente: Sex Toys Center.

¿Los dildos dobles son más comprados por mujeres que por hombres?

No, el público de este producto es tanto masculino como femenino. Cada día hay más hombres heteros que se introducen en el pegging, y para ello disponemos de dildos con diferentes diámetros para ir aumentando poco a poco la dilatación en la práctica.

¿Cuál es el dildo para penetración doble más vendido?

El dildo para penetración doble más vendido es: Arnés vibrador de Strap-on-me. Tiene tres puntos de vibración a distancia, uno para la zona del clítoris, otro para el interior de la vagina y otro orificio penetrado. Es un rediseño del modelo anterior de 'arnés vibrador', ya que este se caía al ser utilizado, pero con la ergonomía del nuevo diseño esto no pasa y se adapta a la percepción. Está disponible en tres tamaños y dos colores.



Arnés vibrador de Strap-on-me. Fuente: Sex Toys Center.

Otras aportaciones:

- Los juguetes más coloridos y con packaging más llamativos son los que más llaman la atención y los más comprados.
- Es necesario hacer productos para todo tipo de usuarios teniendo en cuenta su capacidad adquisitiva, se venden tanto productos de gama alta como de gama baja.

AMANTIS

Dirección: Gran Vía de les Germanies, 8, 46006 Valencia.

Amantis es una empresa nacional con 13 tiendas en España, además de la tienda online. Una de ellas se encuentra en Valencia, en Gran Vía de les Germanies 8, las demás están repartidas entre Madrid, Barcelona, La Rioja, Coruña y Cáceres, aunque tienen intención de seguir expandiéndose por el país, puesto que su modelo de negocio está teniendo muy buena acogida.

Al entrar en la tienda ves materiales sostenibles y tonos claros, como el blanco, que dotan de claridad y ligereza el ambiente. A la izquierda se sitúa un estante de literatura, al frente el recibidor, a la derecha un estante con dildos expuestos y al fondo una exposición arte erótico. Llama la atención que casi todos los productos de exposición son coloridos y no tienen forma fálica y androcéntrica, estos se encuentran almacenados en cajas sin mucho protagonismo. Entre las opciones de dildos para penetración simultánea 5 de ellas están alejadas de la una visión heteronormativa, falocéntrica y androcéntrica, y solo uno de ellos es un dildo doble.

La tienda tiene una puntuación en Google de 5 sobre 5 de 250 reseñas, evidenciando la calidad del servicio.

En las tiendas amantis un ejemplar de cada producto se encuentra desembalado a modo de

muestra para poder verlos, encenderlos y manipularlos con desinfectante, una iniciativa que hace que los clientes sepan lo que se están llevando a casa si lo compran, evitando decepciones al sacarlos sus cajas. Además, estos productos no suelen tener la opción de devolución por motivos de higiene.

A continuación, se citan las preguntas de la conversación con dependienta B y se redactan sus aportaciones de la manera más fiel posible a su palabra.

¿Las mujeres/personas con vagina suelen comprar dildos con forma de pene?

No es lo más buscado, pero hay gustos para todo. También hay muchas mujeres homosexuales que no les importa que tengan forma de pene ya que va a ser algo que no van a ver mientras lo usan al encontrarse dentro de la vagina.

¿Cuál es el material más vendido?

Silicona médica. Pero también se suele recomendar los dildos de cristal, ya que es un material sostenible e higiénico.

¿Cuál es el dildo más vendido?

El dildo más vendido es: Lizo 2, dildo de suave silicona con súper ventosa de fijación por Amantis. Existen en tres colores y tres tamaños diferentes, es muy versátil debido a su ventosa en forma de corazón, que permite unirse entre ellos u otras superficies, como espejos, azulejos, suelos... También permite posicionarlo en los arneses que se adaptan al pubis. Su nombre, Lizo, hace referencia a su diseño no 'realista'.

¿Cuál es el dildo para penetración doble más vendido?

El dildo para penetración doble más vendido es: TANDEM JUICE, Vibrador doble auto-lubricado de Amantis. Es de silicona médica, muy flexible, se adapta a la vagina y no se cae.



Lizo 2. Fuente: Amantis.



Tandem Juice. Fuente: Amantis.

¿Qué otros juguetes sexuales suelen llevar las mujeres/personas con vagina para mantener relaciones con otras mujeres/personas con vagina?

Suelen comprar también juguetes para la estimulación externa de una de las partes e interna de otra como: Ballenato, tu vibrador a distancia con aleta móvil y sumergible de Amantis.

Otras aportaciones:

- A pesar de la importancia de preservar el ecosistema también debemos tener en cuenta que hay otros materiales que son más baratos y menos saludables que tampoco pueden dejar de fabricarse, porque no todo el mundo tiene la posibilidad de comprar productos de alta calidad.
- Lo importante de los dildos es el diámetro, ya que la longitud de penetración es decisión del usuario, a veces será mayor y otras menor.
- La flexibilidad de los dildos dobles es de vital importancia para mantener relaciones en pareja puesto que algunas de las posturas requieren la movilidad extrema del mismo.

BLUE SEX FACTORY

Dirección: Carrer de Bailèn, 28, 46007 València, Valencia.

Blue Sex Factory es una empresa de la Comunidad Valenciana que quiere desmitificar el mundo del sexo y poder disfrutar abiertamente de él, ya sea en solitario o en pareja. Pretenden estar presentes en las ferias y eventos mundiales del sector para ofrecer las últimas novedades a los clientes. Además de la tienda física de Carrer de Bailèn 28, venden por correo a través de su página web, que curiosamente tiene otro nombre: LA JUGUETERÍA ERÓTICA, y en el logo aparece la letra 'J' simbolizando un pene.

El rótulo de la tienda, que indica el nombre, está constituido por neones desgastados de color rojo y azul, el escaparate situado justo abajo dispone de maniquíes de mujeres sexualizadas. Al entrar en la tienda un conjunto de maniquíes semejantes a los del escaparate dan la bienvenida a modo de pasillo, acompañada de una música 'erótica'. La primera sensación que se tiene al entrar y disponer de la vista general del comercio recuerda al porno más rancio. A medida que se avanza en la tienda se exponen estatuas representando actos sexuales no normativos. Disponen de una pequeña gama de productos de mala calidad que no llenan el espacio. Dentro del espacio reservado para penetración simultánea, sólo dos de ellos no tenían forma de pene y ninguno de estos era un dildo doble.

La tienda tiene una puntuación en Google de 4.3 sobre 5, con 67 reseñas. Muchas de ellas comentan que no se han sentido cómodos o bien atendidos, además de haber sido juzgados por el personal por su apariencia o sexualidad.

A continuación, se citan las preguntas de la conversación con dependienta C y se redactan sus aportaciones de la manera más fiel posible a su palabra.

¿Las mujeres/personas con vagina suelen comprar dildos con forma de pene?

No, normalmente suelen acudir a otro tipo de productos que no le recuerden al pene.

¿Cuál es el material más vendido?

Silicona médica.

¿Cuál es el dildo para penetración doble más vendido?

No hay uno concreto, las características que debe tener son: ser largo, flexible y de diámetro pequeño, puesto que los grandes no gustan. Además, deben de tener vibración y la posibilidad de jugar con los labios vaginales.

SEX PLACE

Dirección: Carrer de Quart, 13, 46001 València, Valencia.

Sex Place es una pequeña empresa valenciana distribuidora de juguetes sexuales con dos tiendas en la ciudad, una de ellas se encuentra en el centro comercial Nuevo Centro y la otra en Carrer de Quart 13, siendo esta la estudiada. Además, dispone de tienda online donde se venden muchos más productos.

El escaparate está ambientado con la temática de fallas y se muestran los juguetes que venden en el interior, los que no tienen forma de pene. Se aprecia claridad y tonos blancos. Al entrar tienen una zona destinada a lencería y cosmética, y al bajar unos pequeños escalones encontramos los dildos, vibradores, succionadores y demás juguetes. La sección dedicada a los dildos falocéntricos se encuentran en la esquina izquierda sin darle demasiado protagonismo. La mayoría de los productos se encuentran desembalados a modo de muestra para poder verlos, encenderlos y manipularlos. Disponían cuatro opciones para penetración simultánea, dos de ellas son arneses sin cuerdas y los dos restantes dildos dobles, de los cuales uno era realista y otro un vibrador rosa liso. Además, en la tienda online disponen de 4 modelos más de dildos dobles alejados de la visión heteronormativa y falocéntrica, siendo una de las páginas que más opciones ofrece.

La tienda situada en Nuevo Centro tiene una puntuación de 4.9 sobre 5 con 1.032 reseñas, y la tienda situada en Carrer de Quart tiene un 4.9 sobre 5 con 517 reseñas. Ofrecen asistencia personal tanto en las tiendas físicas como en la tienda online, mediante un chat donde te contestan al instante.

A continuación, se citan las preguntas de la conversación con dependienta D y se redactan sus aportaciones de la manera más fiel posible a su palabra.

¿Las mujeres/personas con vagina suelen comprar dildos con forma de pene?

Se vende de todo.

¿Cuál es el material más vendido?

Silicona médica es la más recomendable, aunque depende del presupuesto que se disponga. Si es cierto que los de gelatina son vendidos por su bajo coste a pesar de no ser un material muy limpio e higiénico.

¿Cuál es el dildo más vendido?

Se vende de todo.

¿Cuál es el dildo para penetración doble más vendido?

Es un producto que no se vende mucho, pero si se vende más el que no tiene forma 'realista': Dildo Doble Vibrador Coupled Love de Involved, puesto que es un juguete más demandado por mujeres lesbianas que suelen huir de los dildos con forma de pene. Dentro de los dildos dobles el más vendido es el de penetración anal-vaginal.

Otras aportaciones:

- Los arneses sin cuerdas son difíciles de usar, ya que hay que tener el suelo pélvico muy entrenado, puesto que es el único medio de sujeción y sino se cae. También es un dos en uno, a la vez que mantienes relaciones sexuales se fortalece el suelo pélvico.

- Se venden más arneses con cuerdas que sin cuerda porque son más cómodos y fáciles de usar.



Coupled Love. Fuente: Envolv.

EGOLALA EROTECA

Dirección: Carrer del Doctor Sanchis Sivera, N° 3, bajo izquierda, 46008 Valencia.

Egolala Erotica es una tienda valenciana que se encuentra en Carrer del Doctor Sanchis Sivera 3 y tiene su propia página online. Se define como una tienda exclusiva y de lujo, pero es una tienda común con juguetes comunes, sin destacar y no muy diferentes a otras visitadas con anterioridad. El ambiente de la tienda es luminoso y cómodo, el color predominante es el blanco y ofrecen asesoramiento personal. Tienen los expositores divididos por marcas y exponen los juguetes fuera de las cajas para poder manipularlos y verlos mejor.

Los dildos para la penetración simultánea se encuentran junto a los dildos realistas, de mayor tamaño y junto a otros fetichistas como los dildos de fisting. Sólo ofrecen 4 opciones para estimulación simultánea en pareja, dos vibradores de arneses sin cuerdas y dos dildos dobles realistas. En la página web tienen una única opción de dildo doble, New Wave de Fun Factory, pero está agotado, además lo venden como dildo para penetración anal-vaginal.

Su puntuación en Google es de 4.7 sobre 5 con 85 reseñas.

A continuación, se citan las preguntas de la conversación con dependiente E y se redactan sus aportaciones de la manera más fiel posible a su palabra.

¿Las mujeres/personas con vagina suelen comprar dildos con forma de pene?
Se vende de todo.

¿Cuál es el material más vendido?
Silicona médica, elastómero... depende del precio que busque el usuario.

¿Cuál es el dildo más vendido?
Se vende de todo, no hay ninguno más vendido en específico, depende del diámetro, longitud...

¿Las personas que compran dildos dobles los prefieren con forma de pene?
Si, las personas que buscan un dildo doble buscan dildos dobles 'realistas'.

ONLY IS LOVE

Dirección: Carrer de les Carabasses, 11, 46001 València, Valencia

Only IS love se sitúa cerca del Mercado Central de Valencia en Carrer de les Carabasses 11, en plena zona centro. Es una marca registrada española nacida en Barcelona. Además de tener tienda online, tiene otras físicas en Barcelona y Torremolinos. Es una empresa que está especializada en el sector de la moda erótica, con una buena relación de calidad-precio, también distribuyen juguetería erótica.

En el escaparate, se muestran mujeres con disfraces eróticos. Al entrar se observan tonos claros y estantes bien iluminados. Se exhiben pocos juguetes eróticos, pero la mayoría de ellos se encuentran fuera del embalaje o dan la opción de sacarlo para verlo con mayor detenimiento. La tienda no disponía ni de dildos dobles ni de arneses sin cuerdas.

Su puntuación en Google es de 5 sobre 5 con 17 reseñas.

Con el dependiente F no se mantuvo una conversación con aportaciones sustanciales debido a la ausencia de dildos dobles en la tienda en la tienda.

Una vez analizadas las seis tiendas visitadas en Valencia, obtenemos mucha información. Las tiendas con más opciones se encontraban en las zonas comerciales, además de agradecer la posibilidad de mantener los productos en las manos con la posibilidad de manipularlos antes de ser comprados, ya que son productos que no tienen la posibilidad de devolución por motivos de higiene. La mayoría de los dildos más vendidos no tienen un diseño 'realista' y son de silicona; los dildos para la estimulación simultánea más vendidos son los de tipo arnés sin cuerda, que son los que disponen de más opciones con un diseño no falocéntrico. Estos son utilizados por personas con vagina para penetrar anos u otras vaginas, para que funcionen correctamente además de tener una buena ergonomía es necesario que la persona que penetre tenga un suelo pélvico fuerte y entrenado.

Se han visto tres tipos de dildos dobles sin un diseño 'realista': todos tienen la opción de vibración y eran de color rosa fuxia, con una ligera curva para la estimulación del punto G. Los dildos dobles suelen ser más solicitados por mujeres homosexuales con vagina, que huyen de diseños con formas explícitas de penes.

Podemos concretar dos características esenciales para el diseño del dildo para estimulación simultánea de este proyecto: la flexibilidad y longitud, para permitir posturas sexuales cómodas; y el diámetro, que para ofrecer placer no ha de ser excesivamente grande y puede ir cambiando a lo largo del volumen.

INTERPRETACIÓN DE LOS DATOS

A lo largo de la historia el dildo ha tenido diferentes funciones y significados dependiendo del momento cultural y social que se vivía. Ha sido tanto un objeto de placer, objeto sanitario, símbolo de libertad y protesta, producto del mercado negro, objeto del pecado, etc. Actualmente el dildo, en la mayor parte de la cultura europea, forma parte de la sexualidad libre de las personas.

Como sucede en todos los ámbitos, a nivel social y cultural la visión sobre la sexualidad y el placer ha estado dominada por la perspectiva androcéntrica y etnocéntrica. La industria de la juguetería sexual y del placer ha sido especialmente salpicada y puede apreciarse gráficamente, no solo a nivel intangible. La educación sexual ha estado y está, aunque cada vez menos, caracterizada por el binarismo sexual y la heteronormatividad. Esto beneficia la supremacía masculina dejando a la mujer y a los colectivos con riesgo de exclusión, como víctimas de su dominación, opresión y discriminación. El pene se entiende como centro de producción sexual y eje de poder, dando a entender a la mujer como mero complemento de la satisfacción. Dicha educación en gran parte es adquirida mediante la industria del porno, que presenta las relaciones sexuales como fantasías materializable, como abuso, violación y pedofilia, entre otros, en las que el varón con su sexo y prácticas sexuales llenas de ficción, originan un placer infundado en el cuerpo de la mujer, llevando a cabo una mala educación sexual entre el público y creando en la sociedad un desconocimiento de la sexualidad de las mujeres.

Por suerte, en la actualidad hay personas, asociaciones, industrias y colectivos que se esfuerzan activamente para evolucionar por el buen camino, intentando eliminar toda discriminación, opresión o dominación. Un ejemplo de ello es este proyecto, que pretende con su pequeña acción política formar parte de un mercado sexual igualitario, libre e indiscriminatorio, que no resulte ofensivo para nadie ni atente contra las emociones ajenas, permitiendo llevar a cabo prácticas sexuales satisfactorias y erradicando la diferencia sexual. Para conseguirlo se ha de desligar el dildo de la sexualización de los genitales masculinos.

Introducir esta lucha en el mercado de la juguetería sexual es de gran utilidad debido a que se trata de un mercado en auge y a la gran cantidad de recursos creativos y productivos de los que disponen industrias actuales, por ejemplo, la impresión 3D, es una buena opción de producción para la personalización individual de los productos con un bajo coste y rapidez. Además, se trata de un mercado que se está adaptando a las nuevas situaciones mundiales, como la pandemia de Covid-19, el calentamiento global, la falta de recursos y movimientos sociales.

Las encuestas y entrevistas realizadas a las sexshops valencianas han desvelado datos esperados como que las personas con vagina que mantienen relaciones con otras personas con vagina buscan juguetes sexuales alejados de la estética del pene, a pesar de que el dependiente de la tienda Egolala Erotica que afirma todo lo contrario con total seguridad. También se establece como las principales características esperadas en un dildo, independientemente de los sexos implicados en la práctica, la flexibilidad, y en algunos casos la rugosidad. Sorprendentemente la sección 8, correspondiente con personas con pene que mantienen relaciones sexuales con personas con pene/vagina, no ha sido respondida por ninguna persona, y las demás secciones respondidas por personas con pene han tenido menor impacto, por lo que podemos descartar a este grupo como público principal objetivo. Las personas con vagina hacen un mayor uso de

dildos para la estimulación tanto en masturbación como en las prácticas sexuales que implican otra persona. Otro dato sorprendente y no esperado es la indiferencia de los usuarios frente a la característica de una doble función sobre el dildo como elemento decorativo o de exposición.

El producto que se diseña es un dildo doble de volumen único para la estimulación simultánea. Centrado en la ergonomía de la vagina, ya que en la encuesta se ha constatado que las personas con vagina que tienen relaciones con personas con vagina o con personas con vagina o pene, son las que más uso hacen de los mismos y las que muestran mayor interés por este tipo de productos. Además, pocas de ellas han contestado NS/NC en la pregunta sobre el conocimiento del mercado, a diferencia de en las otras secciones. Igualmente, en todas las demás secciones analizadas hay alto porcentaje que muestra interés por el uso de juguetes sexuales.

Según se ha comprobado en el mercado online, salvo casos excepcionales, como en la tienda de Amantis, el dildo doble para la estimulación simultánea es falocéntrico. Por lo que se subraya la necesidad de cambiar los diseños de este mercado aportando nuevas creaciones inclusivas y libres.

A lo largo de la memoria del proyecto se ha evitado la aparición de dildos para la estimulación simultánea falocéntricos y heteronormativos. En el mercado estos productos son infinitos, sus diseños abarcan una gran variedad de diseños con la única característica común: semejanza al pene. A continuación, se presentan 6 ejemplos.



King Cock Doble Pene Realístico
40.5 cm de Pipedream [58.20€].
Fuente: Diversual.



Pene Doble Hinchable con
Vibración de Fetish Fantasy
[69.20€]. Fuente: Diversual .



Dildo doble Lollicock 33cm - Baya
de Lollicock [39.99€]. Fuente: Easy
Toys.



Doble Dong - 38 de Crystal Jellies
[37.99€]. Fuente: Easy Toys.



Dildo doble 50 cm de Easy Toys
Dildo Collections [68.99€]. Fuente:
Easy Toys.



Doble Pene 30 cm Mordao de
Seven Creations [13.90€]. Fuente:
Diversual.

BRIEFING

Diseño de un dildo doble de volumen único para la estimulación simultánea centrado en la ergonomía de la vagina. Independientemente de las medidas son obtenidas para una vagina, podrá ser utilizado para la sodomía.

Su principal función es proporcionar placer en las practicas sexuales entre dos personas, aunque también podrá ser utilizado en solitario. Presenta una ideología feminista y reivindicativa, formando parte de la lucha activa por la libertad de la sexualidad y sus prácticas. El diseño se aleja del binarismo sexual y de la heteronormatividad, así como del androcentrismo, expresando una forma original y ligeramente alejada de las actuales en el mercado, siendo estas obserbadas desde un contexto ajeno y siendo identificadas. Se busca una estética neutra y unicamente identificable dentro de su contexto, el sexual.

Como material se utiliza la silicona médica debido a sus propiedades, como su perfecto comportamiento al entrar en contacto con el cuerpo humano y acabado agradable y suave. Además, es un material fácil de limpiar y mantener, y duradero en el tiempo si se hace un buen uso del mismo.

Está destinado a la venta al público mayor de edad con vagina. Se puede adquirir en tiendas especializadas, online y físicas. También podrá ser recomendado por expertos sexólogos si así lo consideran en beneficio de sus pacientes.

¿QUÉ?

Dildo doble de volumen único para la estimulación simultánea.

¿POR QUÉ?

Porque actualmente en el mercado la mayoría de estos dildos están diseñados desde una perspectiva patriarcal, androcéntrica, heteronormativa y binarista que resulta opresiva, discriminatoria y ofensiva para algunos colectivos.

¿CÓMO?

Ideando un diseño alejado de la imagen del pene.

¿DÓNDE?

En sex shops, tiendas eróticas Online y centros de salud y educación sexual.

¿PARA QUIÉN?

Para todas aquellas personas a favor de la ideología que presenta el producto y desee realizar prácticas sexuales de estimulación simultánea.

PLIEGO DE CONDICIONES

CONDICIONES GENERALES

En el pliego de condiciones aparecen las condiciones generales que deben cumplirse en la ejecución del proyecto: Diseño de un dildo para la estimulación simultánea.

Los datos que son mencionados en el pliego de condiciones y omitidos en los planos o en el caso contrario, que aparezcan en los planos, pero no así en el pliego, serán realizados como si se encontraran expuestos en ambos documentos. Si se presentaran contradicciones entre ambos documentos, siempre prevalecerá lo expuesto en el pliego de condiciones.

Alejecutar el proyecto, se realizará de forma estricta todas las formas, dimensiones y materiales indicados en el proyecto, respetando la idea de la proyectista y realizando los mínimos cambios necesarios cuando se requieran modificaciones.

El contratista debe aceptar las obligaciones derivadas de su función después de reconocer haber examinado toda la documentación, a su vez asumirá las obligaciones presentes en este documento.

En el momento de recibir los planos, el contratista deberá confrontarlos y comprobar las costas. En caso de cometer errores, ha de informar rápidamente a la dirección del proyecto ya que, si omite este acto, será responsable de los errores que pudieran derivarse de su negligencia.

La realización del proyecto implica la aceptación de todas las bases a su vez de la posible no ejecución final del proyecto.

CONDICIONES ECONÓMICAS

PRECIO DEL PRODUCTO

El precio del producto con el que saldrá a la venta está incluido en el documento de Presupuesto. Cualquier cambio de producción debe de ser consultado al equipo de diseño, y solo serán permitidos si el precio de la fabricación disminuye o se consigue un mejor acabado.

CONDICIONES TÉCNICAS

FUNCIONALIDAD

La principal función del producto es la estimulación simultánea vagina/vagina - vagina/ano. El producto debe de cumplir la ergonomía vaginal para la producción de placer durante la

estimulación en la práctica sexual compartida o en solitario. Se centra en la ergonomía de la vagina por la escasez de dildos dobles para la estimulación simultánea que cumplen esta función fuera del mercado binarista y heteronormativo. Otra de las funciones del proyecto es la divulgación y la participación en el activismo feminista y LGBTQ+.

MATERIAL

Todos los materiales que se usen en el proyecto deberán estar correctamente homologados para asegurar una calidad óptima.

En el caso de los productos normalizados o adquiridos a otras empresas, éstos deberán superar también los controles de calidad impuestos por la Unión Europea, así como en materia de seguridad.

Este punto lo realizarán personalmente, verificadores experimentados en el tema o con un nivel educativo adecuado y relacionado con dicha actividad, con herramientas de medición y cualidades para hacer un buen análisis visual, dimensional y no dimensional. Asegurando el buen estado del material suministrado y comprobando que todo está dentro de las tolerancias y especificaciones del pliego de condiciones, para que en caso contrario sea rechazado tomando las medidas que se consideren oportunas.

La materia prima para el dildo doble es Silicona VMQ (Vinil Metil Polisiloxano) de vulcanización a alta temperatura, con dureza Shore A y tolerancias conforme a la Norma ISO 3302-1 Clase E2. Es un material reticulado en un horno mediante la reacción por adición de platino. Está disponible en traslúcido y en cualquier color de las tablas RAL. También es conocida como silicona platino, apta para uso alimentario y el contacto con el cuerpo humano.

Características:

- Temperatura de servicio: -60°C a +230°C.
- Excelente comportamiento con la mayoría de agentes químicos.
- Resistente al gas ozono y a los rayos UV.
- Excelente comportamiento dieléctrico.
- Buenas propiedades mecánicas.
- Gran resistencia a la deformación por compresión.
- Superficie hidrofuga y no porosa.

A continuación, se muestra una tabla con sus propiedades con sus respectivas normativas y valores.

PROPIEDADES	METODOS DE ENSAYO / NORMATIVA	UNIDADES	VALORES
COLOR			Tablas RAL
DENSIDAD		g/cm ³	1.38 ± 0.05
PROPIEDADES TÉRMICAS:			
Conductividad térmica	VDE 0304	W/m·K	0.24
Temperatura máxima de servicio		°C	230
Temperatura mínima de servicio		°C	-60
Temperatura máxima intermitente		°C	250
PROPIEDADES MECÁNICAS:			
Dureza	ASTM D2240	Shore A	60 ± 5
Resistencia a la tracción	DIN 53504	MPa	10
Elongación	ISO 37	%	400
Resistencia al desgarro	Iso 34-1	N/mm	22
Compresión 24h a 150°C	DIN/ISO 815	%	13
PROPIEDADES ELÉCTRICAS:			
Resistencia eléctrica	VDE 0303	KV·mm	23
Constante dieléctrica	VDE 0303	k	2.9
Resistividad volumétrica	VDE 0303	Ω·cm	3·10 ¹⁵

Tabla 15. Propiedades de la Silicona VMQ. Fuente: Propia.

MANTENIMIENTO

Para el correcto funcionamiento y larga duración del producto se ha de informar al usuario de su mantenimiento mediante un texto explicativo apto para todos los públicos y si es posible acompañado de imágenes, en un dorso del packaging o en un folleto de instrucciones. Al tratarse de un dildo destinado al uso en prácticas sexuales realizado en silicona médica hipoalergénica su mantenimiento es el siguiente:

- Durante la práctica sexual se recomienda el uso de lubricantes con base de agua, además de condones y barreras de látex en la sección media para prevenir enfermedades e infecciones de transmisión sexual.
- Ha de ser lavado después de cada uso, para ello basta con agua tibia y jabón neutro. Otra

opción para la desinfección son los jabones destinados a la limpieza de juguetes eróticos.

- No es un material poroso, pero es microporoso, por lo que si se utilizan para prácticas anales es necesaria una buena desinfección, ya que pueden retener olores desagradables.
- Es recomendable almacenarlos en lugares secos, a temperatura ambiente e introducidos en una bolsa transpirable limpia, un buen material para la bolsa es tela de algodón. Dicha bolsa ha de ser proporcionada al usuario junto a la compra del producto para asegurar la durabilidad del este.

GARANTÍA DE PRODUCTO

Todos los materiales y piezas suministradas desde el exterior que entren en la empresa de montaje se revisarán por la dirección facultativa, y será ella quien autorice su uso.

Para los materiales o piezas que no cumplan con los requisitos establecidos se seguirá un protocolo de devolución bajo convenio establecido previamente entre las empresas involucradas en el proyecto.

El producto final, deberá superar las exigencias que permitan su correcto funcionamiento y buen estado durante al menos el mínimo tiempo exigido por la legislación europea en cuanto a garantías, comprometiéndose la empresa a la reposición de las piezas o del conjunto en caso de fallos provocados por ésta.

EJECUCIÓN DEL PROYECTO

FABRICACIÓN

Las piezas fabricadas se realizarán por cuenta de la empresa promotora. Teniendo la capacidad de producción que asegure que se cumplan los plazos previstos para la fabricación de la primera serie del producto de 10.000 unidades.

Se procede mediante la colada de silicona en un molde. Para la fabricación se necesitan operarios como mano de obra y moldes negativos de aluminio endurecido mecanizado. La silicona se calienta y se vierte dentro del molde, enfriándose rápidamente. Una vez enfriado se procede a la extracción, en algunos casos pueden extraerse las piezas con la ayuda de pistolas de aire. Finalmente se introducen en una cuba de agua para terminar de endurecerse.

CERTIFICACIONES Y NORMATIVA

En este apartado se especifican las normas que ha de cumplir el producto a nivel de seguridad, funcionamiento, material y fin de vida. En el Anexo II, se adjuntan las portadas de las normas mencionadas.

SEGURIDAD

Las normas de seguridad han de cerciorar que el producto sea seguro y biocompatible.

Directiva 2001/95/CE del Parlamento Europeo y del Consejo, de 3 de diciembre de 2001, relativa a la seguridad general de productos y obtención del mercado CE.

Reglamento (CE) nº 1935/2004 del Parlamento Europeo y del Consejo, de 27 de octubre de 2004, sobre los materiales y objetos destinados a entrar en contacto con alimentos y por el que se derogan las Directivas 80/590/CEE y 89/109/CEE.

ISO3533:2021

Título: Sex Toys – Design and safety requirements for products in direct contact with genitalia, the anus, or both.

Descripción: Se especifican los requisitos de seguridad e información para el usuario relacionado con los materiales y el diseño de los productos destinados a su uso en prácticas sexuales.

UNE-EN ISO 10993-1:2021

Título: Evaluación biológica de productos sanitarios. Parte 1: Evaluación y ensayos mediante un proceso de gestión del riesgo.

Descripción: Se centra en la protección de los seres humanos frente a riesgos biológicos potenciales derivados del uso sanitario.

FUNCIONAMIENTO

UNE-EN ISO 7250-1:2017 (RATIFICADA)

Título: Definiciones de las medidas básicas del cuerpo humano para el diseño tecnológico. Parte 1: Definiciones de las medidas del cuerpo y referencias.

Descripción: Se proporcionan las mediciones antropométricas.

UNE-EN ISO 10993-5:2009

Título: Evaluación biológica de productos sanitarios. Parte 5: Ensayos de toxicidad in vitro.

Descripción: Se describen los métodos de ensayo para evaluar la citotoxicidad in vitro de los

productos sanitario. Especifican la incubación de las células de cultivo en contacto con un producto y/o extractos de un producto ya sea directamente o por difusión.

UNE-EN ISO 10993-10:2013

Título: Evaluación biológica de productos sanitarios. Parte10: Ensayos de irritación y sensibilización cutánea.

Descripción: Se evalúan los posibles peligros del contacto con sustancias químicas liberadas de productos sanitarios, pudiendo producir irritación cutánea y mucosa, irritación ocular o sensibilización cutánea.

UNE-EN ISO 10993-13:2010

Título: Evaluación biológica de productos sanitarios. Parte 13: Identificación y cuantificación de los productos de degradación de productos sanitarios poliméricos.

Descripción: Proporciona los requisitos generales para el diseño de ensayos en un entorno simulado con el objetivo de identificar y cuantificar los productos de degradación provenientes de productos sanitarios poliméricos listos para su uso clínico.

MATERIAL

Norma: CFR 21 FDA 177.2600

Título: Food and Drugs. Chapter I – Food and Drugs Administration Departament of Health and Human Services. Subchapter B – Food for Human Consumption. Part 117 – Indirect Food Additives: Polymers.

Descripción: Contempla las sustancias poliméricas aptas para un uso seguro estando en contacto con los alimentos o medicamentos, en su producción, fabricación, empaque, procesamiento, preparación, tratamiento, transporte o almacenamiento.

Norma: RoHS

Título: The material-specific requirements of the RoHS (Restriction of Hazardous Substances)

Descripción: Restringe el uso de plomo, cadmio, cromo (VI), mercurio y retardantes de llama bromados en equipos eléctricos y componentes electrónicos.

Norma: REACH Restriction

Título: Registration, Evaluation, Authorization and Restriction of Chemicals

Descripción: Registro, evaluación, autorización y restricción de productos químicos. Obliga la divulgación obligatoria del material para las sustancias químicas definidas.

Norma: POPs

Título: Persistent Organic Pollutants

Descripción: Contaminantes orgánicos persistentes. Son sustancias químicas que pueden tener efectos nocivos para la salud humana y el medio ambiente al propagarse a través de las cadenas alimentarias en el tejido adiposo.

FIN DE VIDA

UNE-EN ISO 14044:2006

Título: Gestión ambiental. Análisis del ciclo de vida. Requisitos y directrices.

Descripción: Abarca dos tipos de estudio: análisis del ciclo de vida y análisis del inventario del ciclo de vida. Trata los aspectos e impactos ambientales potenciales a lo largo de todo el ciclo de vida de un producto.

IDEACIÓN

En el proceso de ideación se realiza un mapa visual a modo de Moodboard con el fin de reunir los dildos y vibradores funcionales y estéticos en los que podría inspirarse el dildo doble para la estimulación simultánea de este proyecto. Se divisan los dildos dobles del mercado no falocéntricos y posteriormente dildos, vibradores y plug anales, entre otros, con características que buscamos en el diseño. También se recurrirá a métodos de dar placer estudiados en el libro 'Climax Club. Una cartografía del placer' de Jüne Pla.

Posteriormente comienza el proceso de bocetado, que consta de tres fases. En la primera fase se identifican referentes y se elaboran bocetos a partir de formas sencillas, que en la fase dos son seleccionados para evolucionar su diseño a un boceto 3D desarrollado con Solid Works y renderizado con Key Shot. En la última fase se lleva a cabo una selección de bocetos que son evaluados en una matriz comparativa, de la cual se obtiene la solución final.

Finalmente se justifica la selección de la propuesta final y se desarrolla un conjunto de bocetos más detallados.



Conjunto de juguetes eróticos y condones en una mesa. Fuente: Pexels.

MOODBOARD

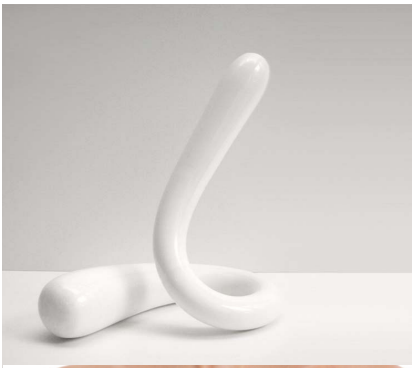



BOCETADO

Fase 1

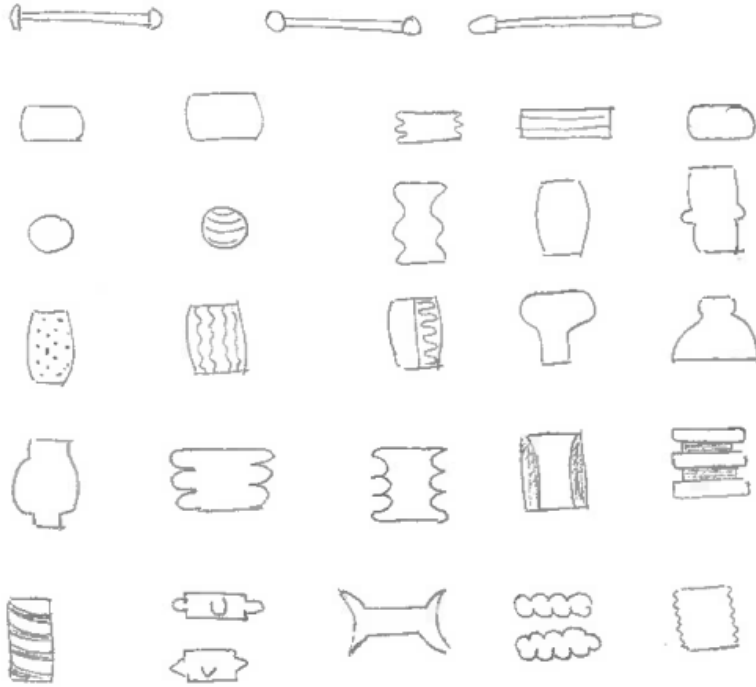

Bocetos, fase 1. Fuente: Propia.



customizable

Bocetos, fase 1. Fuente: Propia.



Make your own God, Arik Levy [- €] Fuente: Love Design.

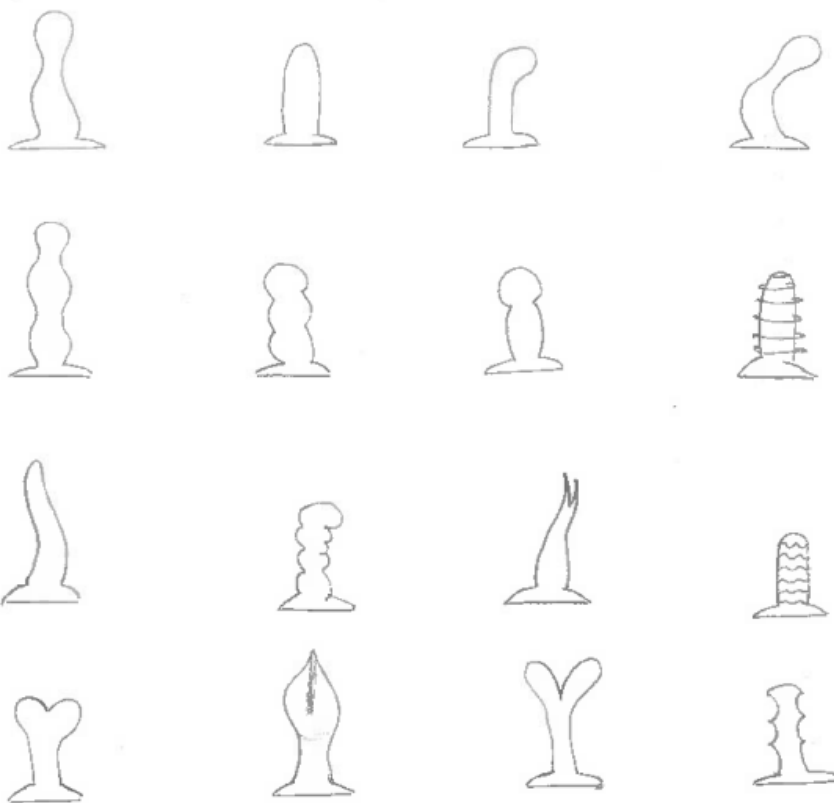

Bocetos, fase 1. Fuente: Propia.



LIZO 2, Amantis [59.99€]. Fuente: Amantis.



LIZO 2, Amantis [59.99€]. Fuente: Amantis.

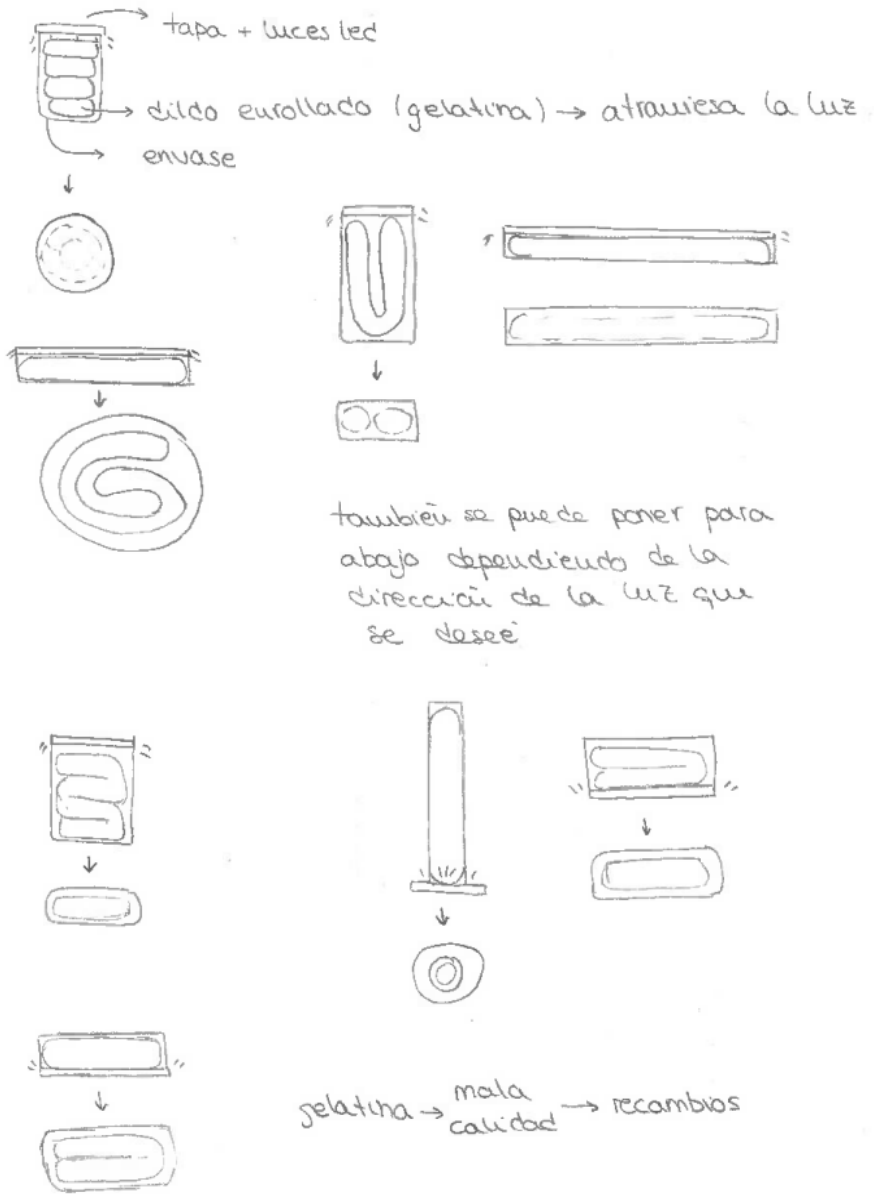

Bocetos, fase 1. Fuente: Propia.



Zumba, Platanomelón [39.49€].
Fuente: Platanomelón.



Zumba, Platanomelón [39.49€].
Fuente: Platanomelón.



Zumba, Platanomelón [39.49€].
Fuente: Platanomelón.

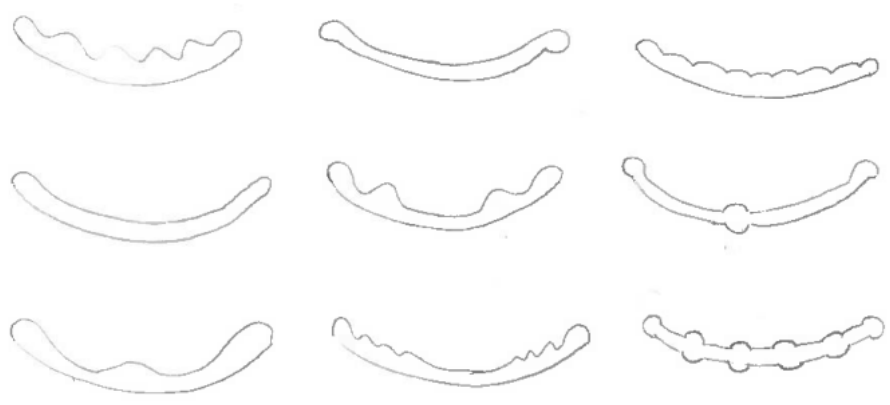

Bocetos, fase 1. Fuente: Propia.



STRUKTUR, desconocido [79.95€]. Fuente: EIS.

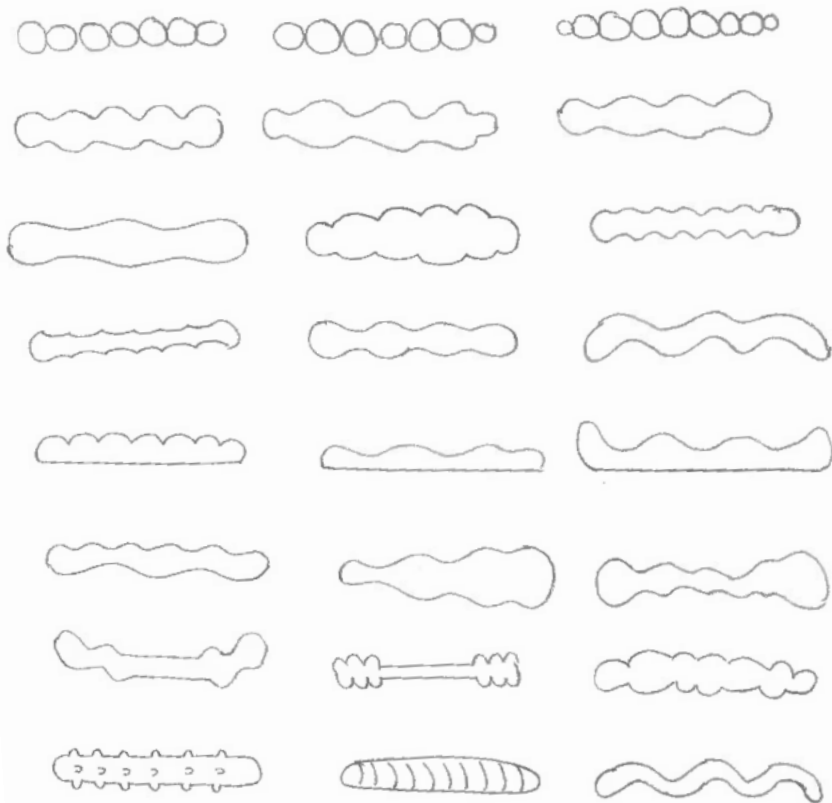

Bocetos, fase 1. Fuente: Propia.



Climax Club. Una cartografía del placer. De Jüne Pla. Fuente: Propia.

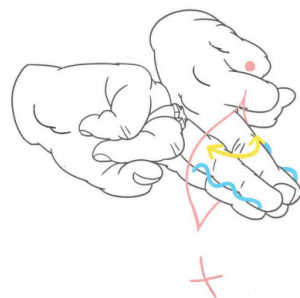

Climax Club (Colofón final). Fuente: Propia.

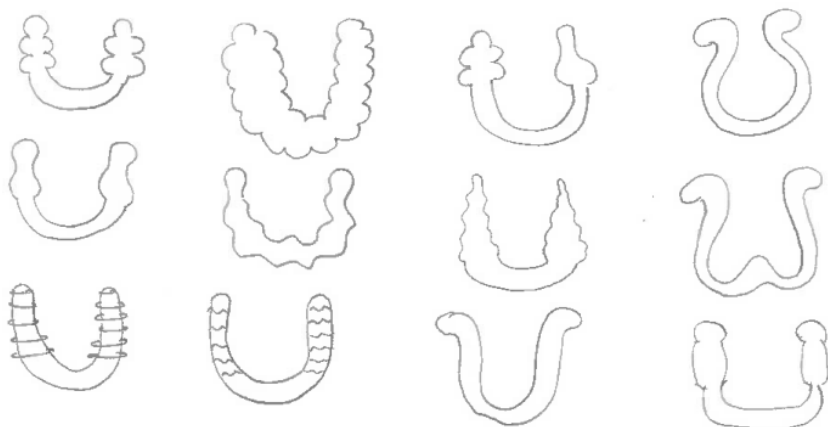

Bocetos, fase 1. Fuente: Propia.



Pene consolador doble lila, Joy Toy [21.60€]. Fuente: Diversual.

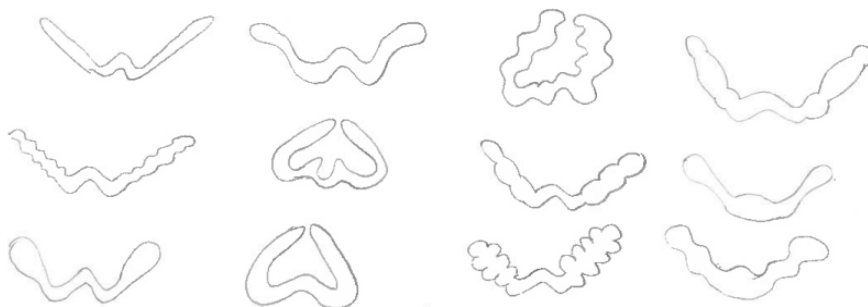

Bocetos, fase 1. Fuente: Propia.



New Wave, Fun Factory [79.90€]. Fuente: Wanta.

Fase 2

En esta fase se presentan cuatro vistas 3D de los bocetos desarrollados, generalmente del sistema de vistas europeo.

Se ha descartado la primera tanda de bocetos de la fase 1 inspirada en 'Make your own God' de Arik Levy debido a que la estructura ha de ser flexible para una mayor comodidad durante el uso simultáneo, ya que las curvaturas que debe adquirir pueden ser perjudiciales en el interior del cuerpo ejerciendo presión sobre zonas internas entre dos piezas o un 'efecto pinza'.

La segunda tanda de bocetos inspirada en Lizo 2 de Amantis corresponden con los bocetos 3D 5A, 5B, 5C, 5D, 5A-B, 5B-C y 5C-D. Sus cambios de sección son la principal fuente de placer, junto con la estimulación del punto G del boceto 3D 5A. Sus principales ventajas son que al estar formado por diferentes piezas pueden ser combinadas según el gusto de los usuarios y pueden adquirirse tantas piezas como guste, facilitando también la masturbación en solitario. Además, puede ampliarse la gama de piezas conforme pase el tiempo y se analice el impacto del producto en el mercado.

La tercera tanda de bocetos inspirada en el masturbador masculino de Platanomelón, Zumba, corresponden con los bocetos 3D 1A y 1B. A pesar de que su principal función es la estimulación simultánea, destaca por su función como lámpara, la forma simple lisa y uniforme no es excesivamente placentera.

La cuarta tanda de bocetos inspirada en el dildo doble Struktur, similar en forma y función a Luna, de Alive, corresponden con los bocetos 4A y 4B. Su diseño es estético y placentero gracias a los pliegues y cambios de sección. La forma curva facilita la penetración y ambos extremos estimulan el punto G.

La quinta tanda de bocetos está inspirada en el movimiento 'Colofón final' (Pla, 2020) se asemeja en forma a Patchy Paul, Icicles N°2, Circe Celeste, Funky Olas Violeta y Stronic Surf. Sus bocetos 3D se corresponden con 2A, 2B, 2C, 2D, 2E y 2F. Su principal fuente de placer es el cambio de sección y las transiciones curvas y suaves, en algunos casos, en otros como el boceto 3D 2E presenta una mayor intensidad en las transiciones ofreciendo un placer más significativo e intenso.

La sexta tanda de bocetos inspirada en Pene consolador doble lila, de Joy Toy se corresponde con los bocetos 3D 3A y 3B. La geometría permite posturas cercanas, el boceto 3D 3A ofrece estimulación gracias al cambio de sección, y el 3B estimula el punto G.

Y por último, la séptima tanda de bocetos de la fase 1 inspirada en New Wave, de Fun Factory se corresponde con el boceto 3D 6A. La geometría permite posturas cercanas, pero la forma simple, lisa y continua, carente de texturas no es extremadamente placentera.

BOCETO 3D. 1A.



Alzado 1A. Fuente: Propia.

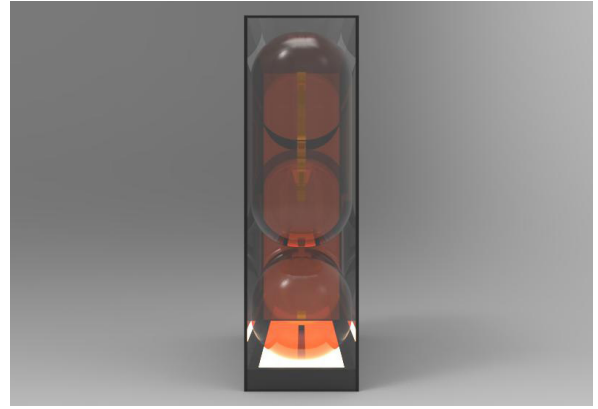

Perfil 1A. Fuente: Propia.

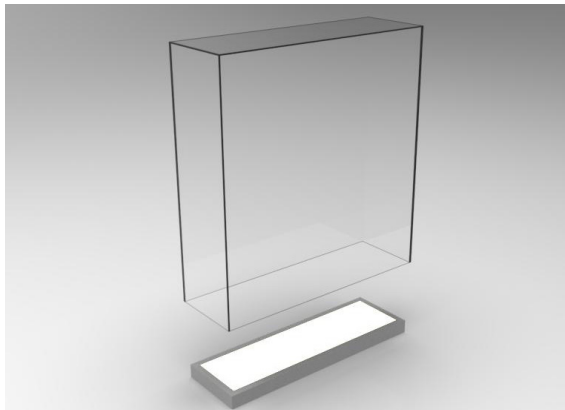

Envase 1A. Fuente: Propia.



Vista 1A. Fuente: Propia.

BOCETO 3D. 1B.



Alzado 1B. Fuente: Propia.

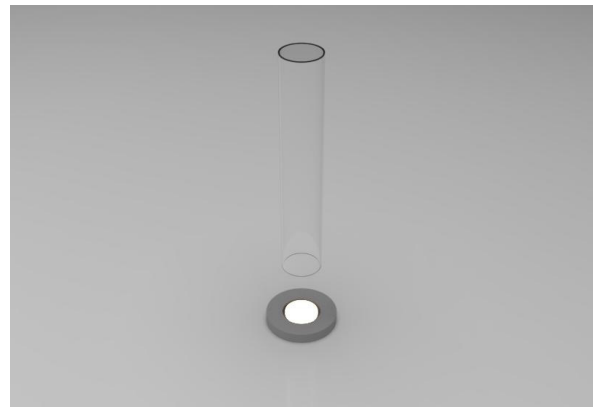

Envase 1B. Fuente: Propia.

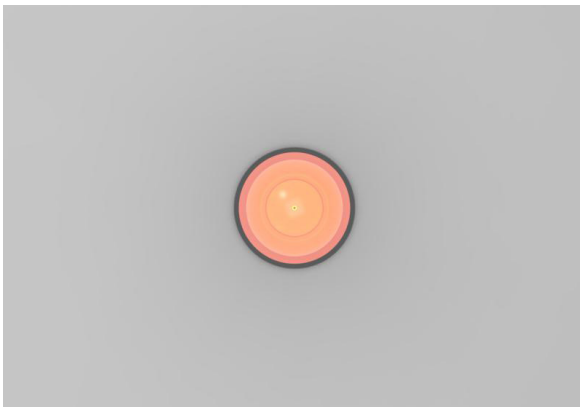

Base 1B. Fuente: Propia.

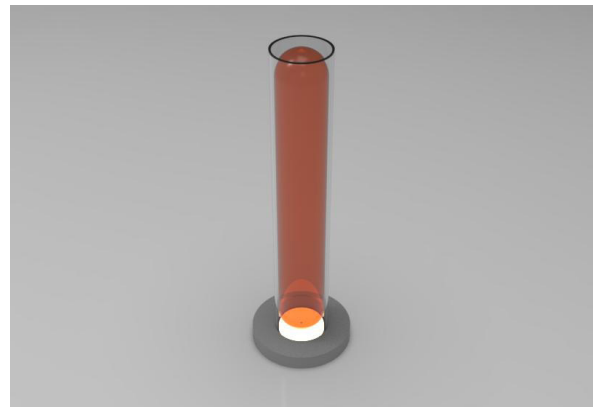

Vista 1B. Fuente: Propia.

BOCETO 3D. 2A.

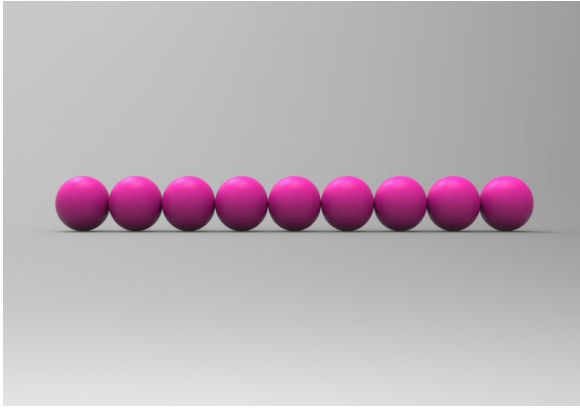

Alzado 2A. Fuente: Propia.

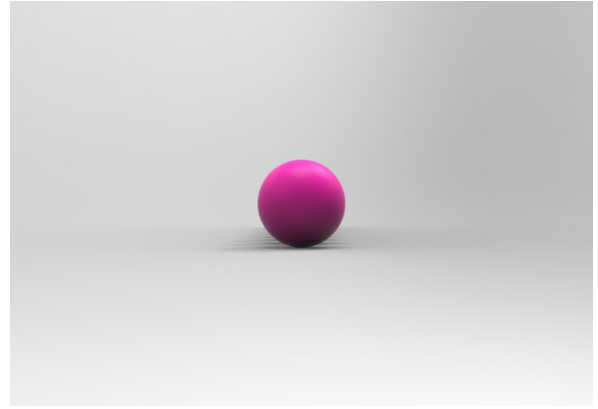

Perfil 2A. Fuente: Propia.

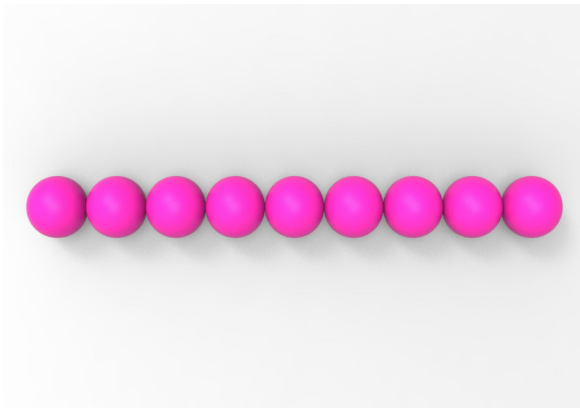

Base 2A. Fuente: Propia.

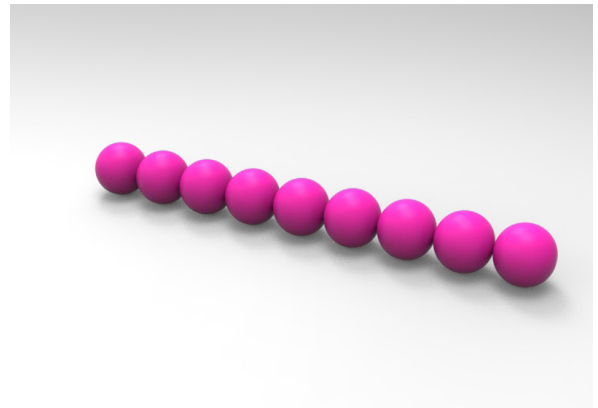

Vista 2A. Fuente: Propia.

BOCETO 3D. 2B.

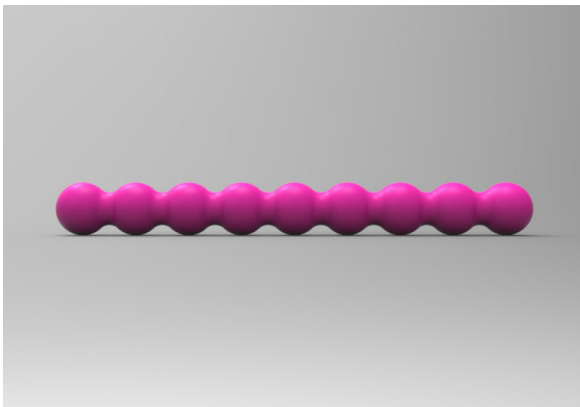

Alzado 2B. Fuente: Propia.

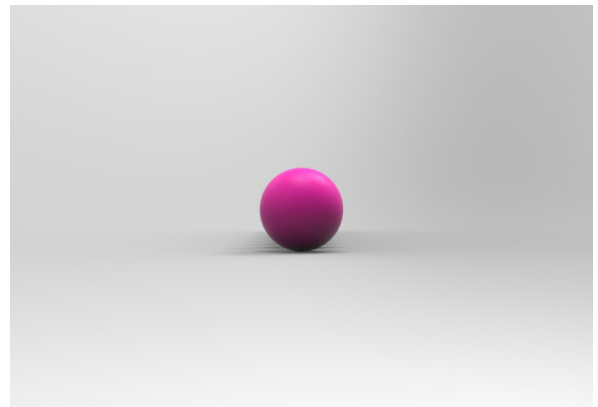

Perfil 2B. Fuente: Propia.

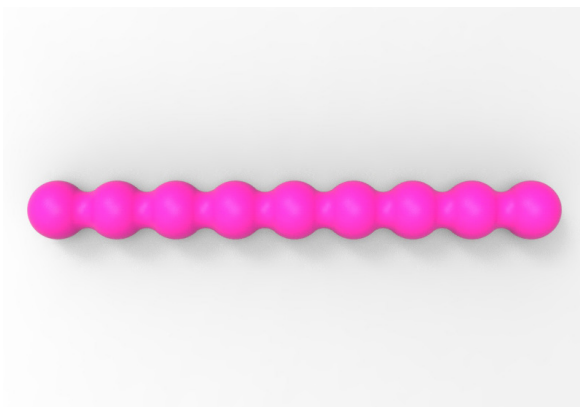

Base 2B. Fuente: Propia.

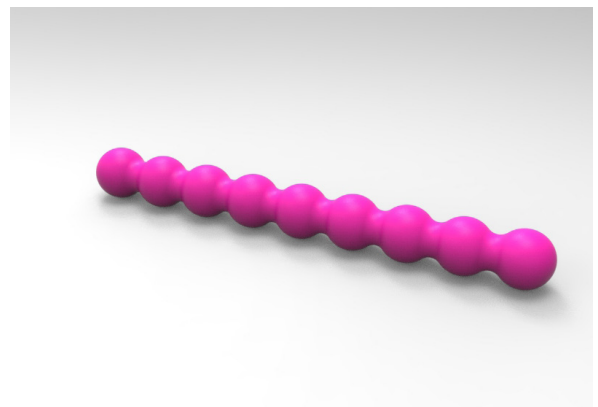

Vista 2B. Fuente: Propia.

BOCETO 3D. 2C.

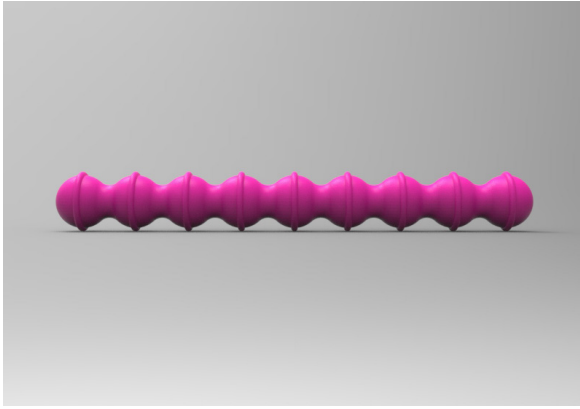

Alzado 2C. Fuente: Propia.

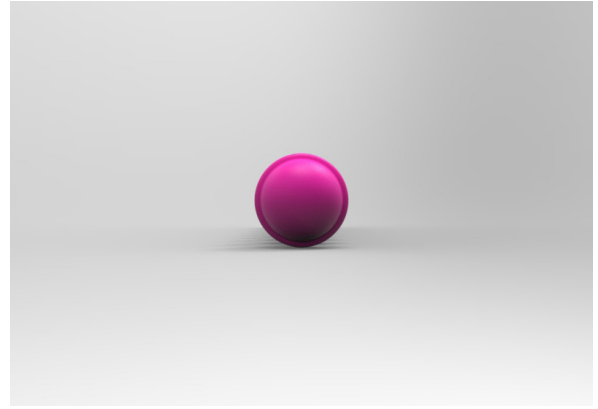

Perfil 2C. Fuente: Propia.

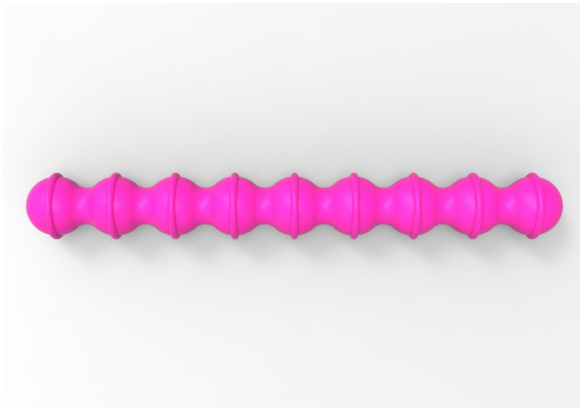

Base 2C. Fuente: Propia.

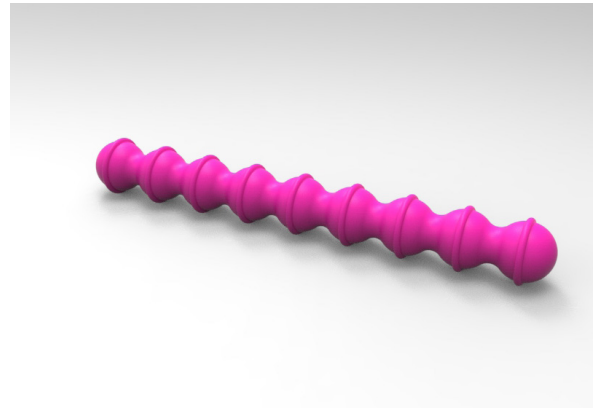

Vista 2C. Fuente: Propia.

BOCETO 3D. 2D.

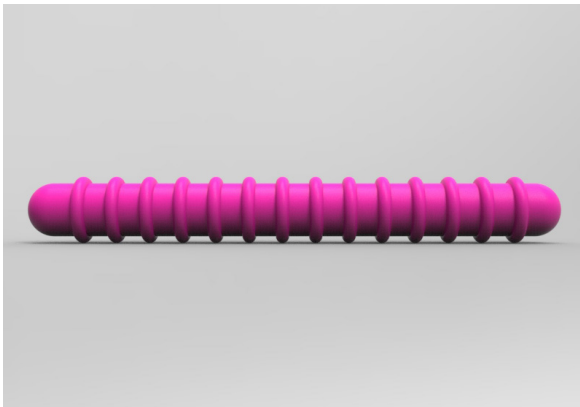

Alzado 2D. Fuente: Propia.



Perfil 2D. Fuente: Autora.

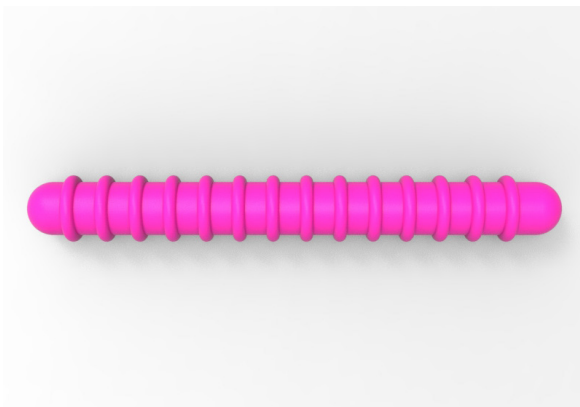

Base 2D. Fuente: Propia.

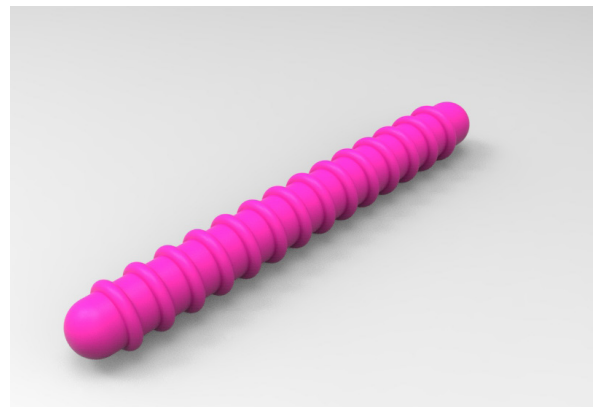

Vista 2D. Fuente: Propia.

BOCETO 3D. 2E.

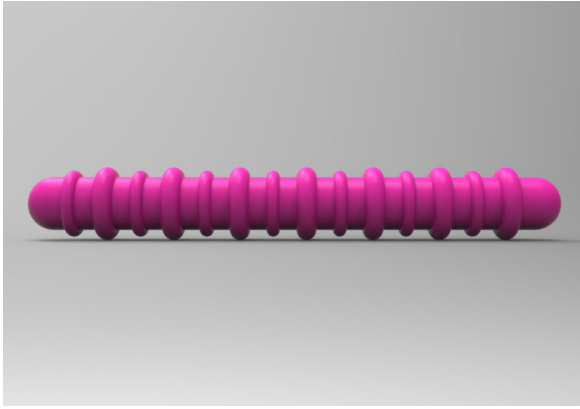

Alzado 2E. Fuente: Propia.

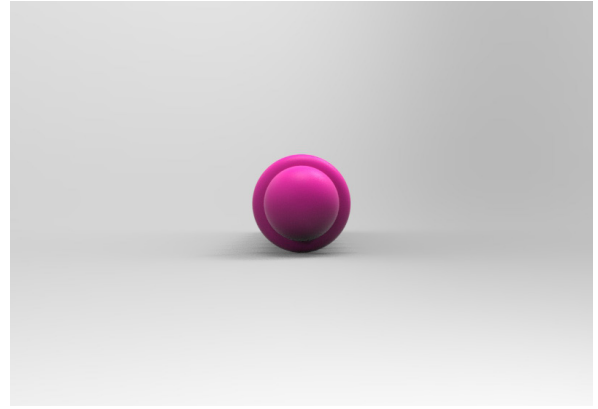

Perfil 2E. Fuente: Propia.

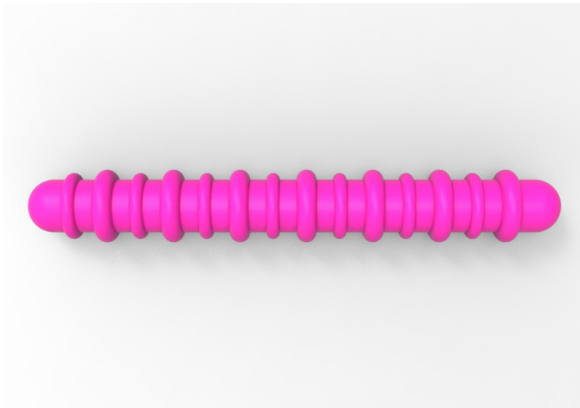

Base 2E. Fuente: Propia.

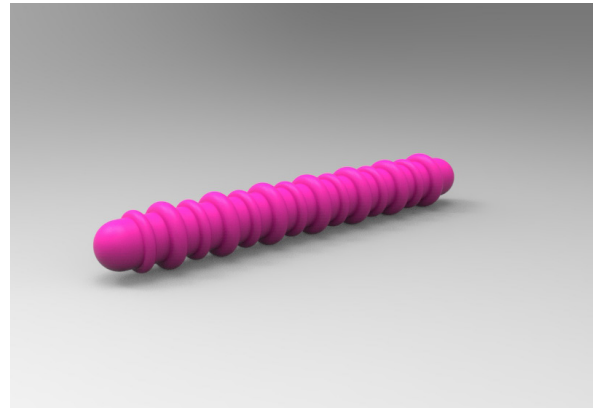

Vista 2E. Fuente: Propia.

BOCETO 3D. 2F.

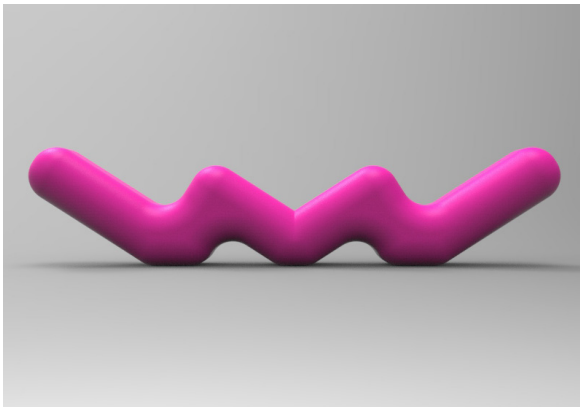

Alzado 2F. Fuente: Propia.



Perfil 2F. Fuente: Propia.

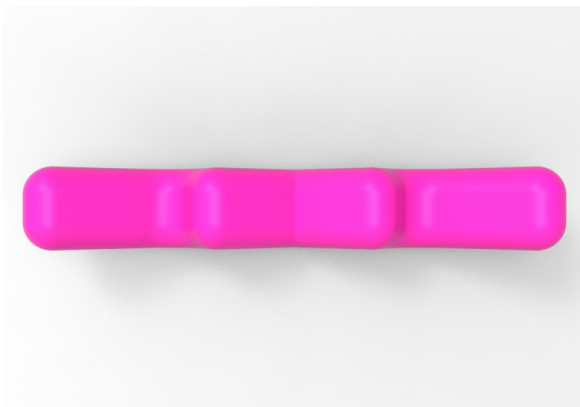

Base 2F. Fuente: Propia.

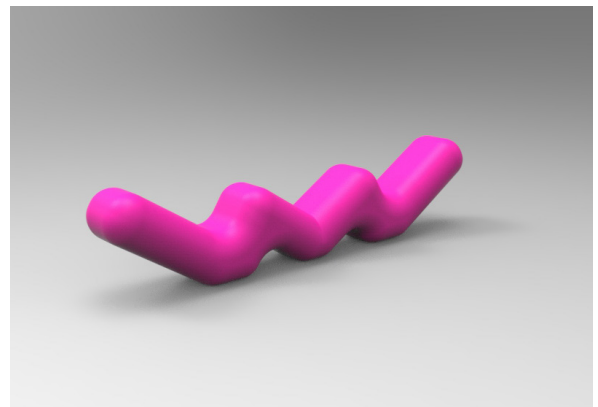

Vista 2F. Fuente: Propia.

BOCETO 3D. 3A.

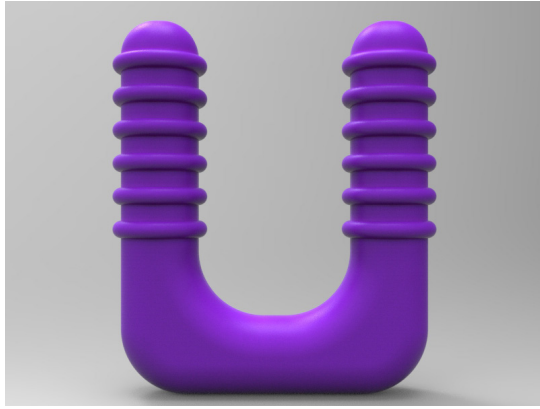

Alzado 3A. Fuente: Propia.



Perfil 3A. Fuente: Propia.

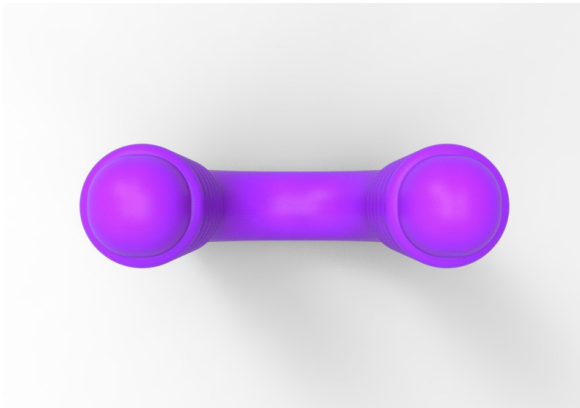

Base 3A. Fuente: Propia.

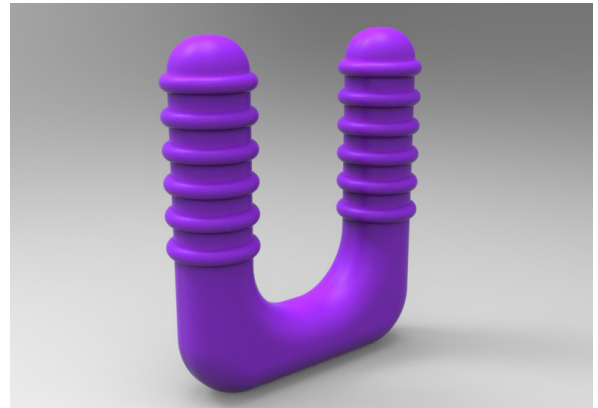

Vista 3A. Fuente: Propia.

BOCETO 3D. 3B.

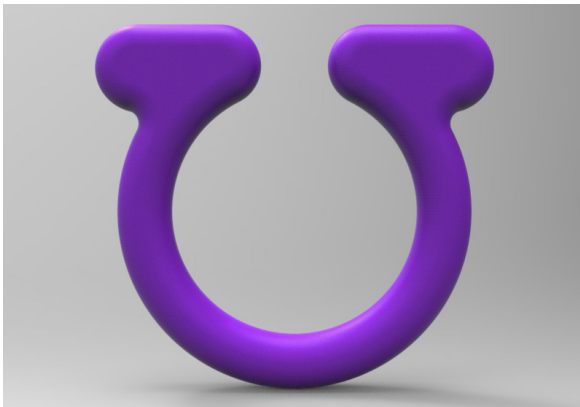

Alzado 3B. Fuente: Propia.



Perfil 3B. Fuente: Propia.

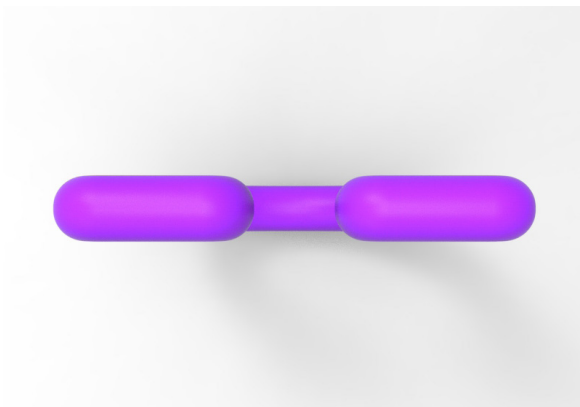

Base 3B. Fuente: Propia.

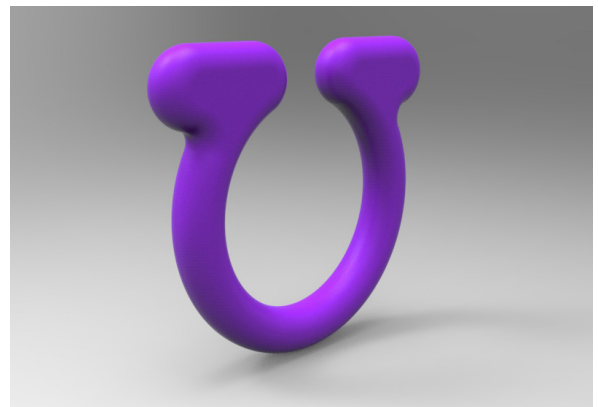

Vista 3B. Fuente: Propia.

BOCETO 3D. 4A.

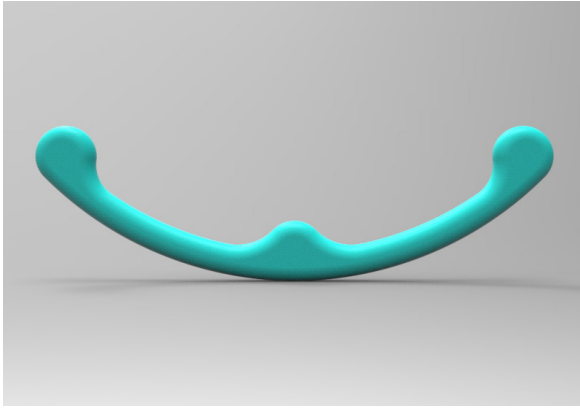

Alzado 4A. Fuente: Propia.

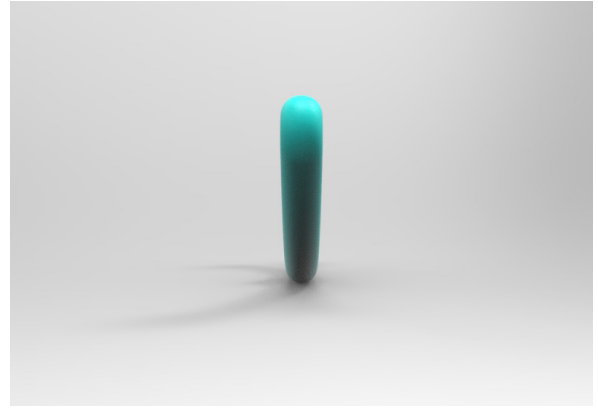

Perfil 4A. Fuente: Propia.



Base 4A. Fuente: Propia.

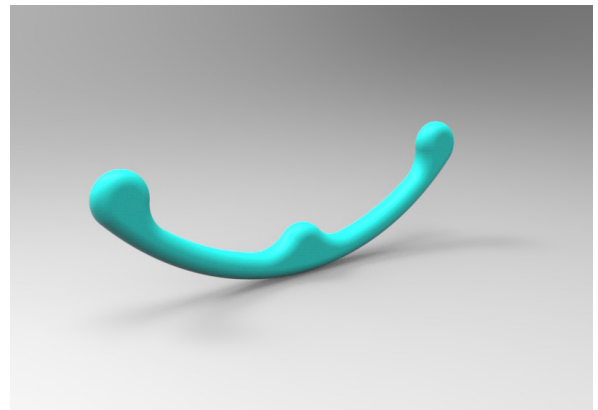

Vista 4A. Fuente: Propia.

BOCETO 3D. 4B.

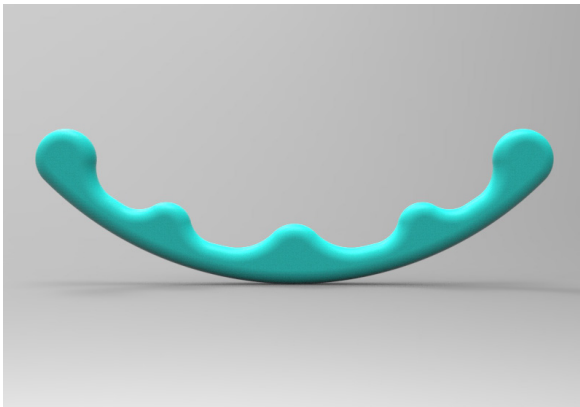

Alzado 5A. Fuente: Propia.

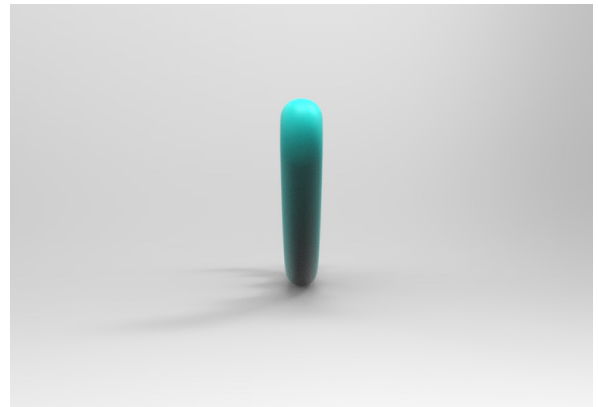

Perfil 5A. Fuente: Propia.

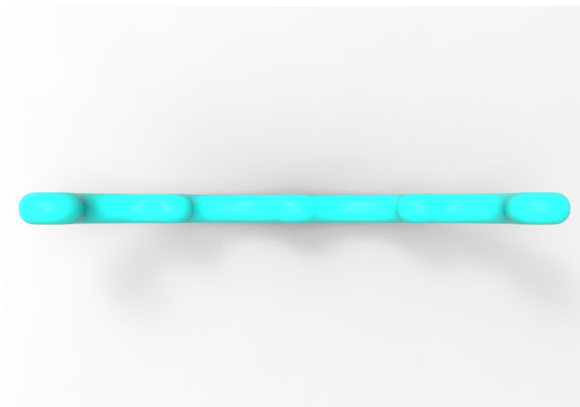

Base 5A. Fuente: Propia.

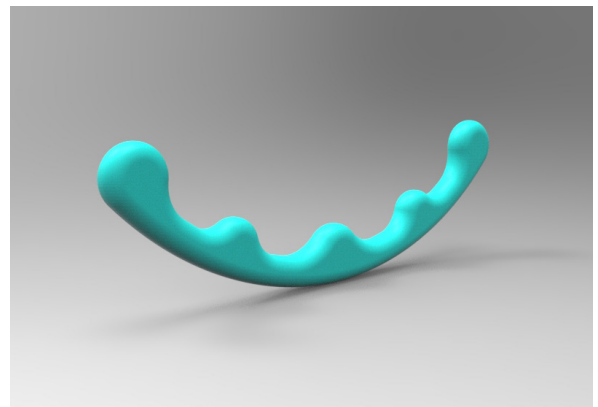

Vista 5A. Fuente: Propia.

BOCETO 3D. 5A.



Alzado 5A. Fuente: Propia.



Perfil 5A. Fuente: Propia.



Base 5A. Fuente: Propia.



Vista 5A. Fuente: Propia.

BOCETO 3D. 5B.



Alzado 5B. Fuente: Propia.



Perfil 5B. Fuente: Propia.



Base 5B. Fuente: Propia.

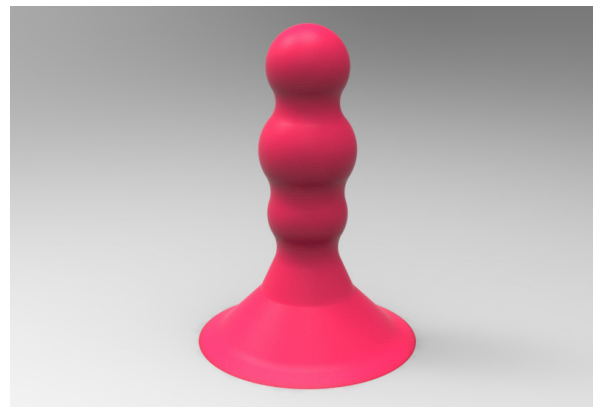

Vista 5B. Fuente: Propia.

BOCETO 3D. 5C.

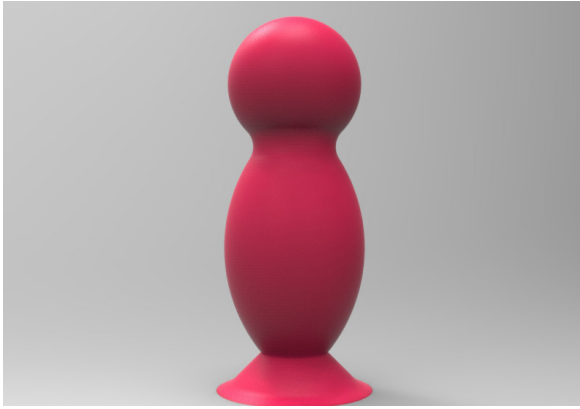

Alzado 5C. Fuente: Propia.

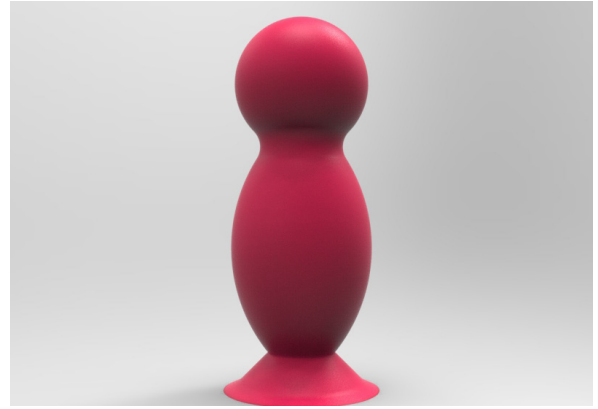

Perfil 5C. Fuente: Propia.



Base 5C. Fuente: Propia.

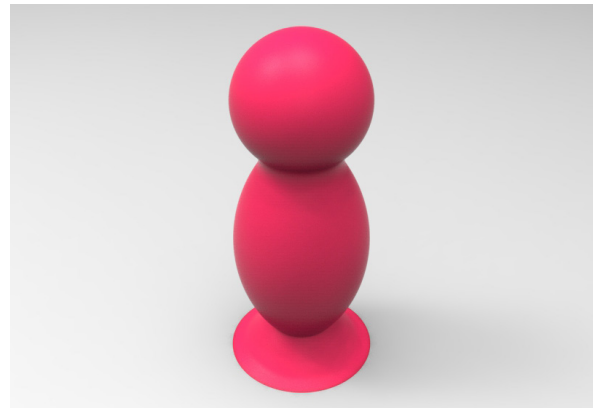

Vista 5C. Fuente: Propia.

BOCETO 3D. 5D.



Alzado 5D. Fuente: Propia.



Perfil 5D. Fuente: Propia.



Base 5D. Fuente: Propia.



Vista 5D. Fuente: Propia.

BOCETO 3D. 5A-B.



Vista 5A-B. Fuente: Propia.

BOCETO 3D. 5B-C.

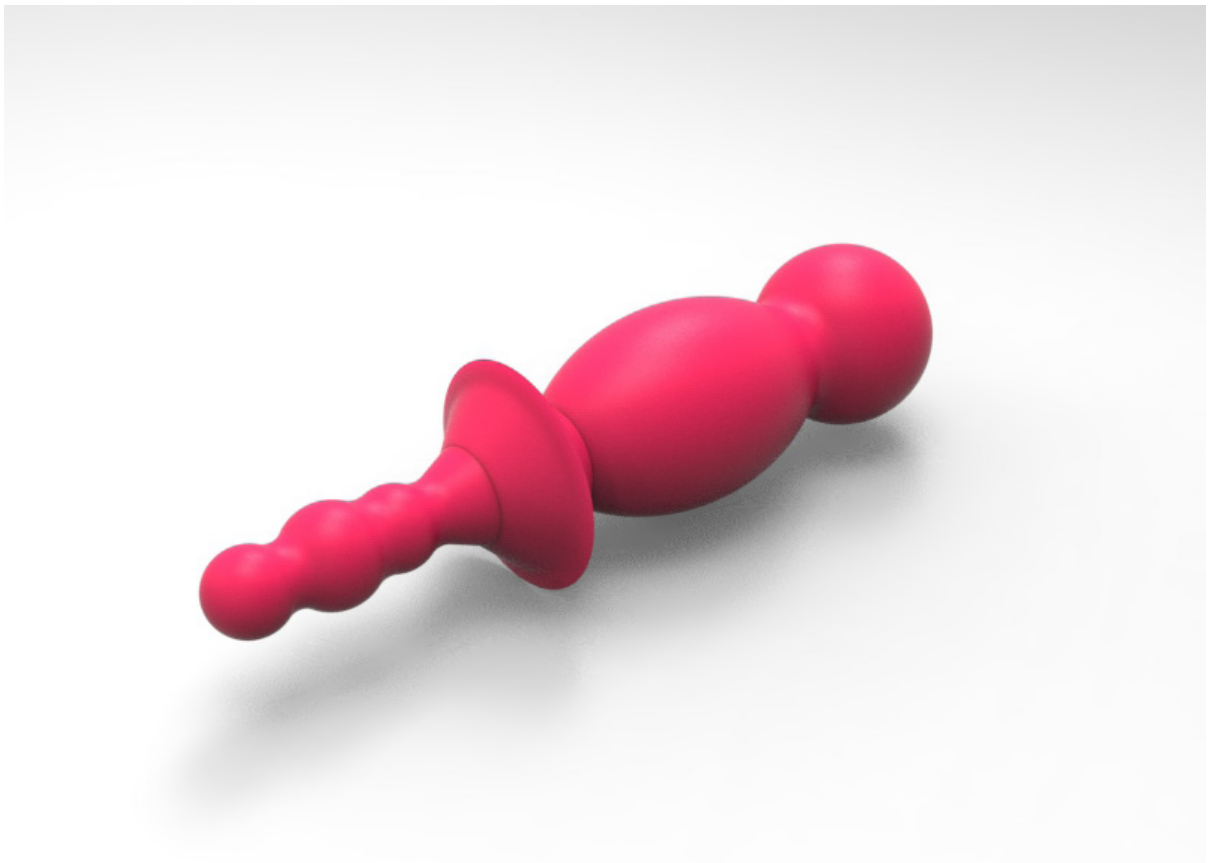

Vista 5B-C. Fuente: Propia.

BOCETO 3D. 5C-D.

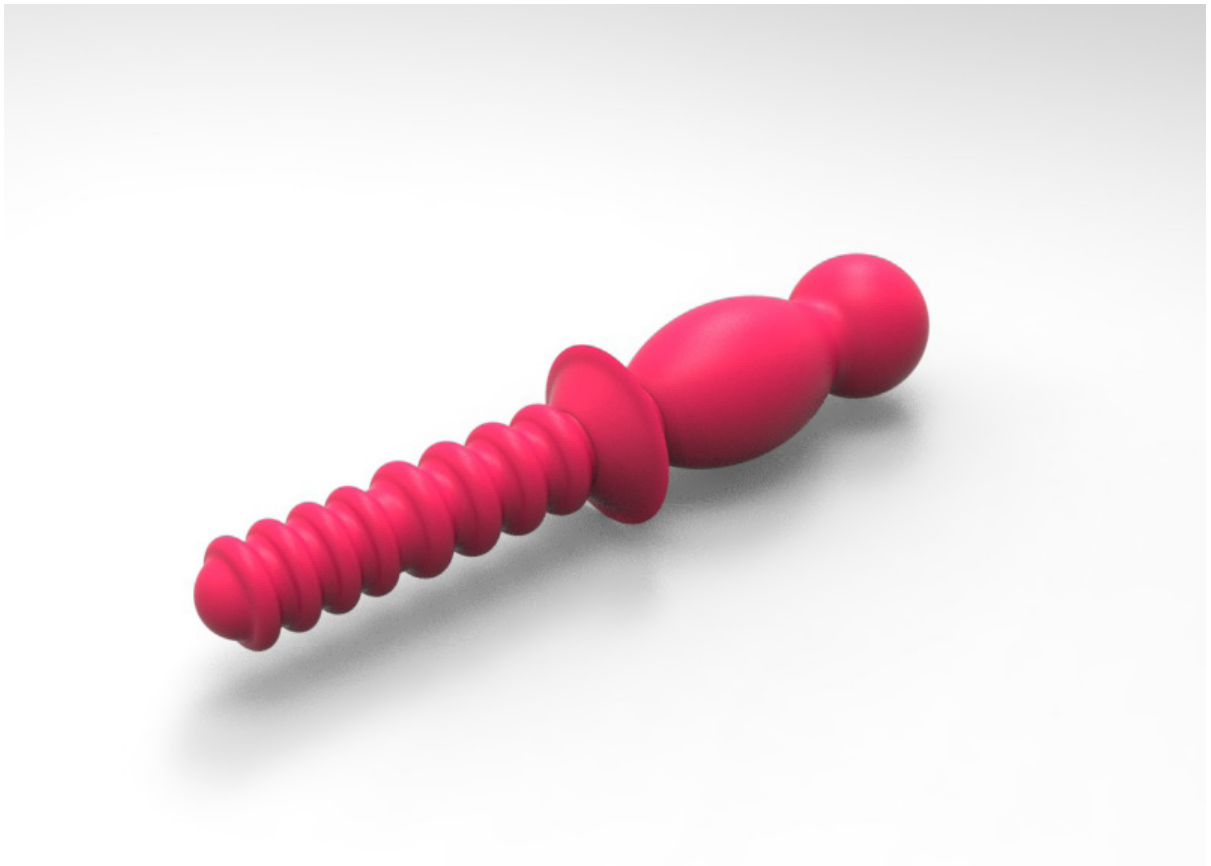

Vista 5C-D. Fuente: Propia.

BOCETO 3D. 6A.

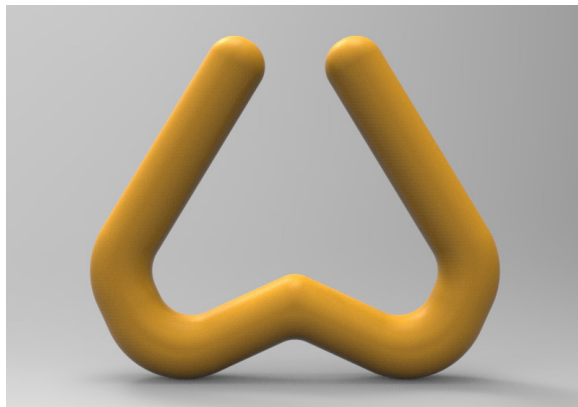

Alzado 6A. Fuente: Propia.



Perfil 6A. Fuente: Propia.

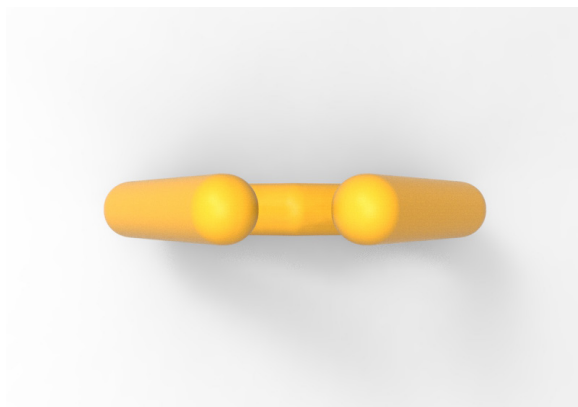

Base 6A. Fuente: Propia.

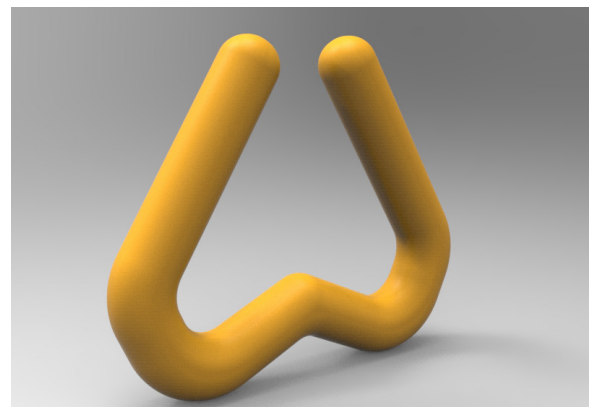

Vista 6A. Fuente: Propia.

Fase 3

En esta fase se seleccionan los bocetos principales de la fase 2 y analizados mediante una matriz comparativa que evalúa requisitos funcionales, ergonómicos y formales que son esenciales para la propuesta final, con el fin de desarrollar la idea más acertada a las necesidades expuestas con anterioridad. El criterio de evaluación utilizado es el siguiente: -1, no cumple; 0, neutral; +1 cumple. Finalmente, la propuesta con mayor puntuación continúa en el proceso de desarrollo del proyecto. Los bocetos 3D seleccionados para esta fase son: 1B, 2B, 2E, 3B, 4A, 4B, todos los pertenecientes al 5 evaluados como pack único y 6A.

	1B	2B	2E	3B	4A	4B	5	6A
FUNCIÓN								
Placentero	0	+1	+1	0	+1	0	+1	0
Indiscriminatorio	+1	+1	+1	+1	+1	+1	+1	+1
Fácil limpieza	+1	+1	-1	+1	+1	+1	-1	+1
ERGONOMÍA								
Agradable	0	+1	0	+1	+1	-1	+1	0
Flexible	+1	0	0	0	0	0	-1	0
'G Spot'	-1	-1	-1	+1	+1	+1	-1	-1
FORMA								
Erótico	-1	+1	+1	+1	+1	+1	0	0
No falocéntrico	+1	+1	+1	+1	+1	+1	+1	+1
Estético	+1	+1	0	+1	+1	+1	+1	+1
TOTAL	3	6	2	7	8	5	2	3

Tabla 16. Matriz comparativa. Elaboración propia.

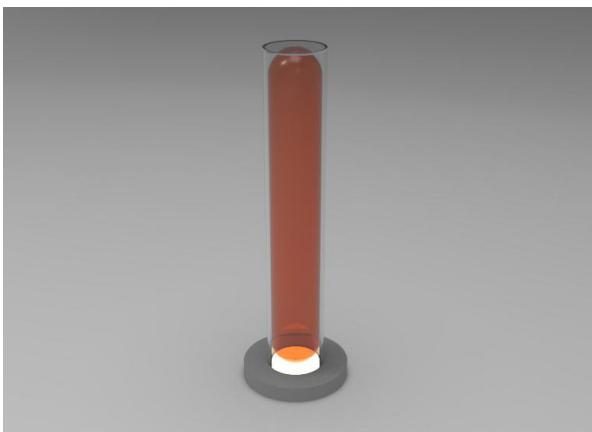

Boceto 3D 1B. Fuente: Propia.

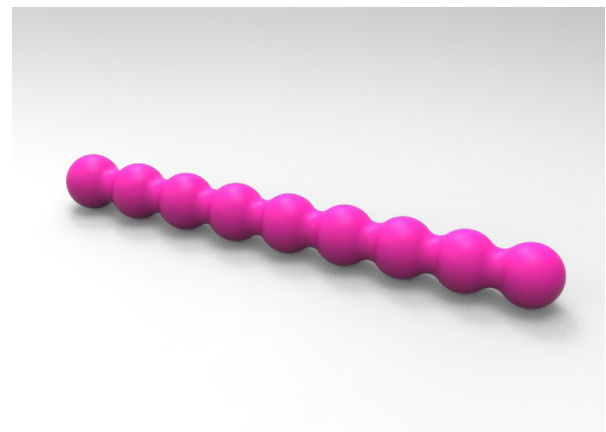

Boceto 3D 2B. Fuente: Propia.

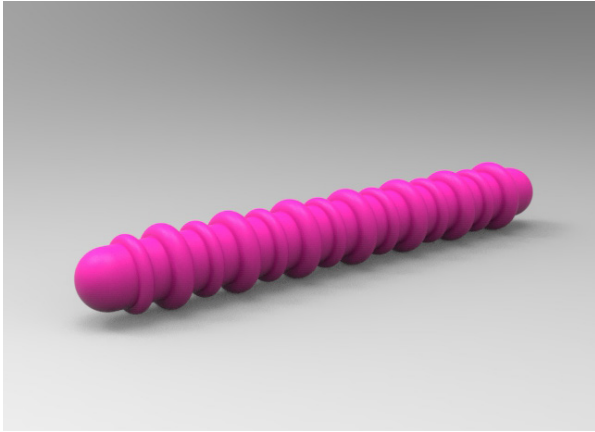

Boceto 3D 2E. Fuente: Propia.

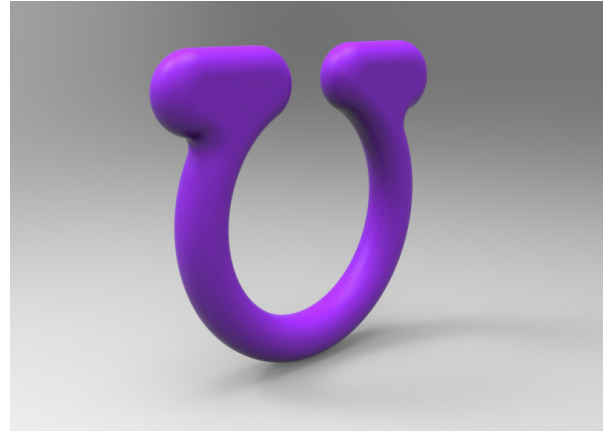

Boceto 3D 3B. Fuente: Propia.

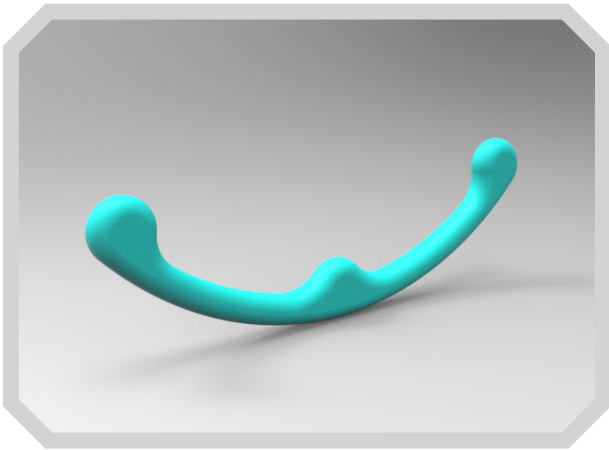

Boceto 3D 4A. Fuente: Propia.

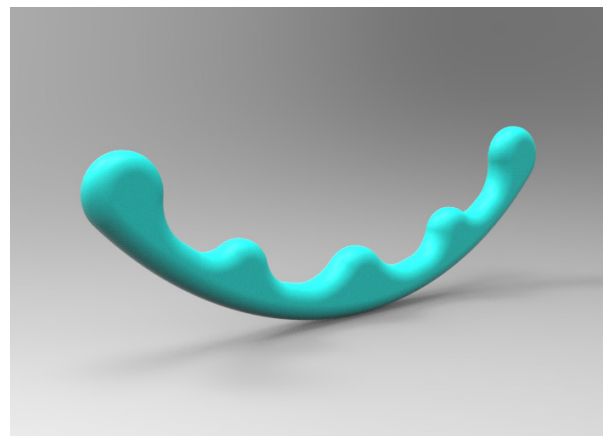

Boceto 3D 4B. Fuente: Propia.

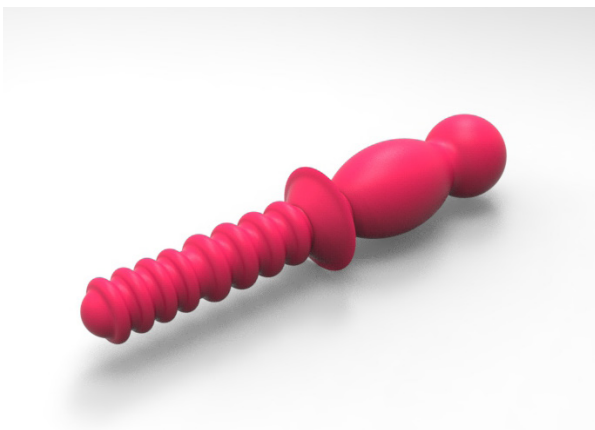

Boceto 3D 5. Fuente: Propia.

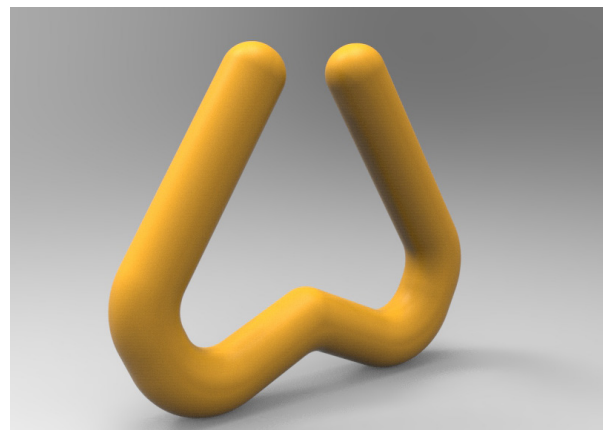

Boceto 3D 6A. Fuente: Propia.

Justificación

Cumpliendo con un mayor número de requisitos funcionales, ergonómicos y formales, la propuesta con mayor puntuación de la matriz comparativa es el boceto 3D 4A, con 8 puntos.



Justificación boceto 3D 4A. Fuente: Propia.



Justificación boceto 3D 4A. Fuente: Propia.



Justificación boceto 3D 4A. Fuente: Propia.



Justificación boceto 3D 4A. Fuente: Propia.

DISEÑO TÉCNICO

ESTUDIO ERGONÓMICO

El diseño está creado principalmente para la estimulación simultánea de vaginas, por lo que se ha estudiado la ergonomía de esta.

La vagina es un tubo musculomembranoso que se extiende desde el cuello del útero hasta el vestíbulo de la vagina (hendidura entre los labios menores en la cual también se abre la uretra). El extremo superior rodea al cuello del útero y el extremo inferior pasa anteroinferiormente a través del suelo de la pelvis para abrirse en el vestíbulo (Castillo Cañadas, 2011).

En 2005 en el Hospital Arna de Vilanova, Valencia, unos médicos realizaron un estudio sobre la longitud vaginal, con el fin de conocer las variables de las que depende dicha longitud. La muestra estaba compuesta por 2.577 mujeres entre los 12 y los 90 años, con una media de 47.5 años. Se tuvo en cuenta la talla, el IMC, si eran vírgenes, nuligestas, si tenían una histerectomía o si sufrían prolapso uterino. La media de peso de la muestra es 66.4 kg, la media de la talla 1.58m y el IMC medio 26.42. La media de la longitud vaginal obtenida fue de 10.04 cm, entre 5 y 16 cm. Las variables de las que depende dicha longitud son: la virginidad (actividad sexual), la gestación o paridad, la histerectomía, el prolapso de forma significativa, la edad y el IMC (López-Olmos, 2005).

Según la Clínica Buenavista especialista en salud y ginecología integral, la longitud de la vagina oscila entre los 8 y los 12 cm, lo que da una media de 10 cm, similar al estudio mencionado con anterioridad. Debido a las características de sus paredes musculares puede aumentar su tamaño durante la excitación sexual hasta un 200% y disminuir un 30% cuando alcanza el paroxismo (Clínica Buenavista. Salud y Ginecología Integral., 2021).

La vagina no tiene terminaciones nerviosas capaces de producir un orgasmo, este se produce mediante la estimulación del clítoris, es decir, en los primeros 3 o 4 cm comenzando por la entrada de la vagina (Clínica Buenavista. Salud y Ginecología Integral., 2021).

En cuanto a la dilatación, una vagina sana que no precise de un tratamiento dilatador podrá dilatar con facilidad. El diámetro del dildo dependerá del tamaño de cada vagina y de los gustos en la penetración.

En la actualidad, no se han encontrado pruebas sólidas de la existencia del punto G o G spot, aunque eso no significa que no exista una zona especialmente sensitiva situada en la pared vaginal frontal. La estimulación de esta zona puede generar orgasmos intensos y emisiones involuntarias de fluidos (Clínica Buenavista. Salud y Ginecología Integral., 2021).

Por lo tanto, obtenemos que las medidas idóneas para el dildo de estimulación simultánea son 120-140 mm en la longitud insertable, para abarcar mayor porcentaje de la muestra, un diámetro máximo de 20 mm y mínimo de 40 mm.

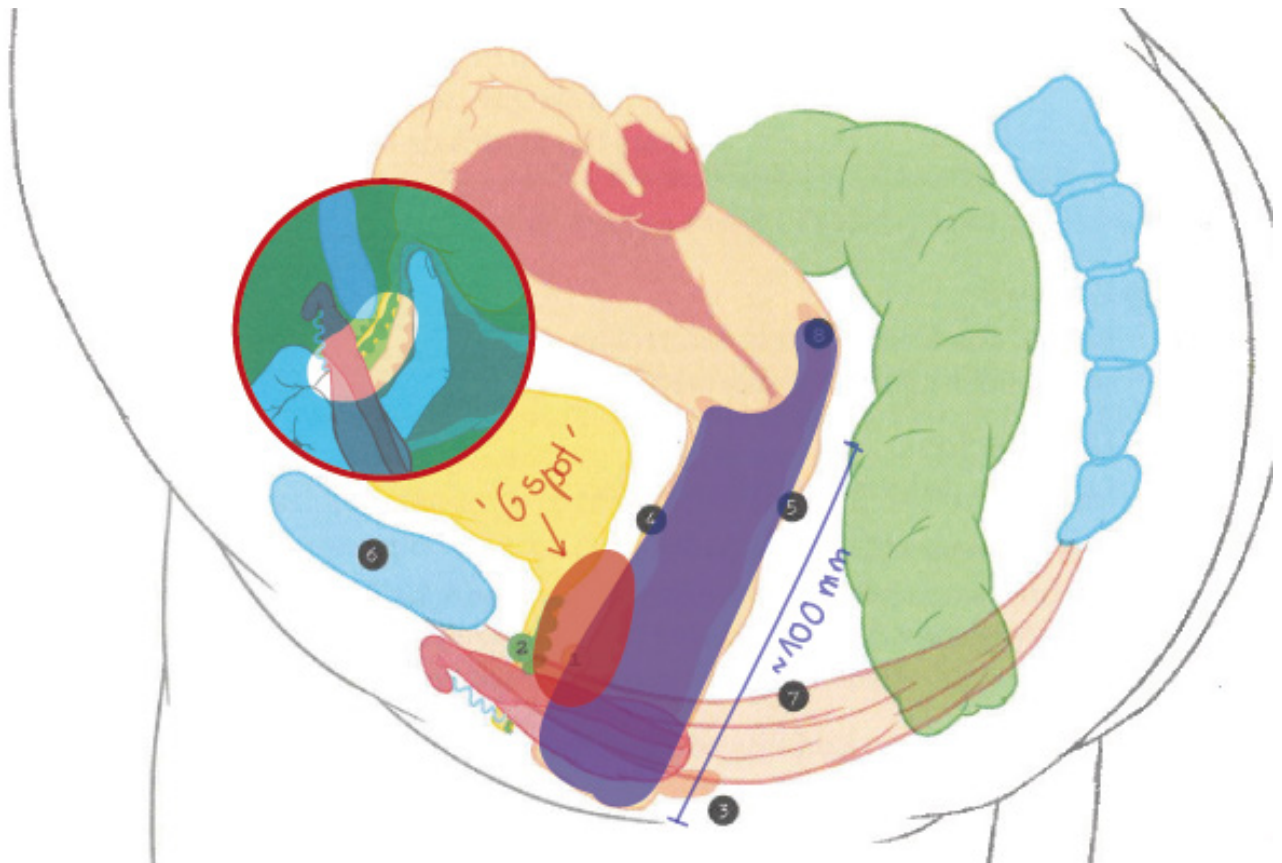

Dimensión media de una vagina sin excitar. Elaboración propia.



Dimensión media de una vagina excitada. Elaboración propia.

DESCRIPCIÓN DEL PRODUCTO

Conchi es el nombre del dildo para la estimulación simultánea de volumen único desarrollado en este proyecto, y a la vez de su marca, desarrollada por Jorge Omar Pérez Costas. Se trata de un dildo alejado de la visión binarista heteronormativa que sacude el diseño de la mayoría de estos productos. Su forma es suave, curva y redondeada, sugiere sensualidad y placer. Es un producto adaptado al tiempo y a las protestas sociales sobre sexualidad de la actualidad. Destaca dentro del mercado por su originalidad y funcionalidad. Se presentan dos posibles colores acorde con la identidad visual corporativa de la marca: naranja (RAL 2008) y morado (RAL 320 40 40) (Pérez Costas, 2022).

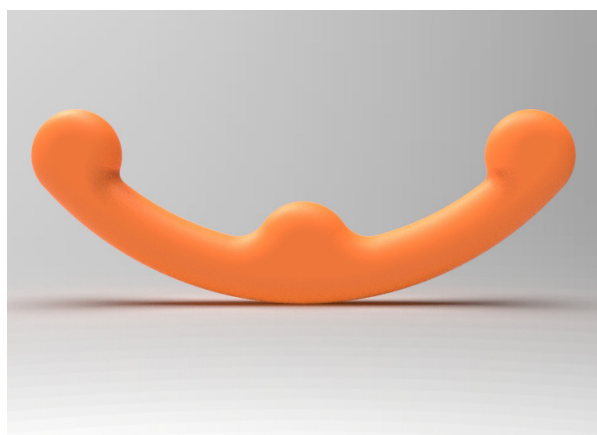

Alzado. Fuente: Propia.

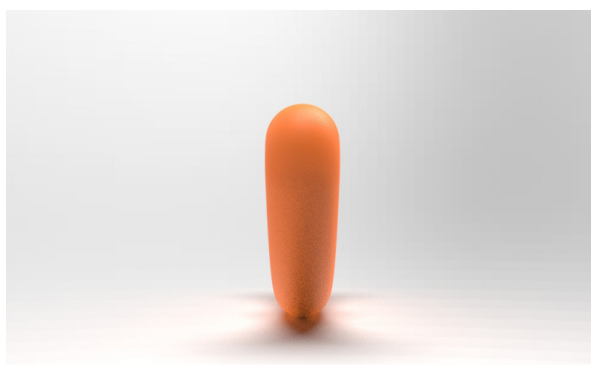

Perfil. Fuente: Propia.



Base. Fuente: Propia.

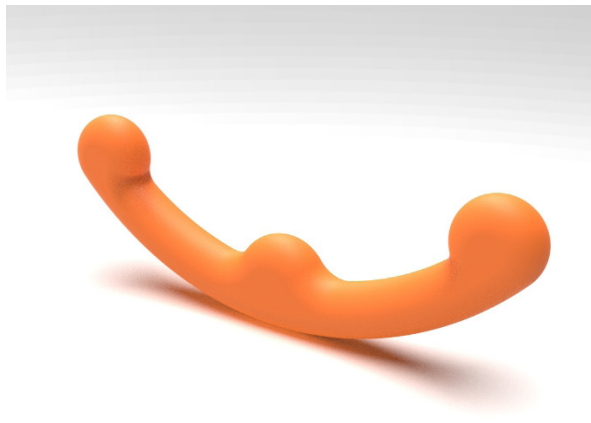

Vista. Fuente: Propia.

La forma curva del dildo permite ser introducido con mayor facilidad en la vagina, adaptándose a su forma natural, así como la estimulación del 'G spot', situado en la pared frontal de esta (representado en color rojo). Esto puede apreciarse en la ilustración 'Posición 1 entre dos vaginas', también se aprecia representado de color verde claro la estimulación externa del clitoris con la curva media. Esta curva del dildo permite también estimular el clítoris internamente en los primeros 20 mm, siendo la zona más sensible de la vagina los 40-30 primeros milímetros, pudiendo llegar hasta los 40.00 mm de inserción individual. La longitud insertable, al no ser excesiva, permite la estimulación simultánea externa entre los clítoris (representado en color verde claro) en las prácticas sexuales que involucren dos vulvas, representada en la ilustración 'Posición 2 entre dos vaginas', se representa la estimulación interna de los clítoris en color verde oscuro.

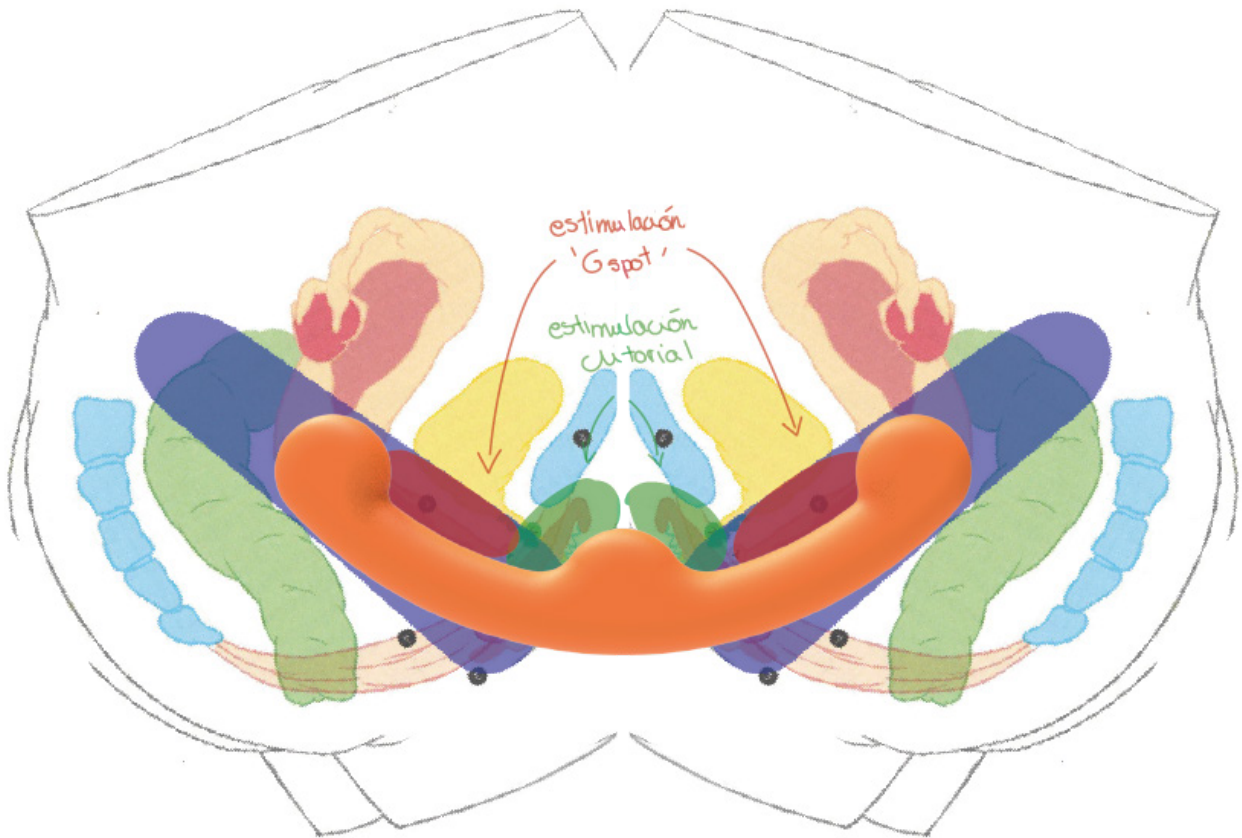

Posición 1 entre dos vaginas. Elaboración propia.

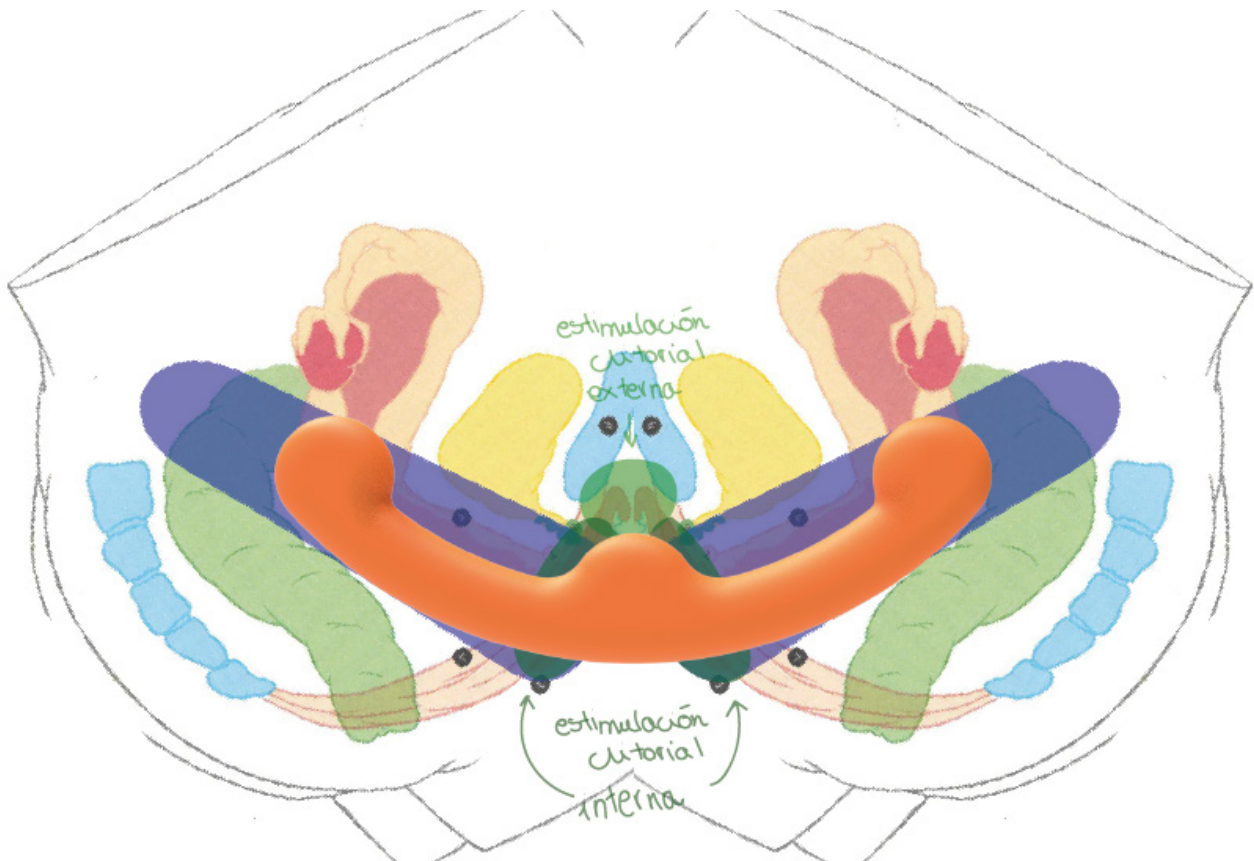

Posición 2 entre dos vaginas. Elaboración propia.

Su medida total horizontal es de 219.30 mm y en la vertical es de 76.00 mm. El ancho total de la pieza es de 23.00 mm y el radio de redondeo utilizado para toda la pieza es de 11.5 mm. El diámetro de los extremos destinados a la estimulación del 'G spot' es de 36.00 mm y el diámetro de curva de la parte media es de 40.00 mm. La longitud insertable de cada uno de los extremos es 127.2 mm, aproximadamente 130.0 mm. Para obtener más información sobre las medidas se ha de consultar el apartado 'Planimetría'.

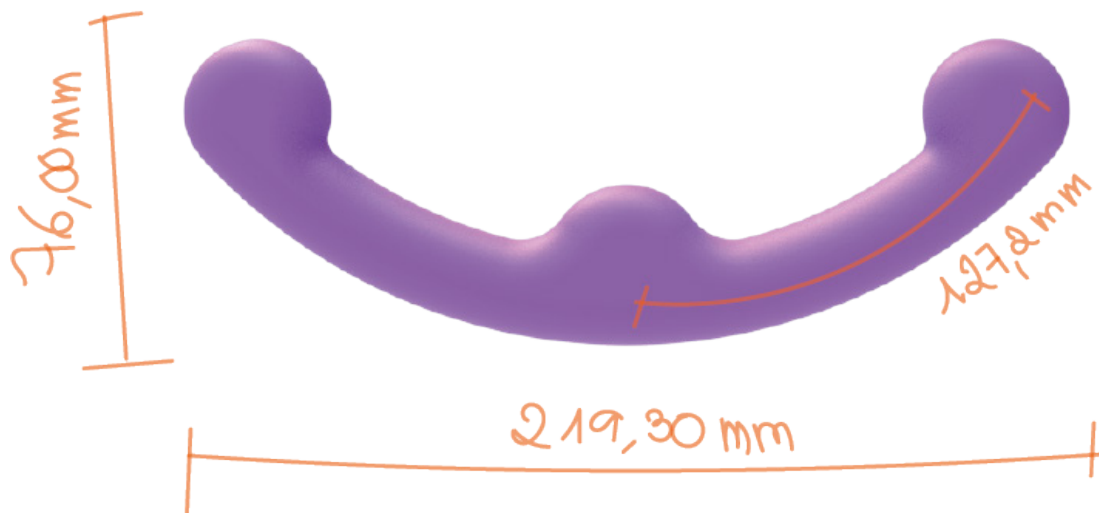

Esquema de las medidas generales. Elaboración propia.

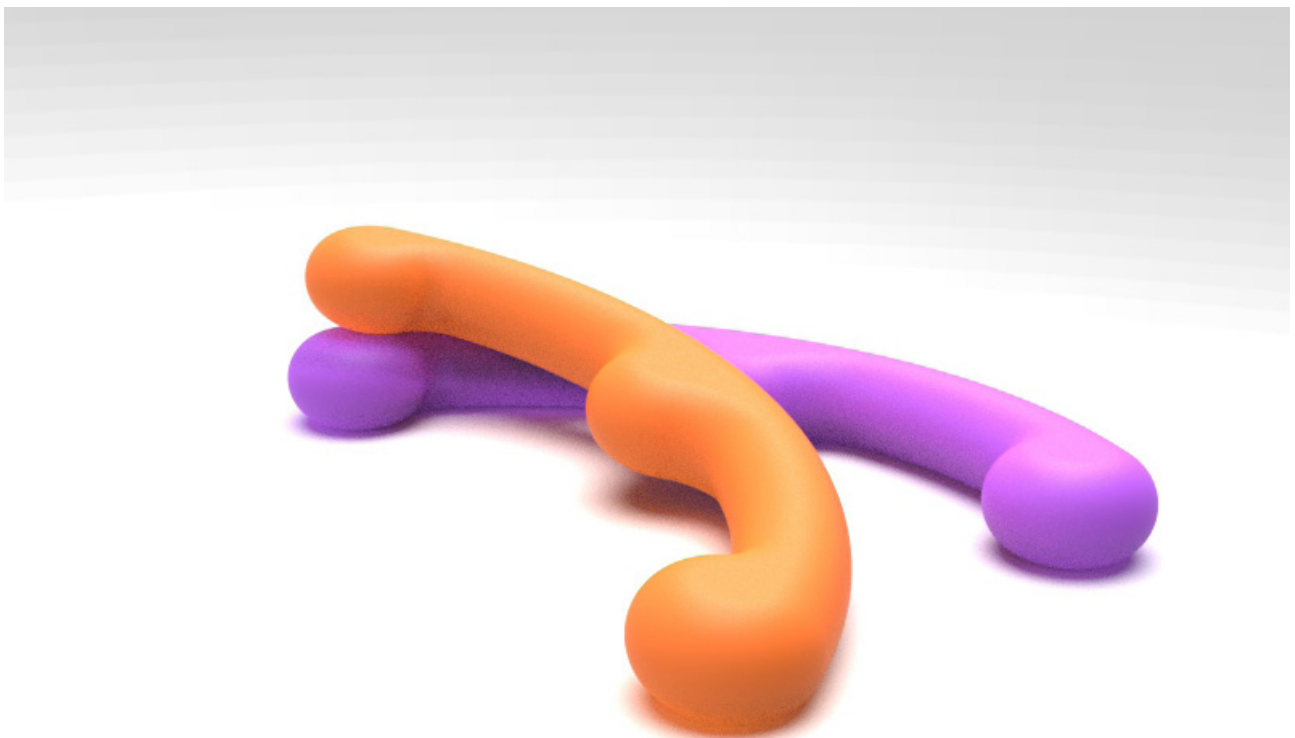

Dos Conchis, uno de cada color. Fuente: Propia.



Mano con Conchi en color naranja. Fuente: Propia.



Manos con Conchi en color morado. Fuente: Propia.



Chica con Conchis. Fuente: Propia.



Pareja con Conchi en color naranja. Fuente: Propia.

La marca también ha desarrollado una bolsa protectora para el producto durante su almacenaje y el packaging, junto con otros recursos gráficos y merchandising (Pérez Costas, 2022). El packaging incluye la bolsa en su interior, un condón y las instrucciones en el dorso trasero y en el interior, cumpliendo con lo establecido en el Pliego de Condiciones.



Bolsa protectora. Fuente: Jorge Omar Pérez Costas



Packaging. Fuente: Jorge Omar Pérez Costas.

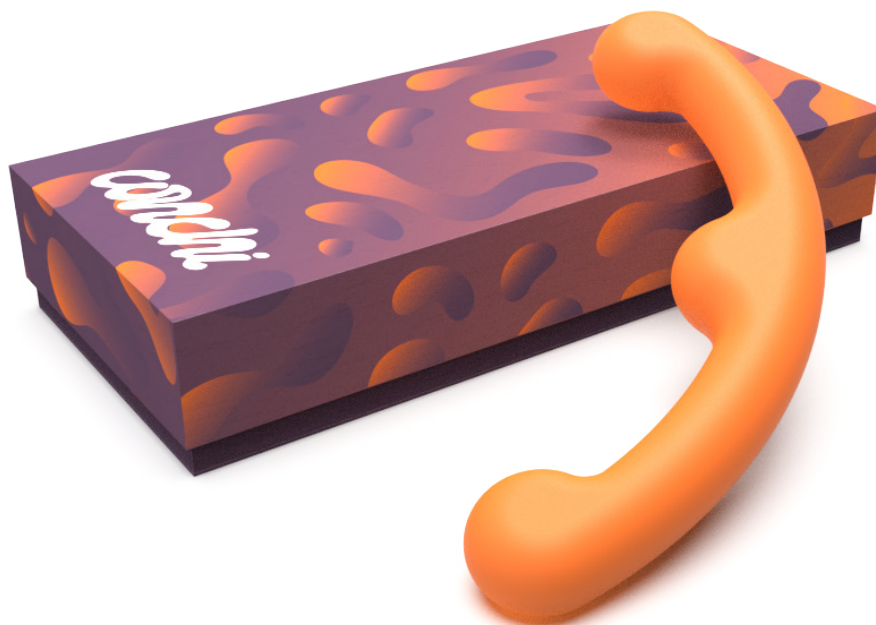

Packaging con el producto. Fuente: Conjunta.



Instrucciones interiores. Fuente: Jorge Omar Pérez Costas.



Condomes. Fuente: Jorge Omar Pérez Costas.

ELECCIÓN DEL MATERIAL

El material utilizado es la silicona de grado médico de dureza media con acabado suave.

La silicona es un material muy versátil que se utiliza ampliamente en muchas industrias. Durante los últimos 60 años, la silicona de grado médico ha sido un material de elección para los fabricantes de equipos originales de dispositivos médicos, y la cantidad de aplicaciones complejas y críticas para la seguridad en este campo continúa creciendo, desde dispositivos quirúrgicos e implantes hasta aparatos ortopédicos, prótesis y más (Dispositivos Médicos, 2021).

Que la silicona sea de carácter médico significa que ha sido probada y aprobada, garantizando que sus propiedades permiten utilizarla con seguridad frente al contacto con el tejido vivo sensible. Garantiza la seguridad del cuerpo humano al ser introducida en su interior. Es hipoalergénica, no contiene ftalatos ni es porosa, por lo que resiste al crecimiento bacteriano y es inolora, siendo muy fácil de limpiar y mantener en el tiempo.

Las siliconas de grado médico se caracterizan por la biocompatibilidad, se someten a pruebas exhaustivas para garantizar que no produzcan ninguna respuesta tóxica o inmunológica al usuario, por lo que son muy seguras para el uso en el diseño de juguetes sexuales. La asociación encargada de este testeo es la FDA (Food and Drugs Administration o Administración de Medicamentos y Alimentos de Estados Unidos). También son duraderas, debido a su estructura química, que es extremadamente fuerte, son resistentes a condiciones externas agresivas entre -60° y 260° el oxígeno o radiaciones UV (Dispositivos Médicos, 2021).

La Unión Europea obliga a los fabricantes y distribuidores de productos sanitarios e higiene íntima, como copas menstruales y esferas Kegel, a especificar el material con el que se ha fabricado en su embalaje.

Para el almacenaje de la misma en contacto con otros materiales es recomendable el uso de bolsas protectoras de juguetes íntimos, para una mayor seguridad y durabilidad. Los juguetes eróticos fabricados de 100% silicona no van a perjudicarse químicamente, pero aun así es recomendable debido a la fiabilidad de las fábricas (De Santiago, 2018).



Material. Fuente: Propia.

La silicona no es un material biodegradable, pero es inerte, es decir, que no desprende tóxicos. A diferencia del plástico, la silicona en la naturaleza se descompondría en pequeñas partículas inocuas para el medio ambiente, lo que lo convierte en un material de bajo impacto. Actualmente hay pocos lugares destinados a su reciclaje, lo mejor es deshacerse de ella en un punto limpio para que gestionen adecuadamente su deshecho.

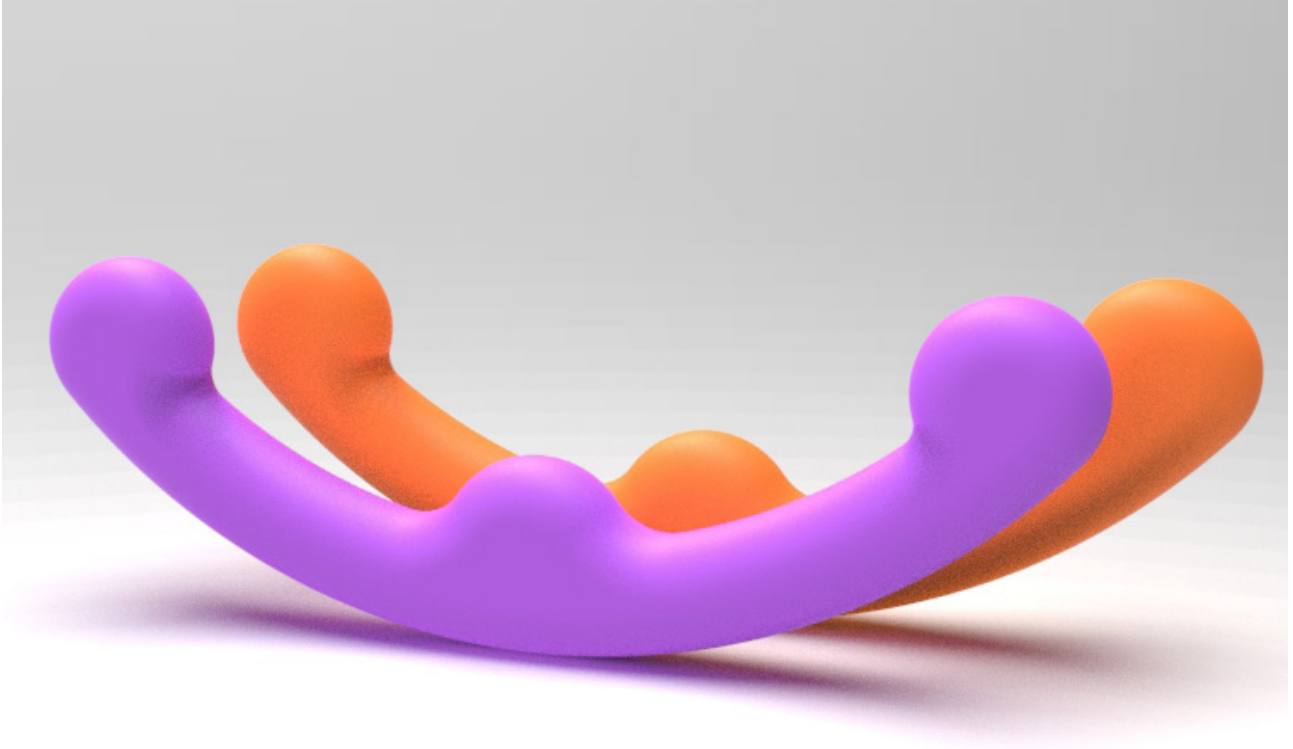

Dos Conchis, uno de cada color. Fuente: Propia.

PROCESO DE FABRICACIÓN

El proceso de fabricación seleccionado es colada de silicona. Será necesario para su fabricación un molde de aluminio endurecido mecanizado con el negativo de la pieza. La silicona médica introducida dentro del molde en estado líquido. Una vez solidificada se saca del molde, se intrudice en agua para aligerar el endurecimiento del material y se somete a pruebas de funcionamiento.

Para el prototipo se han estudiado dos posibles alternativas. Imprimirlo en 3D con ABS o con resina, o recrear el proceso final de fabricación mediante el uso de un molde impreso en 3D y colando silicona líquida en su interior hasta la solidificación, obteniendo un resultado mucho más fiable. Finalmente se ha realizado mediante impresión 3D en resina elástica de color gris. Se ha modificado el 3D dividiendolo en 2 partes. Estas son unidas mediante dos clips troncocónicos para evitar que pivoten entre ellas. La tolerancia de impresión es de 1 mm.



Unión entre piezas del prototipo. Fuente: Propia.



Piezas del prototipo deparadas. Fuente: Propia.



Defectos de impresión del prototipo. Fuente: Propia.



Prototipo Conchi. Fuente: Propia.



Prototipo Conchi. Fuente: Propia.



Prototipo Conchi. Fuente: Propia.

PLANIMETRÍA

4

3

2

1

F

F

E

E

D

D

C

C

B

B

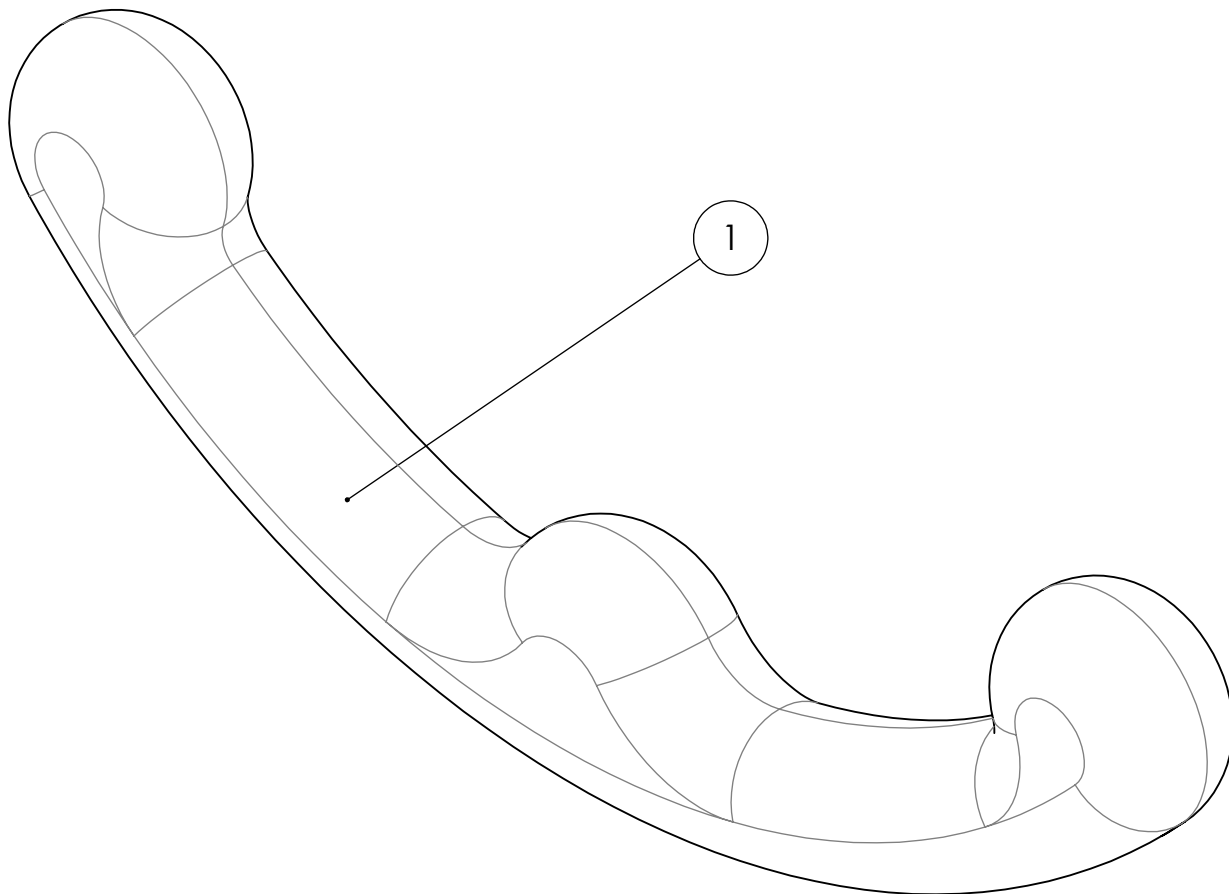

LISTADO DE COMPONENTES				
N.º	NOMBRE	MATERIAL	FABRICACIÓN	Nº DE PIEZAS
1	DILDO DOBLE PARA LA ESTIMULACIÓN SIMULTÁNEA	SILICONA	COLADA	1

NOMBRE: MARÍA DEL MAR DE GÁLVEZ PORRAS

FIRMA

FECHA: 19 DE AGOSTO DE 2022



TÍTULO:
DISEÑO DE UN DILDO PARA LA ESTIMULACIÓN SIMULTÁNEA

N.º DE DIBUJO
PLANO 1

A4

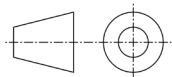

ESCALA: 1:1

HOJA 1 DE 1

4

3

2

1

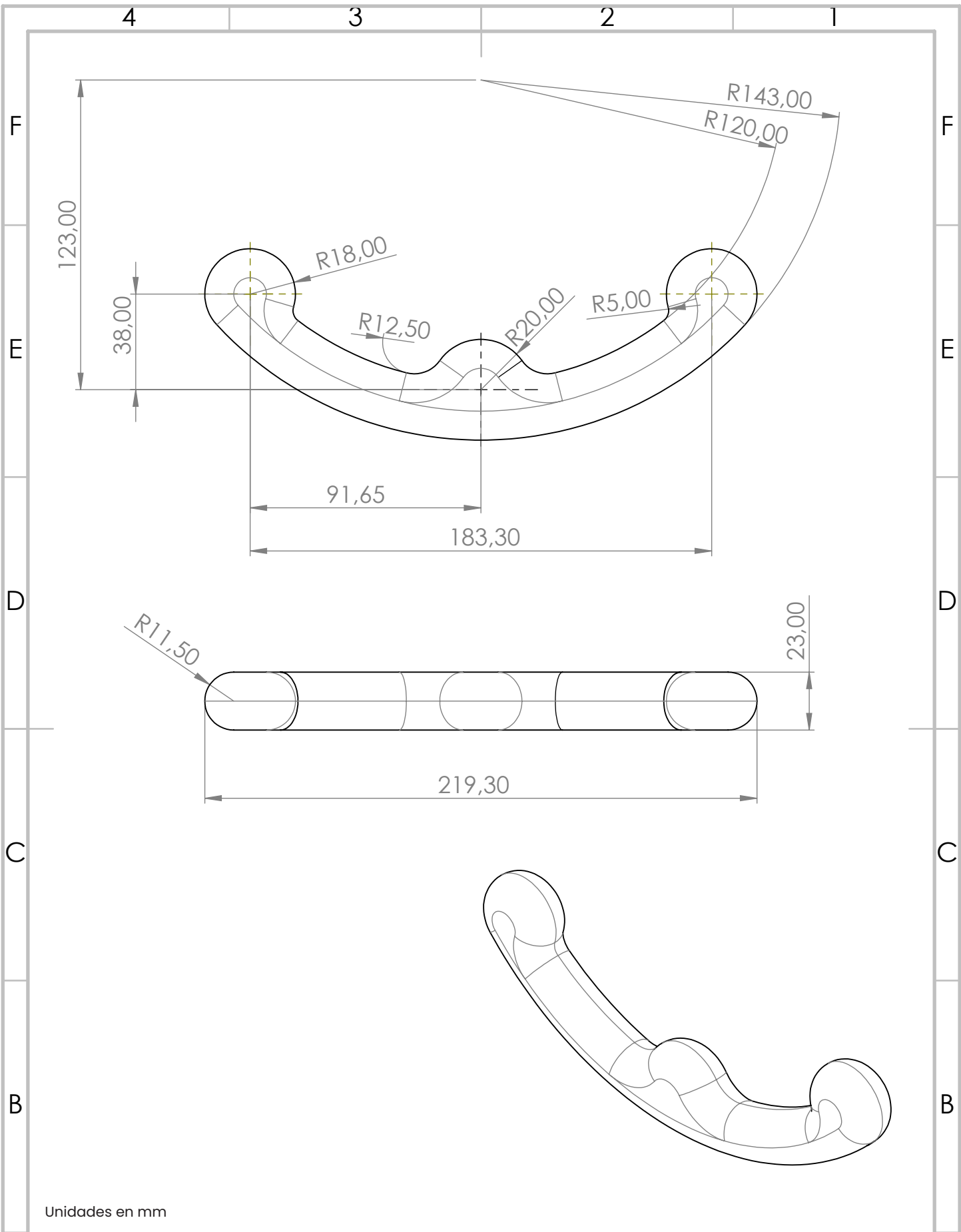

Unidades en mm

NOMBRE: MARÍA DEL MAR DE GÁLVEZ PORRAS



UNIVERSITAT
POLITÈCNICA
DE VALÈNCIA

TÍTULO:

DISEÑO DE UN DILDO PARA LA
ESTIMULACIÓN SIMULTÁNEA

FIRMA

FECHA: 19 DE AGOSTO DE 2022

MATERIAL: SILICONA
FABRICACIÓN: COLADA



Escuela Técnica Superior de Ingeniería del Diseño

N.º DE DIBUJO

PLANO 2

A4

ESCALA: 1:2

HOJA 1 DE 1 12/

CONCLUSIÓN

Finalmente se obtiene un producto que cumple los objetivos establecidos desde el inicio: el diseño de un dildo doble para la estimulación simultánea que reivindica valores feministas.

Justifica la necesidad de evolución de esta gama de productos en la industria actualmente ofensivo para muchos colectivos. Además, garantiza la seguridad y durabilidad del producto durante su uso.

Su estética no se identifica con la actual dentro de la juguetería sexual, sobre todo de los dildos dobles, su forma es sutilmente más discreta entendiéndose solo dentro de su contexto. Esto se consigue gracias a sus perfiles ligeramente planos.

No solo es estético y comprometido socialmente, también es placentero gracias a su adaptación ergonómica, a los cambios de sección, los extremos estimuladores del punto G y la curva media que permite la estimulación interna y externa del clítoris. Su tamaño al no ser excesivo también permite la estimulación externa entre clítoris durante la estimulación simultánea de dos vaginas una vez introducido en ambas por completo, siendo estimulado interiormente a su vez por la curva media cada uno de ellos.

A pesar de estar principalmente diseñado para la estimulación simultánea de vaginas también se podrá hacer uso del mismo para la masturbación en solitario o la sodomía.

Trabajo futuro se centra en la creación de nuevos productos representando los valores ideológicos de la marca, Conchi, y de este proyecto. La compra del producto podrá efectuarse por 41,85 € (para obtener más información consultar Presupuesto) Online mediante la propia marca u otros distribuidores, estos también podrán venderlos en sus locales físicos. Al tratarse de un juguete con carácter educativo y reivindicativo podrá ser expuesto o tomado como ejemplo en actividades de la misma índole, o recomendado por especialistas en sexualidad o centros de salud sexual.



Packaging de Conchi y Conchi. Fuente: Conjunta.

ÍNDICE DE PRESUPUESTO

COSTES DE FABRICACIÓN	133
Costes de mano de obra	133
Amortizaciones	134
Costes de material	135
COSTES DE INGENIERÍA	136
Costes de mano de obra	136
Amortizaciones	136
Equipo	136
Software	136
PRECIO DE VENTA	137

PRESUPUESTO

COSTES DE FABRICACIÓN

Se elabora el estudio de los costes de fabricación del producto contemplando el coste de la mano de obra directa e indirecta, costes de la materia prima y costes de la maquinaria o amortizaciones. El coste de la fabricación representa el gasto directo de la elaboración del producto.

Estos son los tres conceptos que conforman el coste de fabricación:

CF= material + M.O.D. + M.O.I. + amortizaciones

También debemos de tener en cuenta el tiempo empleado para realizar el producto, a mayor tiempo de fabricación, mayores serán los gastos. Se tiene en cuenta el número de operarios necesarios para realizar su producción, el número de horas que trabajarán su sueldo, junto con las materias primas utilizadas y el tipo de operaciones.

Algunos precios presentes en este apartado son orientativos y deben ser tomados como tal, puesto que no se dispone de toda la información necesaria para su desarrollo.

COSTES DE MANO DE OBRA

Supone el coste de la realización de todas las operaciones necesarias para la fabricación del producto.

El coste de M.O.D determina los gastos que llevará el operario, hay que tener en cuenta el horario de trabajo que éste tendrá, los pagos de la seguridad social y las horas extras se pagarán aparte, junto con el esfuerzo y desplazamientos.

Normalmente el coste por mano de obra de un operario es de 8€ por hora.

Se ha estimado que cada operario tardará una media de 20 minutos por unidad de producto producida.

A esto se le suma la cantidad base de cotización de un Técnico apto para trabajar en este ámbito industrial, que ronda los 4€ la hora. Por lo que el coste de M.O.D será la multiplicación del tiempo que se tarda en realizar la pieza por el coste de una hora por el trabajador. Esto es:

0,34 horas en hacer una pieza, 8€/h a pagar a cada operario = 2,72 € a añadir al producto final del producto por parte del coste de M.O.D.

Se añade la parte proporcional que habría que pagar a la Seguridad Social por cada trabajador:

0,34 horas en realizar una pieza 4€ /h = 1,36 € para la Seguridad Social.

El coste total unitario por mano de obra unirá la mano de obra directa y el gasto de la Seguridad Social.

1,36 € para la seguridad social + 2,72 € de M.O.D = 4,08€ por cada producto en M.O.D.

A este coste de mano directa compuesto por los gastos del operario en relación directa con la producción de los elementos que componen en su totalidad el producto se le tiene que añadir la mano de obra indirecta (M.O.I.), se refiere a los salarios pagados a los trabajadores que realizan tareas que no contribuyen directamente con la producción de bienes o la prestación de servicios, tales como los trabajadores de apoyo que ayudan a posibilitar a otros producir bienes. Por ejemplo, trabajadores de limpieza para mantener las instalaciones limpias, capataces para supervisar los trabajadores de producción y guardias de seguridad para mantener seguras las instalaciones. Todos estos trabajadores están involucrados en mano de obra indirecta, ya que no producen de hecho ningún bien. Ejemplos de otros trabajadores que realizan trabajos indirectos incluyen gerentes, contadores y personal de mantenimiento.

Para calcularlo se realizará un pequeño porcentaje de la mano de obra directa, utilizaremos un porcentaje del 7%, por lo que el coste de mano de obra indirecta, o M.O.I será:

4,08€ de M.O.D x 0,07 = 1,55€ destinados para costes de M.O.I.

Con esta última etapa obtenemos el coste total de mano de obra, que reúne la M.O.D y la M.O.I, será:

COSTE TOTAL MANO DE OBRA = 4,08 € de M.O.D + 1,55€ de M.O.I = 5,63€ por producto.

AMORTIZACIONES

En este punto la técnica consistente en la comprobación contable de la depreciación sufrida durante el ejercicio transcurrido por un elemento del activo de una empresa, en combinación con la indicación en reserva de la suma correspondiente, con franquicia de impuesto, con miras a su renovación posterior. Esto hace referencia a la amortización de los equipos industriales con los que se realiza el producto. Se denomina así a la forma en que se devuelve una deuda (capital e intereses). Existen distintos sistemas de amortización que se diferencian entre ellos por la rapidez con que devuelven el capital. La amortización de estas máquinas está pensada que tenga un periodo de 10 años. Se tendrá en cuenta que las máquinas trabajarán durante 2080 horas, periodo medio de horas que tiene un año en el que una máquina trabaja 8 horas al día (contando todos los días de entre semana, excluyendo fines de semana). Este periodo de horas se verá modificado si la empresa utilizase sábados, domingos o festivos.

Para la fabricación del producto se necesita maquinaria para calentar la materia prima y el molde para el vertido de la misma. El proceso de fabricación debe de transcurrir de manera fluida, logrando que todas las partes del proceso se sincronicen.

Se estima que son necesarios 20 moldes de cobre, siendo el coste de cada uno de ellos 30€, haciendo un total de costes en moldes de 600€.

Para la maquinaria del calentamiento del material se estima un presupuesto de 15.000,00€.

También se compra una pistola de aire comprimido y el compresor por un precio estimado de 100€.

Haciendo un total de costes para la amortización de 15.700,00€.

Para calcular la amortización de estos costes se repite siguiente proceso:

Total de costes para la amortización x tiempo en hacerse la pieza (en horas) / (años de amortización x horas de funcionamiento de la maquina en un año)

Donde, el tiempo de fabricación de la pieza se estima 0,34 horas, 20 años para la amortización de la maquinaria y 2.080 horas de funcionamiento de maquinaria al año, obtenemos el coste unitario de producto para la amortización:

COSTE UNITARIO DE PRODUCTO PARA LA AMORTIZACIÓN para la fabricación es de 0,13€.

COSTES DEL MATERIAL

Para calcular el coste de material por unidad de producto es necesario conocer el precio de la silicona al peso y el peso del producto, para calcular la cantidad de material necesaria para cada producto:

Peso del producto / Precio de la silicona al peso = Coste unitario del material

La silicona cuesta aproximadamente 13,00€ /kg y el producto pesa unos 150g, que serán redondeados a 200g por el posible desperdicio de material en el proceso de fabricación.

COSTE UNITARIO TOTAL DEL MATERIAL = 0,02€

Una vez calculado el coste unitario de material se presenta a continuación el presupuesto total de fabricación por unidad:

Coste total de mano de obra.....5,63 €

Coste total de amortizaciones.....0,13€

Coste total de material.....0,02 €

COSTE TOTAL DE FABRICACIÓN = 5,63 € + 0,13 € + 0,02 € = 5,78 €

COSTES DE INGENIERÍA

COSTES DE MANO DE OBRA

Se incluyen los gastos generados por el ingeniero que interviene en el desarrollo del objeto. Se incluyen los horarios del ingeniero y los pagos a la seguridad social.

El coste de la mano de obra estimado para un ingeniero técnico es de 15€/h.

Total de tiempo invertido: 200 horas.

La base de cotización para un Ingeniero Técnico es de 5,34 €/h.

Coste Mano de Obra = 200 horas x 15,00 €/hora = 3.000,00 € en concepto de honorario por trabajo de ingeniería y desarrollo del proyecto.

Total de pagos Seguridad Social = 100 horas x 5,34€/hora = 534 € en concepto de pago a la SS por la labor de ingeniería.

COSTE TOTAL MANO DE OBRA ING. TÉCN. = 3.000,00 € + 534 € = 3.534,00€

AMORTIZACIONES

Las amortizaciones son reducciones en el valor de los activos o pasivos para reflejar en el sistema de contabilidad cambios en el precio del mercado u otras reducciones de valor. Con esto haremos referencia a la amortización de los equipos que se hayan utilizado para la creación del proyecto como los softwares utilizados para la creación de este.

Con las amortizaciones, los costes de hacer una inversión se dividen entre todos los años de uso de esa inversión.

EQUIPO

Se han usado para la creación del proyecto el equipo Lenovo ideapad Gaming 3 intel core i7 de portátiles, con una amortización de 4 años y precio de 851.87 €. El periodo de trabajo para la realización del proyecto es de 3 meses. Por lo que:

Amort. Equipo = 851,87 € x 3 meses / (12 meses x 4 años) = 26,62 €

SOFTWARE

Software Se mostrará el precio de adquisición estimado de los softwares utilizados junto con su periodo de amortización exclusivo para el proyecto en un periodo de uso de 3 meses cada uno. Por lo que supondría:

Paquete de Adobe (oferta para estudiantes) 950€ y amortización de 6 años.

Amort. Paquete Adobe = $950 \text{ €} \times 3 \text{ meses} / (12 \text{ meses} \times 6 \text{ años}) = 39,58 \text{ €}$

Microsoft Office (oferta para estudiantes) 80€ y amortización de 6 años.

Amort. Microsoft Office = $80 \text{ €} \times 3 \text{ meses} / (12 \text{ meses} \times 6 \text{ años}) = 2,6 \text{ €}$.

Windows 8.0 (oferta para estudiantes) 60€ y amortización de 6 años

Amort. Windows 8.1 Pro = $60 \text{ €} \times 3 \text{ meses} / (12 \text{ meses} \times 6 \text{ años}) = 2,5 \text{ €}$.

3D EXPERIENCE SOLIDWORKS for Makers Offer licencia para 3 meses, a 10,04 €/mes: 30,12 €.

Total de amortizaciones para software= 74,80 €.

COSTE TOTAL DE AMORTIZACIONES= 26,62 € + 74,80 € = 101,42 €

Una vez obtenido el coste total de amortizaciones y el coste total de mano de obra se realiza la suma de ambos para obtener el costo total de ingeniería del proyecto:

COSTE TOTAL DE INGENIERÍA = 3.534,00 € de coste total de mano de obra + 101,42 € coste total de amortizaciones = 3.635,42 €

Los costes totales de ingeniería se reparten entre las unidades de producción previstas: 10.000 unidades. El coste total de ingeniería aplicado a cada unidad prevista de forma individual sería:

COSTES TOTALES POR UNIDAD DE INGENIERÍA = Coste total de ingeniería (3.635,42€) / unidades previstas (10.000 unidades) = 0,36 € por unidad.

Coste unitario de fabricación..... 5,94 €

Coste unitario de ingeniería.....0,36€

COSTE UNITARIO FINAL = 5,94 € + 0,36 € = 6,30 €

PRECIO DE VENTA

En el precio de venta se hace referencia a el dinero que tiene que abonar el consumidor final para obtener el producto. Se aplica sobre los costes unitarios finales un incremento del 300%, siendo el precio por producto de salida en fábrica de 25,20 €. Se obtiene un beneficio total desde la fábrica por cada 10.000 unidades de 189.000,00 €.

El producto ha de venderse en tienda con un beneficio del 50% y un 21% destinado a impuestos, haciendo un total de 41,85 €. Desglosado sería:

Beneficios para el proyectista - 300% 18,90 €

Beneficios para el vendedor- 50% 9,45 €

Impuestos - 21% 7,20 €

PRECIO FINAL POR UNIDAD DE PRODUCTO = 6,30 € + 18,90 € + 9,45 € + 7,20 € = 41,85 €.

A continuación, se muestra una tabla con todos los costes añadiendo los beneficios e impuestos del producto.

PRESUPUESTO INDUSTRIAL (10.000 UNIDADES)			
CONCEPTO	DESCRIPCIÓN		TOTAL POR UNIDAD(€)
COSTES DE FABRICACIÓN (C.F.)	Costes de mano de obra	5,64 €/Ud	5,78
	Amortizaciones	0,29 €/Ud	
	Costes del material	0,02 €/Ud	
COSTES DE INGENIERÍA (C.I.)	Costes de mano de obra	3.534,00 €	0,36
	Amortizaciones	101,42 €	
COSTES UNITARIO FINAL (C.U.F.)	C.U.F. = C.F. + C.I		6,30
BENEFICIOS DE FÁBRICA	300%		18,90
BENEFICIOS DE TIENDA	50%		9,45
IMPUESTOS	21%		7,20
TOTAL POR UNIDAD			41,85

Tabla 17. Presupuesto industrial. Elaboración propia.

ÍNDICE DE ANEXOS

ANEXO I. ENCUESTA ONLINE	143
ANEXO II. NORMATIVA	173
ANEXO III. REFERENCIAS	185
ANEXO IV. IMÁGENES RECOPIADAS	194
ANEXO V. ÍNDICE DE CONTENIDOS	201
Índice de imágenes	201
Índice de tablas	212

ANEXO I. ENCUESTA ONLINE

SECCIÓN 1 - Sexo

Indique su sexo

94 respuestas

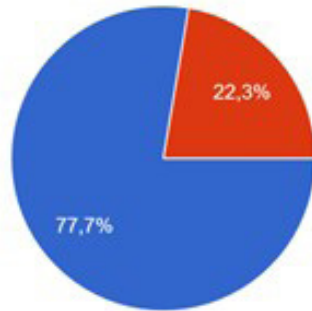

SECCIÓN 2 - Sexo vagina

¿Con que sexo/s mantiene relaciones sexuales?

73 respuestas

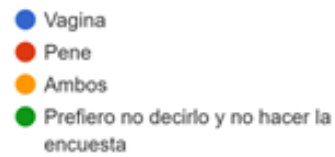
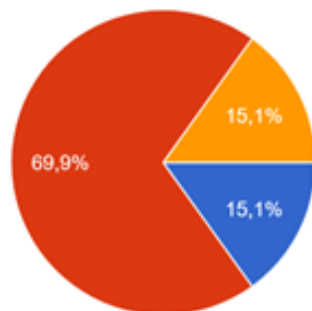

SECCIÓN 3 - Sexo pene

¿Con que sexo/s mantiene relaciones sexuales?

21 respuestas

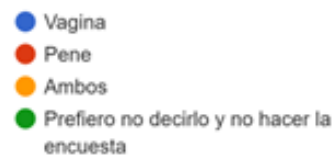
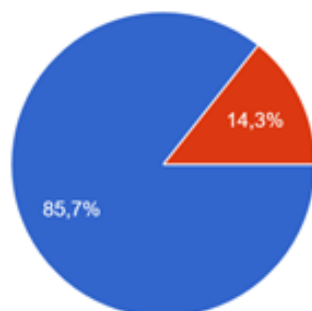

SECCIÓN 3 - Sexo vagina-vagina

Edad

11 respuestas

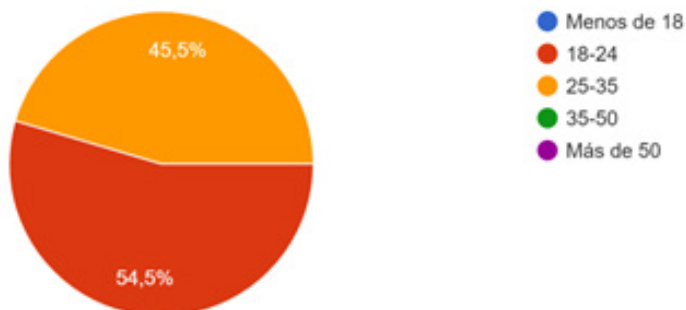

¿Tiene una vida sexual activa?

11 respuestas

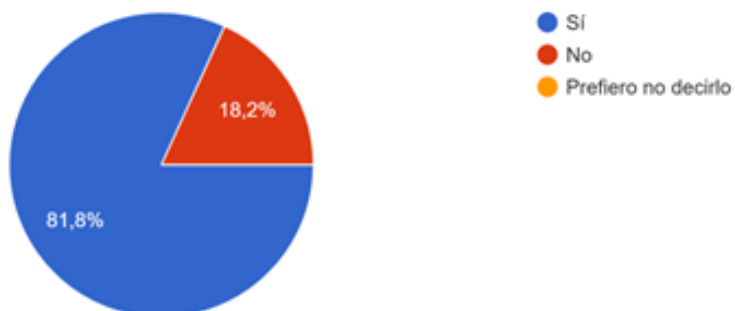

¿Usa habitualmente juguetes eróticos para la masturbación?

11 respuestas

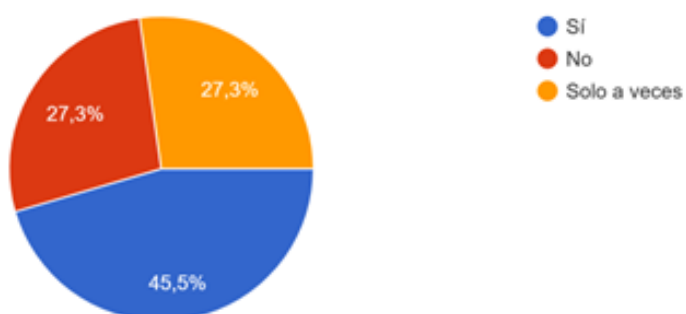

¿Usa habitualmente juguetes eróticos cuando mantiene relaciones sexuales en pareja?

11 respuestas

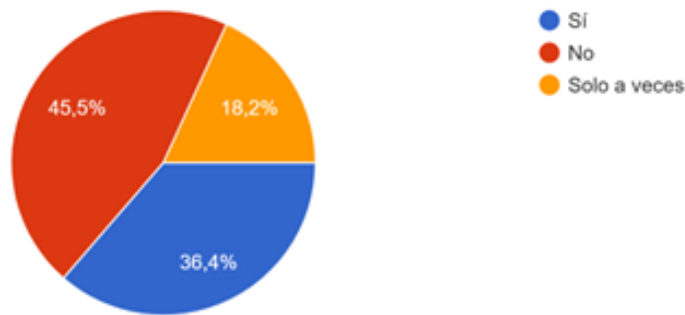

¿Tiene preferencia sobre alguna marca o juguete? En caso afirmativo indique cuál.

11 respuestas

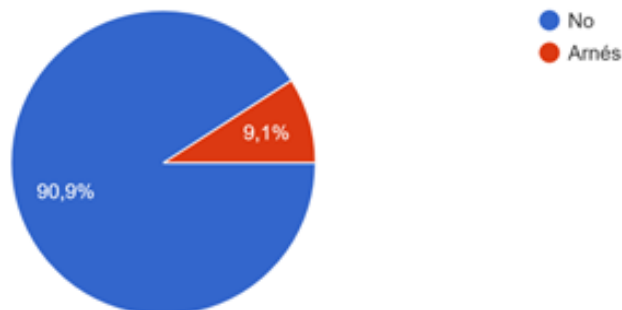

¿Cuál o cómo es el próximo juguete erótico que desearía adquirir? Indique cuál o cómo es.

11 respuestas

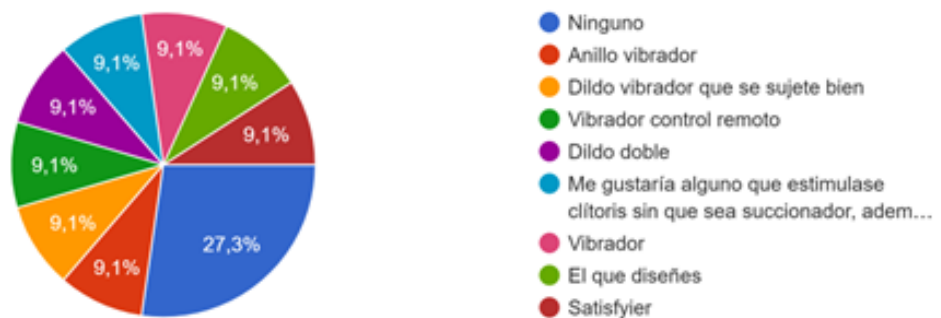

¿Qué tipo de lubricante utiliza?

11 respuestas

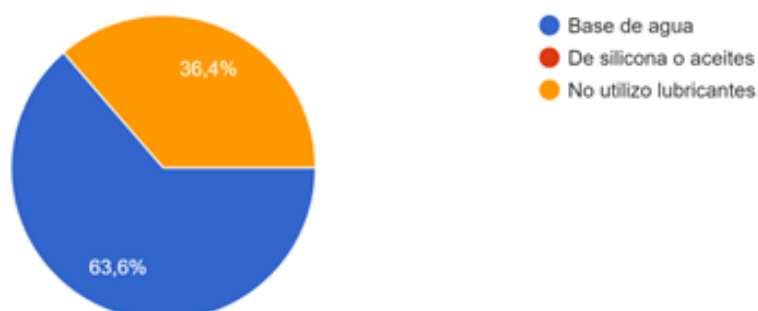

¿Es difícil encontrar juguetes sexuales para la estimulación simultánea de vaginas?

11 respuestas

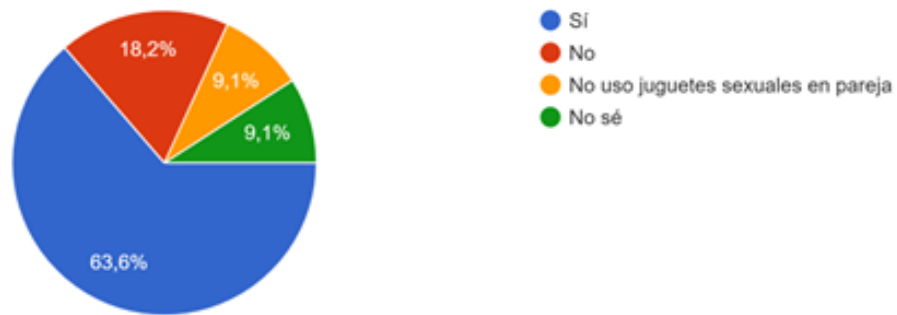

¿Es difícil encontrar juguetes sexuales para la estimulación simultánea de vaginas?

11 respuestas

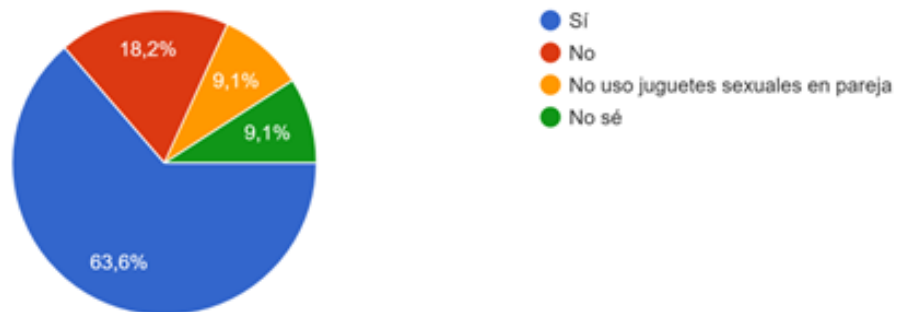

¿Cree que en la actualidad hay un sector específico en la venta de productos sexuales para la estimulación simultánea de vaginas alejado de una visión heteronormativa y androcéntrica?

11 respuestas

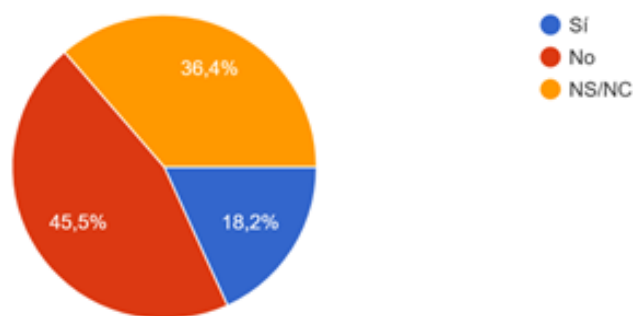

Lo de la foto es un dildo doble ¿Sabía lo que era o había visto uno antes?

11 respuestas

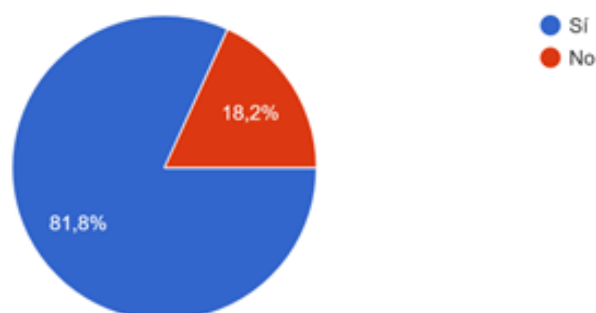

¿Alguna vez ha usado uno?

11 respuestas

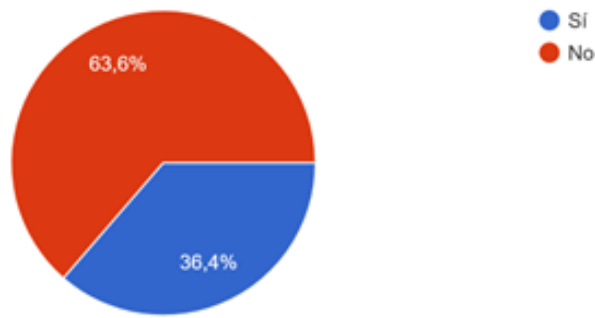

En el caso afirmativo, ¿a cual se parece?

5 respuestas



En el caso afirmativo, ¿qué tipo de estimulación practica usualmente?

6 respuestas



Si se comprase un dildo doble nuevo, ¿a cual se parecería?

11 respuestas

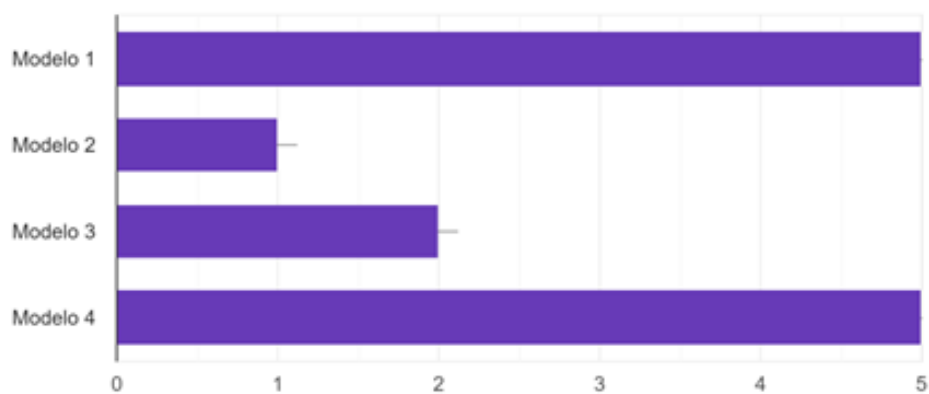

¿Está de acuerdo con que cada parte del dildo sea de una forma o tamaño diferente?

11 respuestas



¿Cómo le gustaría que fuese? Puede seleccionar tantas opciones como desee

10 respuestas



¿Le gusta que la mayoría de estos juguetes tengan apariencia de pene?

11 respuestas

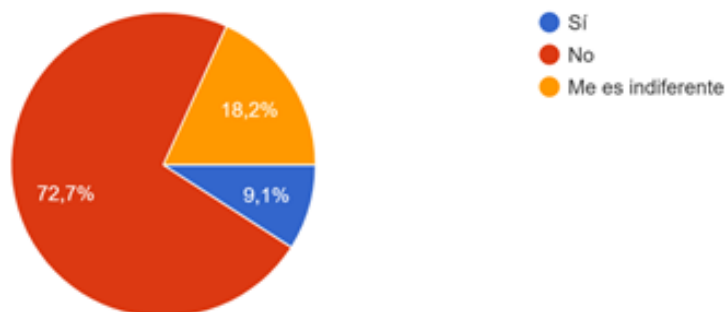

Sugerencias para el diseño de un dildo doble

3 respuestas

Me gustaría que se pudiera acoplar a diferentes formas

Algo de rugosidad en algunas zonas que tengan como temáticas o algo relacionado que evoque al deseo. Rojo burdeos, aterciopelado de color

Que no se salga

¿Quiere compartir alguna experiencia con el uso de este tipo de juguetes u otros con el fin de facilitar un buen diseño?

0 respuestas

Aún no hay respuestas para esta pregunta.

SECCIÓN 5 - Sexo vagina-vagina/pene

Edad

11 respuestas

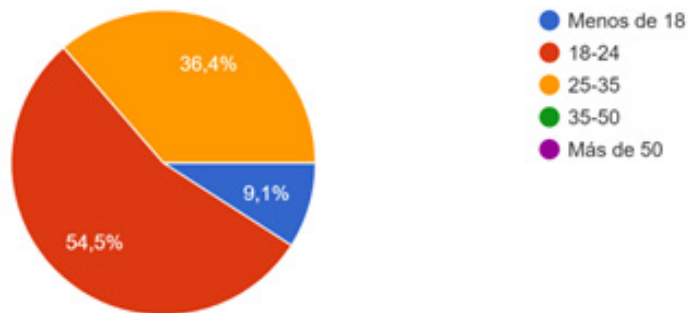

¿Tiene una vida sexual activa?

11 respuestas

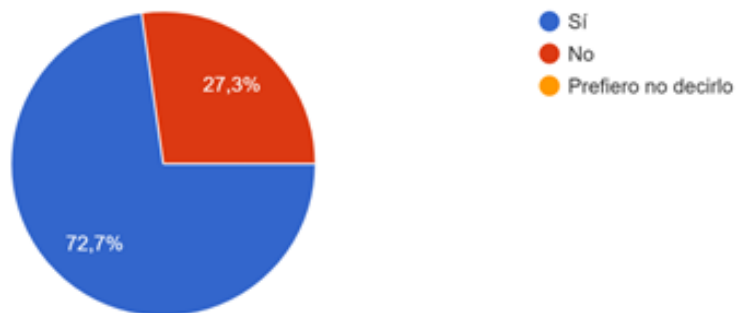

¿Usa habitualmente juguetes eróticos para la masturbación?

11 respuestas

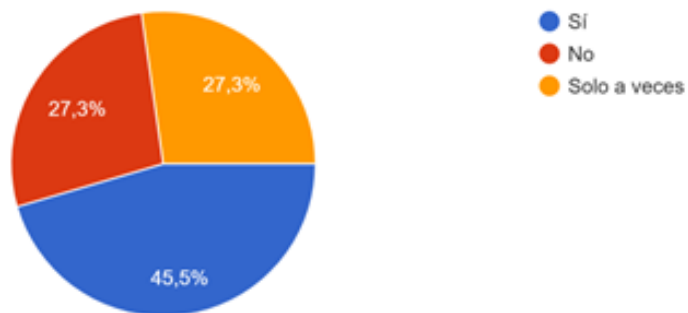

¿Usa habitualmente juguetes eróticos cuando mantiene relaciones sexuales en pareja?

11 respuestas

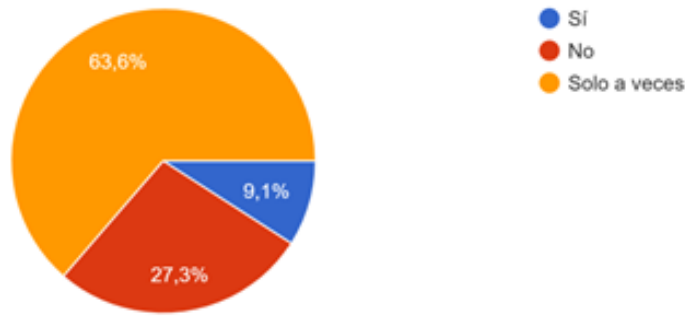

¿Tiene preferencia sobre alguna marca o juguete? En caso afirmativo indique cuál.

11 respuestas

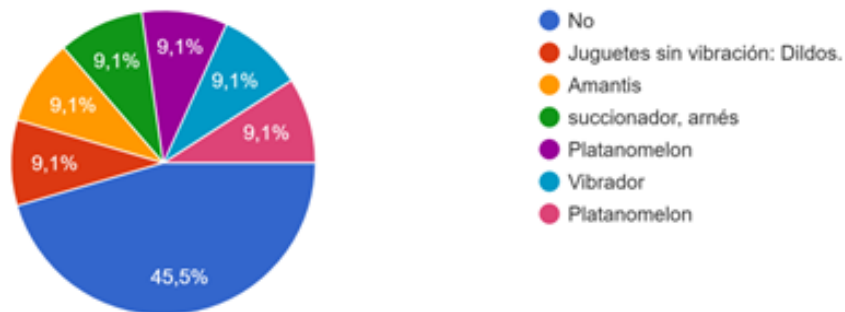

¿Cuál o cómo es el próximo juguete erótico que desearía adquirir? Indique cuál o cómo es.

11 respuestas

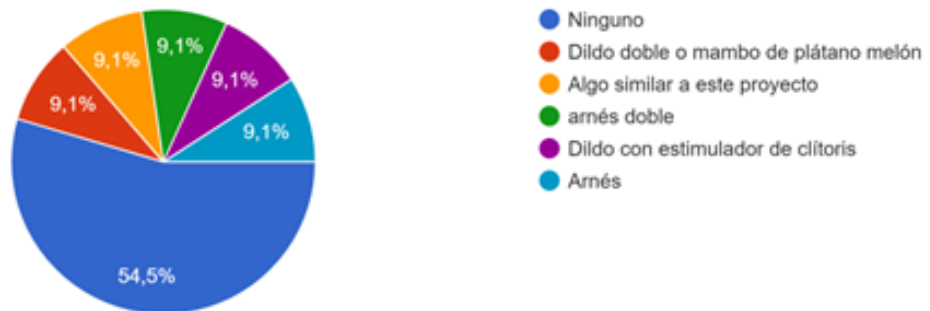

¿Qué tipo de lubricante utiliza?

11 respuestas

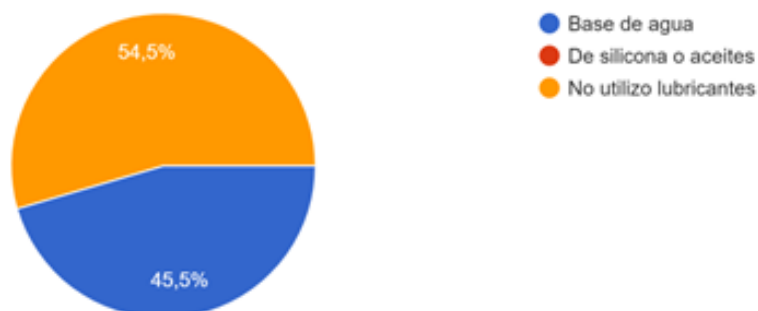

¿Compra los juguetes sexuales online o en Sex Shops?

11 respuestas

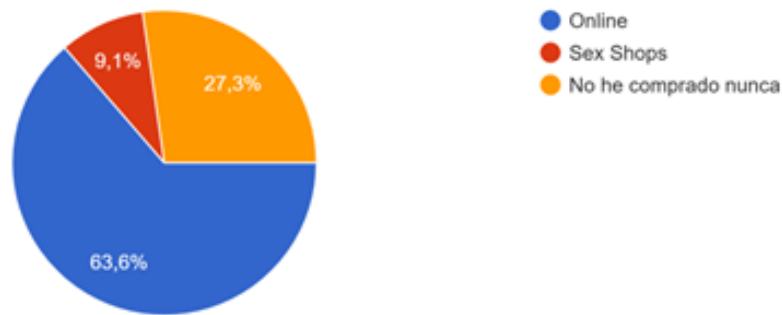

¿Los juguetes que utiliza para masturbarse tienen forma fálica?

11 respuestas

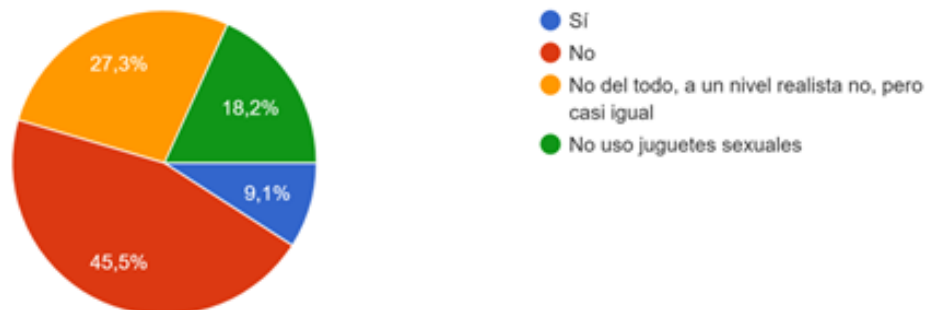

¿Los juguetes que utiliza para mantener relaciones en pareja tienen forma fálica?

11 respuestas



¿Cómo los prefiere?

11 respuestas

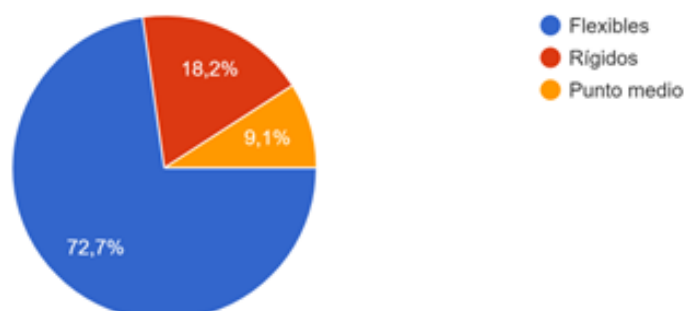

¿Le gustaría que además de cumplir su función pueda ser un elemento decorativo o de exposición?

11 respuestas

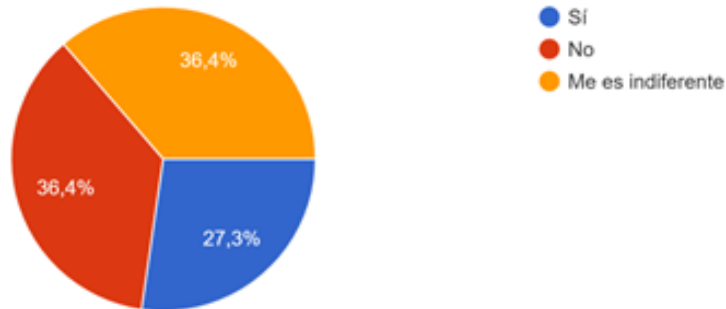

¿Es difícil encontrar juguetes sexuales para la estimulación simultánea de vaginas?

11 respuestas

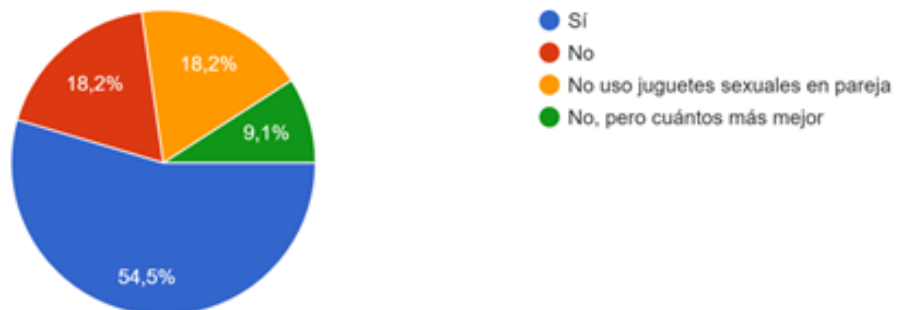

¿Cree que en la actualidad hay un sector específico en la venta de productos sexuales para la estimulación simultánea de vaginas alejado de una visión heteronormativa y androcéntrica?

11 respuestas

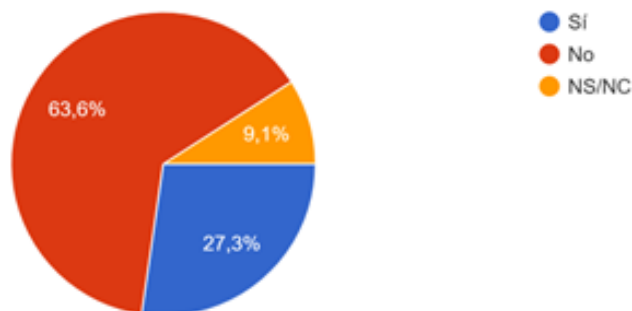

Lo de la foto es un dildo doble ¿Sabía lo que era o había visto uno antes?

11 respuestas

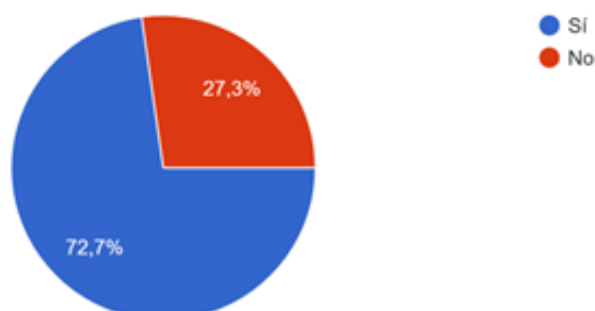

¿Alguna vez ha usado uno?

9 respuestas

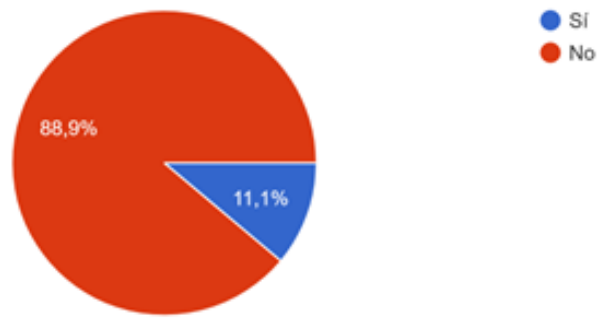

En el caso afirmativo, ¿a cual se parece?

3 respuestas

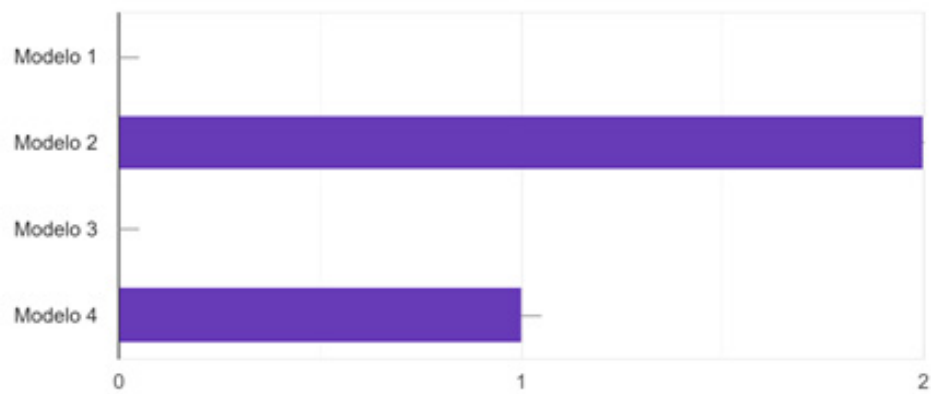

En el caso afirmativo, ¿qué tipo de estimulación practica usualmente?

3 respuestas

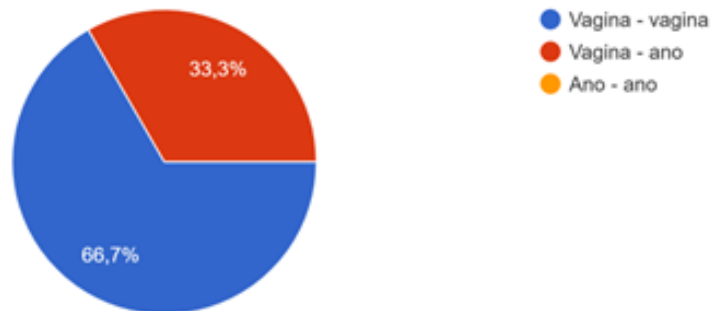

Si se comprase un dildo doble nuevo, ¿a cual se parecería?

10 respuestas

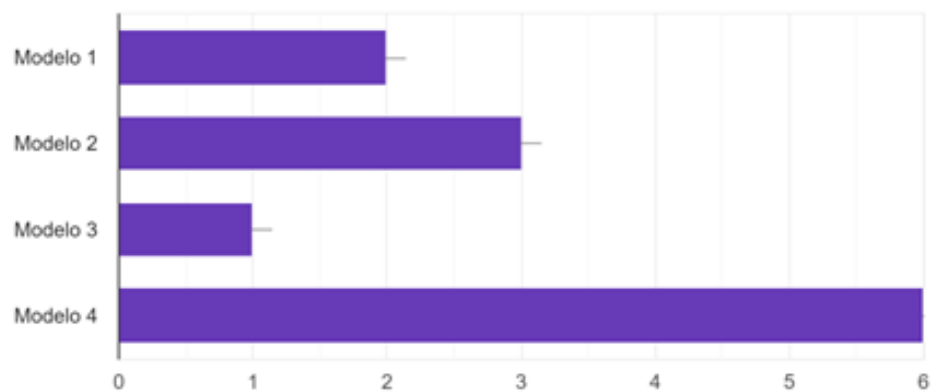

¿Está de acuerdo con que cada parte del dildo sea de una forma o tamaño diferente?

11 respuestas



¿Cómo le gustaría que fuese? Puede seleccionar tantas opciones como deseé

11 respuestas

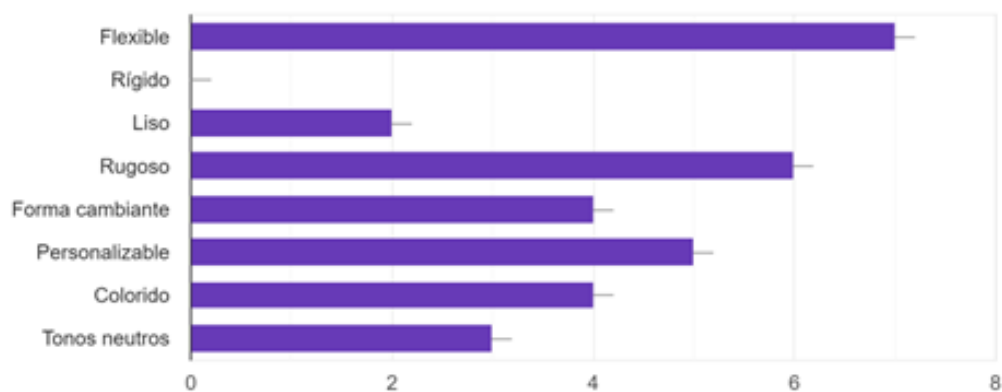

¿Le gusta que la mayoría de estos juguetes tengan apariencia de pene?

11 respuestas

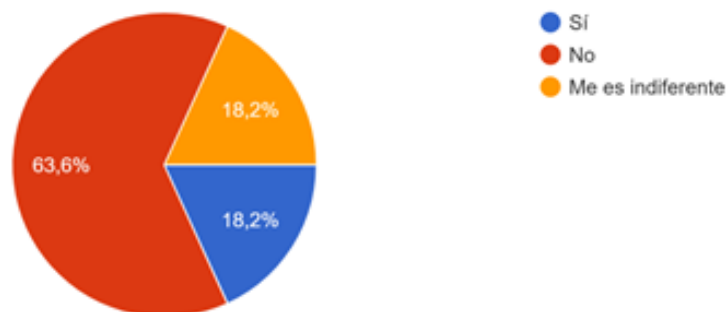

Sugerencias para el diseño de un dildo doble

4 respuestas

Diseño alejado de la forma del pene

Cómodo de utilizar pls

El material que esté hecho y la forma

que tenga facil agarre para la manipulación en solitario, y que tenga funciones para no tener que cansar mucho los brazos

¿Quiere compartir alguna experiencia con el uso de este tipo de juguetes u otros con el fin de facilitar un buen diseño?

1 respuesta

Normalmente v-v son bastante incómodos y tienes que adoptar poses imposibles. Hay dildos individuales que se pueden hacer dobles, por ejemplo en amantis tienen por si te sirve. Pero siguen sin ser cómodos para dos porque son opuestos (🙄)

SECCIÓN 6 - Sexo vagina-pene

Edad

51 respuestas

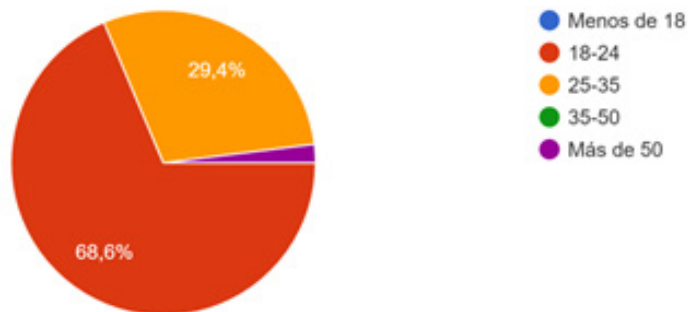

¿Tiene una vida sexual activa?

51 respuestas

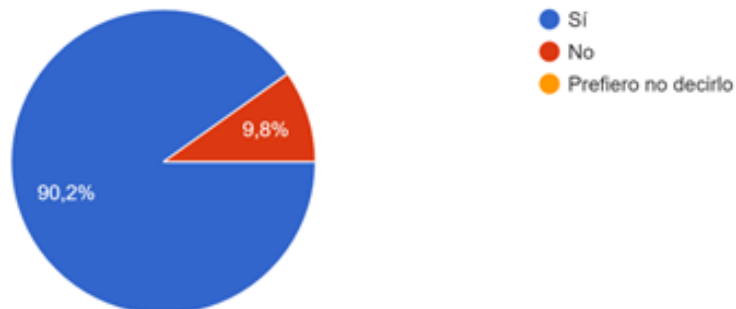

¿Usa habitualmente juguetes eróticos para la masturbación?

50 respuestas

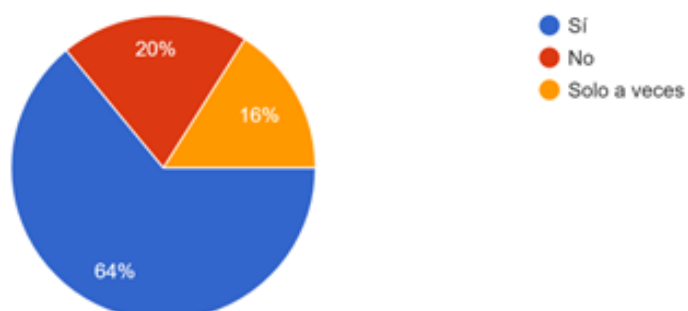

¿Usa habitualmente juguetes eróticos cuando mantiene relaciones sexuales en pareja?

51 respuestas

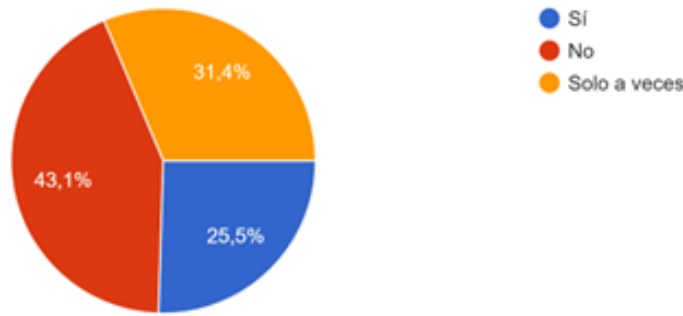

¿Tiene preferencia sobre alguna marca o juguete? En caso afirmativo indique cuál.

51 respuestas

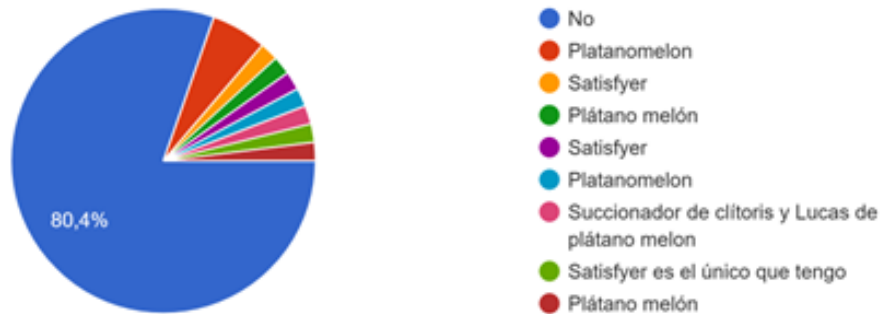

¿Cuál o cómo es el próximo juguete erótico que desearía adquirir? Indique cuál o cómo es.

45 respuestas



¿Qué tipo de lubricante utiliza?

51 respuestas

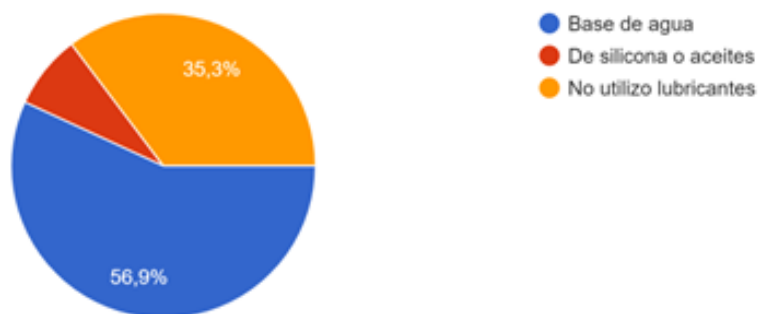

¿Compra los juguetes sexuales online o en Sex Shops?

51 respuestas

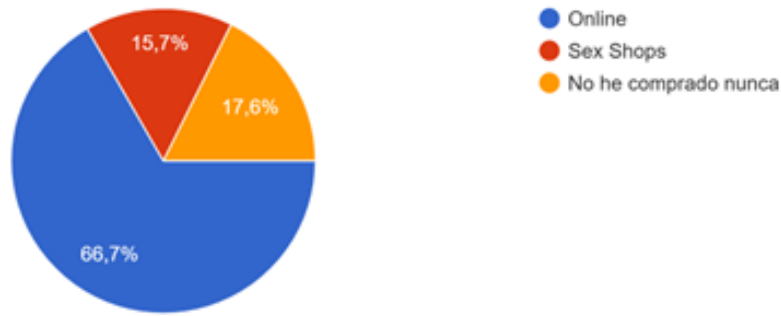

¿Los juguetes que utiliza para masturbarse tienen forma fálica?

51 respuestas

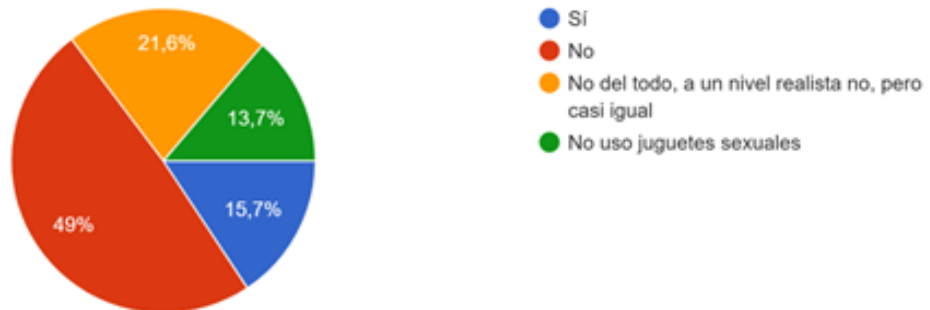

¿Los juguetes que utiliza para mantener relaciones en pareja tienen forma fálica?

51 respuestas

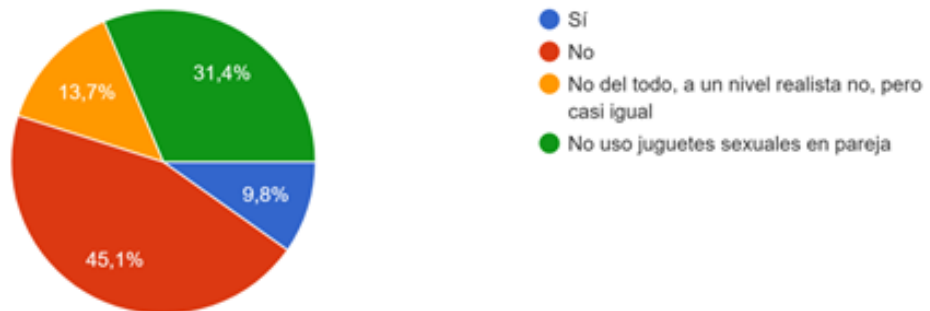

¿Cómo los prefiere?

49 respuestas

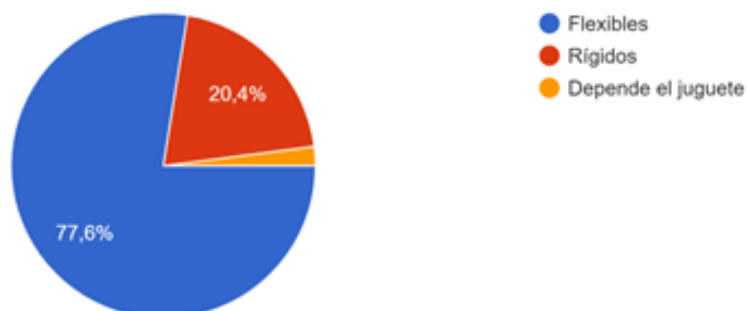

¿Le gustaría que además de cumplir su función pueda ser un elemento decorativo o de exposición?

51 respuestas

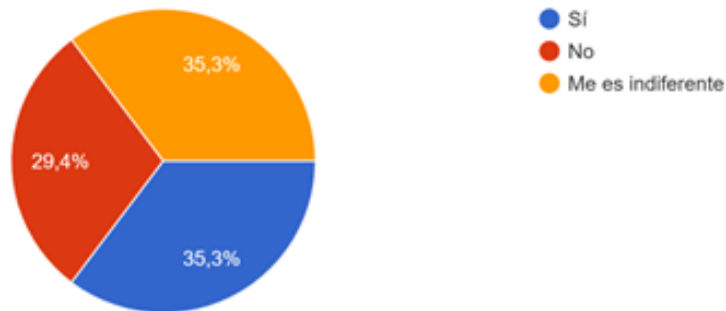

¿Es difícil encontrar juguetes sexuales la estimulación simultánea vagina-ano?

49 respuestas

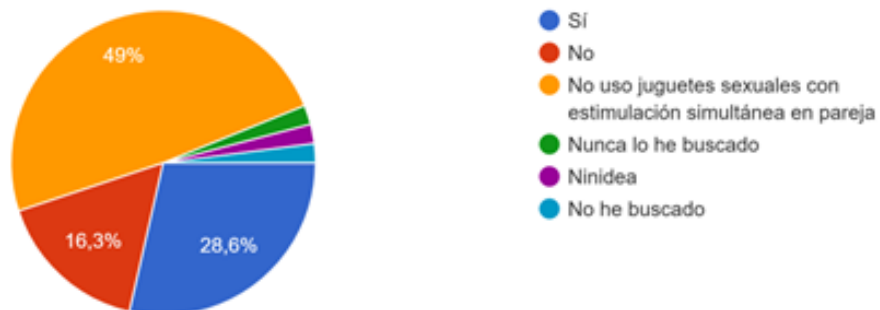

¿Cree que en la actualidad hay un sector específico en la venta de productos sexuales para la estimulación simultánea de vaginas alejado de una visión heteronormativa y androcéntrica?

50 respuestas

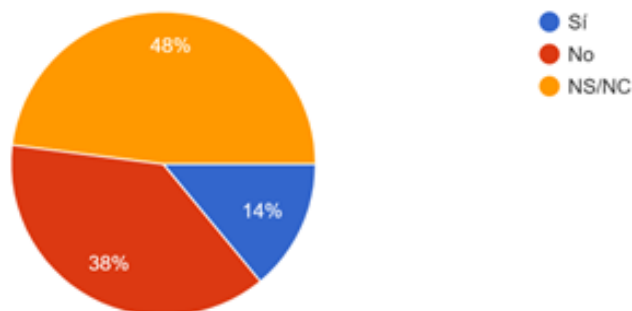

Lo de la foto es un dildo doble ¿Sabía lo que era o había visto uno antes?

51 respuestas

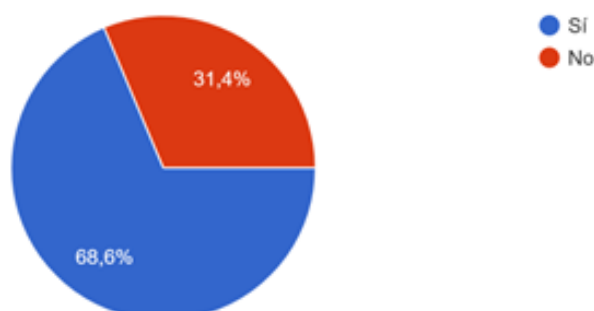

¿Alguna vez ha usado uno?

48 respuestas

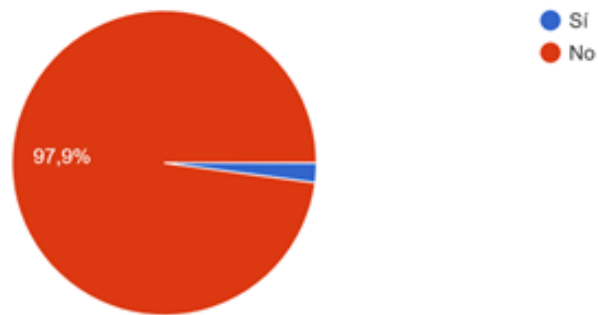

En el caso afirmativo, ¿a cual se parece?

8 respuestas

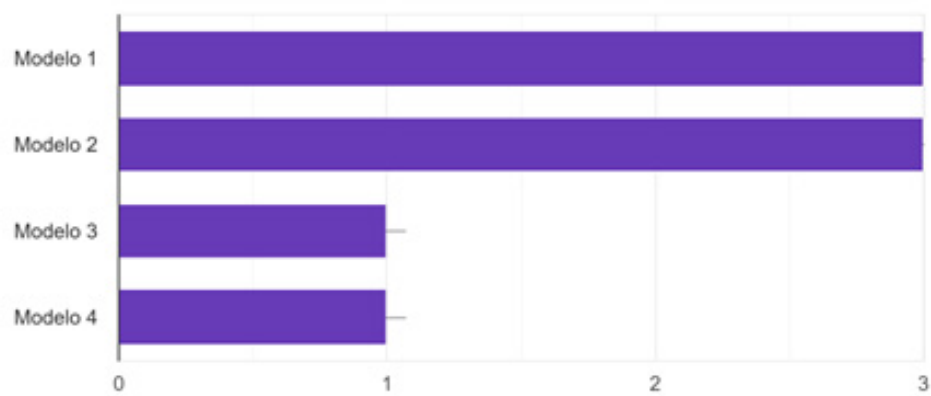

En el caso afirmativo, ¿qué tipo de estimulación practica usualmente?

8 respuestas



Si se comprase un dildo doble nuevo, ¿a cual se parecería?

35 respuestas

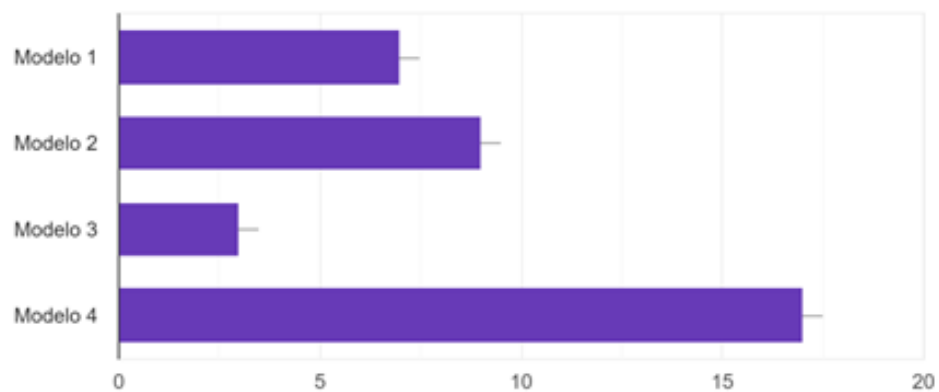

¿Está de acuerdo con que cada parte del dildo sea de una forma o tamaño diferente?

45 respuestas



¿Cómo le gustaría que fuese? Puede seleccionar tantas opciones como deseé

47 respuestas

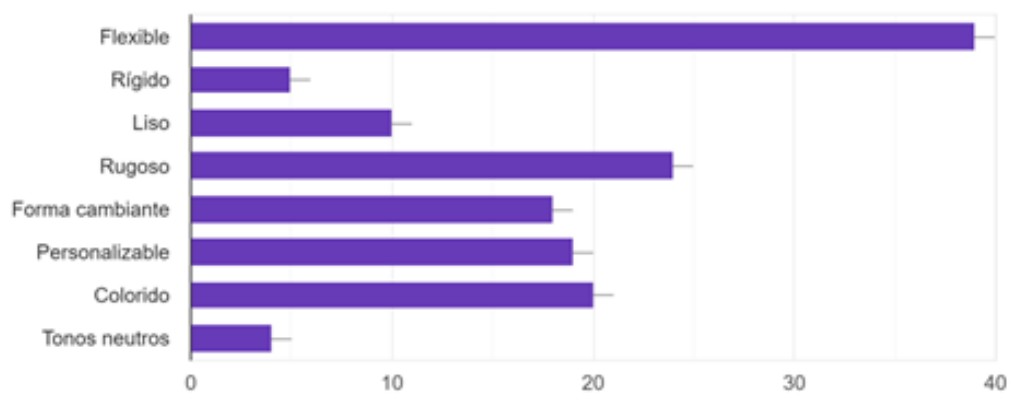

¿Le gusta que la mayoría de estos juguetes tengan apariencia de pene?

51 respuestas

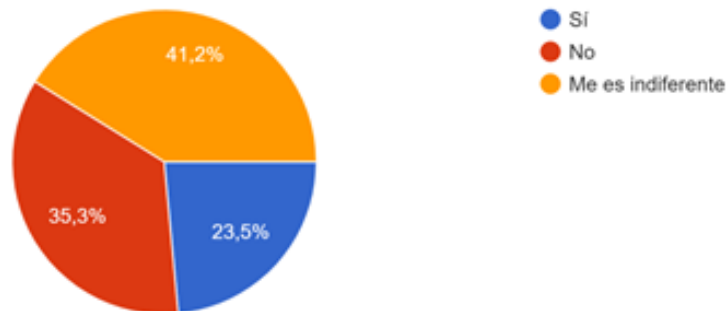

Sugerencias para el diseño de un dildo doble

6 respuestas

Me gusta la idea de que sea flexible pero no demasiado, es decir, que se pueda introducir con facilidad y no se doble

Un extremo puede vibrar

Que no sea demasiado rígido

Tengo mis dudas respecto al agarre, quizás que el agarre sea cómodo

Un dildo doble con acople al clítoris sería pura fantasía...

Vibraciones

¿Quiere compartir alguna experiencia con el uso de este tipo de juguetes u otros con el fin de facilitar un buen diseño?

2 respuestas

Sí

Me encantaría usarlo sola, lo use cn una chica y bueno... No le vi la gracia, creo q nadie mejor que yo sabría usarlo mejor conmigo misma

SECCIÓN 7 - Sexo pene-vagina

Edad

3 respuestas



¿Tiene una vida sexual activa?

3 respuestas



- Sí
- No
- Prefiero no decirlo

¿Usa habitualmente juguetes eróticos para la masturbación?

3 respuestas

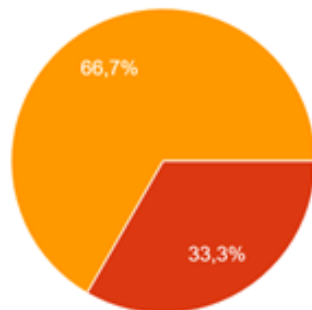

- Sí
- No
- Solo a veces

¿Usa habitualmente juguetes eróticos cuando mantiene relaciones sexuales en pareja?

3 respuestas

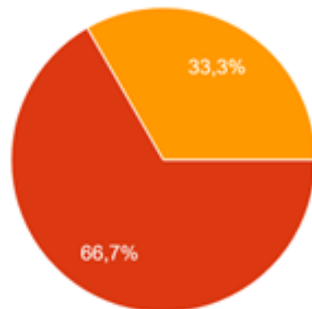

- Sí
- No
- Solo a veces

¿Tiene preferencia sobre alguna marca o juguete? En caso afirmativo indique cuál.

3 respuestas



- No

¿Cuál o cómo es el próximo juguete erótico que desearía adquirir? Indique cuál o cómo es.

3 respuestas

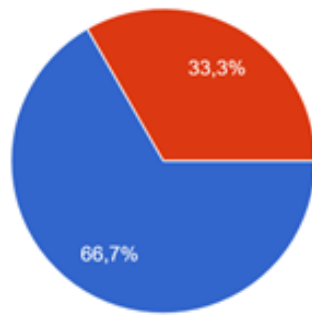

- Ninguno
- Algún dildo

¿Qué tipo de lubricante utiliza?

3 respuestas



- Base de agua
- De silicona o aceites
- No utilizo lubricantes

¿Compra los juguetes sexuales online o en Sex Shops?

3 respuestas

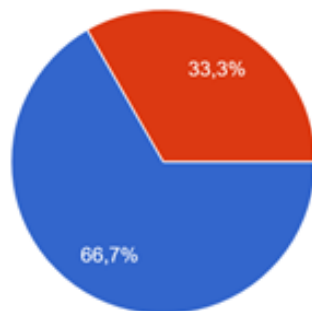

- Online
- Sex Shops
- No he comprado nunca

¿Los juguetes que utiliza para masturbarse tienen forma fálica o de vagina?

3 respuestas

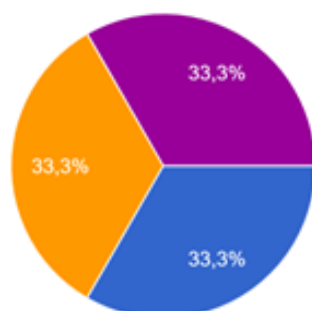

- Sí, forma de pene
- Sí, forma de vagina
- Si, ambas
- No
- No del todo, a un nivel realista no, pero casi igual
- No uso juguetes sexuales

¿Los juguetes que utiliza para mantener relaciones en pareja tienen forma fálica?

3 respuestas

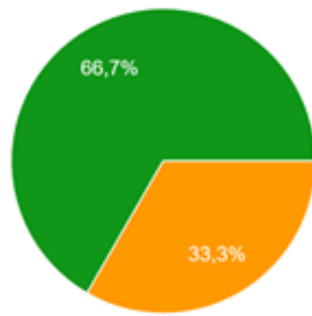

- Sí
- No
- No del todo, a un nivel realista no, pero casi igual
- No uso juguetes sexuales en pareja

¿Cómo los prefiere?

3 respuestas



- Flexibles
- Rígidos

¿Le gustaría que además de cumplir su función pueda ser un elemento decorativo o de exposición?

3 respuestas

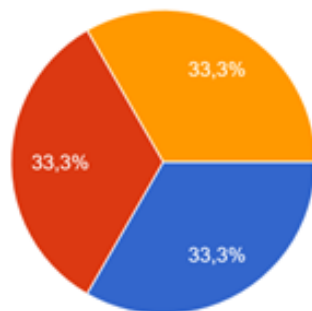

- Sí
- No
- Me es indiferente

¿Es difícil encontrar juguetes sexuales para la estimulación simultánea ano-ano?

3 respuestas

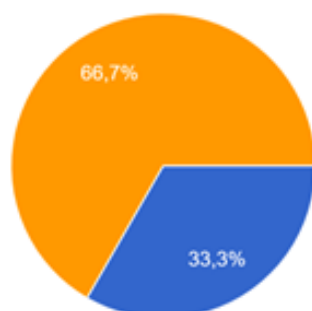

- Sí
- No
- No uso juguetes sexuales con estimulación simultánea en pareja

¿Cree que en la actualidad hay un sector específico en la venta de productos sexuales para la estimulación simultánea de vaginas alejado de una visión heteronormativa y androcéntrica?

3 respuestas

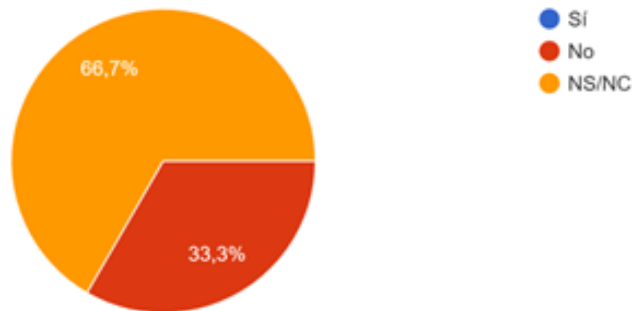

Lo de la foto es un dildo doble ¿Sabía lo que era o había visto uno antes?

3 respuestas

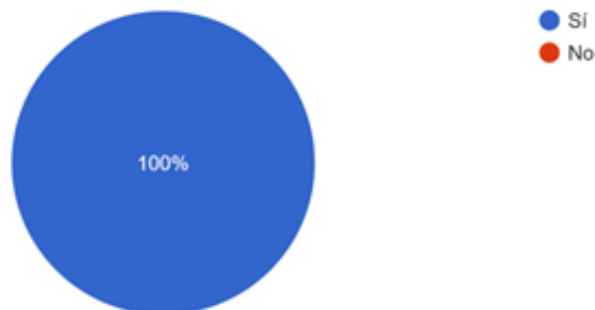

¿Alguna vez ha usado uno?

3 respuestas

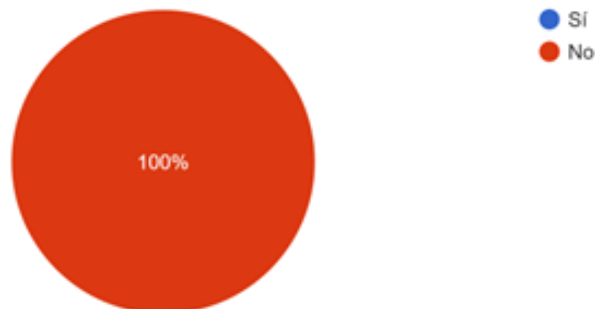

Si se comprase un dildo doble nuevo, ¿a cual se parecería?

3 respuestas

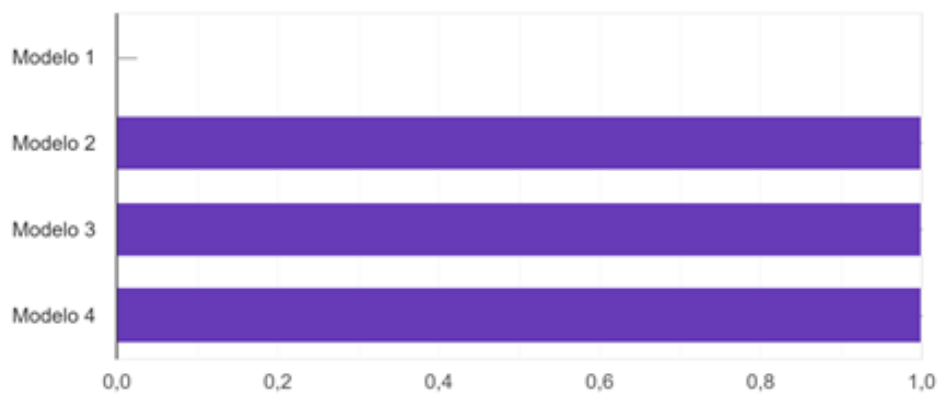

¿Está de acuerdo con que cada parte del dildo sea de una forma o tamaño diferente?

3 respuestas



¿Cómo le gustaría que fuese? Puede seleccionar tantas opciones como desee

3 respuestas

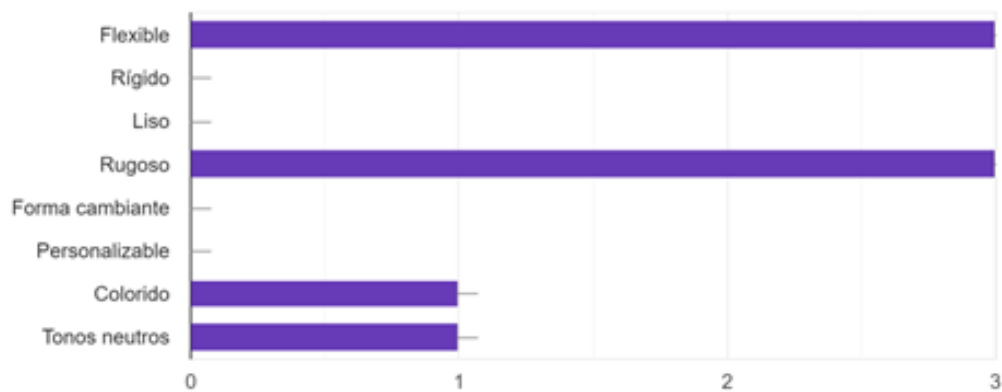

¿Le gusta que la mayoría de estos juguetes tengan apariencia de pene?

1 respuestas

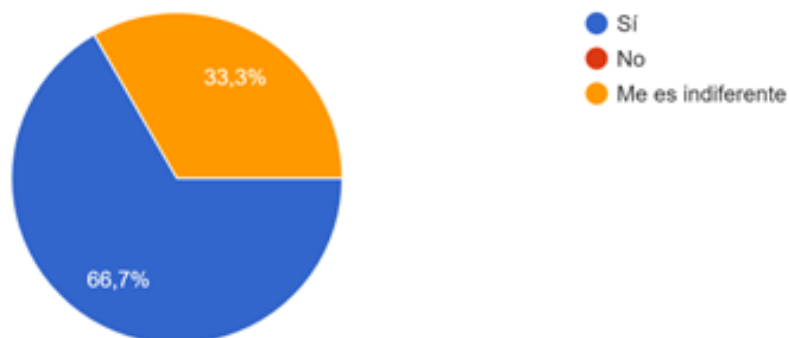

Sugerencias para el diseño de un dildo doble

1 respuesta

nsnc

¿Quiere compartir alguna experiencia con el uso de este tipo de juguetes u otros con el fin de facilitar un buen diseño?

1 respuesta

nsnc

SECCIÓN 8 - Sexo pene-vagina/pene

No hay respuestas en esta sección.

SECCIÓN 9 - Sexo pene-pene

¿Los juguetes que utiliza para masturbarse tienen forma fálica o de vagina?

18 respuestas



¿Los juguetes que utiliza para masturbarse tienen forma fálica o de vagina?

18 respuestas



¿Cómo los prefiere?

18 respuestas

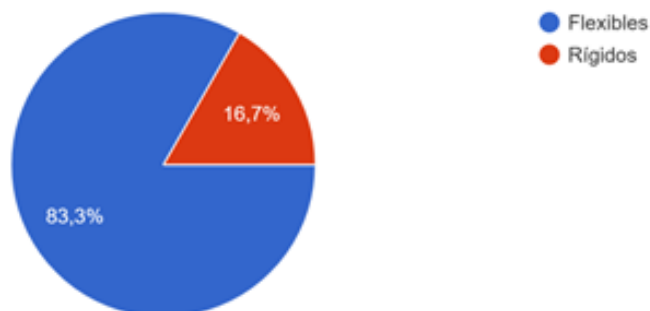

¿Le gustaría que además de cumplir su función pueda ser un elemento decorativo o de exposición?

18 respuestas

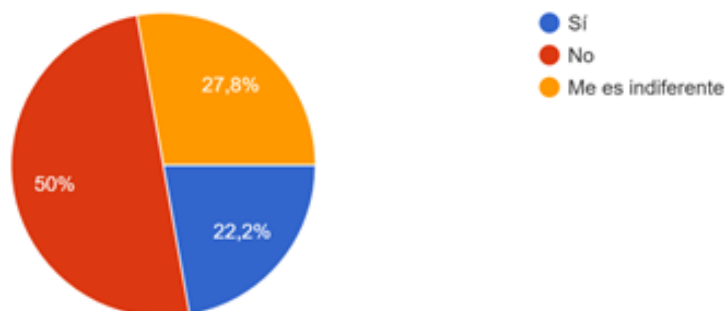

¿Es difícil encontrar juguetes sexuales para la estimulación simultánea vagina-ano?

18 respuestas

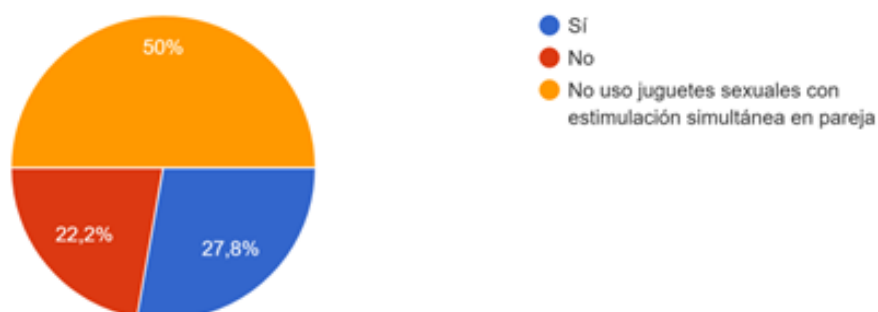

¿Cree que en la actualidad hay un sector específico en la venta de productos sexuales para la estimulación simultánea de vaginas alejado de una visión heteronormativa y androcéntrica?

17 respuestas

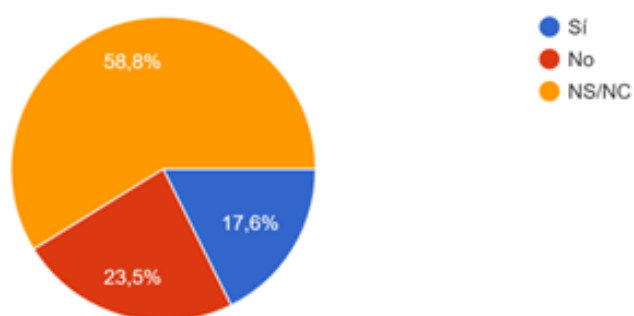

Lo de la foto es un dildo doble ¿Sabía lo que era o había visto uno antes?

18 respuestas

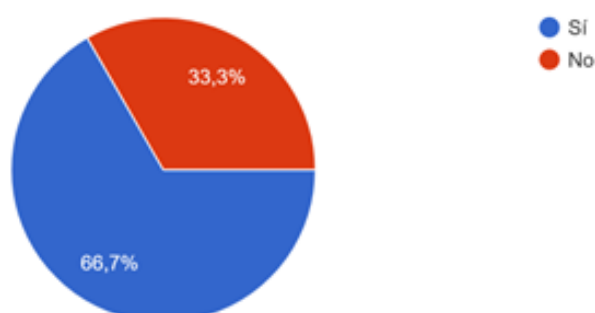

¿Alguna vez ha usado uno?

18 respuestas

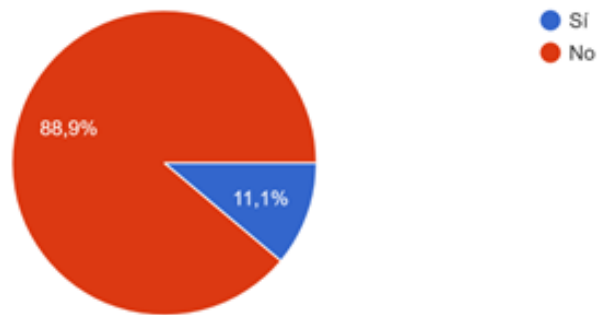

En el caso afirmativo, ¿a cual se parece?

4 respuestas

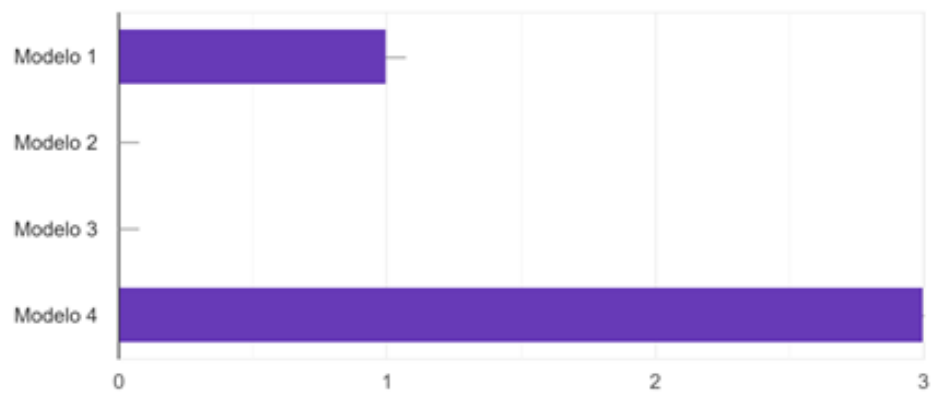

En el caso afirmativo, ¿qué tipo de estimulación practica usualmente?

4 respuestas

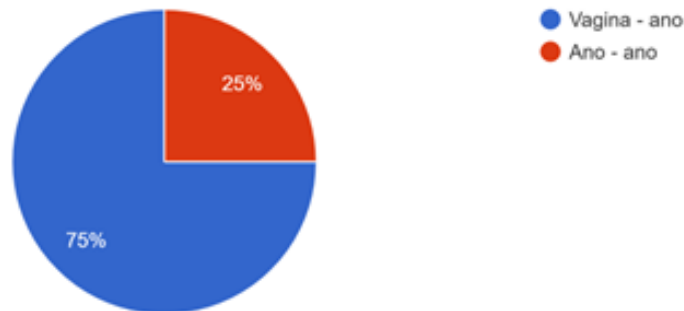

Si se comprase un dildo doble nuevo, ¿a cual se parecería?

11 respuestas

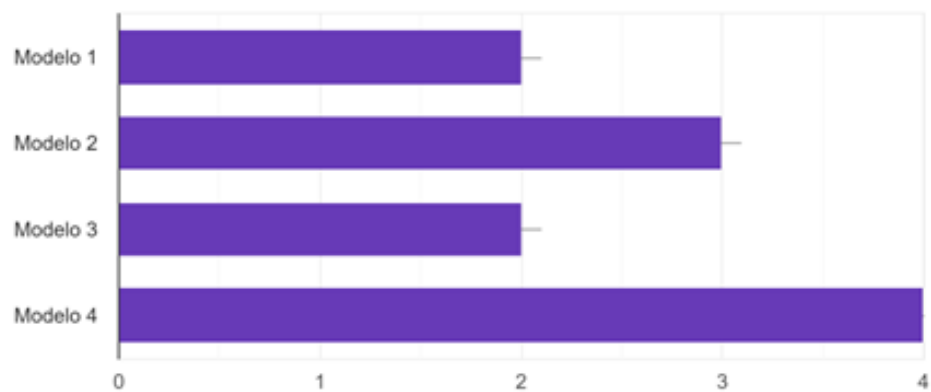

¿Está de acuerdo con que cada parte del dildo sea de una forma o tamaño diferente?

17 respuestas



¿Cómo le gustaría que fuese? Puede seleccionar tantas opciones como deseé

17 respuestas

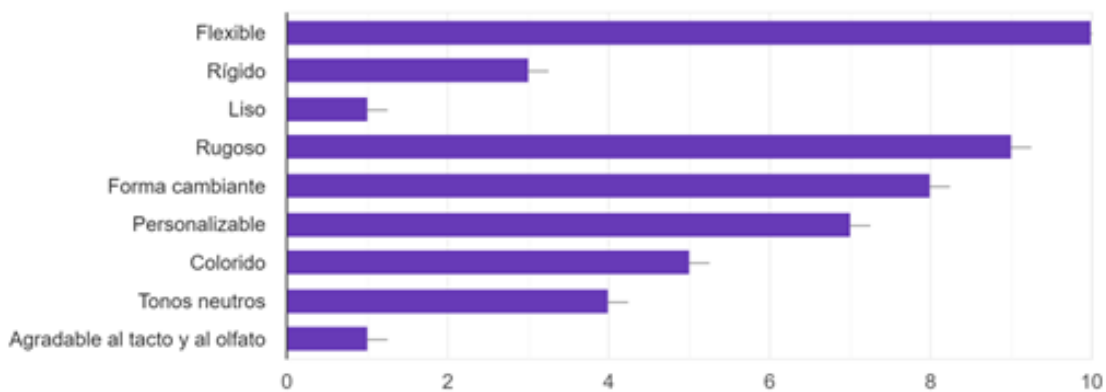

¿Le gusta que la mayoría de estos juguetes tengan apariencia de pene?

8 respuestas

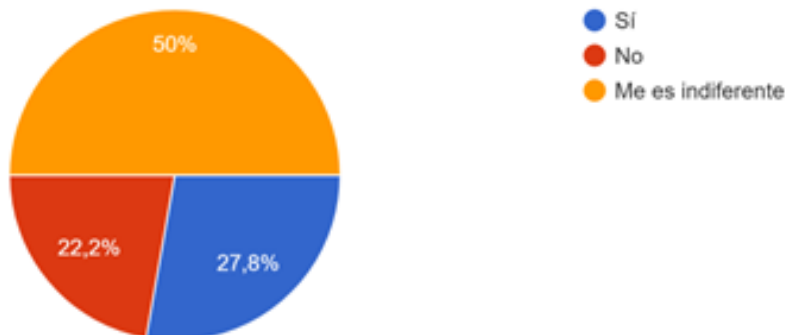

Edad

18 respuestas

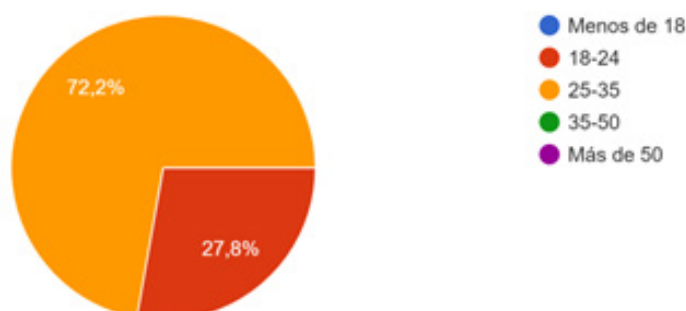

¿Tiene una vida sexual activa?

18 respuestas

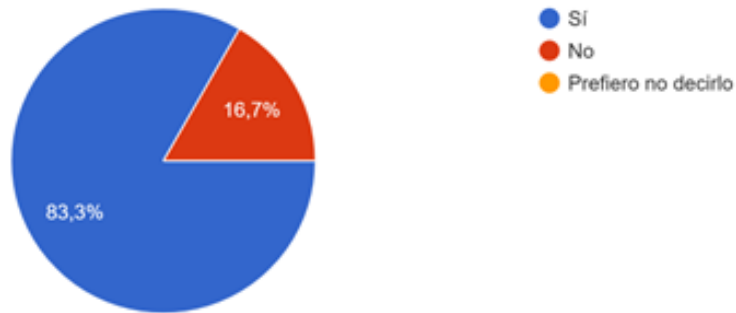

¿Usa habitualmente juguetes eróticos para la masturbación?

18 respuestas

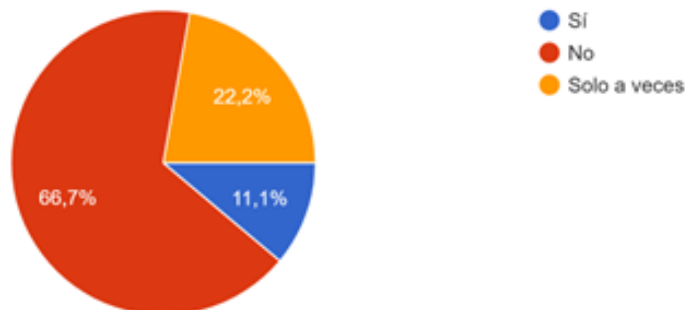

¿Usa habitualmente juguetes eróticos cuando mantiene relaciones sexuales en pareja?

18 respuestas

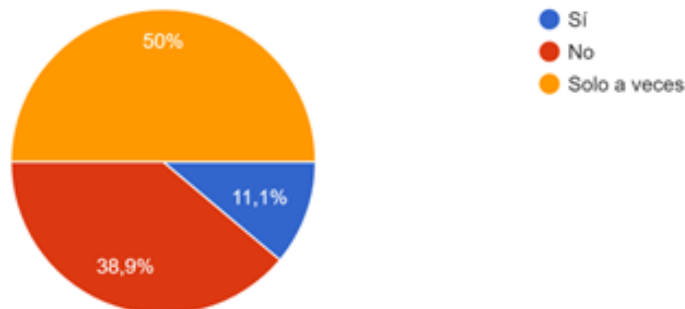

¿Tiene preferencia sobre alguna marca o juguete? En caso afirmativo indique cuál.

17 respuestas



¿Cuál o cómo es el próximo juguete erótico que desearía adquirir? Indique cuál o cómo es.

16 respuestas

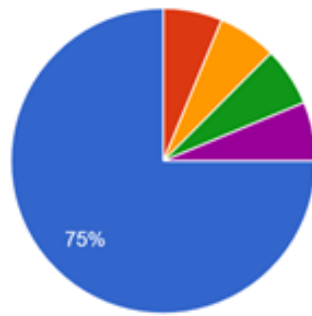

- Ninguno
- El satisfacer masculino
- Strapon
- Esposas
- Dildo

¿Qué tipo de lubricante utiliza?

18 respuestas

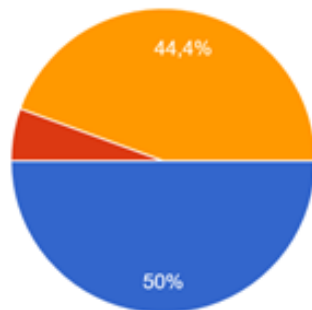

- Base de agua
- De silicona o aceites
- No utilizo lubricantes

¿Compra los juguetes sexuales online o en Sex Shops?

8 respuestas

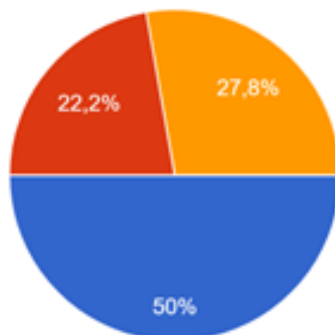

- Online
- Sex Shops
- No he comprado nunca

Sugerencias para el diseño de un dildo doble

1 respuesta

Algo que puedas dejar encima de la mesa y no parezca un dildo

¿Quiere compartir alguna experiencia con el uso de este tipo de juguetes u otros con el fin de facilitar un buen diseño?

1 respuesta

Pobre un con un olor muy característico que me encanto, en olor era como el de las muñecas de plástico o parecido

ANEXO II. NORMATIVA

DIRECTIVA 2001/95/CE DEL PARLAMENTO EUROPEO Y DEL CONSEJO
de 3 de diciembre de 2001
relativa a la seguridad general de los productos
(Texto pertinente a efectos del EEE)

EL PARLAMENTO EUROPEO Y EL CONSEJO DE LA UNIÓN EUROPEA,

Visto el Tratado constitutivo de la Comunidad Europea, y en particular, su artículo 95,

Vista la propuesta de la Comisión ⁽¹⁾,

Visto el dictamen del Comité Económico y Social ⁽²⁾,

De conformidad con el procedimiento establecido en el artículo 251 del Tratado ⁽³⁾, a la vista del texto conjunto aprobado el 2 de agosto de 2001 por el Comité de conciliación,

Considerando lo siguiente:

- (1) Con arreglo al artículo 16 de la Directiva 92/59/CEE del Consejo, de 29 de junio de 1992, relativa a la seguridad general de los productos ⁽⁴⁾, el Consejo, cuatro años después de la fecha fijada para la aplicación de dicha Directiva, y basándose en un informe de la Comisión relativo a la experiencia adquirida, acompañado de propuestas adecuadas, debía decidir acerca de la posible adaptación de la Directiva 92/59/CEE. Dado que es necesario introducir en ella varias modificaciones para completar, afianzar o clarificar algunas de sus disposiciones a la luz de la experiencia adquirida y de la reciente evolución en el ámbito de la seguridad de los productos de consumo, así como de los cambios introducidos en el Tratado, en particular los artículos 152 sobre la salud pública y 153 sobre la protección de los consumidores, y a la luz del principio de cautela, debe procederse, en aras de la claridad, a la refundición de la Directiva 92/59/CEE. Dicha refundición excluye del ámbito de aplicación de la presente Directiva la seguridad de los servicios, dado que la Comisión tiene la intención de identificar las necesidades, las posibilidades y las prioridades de acción comunitaria en materia de seguridad de los servicios y de responsabilidad de quienes los prestan con vistas a presentar las propuestas que correspondan.
- (2) Es importante adoptar medidas para mejorar el funcionamiento del mercado interior, que supone un espacio sin fronteras internas en el que está garantizada la libre circulación de bienes, personas, servicios y capitales.

(3) En ausencia de disposiciones comunitarias, la existencia de legislaciones horizontales de los Estados miembros relativas a la seguridad de los productos, que imponen a los operadores económicos, en particular, la obligación general de comercializar exclusivamente productos seguros, podría hacer que el grado de protección de los consumidores variara de un país a otro, lo cual, junto con la ausencia de legislación horizontal en algunos Estados miembros, podría crear barreras al comercio y falsear la competencia dentro del mercado interior.

(4) Para garantizar un nivel elevado de protección de los consumidores, la Comunidad debe ayudar a proteger su salud y su seguridad. A ello ha de contribuir la existencia de una legislación comunitaria horizontal que introduzca una obligación general de seguridad de los productos, así como disposiciones sobre las obligaciones generales de productores y distribuidores, sobre el control de la aplicación de los requisitos comunitarios relativos a la seguridad de los productos y sobre el intercambio rápido de información y la actuación a escala comunitaria en determinados casos.

(5) Es muy difícil adoptar una legislación comunitaria para cada producto existente o que se pueda crear. Se necesita un marco legislativo horizontal amplio que regule esos productos, que llene las lagunas existentes, en particular hasta tanto tenga lugar la revisión de la legislación específica existente, y que complemente las disposiciones de la legislación específica actual o futura, con el objetivo concreto de asegurar un nivel elevado de protección de la salud y la seguridad de los consumidores, según prevé el artículo 95 del Tratado.

(6) Es, por tanto, necesario establecer a escala comunitaria una obligación general de seguridad para todo producto puesto en el mercado, o que de cualquier otro modo se ponga a disposición de los consumidores, que esté específicamente destinado a ellos o que, aun no estándolo, pueda ser por ellos utilizado en condiciones razonablemente previsibles. En todos estos casos, los productos pueden presentar riesgos para la salud y la seguridad de los consumidores que deben prevenirse. No obstante, algunos bienes de segunda mano deben quedar excluidos por su propia naturaleza.

(7) Las disposiciones de la presente Directiva se deben aplicar a todos los productos, independientemente de las técnicas de venta, e incluidas la venta a distancia y electrónica.

⁽¹⁾ DO C 337 E de 28.11.2000, p. 109 y DO C 154 E de 29.5.2001, p. 265.

⁽²⁾ DO C 367 de 20.12.2000, p. 34.

⁽³⁾ Dictamen del Parlamento Europeo de 15 de noviembre de 2000 (DO C 223 de 8.8.2001, p. 154), Posición común del Consejo de 12 de febrero de 2001 (DO C 93 de 23.3.2001, p. 24) y Decisión del Parlamento Europeo de 16 de mayo de 2001 (no publicada aún en el Diario Oficial), Decisión del Parlamento Europeo de 4 de octubre de 2001 y Decisión del Consejo de 27 de septiembre de 2001.

⁽⁴⁾ DO L 228 de 11.8.1992, p. 24.

**REGLAMENTO (CE) Nº 1935/2004 DEL PARLAMENTO EUROPEO Y DEL CONSEJO,
de 27 de octubre de 2004,
sobre los materiales y objetos destinados a entrar en contacto con alimentos y por el que se derogan
las Directivas 80/590/CEE y 89/109/CEE**

EL PARLAMENTO EUROPEO Y EL CONSEJO DE LA UNIÓN EUROPEA,

Visto el Tratado constitutivo de la Comunidad Europea y, en particular, su artículo 95,

Vista la propuesta de la Comisión,

Visto el dictamen del Comité Económico y Social Europeo ⁽¹⁾,

De conformidad con el procedimiento establecido en el artículo 251 del Tratado ⁽²⁾,

Considerando lo siguiente:

- (1) La Directiva 89/109/CEE del Consejo, de 21 de diciembre de 1988, relativa a la aproximación de las legislaciones de los Estados miembros sobre los materiales y objetos destinados a entrar en contacto con productos alimenticios ⁽³⁾, establecía los principios generales para eliminar las diferencias entre las legislaciones de los Estados miembros por lo que se refiere a dichos materiales y objetos y preveía la adopción de Directivas de aplicación relativas a grupos específicos de los mismos (Directivas específicas). Dicho planteamiento ha tenido éxito y debe seguir aplicándose.
- (2) En general, las Directivas específicas adoptadas en el marco de la Directiva 89/109/CEE contienen disposiciones que dejan escaso margen a los Estados miembros para el ejercicio del poder discrecional en la incorporación de éstas a su legislación nacional, además de estar sometidas a frecuentes modificaciones necesarias para adaptarlas rápidamente a los avances técnicos. Por tanto, debe ser posible que tales medidas revistan la forma de reglamentos o decisiones. Al mismo tiempo, es apropiado incluir una serie de materias adicionales. Procede, por tanto, sustituir la Directiva 89/109/CEE.
- (3) El principio básico del presente Reglamento es que cualquier material u objeto destinado a entrar en contacto directa o indirectamente con alimentos ha de ser lo suficientemente inerte para evitar que se transfieran sustancias a los alimentos en cantidades lo suficientemente grandes para poner en peligro la salud humana, o para ocasionar

una modificación inaceptable de la composición de los productos alimenticios o una alteración de las características organolépticas de éstos.

- (4) Los nuevos tipos de materiales y objetos diseñados para mantener o mejorar activamente las condiciones de los alimentos («materiales y objetos activos en contacto con alimentos») no son inertes por su diseño, al contrario que los materiales y objetos tradicionales destinados a entrar en contacto con alimentos. Existen además otros tipos de nuevos materiales y objetos que están diseñados para controlar las condiciones de los alimentos («materiales y objetos inteligentes en contacto con alimentos»). Ambos tipos de materiales y objetos pueden entrar en contacto con alimentos. Por tanto, en aras de la claridad y de la seguridad jurídica, es necesario que estos materiales y objetos activos e inteligentes sean incluidos en el ámbito de aplicación del presente Reglamento y que se establezcan los requisitos principales para su uso. Los requisitos ulteriores deberían enunciarse en medidas específicas, que incluirían listas positivas de sustancias, materiales y objetos autorizados, que convendría adoptar lo antes posible.
- (5) Los materiales y objetos activos en contacto con alimentos están diseñados para incorporar deliberadamente componentes «activos» destinados a pasar a los alimentos o a absorber sustancias de los mismos. Deben distinguirse de los materiales y objetos que se utilizan tradicionalmente para transmitir sus ingredientes naturales a tipos concretos de alimentos durante el proceso de fabricación, como los barriles de madera.
- (6) Los materiales y objetos activos en contacto con alimentos pueden modificar la composición o las propiedades organolépticas de los alimentos, pero únicamente si estas modificaciones cumplen las disposiciones comunitarias aplicables a los alimentos, tales como la Directiva 89/107/CEE ⁽⁴⁾ sobre aditivos alimentarios. En particular, las sustancias como los aditivos alimentarios incorporadas deliberadamente a determinados materiales y objetos activos en contacto con alimentos con el propósito de que sean liberadas en los alimentos envasados o en el entorno de éstos han de estar autorizadas con arreglo a las disposiciones comunitarias pertinentes aplicables a los alimentos y estar sujetas además a otras normas que se establecerán mediante medidas específicas.

⁽¹⁾ DO C 117 de 30.4.2004, p. 1.

⁽²⁾ Dictamen del Parlamento Europeo de 31 de marzo de 2004 (no publicado aún en el Diario Oficial) y Decisión del Consejo de 14 de octubre de 2004.

⁽³⁾ DO L 40 de 11.2.1989, p. 38; Directiva modificada por el Reglamento (CE) nº 1882/2003 del Parlamento Europeo y del Consejo (DO L 284 de 31.10.2003, p. 1).

⁽⁴⁾ Directiva 89/107/CEE del Consejo, de 21 de diciembre de 1988, relativa a la aproximación de las legislaciones de los Estados miembros sobre los aditivos alimentarios autorizados en los productos alimenticios destinados al consumo humano (DO L 40 de 11.2.1989, p. 27); Directiva cuya última modificación la constituye el Reglamento (CE) nº 1882/2003.

Versión en español

Evaluación biológica de productos sanitarios
Parte 1: Evaluación y ensayos mediante un proceso de gestión del riesgo
(ISO 10993-1:2018, incluyendo versión corregida 2018-10)

Biological evaluation of medical devices. Part 1: Evaluation and testing within a risk management process (ISO 10993-1:2018, including corrected version 2018-10).

Évaluation biologique des dispositifs médicaux. Partie 1: Évaluation et essais au sein d'un processus de gestion du risque (ISO 10993-1:2018, y compris version corrigée 2018-10).

Biologische Beurteilung von Medizinprodukten. Teil 1: Beurteilung und Prüfungen im Rahmen eines Risikomanagementsystems (ISO 10993-1:2018, einschließlich korrigierte Fassung 2018-10).

Esta norma europea ha sido aprobada por CEN el 2020-12-10.

Esta norma europea ha sido corregida y reeditada por el Centro de Gestión de CEN/CENELEC el 2021-03-17.

Los miembros de CEN están sometidos al Reglamento Interior de CEN/CENELEC que define las condiciones dentro de las cuales debe adoptarse, sin modificación, la norma europea como norma nacional. Las correspondientes listas actualizadas y las referencias bibliográficas relativas a estas normas nacionales pueden obtenerse en el Centro de Gestión de CEN/CENELEC, o a través de sus miembros.

Esta norma europea existe en tres versiones oficiales (alemán, francés e inglés). Una versión en otra lengua realizada bajo la responsabilidad de un miembro de CEN en su idioma nacional, y notificada al Centro de Gestión de CEN/CENELEC, tiene el mismo rango que aquéllas.

Los miembros de CEN son los organismos nacionales de normalización de los países siguientes: Alemania, Austria, Bélgica, Bulgaria, Chipre, Croacia, Dinamarca, Eslovaquia, Eslovenia, España, Estonia, Finlandia, Francia, Grecia, Hungría, Irlanda, Islandia, Italia, Letonia, Lituania, Luxemburgo, Malta, Noruega, Países Bajos, Polonia, Portugal, Reino Unido, República Checa, República de Macedonia del Norte, Rumanía, Serbia, Suecia, Suiza y Turquía.



COMITÉ EUROPEO DE NORMALIZACIÓN
European Committee for Standardization
Comité Européen de Normalisation
Europäisches Komitee für Normung
CENTRO DE GESTIÓN: Rue de la Science, 23, B-1040 Brussels, Belgium

EUROPEAN STANDARD

EN ISO 7250-1

NORME EUROPÉENNE

EUROPÄISCHE NORM

September 2017

ICS 13.180

Supersedes EN ISO 7250-1:2010

English Version

**Basic human body measurements for technological design
- Part 1: Body measurement definitions and landmarks
(ISO 7250-1:2017)**

Définitions des mesures de base du corps humain pour
la conception technologique - Partie 1: Définitions des
mesures du corps et repères (ISO 7250-1:2017)

Wesentliche Maße des menschlichen Körpers für die
technische Gestaltung - Teil 1: Körpermaßdefinitionen
und -messpunkte (ISO 7250-1:2017)

This European Standard was approved by CEN on 9 September 2017.

CEN members are bound to comply with the CEN/CENELEC Internal Regulations which stipulate the conditions for giving this European Standard the status of a national standard without any alteration. Up-to-date lists and bibliographical references concerning such national standards may be obtained on application to the CEN-CENELEC Management Centre or to any CEN member.

This European Standard exists in three official versions (English, French, German). A version in any other language made by translation under the responsibility of a CEN member into its own language and notified to the CEN-CENELEC Management Centre has the same status as the official versions.

CEN members are the national standards bodies of Austria, Belgium, Bulgaria, Croatia, Cyprus, Czech Republic, Denmark, Estonia, Finland, Former Yugoslav Republic of Macedonia, France, Germany, Greece, Hungary, Iceland, Ireland, Italy, Latvia, Lithuania, Luxembourg, Malta, Netherlands, Norway, Poland, Portugal, Romania, Serbia, Slovakia, Slovenia, Spain, Sweden, Switzerland, Turkey and United Kingdom.



EUROPEAN COMMITTEE FOR STANDARDIZATION
COMITÉ EUROPÉEN DE NORMALISATION
EUROPÄISCHES KOMITEE FÜR NORMUNG

CEN-CENELEC Management Centre: Avenue Marnix 17, B-1000 Brussels

Versión en español

Evaluación biológica de productos sanitarios
Parte 5: Ensayos de citotoxicidad in vitro
(ISO 10993-5:2009)

Biological evaluation of medical devices.
Part 5: Tests for in vitro cytotoxicity.
(ISO 10993-5:2009)

Évaluation biologique des dispositifs
médicaux. Partie 5: Essais concernant la
cytotoxicité in vitro.
(ISO 10993-5:2009)

Biologische Beurteilung von
Medizinprodukten. Teil 5: Prüfungen auf
In-vitro-Zytotoxizität.
(ISO 10993-5:2009)

Esta norma europea ha sido aprobada por CEN el 2009-04-17.

Los miembros de CEN están sometidos al Reglamento Interior de CEN/CENELEC que define las condiciones dentro de las cuales debe adoptarse, sin modificación, la norma europea como norma nacional. Las correspondientes listas actualizadas y las referencias bibliográficas relativas a estas normas nacionales pueden obtenerse en el Centro de Gestión de CEN, o a través de sus miembros.

Esta norma europea existe en tres versiones oficiales (alemán, francés e inglés). Una versión en otra lengua realizada bajo la responsabilidad de un miembro de CEN en su idioma nacional, y notificada al Centro de Gestión, tiene el mismo rango que aquéllas.

Los miembros de CEN son los organismos nacionales de normalización de los países siguientes: Alemania, Austria, Bélgica, Bulgaria, Chipre, Dinamarca, Eslovaquia, Eslovenia, España, Estonia, Finlandia, Francia, Grecia, Hungría, Irlanda, Islandia, Italia, Letonia, Lituania, Luxemburgo, Malta, Noruega, Países Bajos, Polonia, Portugal, Reino Unido, República Checa, Rumanía, Suecia y Suiza.

CEN
COMITÉ EUROPEO DE NORMALIZACIÓN
European Committee for Standardization
Comité Européen de Normalisation
Europäisches Komitee für Normung
CENTRO DE GESTIÓN: Avenue Marnix, 17-1000 Bruxelles

Versión en español

Evaluación biológica de productos sanitarios
Parte 10: Ensayos de irritación y sensibilización cutánea
(ISO 10993-10:2010)

Biological evaluation of medical devices.
Part 10: Tests for irritation and skin sensitization. (ISO 10993-10:2010).

Évaluation biologique des dispositifs médicaux. Partie 10: Essais d'irritation et de sensibilisation cutanée. (ISO 10993-10:2010).

Esta norma europea ha sido aprobada por CEN el 2013-07-09.

Los miembros de CEN están sometidos al Reglamento Interior de CEN/CENELEC que define las condiciones dentro de las cuales debe adoptarse, sin modificación, la norma europea como norma nacional. Las correspondientes listas actualizadas y las referencias bibliográficas relativas a estas normas nacionales pueden obtenerse en el Centro de Gestión de CEN, o a través de sus miembros.

Esta norma europea existe en tres versiones oficiales (alemán, francés e inglés). Una versión en otra lengua realizada bajo la responsabilidad de un miembro de CEN en su idioma nacional, y notificada al Centro de Gestión, tiene el mismo rango que aquéllas.

Los miembros de CEN son los organismos nacionales de normalización de los países siguientes: Alemania, Antigua República Yugoslava de Macedonia, Austria, Bélgica, Bulgaria, Chipre, Croacia, Dinamarca, Eslovaquia, Eslovenia, España, Estonia, Finlandia, Francia, Grecia, Hungría, Irlanda, Islandia, Italia, Letonia, Lituania, Luxemburgo, Malta, Noruega, Países Bajos, Polonia, Portugal, Reino Unido, República Checa, Rumanía, Suecia, Suiza y Turquía.

CEN
COMITÉ EUROPEO DE NORMALIZACIÓN
European Committee for Standardization
Comité Européen de Normalisation
Europäisches Komitee für Normung
CENTRO DE GESTIÓN: Avenue Marnix, 17-1000 Bruxelles

Versión en español

Evaluación biológica de productos sanitarios
Parte 13: Identificación y cuantificación de los productos
de degradación de productos sanitarios poliméricos
(ISO 10993-13:2010)

Biological evaluation of medical devices.
Part 13: Identification and quantification
of degradation products from polymeric
medical devices. (ISO 10993-13:2010).

Évaluation biologique des dispositifs
médicaux. Partie 13: Identification et
quantification de produits de dégradation
de dispositifs médicaux à base de
polymères. (ISO 10993-13:2010).

Biologische Beurteilung von
Medizinprodukten. Teil 13: Qualitativer
und quantitativer Nachweis von
Abbauprodukten in Medizinprodukten aus
Polymeren. (ISO 10993-13:2010).

Esta norma europea ha sido aprobada por CEN el 2010-06-05.

Los miembros de CEN están sometidos al Reglamento Interior de CEN/CENELEC que define las condiciones dentro de las cuales debe adoptarse, sin modificación, la norma europea como norma nacional. Las correspondientes listas actualizadas y las referencias bibliográficas relativas a estas normas nacionales pueden obtenerse en el Centro de Gestión de CEN, o a través de sus miembros.

Esta norma europea existe en tres versiones oficiales (alemán, francés e inglés). Una versión en otra lengua realizada bajo la responsabilidad de un miembro de CEN en su idioma nacional, y notificada al Centro de Gestión, tiene el mismo rango que aquéllas.

Los miembros de CEN son los organismos nacionales de normalización de los países siguientes: Alemania, Austria, Bélgica, Bulgaria, Chipre, Croacia, Dinamarca, Eslovaquia, Eslovenia, España, Estonia, Finlandia, Francia, Grecia, Hungría, Irlanda, Islandia, Italia, Letonia, Lituania, Luxemburgo, Malta, Noruega, Países Bajos, Polonia, Portugal, Reino Unido, República Checa, Rumanía, Suecia y Suiza.

CEN
COMITÉ EUROPEO DE NORMALIZACIÓN
European Committee for Standardization
Comité Européen de Normalisation
Europäisches Komitee für Normung
CENTRO DE GESTIÓN: Avenue Marnix, 17-1000 Bruxelles



[FDA Home](#)³ [Medical Devices](#)⁴ [Databases](#)⁵

CFR - Code of Federal Regulations Title 21

The information on this page is current as of Mar 29, 2022.

For the most up-to-date version of CFR Title 21, go to the [Electronic Code of Federal Regulations \(eCFR\)](#).⁶

New Search

[Help](#)⁷ | [More About 21CFR](#)⁸

[Code of Federal Regulations]
[Title 21, Volume 3]
[CITE: 21CFR177.2600]

TITLE 21--FOOD AND DRUGS
CHAPTER I--FOOD AND DRUG ADMINISTRATION
DEPARTMENT OF HEALTH AND HUMAN SERVICES
SUBCHAPTER B - FOOD FOR HUMAN CONSUMPTION (CONTINUED)
PART 177 -- INDIRECT FOOD ADDITIVES: POLYMERS

Subpart C - Substances for Use Only as Components of Articles Intended for Repeated Use

Sec. 177.2600 Rubber articles intended for repeated use.

Rubber articles intended for repeated use may be safely used in producing, manufacturing, packing, processing, preparing, treating, packaging, transporting, or holding food, subject to the provisions of this section.

(a) The rubber articles are prepared from natural and/or synthetic polymers and adjuvant substances as described in paragraph (c) of this section.

(b) The quantity of any substance employed in the production of rubber articles intended for repeated use shall not exceed the amount reasonably required to accomplish the intended effect in the rubber article and shall not be intended to accomplish any effect in food.

(c) Substances employed in the preparation of rubber articles include the following, subject to any limitations prescribed:

- (1) Substances generally recognized as safe for use in food or food packaging.
- (2) Substances used in accordance with the provisions of a prior sanction or approval.
- (3) Substances that by regulation in parts 170 through 189 of this chapter may be safely used in rubber articles, subject to the provisions of such regulation.
- (4) Substances identified in this paragraph (c) (4), provided that any substance that is the subject of a regulation in parts 174, 175, 176, 177, 178 and § 179.45 of this chapter conforms with any specification in such regulation.

(i) *Elastomers.*

Acrylonitrile-butadiene copolymer.

Brominated isobutylene-isoprene copolymers complying with § 177.1210.

Butadiene-acrylonitrile-ethylene glycol dimethacrylate copolymers containing not more than 5 weight percent of polymer units derived from ethylene glycol dimethacrylate.

Butadiene-acrylonitrile-methacrylic acid copolymer.

Butadiene-styrene-methacrylic acid copolymer.

Chloroprene polymers.

Chlorotrifluoroethylene-vinylidene fluoride copolymer.

Ethylene-propylene copolymer elastomers which may contain not more than 5 weight-percent of total polymer units derived from 5-methylene-2-norbornene and/or 5-ethylidene-2-norbornene.

RoHS 2 FAQ

<u>PREFACE</u>	4
<u>1. GENERAL</u>	5
Q1.1 <i>WHAT WAS THE INTENTION BEHIND THE RoHS-RECAST?</i>	5
Q1.2 <i>WHAT IS THE DIFFERENCE BETWEEN DIRECTIVE 2002/95/EC (RoHS 1) AND DIRECTIVE 2011/65/EU (RoHS 2)?</i>	5
Q1.3 <i>WHEN DO THE NEW PROVISIONS OF RoHS 2 APPLY?</i>	6
Q1.4 <i>WHY ARE THE HAZARDOUS SUBSTANCES RESTRICTED IN RoHS 2 NOT RESTRICTED IN ALL PRODUCTS?</i>	6
Q1.5 <i>HOW ARE REACH AND RoHS 2 RELATED TO EACH OTHER?</i>	7
Q1.6 <i>ARE BATTERIES WITHIN THE SCOPE OF RoHS?</i>	7
Q1.7 <i>HOW CAN I FIND OUT IF RoHS 2 APPLIES TO MY PRODUCT?</i>	7
Q1.8 <i>WHERE CAN I ASK QUESTIONS ABOUT THE PROVISIONS OF RoHS 2?</i>	8
<u>2. SCOPE – ARTICLE 2(2)</u>	8
Q2.1 <i>WHAT DOES "WITHOUT PREJUDICE TO ARTICLE 4(3) AND 4(4), MEMBER STATES SHALL PROVIDE THAT EEE THAT WAS OUTSIDE THE SCOPE OF DIRECTIVE 2002/95/EC, BUT WHICH WOULD NOT COMPLY WITH THIS DIRECTIVE, MAY NEVERTHELESS CONTINUE TO BE MADE AVAILABLE ON THE MARKET UNTIL 22 JULY 2019" MEAN?</i>	8
Q2.2 <i>WHICH PRODUCTS BENEFIT FROM THIS PROVISION? (ARTICLES 2(2), 2(1), 3(1), 3(2), 4(3), 4(4))</i>	8
Q2.3 <i>WHAT DOES "MAKING AVAILABLE ON THE MARKET" MEAN IN THIS CONTEXT? (ARTICLES 2(2), 3(11), 3(12))</i>	9
<u>3. SCOPE – LARGE-SCALE EXCLUSIONS</u>	9
Q3.1 <i>WHAT ARE "LARGE-SCALE STATIONARY INDUSTRIAL TOOLS" AND "LARGE-SCALE FIXED INSTALLATIONS"? (ARTICLES 2(4)(D) AND 2(4)(E))</i>	9
Q3.2 <i>DOES THE LSSIT/LSFI SCOPE EXCLUSION ALSO COVER EQUIPMENT SUCH AS IT AND TELECOMMUNICATION EQUIPMENT, MEDICAL DEVICES OR INDUSTRIAL MONITORING AND CONTROL INSTRUMENTS?</i>	13
Q3.3 <i>WHO IS RESPONSIBLE FOR ITEMS THAT ARE TO BE USED IN LSSIT/LSFIs?</i>	13
<u>4. SCOPE – OTHER EXCLUSIONS</u>	13
Q4.1 <i>WHAT IS MEANT BY "SPECIFICALLY DESIGNED EQUIPMENT" (ARTICLE 2(4)C AND ARTICLE 2(4)J)</i>	13
Q4.2 <i>IS R&D EQUIPMENT EXCLUDED FROM RoHS 2?</i>	14
Q4.3 <i>ARE EEE BUILT INTO BUILDINGS OUTSIDE OF SCOPE?</i>	15
Q4.4 <i>WHAT IS MEANT BY "MULTIPLE" OR "DUAL" USE?</i>	15
Q4.5 <i>IF EEE HAS MULTIPLE USES OF WHICH ONE IS IN THE SCOPE OF RoHS 2, DOES THE EEE HAVE TO COMPLY?"</i>	15

I

(Actos cuya publicación es una condición para su aplicabilidad)

**REGLAMENTO (CE) n° 1907/2006 DEL PARLAMENTO EUROPEO
Y DEL CONSEJO**

de 18 de diciembre de 2006

**relativo al registro, la evaluación, la autorización y la restricción de
las sustancias y preparados químicos (REACH), por el que se crea la
Agencia Europea de Sustancias y Preparados Químicos, se modifica la Directiva 1999/45/CE
y se derogan el Reglamento (CEE) n° 793/93 del Consejo
y el Reglamento (CE) n° 1488/94 de la Comisión así como
la Directiva 76/769/CEE del Consejo y las Directivas 91/155/CEE,
93/67/CEE, 93/105/CE y 2000/21/CE de la Comisión**

EL PARLAMENTO EUROPEO Y EL CONSEJO DE LA UNIÓN EUROPEA,

Visto el Tratado constitutivo de la Comunidad Europea y, en particular, su artículo 95,

Vista la propuesta de la Comisión,

Visto el dictamen del Comité Económico y Social Europeo¹,

Visto el dictamen del Comité de las Regiones²,

Con arreglo al procedimiento establecido en el artículo 251 del Tratado¹,

¹ DO C 112 de 30.4.2004, p. 92 y DO C 294 de 25.11.2005, p. 38.

² DO C 164 de 5.7.2005, p. 78.

Versión en español

Gestión ambiental
Análisis del ciclo de vida
Requisitos y directrices
(ISO 14044:2006)

Environmental management. Life cycle assessment. Requirements and guidelines.
(ISO 14044:2006)

Management environnemental. Analyse du cycle de vie. Exigences et lignes directrices.
(ISO 14044:2006)

Umweltmanagement. Ökobilanz. Anforderungen und Anleitungen.
(ISO 14044:2006)

Esta norma europea ha sido aprobada por CEN el 2006-06-19.

Los miembros de CEN están sometidos al Reglamento Interior de CEN/CENELEC que define las condiciones dentro de las cuales debe adoptarse, sin modificación, la norma europea como norma nacional. Las correspondientes listas actualizadas y las referencias bibliográficas relativas a estas normas nacionales pueden obtenerse en el Centro de Gestión de CEN, o a través de sus miembros.

Esta norma europea existe en tres versiones oficiales (alemán, francés e inglés). Una versión en otra lengua realizada bajo la responsabilidad de un miembro de CEN en su idioma nacional, y notificada al Centro de Gestión, tiene el mismo rango que aquéllas.

Los miembros de CEN son los organismos nacionales de normalización de los países siguientes: Alemania, Austria, Bélgica, Chipre, Dinamarca, Eslovaquia, Eslovenia, España, Estonia, Finlandia, Francia, Grecia, Hungría, Irlanda, Islandia, Italia, Letonia, Lituania, Luxemburgo, Malta, Noruega, Países Bajos, Polonia, Portugal, Reino Unido, República Checa, Rumania, Suecia y Suiza.

CEN
COMITÉ EUROPEO DE NORMALIZACIÓN
European Committee for Standardization
Comité Européen de Normalisation
Europäisches Komitee für Normung
CENTRO DE GESTIÓN: Rue de Stassart, 36 B-1050 Bruxelles

© 2006 Derechos de reproducción reservados a los Miembros de CEN.

ANEXO III. REFERENCIAS

(s.f.). Obtenido de <https://www.elsevier.es/es-revista-clinica-e-investigacion-ginecologia-obstetricia-7-articulo-la-longitud-vaginal-analisis-multivariante-13082324>

Statista Research Department. (2022). Porcentaje de personas que había probado juguetes eróticos en España 2021, por género. Statista.

+quealba. (2021). Los manchegos/as, cada vez más interesados en los juguetes sexuales. +quealba. Recuperado el 2022, de <https://www.masquealba.com/noticias/castilla-la-mancha/item/48933-los-manchegos-as-cada-vez-mas-interesados-en-los-juguetes-sexuales.html>

20minutos. (2020). Estos son juguetes sexuales más vendidos durante el confinamiento. 20minutos. Recuperado el 2022, de <https://www.20minutos.es/gonzoo/noticia/4216132/0/estos-son-juguetes-sexuales-mas-vendidos-durante-el-confinamiento/>

ABC. (2017). Dos alicantinos lideran la venta de juguetes eróticos «on line» en España con su innovador modelo logístico. ABC. Recuperado el 2022, de https://www.abc.es/espana/comunidad-valenciana/abci-alicantinos-lideran-venta-juguetes-eroticos-line-espana-innovador-modelo-logistico-201703081140_noticia.html

Abundancia, R. (2015). La empresa española que fábrica juguetes eróticos artesanales y feministas. S moda. Recuperado el 2022, de <https://smoda.elpais.com/placeres/la-empresa-espanola-que-fabrica-juguetes-eroticos-artesanales-y-feministas/>

Abundancia, R. (2018). Visitamos una fábrica de juguetes eróticos: así se hace un vibrador. S MODA. Recuperado el 2022, de <https://smoda.elpais.com/placeres/sexo/visitamos-una-fabrica-juguetes-eroticos-asi-se-vibrador/>

Adrien Lastic. (s.f.). Factor mujer. Recuperado el 2022, de <https://factormujer.com/dildo-hitsens-6-anal-y-vaginal-14-cm>

Amantis. (s.f.). Amantis. Recuperado el 2022, de <https://www.amantis.net/ballenato-tu-vibrador-distancia-aleta-movil-sumergible>

Amantis. (s.f.). Amantis. Recuperado el 2022, de <https://www.amantis.net/lizo-2-dildo-suave-silicona-super-ventosa-fijacion/>

Amantis. (s.f.). Amantis. Obtenido de <https://www.amantis.net/tiendas/>

Andrea, M. (2019). Marcas de juguetes sexuales que están cambiando la forma en la que vemos el placer. City. Obtenido de <https://malvestida.com/2019/04/marcas-de-juguetes-sexuales-que-estan-cambiando-la-forma-en-la-que-vemos-el-placer/>

Antena 3 Noticias. (2020). El coronavirus dispara las ventas de juguetes sexuales. ATRES PLAYER. Recuperado el 2022, de https://www.antena3.com/noticias/economia/coronavirus-dispara-ventas-juguetes-sexuales_202003265e7cdc4cd41df90001c262c7.html

axesor. (2018). axesor. Recuperado el 2022, de https://www.axesor.es/Informes-Empresas/9434441/LUXURY_SEX_DESIGN_SL.html

Barahona, P., & Ruso, F. (2019). Los juguetes sexuales de cerámica que hace la sevillana Virginia: decoran y no contaminan. El Español.

Belover erotik markets. (2021). Recuperado el 2022, de <https://belover.es/marcas/>

bibliotecaderoncal. (2011). Biblioteca de Roncal - Erronkariko Liburutegia. Recuperado el 2022, de <https://bibliotecaderoncal.wordpress.com/2011/01/17/leemos-lisistrata-de-aristofanes/>

Bijoux Indiscrets. (2006). Bijoux Indiscrets. Recuperado el 2022, de <https://shopeu.bijouxindiscrets.com/pages/our-philosophy>

Blanco, C. (2020). Cómo el coronavirus ha cambiado nuestros hábitos sexuales: relaciones sin contacto y más juguetes. El País. Recuperado el 2022, de https://elpais.com/elpais/2020/11/27/mordiscos_y_tacones/1606478487_232848.html#

BS Atelier. (2022). BS Atelier. Obtenido de <https://bsatelier.com/es/>

Butler, J. (1993). Bodies that Matter.

Camino, T. (2021). Orgasmos 'eco-friendly': la moda sostenible llega a los juguetes sexuales. Consumidor global. Recuperado el 2022, de https://www.consumidorglobal.com/noticias/noticias-servicios/placer-eco-friendly-moda-sostenible-llega-juguetes-eroticos_297_102.html

Canal Empresas. (2021). Juguetes eróticos, un mundo cada vez más explorado y lleno de satisfacción. El Diario. Recuperado el 2022, de https://www.eldiario.es/madrid/somos/malasana/canal-empresas/juguetes-eroticos-mundo-vez-explorado-lleno-satisfaccion_1_6667233.html

Canal Empresas. (enero de 2021). Juguetes eróticos, un mundo cada vez más explorado y lleno de satisfacción. elDiario. Obtenido de https://www.eldiario.es/madrid/somos/malasana/canal-empresas/juguetes-eroticos-mundo-vez-explorado-lleno-satisfaccion_1_6667233.html

Castillo Cañadas, A. (2011). Anatomía y fisiología del aparato. Albacete: Complejo Hospitalario Universitario de Albacete. Obtenido de https://www.chospab.es/area_medica/obstetriciaginecologia/docencia/seminarios/2011-2012/sesion20111102_1.pdf

Catinella Orrel, R., & Scuderi, J. (2016). OBJECTS OF DESIRE : A Showcase of Modern Erotic Products and the Creative Minds Behind Them. Recuperado el 2021

Ce, C. (2021). El mundo del juguete sexual: cómo son, cuáles existen y cómo iniciarse. infobae. Recuperado el 2022, de <https://www.infobae.com/tendencias/2021/07/21/el-mundo-del-juguete-sexual-como-son-cuales-existen-y-como-iniciarse/>

Clínica Buenavista. Salud y Ginecología Integral. (marzo de 2021). ¿Sabías que la vagina solo es sensible en la zona que comunica con el exterior? Obtenido de <https://clinicabuenavista.com/sin-categoria/sabias-que-la-vagina-solo-es-sensible-en-la-zona-que-comunica-con-el-exterior/>

Continental. (noviembre de 2021). Explota en España la venta de juguetes sexuales.

Continental. Obtenido de https://www.continental.com.ar/sociedad/explota-en-espana-la-venta-de-juguetes-sexuales_a61938e4e8836510d33168f06

Coolture Magazine. (2021). El incremento en la demanda de juguetes sexuales. Coolture Magazine. Recuperado el 2022, de <https://www.coolturemag.com/incremento-juguetes-sexuales/>

Correal, B. (2022). El 'boom' de los juguetes sexuales: estos son los que más arrasan en España. La Sexta.

Coupled Love. (s.f.). Sex Place. Recuperado el 2022, de <https://sexplace.es/dildo-doble-vibrador-coupled-love/>

Crespo, N. (marzo de 2022). Más de la mitad de las españolas y españoles utilizan juguetes sexuales para mejorar su orgasmo. elDiario. Obtenido de https://www.eldiario.es/edcreativo/mitad-espanolas-espanoles-utilizan-juguetes-sexuales-mejorar-orgasmo_1_8789007.html

Cults. (s.f.). Sextoys impresos en 3D. Cults. Recuperado el 2022, de <https://cults3d.com/es/blog/articulos/sex-toy-imprime-3d>

Cunicode. (s.f.). Recuperado el 2021, de <https://www.cunicode.com/works-news#hi>

CYCLO. (2022). CYCLO. Obtenido de SILICONA MÉDICA O HIPOALERGÉNICA Y LA COPA MENSTRUAL: <https://ilovecyclo.com/es/blog/silicona-grado-medico-copa-menstrual/>

De Santiago, C. (Junio de 2018). Silicona de grado médico: ¿qué es y qué la hace segura? INTIMIMA. Blog: Salud Femenina. Obtenido de <https://www.intimina.com/es/blog/silicona-grado-medico/>

Dildo Generator. (s.f.). Recuperado el 2021, de <http://www.dildo-generator.com/>

Dispositivos Médicos. (Noviembre de 2021). Dispositivos Médicos. Tus necesidades, nuestra prioridad. Obtenido de Uso de silicona en fabricación de dispositivos médicos.: <https://dispositivosmedicos.org.mx/uso-de-silicona-en-fabricacion-de-dispositivos-medicos/>

Diversual. (2012-2022). Diversual. Obtenido de <https://www.diversual.com/es/content/4-quienes-somos>

Doc Johnson. (s.f.). Only is Love. Recuperado el 2022, de <https://www.onlyislove.com/es/juguetes-xxx-dildos/20318-dildo-doble-dual-density-double-d-16-chocolate.html>

Duthie, T. (2019). JUGUETES ERÓTICOS PARA LESBIANAS | GUÍA COMPLETA. Diversual. Recuperado el 2021, de <https://www.diversual.com/es/blog/5-articulos-para-lesbianas>

Economía de hoy. (2020). La venta online de juguetes eróticos en España aumenta hasta un 72% durante la cuarentena. Economiadehoy. Recuperado el 2022, de <https://www.economiadehoy.es/la-venta-online-de-juguetes-eroticos-en-espana-aumenta-hasta-un-72-por-ciento-durante-la-cuarentena>

El Español. (2020). Las ventas de juguetes sexuales suben hasta un 135%. El Español. Recuperado el 2022, de https://cronicaglobal.elespanol.com/vida/ventas-juguetes-sexuales-crecen-hasta-135-en-plena-crisis-coronavirus_327267_102.html

El Mundo. (2021). Distanciamiento por COVID dispara la venta de juguetes sexuales en el mundo. DW Made for minds. Recuperado el 2022, de <https://www.dw.com/es/distanciamiento-por-covid-dispara-la-venta-de-juguetes-sexuales-en-el-mundo/a-56441220>

Empresa. (2019). Empresa. Obtenido de <https://www.empresa.es/empresa/bijoux-indiscrets/>

Fernández, R. (2022). Porcentaje usuarios de juguetes sexuales por género en España 2020. Statista. Obtenido de <https://es.statista.com/estadisticas/1027945/porcentaje-de-espanoles-que-usaban-juguetes-sexuales-por-genero/>

FETISH FANTASY. (s.f.). Diversual. Recuperado el 2022, de <https://www.diversual.com/es/92011-elite-double-delight-arnes-vibrador-lila.html>

FETISH FANTASY. (s.f.). Diversual. Recuperado el 2022, de <https://www.diversual.com/es/arnes-sin-sujecion-22-cm-elite-95568.html>

FETISH FANTASY. (s.f.). La sonrisa de Afrodita. Recuperado el 2022, de <https://www.lasonrisadeafrodita.com/arneses/298-arnes-strapless-triple-603912272666.html>

FUN FACTORY. (2022). FUN FACTORY. Recuperado el 2022, de <https://en.funfactory.com/>

García Mahiques, R., & Hernández Rodríguez, P. (2015). Amor y sexualidad en la historia. Salamanca. Recuperado el 2022

Halberstam, J. (1994). Female Masculinity. Obtenido de <file:///C:/Users/maria/Downloads/Judith%20Halberstam%20Masculinidad%20femenina.pdf>

Haraway, D. (1995). Manifiesto para Cyborgs: ciencia, tecnología y feminismo socialista a finales del siglo XX.

Haro Digital. (2020). Los riojanos son los que más buscan juguetes eróticos durante la pandemia. Haro Digital. Recuperado el 2022, de <https://harodigital.com/mas-vida/los-riojanos-son-los-que-mas-buscan-juguetes-eroticos-durante-la-pandemia/>

Hernández Solana, M. (2021). Juguetes sexuales ecológicos para un placer respetuoso con el planeta. The Objective. Recuperado el 2022, de <https://theobjective.com/further/lifestyle/2021-03-30/juguetes-sexuales-ecologicos-para-un-placer-respetuoso-con-el-planeta/>

Higueruela, G. (2020). Las ventas de juguetes sexuales suben hasta un 135% por el coronavirus. Esquire. Recuperado el 2022, de <https://www.esquire.com/es/sexo/a31482880/ventas-juguetes-sexuales-suben-coronavirus/>

Icon Brand. (s.f.). VIVE sex shop. Recuperado el 2022, de <https://www.vivesexshop.com/es/shades-pene-realistico-pequeno-de-gelatina-coral>

IPMARK. (Febrero de 2022). La demanda de productos sexuales aumentó más de un 80% en 2021. IPMARK. Obtenido de <https://ipmark.com/la-demanda-de-productos-sexuales-aumenta-un-83-en-2021/>

La Maleta Rosada. (s.f.). La Maleta Rosada. Obtenido de <https://lamaletarosada.com/>

fabricante/svakom

La Razón. (2022). Estos son los productos sexuales más demandados para celebrar San Valentín. La Razón. Recuperado el 2022, de <https://www.larazon.es/lr-content/20220209/ldxodaj6qfdwvozy5qb4jsg74y.html>

La sonrisa de Afrodita. (2021). Tipos de arneses sexuales. La sonrisa de Afrodita. Recuperado el 2022, de <https://www.lasonrisadeafrodita.com/blog/tipos-de-arneses-sexuales/>

La Vanguardia. (2018). Ahora puedes diseñar e imprimir tu 'dildo' a medida, pero debes saber esto antes. La Vanguardia. Recuperado el 2022, de <https://www.lavanguardia.com/vivo/sexo/20170527/422833082350/imprimir-dildo-3d-juguetes-sexuales-regulacion.html>

Lead Masturbator, V. (2020). Juguetes sexuales de silicona, cristal, madera, etc. Los materiales seguros que tienes para elegir y la variedad de sensaciones que ofrecen. Vulva Joy. Recuperado el 2022, de <https://vulvajoy.com/es/pmf/juguetes-sexuales-de-materiales-seguros/>

LELO. (2022). LELO. Recuperado el 2022, de <https://www.lelo.com/es>

López Letón, S. (2021). Las mujeres suben la temperatura del negocio de los juguetes sexuales. El País. Recuperado el 2022, de <https://elpais.com/economia/negocios/2021-11-13/las-mujeres-suben-la-temperatura-del-negocio-de-los-juguetes-sexuales.html>

López-Olmos, J. (2005). La longitud vaginal: análisis multivariante. Ginecología y Obstetricia. Valencia: ELSEVIER. Obtenido de <https://www.elsevier.es/es-revista-clinica-e-investigacion-ginecologia-obstetricia-7-articulo-la-longitud-vaginal-analisis-multivariante-13082324>

LSD SL. (2022). Luxury Sex Design. Recuperado el 2022, de <https://www.luxurysexdesign.com/>

Luxury Sex Design. (s.f.). LSD. Recuperado el 2022, de <https://www.luxurysexdesign.com/>

Magic Wand Original. (s.f.). Recuperado el 2022, de <http://magicwandoriginal.es/home/73-cabecal-doble-conejo-para-magic-wand.html>

Maker Love. (s.f.). Recuperado el 2021, de <http://makerlove.com/index.html>

Mariño, M. (2020). 'La masturbación a solas es la práctica más segura ahora mismo', palabra de sexóloga. 20 minutos. Recuperado el 2022, de <https://blogs.20minutos.es/el-blog-de-lilih-blue/2020/05/02/masturbacion-sexo-seguro-cuarentena/>

Mariño, M. (2020). Este es el juguete sexual con el que se mantiene la distancia de seguridad. 20 minutos. Recuperado el 2022, de <https://blogs.20minutos.es/el-blog-de-lilih-blue/2020/07/14/juguete-sexyal-distanciamiento-coronavirus/>

Martín Casares, A. (2006). Antropología del género. Anaya S.A.

Martínez, A. (2012). EL FALO DESCENTRADO. JUDITH BUTLER, DONNA HARAWAY Y BEATRIZ PRECIADO: PERSPECTIVAS CONCEPTUALES EN TORNO AL CUERPO. IV Congreso Internacional de Investigación y Práctica Profesional en Psicología., (pág. 5). Buenos Aires. Recuperado el 2022, de https://www.memoria.fahce.unlp.edu.ar/trab_eventos/ev.10498/ev.10498.pdf

Méndez, I. (2017). Juguetes sexuales ecológicos, una tendencia para brindar placer. Mundiario. Recuperado el 2022, de <https://www.mundiario.com/articulo/topsex/juguetes-sexuales-ecologicos-tendencia-brindar-placer-danar-medio-ambiente/20170428162603087199.html>

Mérida Jiménez, R. M., Kosofsky Sedgwick, E., Butler, J., Fuss, D., Morton, D., Gamson, J., . . . Warner, M. (2002). Sexualidades transgresoras. Una antología del mundo queer. (M. A. Oliver-Rotger, Trad.) Barcelona: Icaria editorial s.a. Recuperado el 2022

Merino, P. P. (2019). «Platanomelón.com ha hecho tambalear todos los estereotipos existentes en torno a la sexualidad». ecommercenews. Obtenido de <https://ecommerce-news.es/platanomelon-com-ha-hecho-tambalear-todos-los-estereotipos-existentes-en-torno-a-la-sexualidad/>

Molas, M. (2020). Los juguetes eróticos más excitantes para lesbianas. Time Out. Recuperado el 2022, de <https://www.timeout.es/barcelona/es/noticias/los-juguetes-eroticos-mas-excitantes-para-lesbianas-071320>

Nieto, S. (2021). Las tendencias y juguetes sexuales que vienen después del Satisfyer. El Mundo. Recuperado el 2022, de <https://www.elmundo.es/yodona/lifestyle/2021/01/19/6005bd42fdddffb0a88b45b4.html>

PelviMax. (2021). PelviMax. Obtenido de ¿Qué es la silicona médica?: <https://www.pelvimax.com/que-es-la-silicona-medica/>

Pérez Costas, J.O. (2022). Diseño de marca y desarrollo de la identidad visual corporativa de un juguete sexual. Trabajo Final de Máster, Universitat Politècnica de València.

Picobong. (s.f.). Diversual. Recuperado el 2022, de <https://www.diversual.com/es/92787-vibrador-picobong-transformer-cereza.html>

Pla, J. (2020). Clímax Club. Una cartografía del placer. Madrid: Oberon.

Platanomelón. (s.f.). Platanomelón. Recuperado el 2022, de <https://www.platanomelon.com/products/vibrador-arnes-doble-penetracion-isa?variant=21264873619535>

PMF. (2022). El consumo de productos sexuales aumentó un 83% en 2021, según Atida | Mifarma. PMF. Recuperado el 2022, de <https://www.pmfarma.es/noticias/33318-el-consumo-de-productos-sexuales-aumento-un-83-en-2021-segun-atida-mifarma.html>

Preciado, P. B. (2020). Manifiesto contrasexual. Barcelona: Anagrama. Recuperado el 2021

Prieto, U. (2020). Las ventas de juguetes sexuales se disparan por el coronavirus. HUFFPOST. Recuperado el 2022, de https://www.huffingtonpost.es/entry/las-ventas-de-juguetes-sexuales-se-disparan-por-el-coronavirus_es_5e78deb0c5b62f90bc4ed633

Ranea Triviño, B. (2021). Desmarcar la masculinidad. Los hombres ante la era del feminismo. Madrid: Catarata. Recuperado el 2021

Rosado, Y. (marzo de 2020). “El feminismo es una apuesta para transformar la sociedad”. lavozdelsur.es. Recuperado el marzo de 2022, de <https://www.lavozdelsur.es/actualidad/>

sociedad/ana-requena-periodista-micromachismo-feminismo-apuesta-transformar-sociedad_160165_102.html

Sanso, N. (enero de 2022). Guía de materiales en juguetes sexuales. Vibrashop. Recuperado el 2022, de VIBRASHOP: <https://www.vibrashop.es/blog/guia-materiales-juguetes-eroticos/>

(2020). Sex Toys Market Size, Share & Trends Analysis Report By Type (Male, Female), By Distribution Channel (E-commerce, Speciality Stores, Mass Merchandizers), By Region, And Segment Forecasts, 2022-2030. Healthcare Industry. Obtenido de <https://www.grandviewresearch.com/industry-analysis/sex-toys-market>

Shiri Zinn. (s.f.). Shiri Zinn. Recuperado el 2022, de <https://www.shirizinn.com/collections/glass-dildos>

SILEXPAN. (2017). SILEXPAN. Recuperado el 2022, de <https://www.silexpan.com/>

SILEXPAN the future of dildos. (2017). Recuperado el 2022, de <https://www.silexpan.com/>

Statista Research Department. (2021). Mercado de los juguetes eróticos en el mundo 2019-2026. Obtenido de <https://es.statista.com/estadisticas/599987/prevision-del-mercado-erotico-en-el-mundo/#:~:text=El%20uso%20y%20la%20propiedad,en%20ese%20periodo%20de%20tiempo.>

SVAKOM. (2022). SVAKOM. Obtenido de https://www.svakom.com/es/about_us

TOY JOY. (s.f.). Diversual. Recuperado el 2022, de <https://www.diversual.com/es/pene-consolador-doble-lila-94152.html>

Turk, V. (2014). 3D con 'Dildo Generator'. VICE. Obtenido de <https://www.vice.com/es/article/mvdj33/dildo-generator-impression-3d>

Unidad de Datos. (2021). El Dato | El número de españolas que usaron juguetes sexuales en el confinamiento. El Confidencial. Recuperado el 2022, de https://www.elconfidencial.com/area-privada-ec-exclusivo/2021-04-08/dato-confinamiento-juguetes-sexuales-espanolas_3023600/

We-Vibe. (2022). We-Vibe. Obtenido de <https://www.we-vibe.com/es/company>

WOMANIZER. (2022). WOMANIZER. Recuperado el 2022, de <https://www.womanizer.com/es/ueber-womanizer>

WoodysLoveToys. (s.f.). Etsy. Recuperado el 2022, de https://www.etsy.com/es/listing/1164035522/consolador-consolador-de-madera-de-olivo?click_key=2a07b5292efacca4db387288d99bd4a89745800b%3A1164035522&click_sum=eb77a3ea&ref=shop_home_recs_3

Yanke, R. (2020). Juguetes eróticos para parejas, la revolución 'sexnológica' de 2020. El Mundo. Recuperado el 2022, de <https://www.elmundo.es/papel/lifestyle/2020/02/22/5e4fe12821efa0be1e8b4674.html>

Yanke, R. (2020). Por qué España es el país donde más barato resulta tener un orgasmo. El Mundo. Obtenido de <https://www.elmundo.es/papel/>

[lifestyle/2020/10/24/5f91b133fdddf0848b4607.html](https://www.timeout.es/barcelona/es/noticias/los-mejores-juguetes-sexuales-eco-y-de-km0)

You2Toys. (s.f.). Easy Toys. Recuperado el 2022, de <https://www.easytoys.es/you2toys-doble-correa-de-silicona-negra-p-25426/>

Yustres, V. (2020). Los mejores juguetes sexuales eco y de km0. Time Out. Recuperado el 2022, de <https://www.timeout.es/barcelona/es/noticias/los-mejores-juguetes-sexuales-eco-y-de-km0>

ANEXO IV. IMÁGENES RECOPIADAS



Pene consolador doble lila, Joy Toy [21.60€]. Fuente: Diversual.



New Wave, Fun Factory [79.90€]. Fuente: Wanta.



Sonic Dildo Doble, Fun Factory [69.00€]. Fuente: Kitsch.



Double Whammy Double Dildo - Pink, Classix [34.99€]. Fuente: Easy Toys.



Vogue Mini Double Dong , desconocido [24.99€]. Fuente: Sex Place.



Luna, Alive [18.96€]. Fuente: Sex Place.



Dildo Doble Vibrador, Coupled Love [51.95€]. Fuente: Sex Place.



LIZO 2, Amantis [59.99€ x 2]. Fuente: Amantis.



WAU, Amantis [44.99€]. Fuente: Amantis.



QUEEN, Amantis [89.99€]. Fuente: Amantis.



STRUKTUR, desconocido [79.95€]. Fuente: EIS.



Infinity, Joy Toy [43.00€]. Fuente: VIVE.



40 X 4,4 CM KINK, Doc Johnson [188.95€]. Fuente Dildo King.



Flex, desconocido [98.95€]. Fuente: Vibra Shop.



Double-end design, Adorime [41.99€]. Fuente: Amazon.



Ravens Tail 2X Anal Plug, Master Series [37.90€]. Fuente: Easy Toys.



40 X 4,4 CM VAC-U-LOCK DOUBLE D, Doc Johnson [59.99€]. Fuente: Dildo King.



Limited Edition Double Ended Glass Dildo, Shiri Zinn [1.686.01€]. Fuente: Shiri Zinn.



Dildy, Unicode [- €]. Fuente: desconocido.



Zumba, Platanomelón [39.49€]. Fuente: Platanomelón.



Mysteryvibe Crescendo [- €]. Fuente: mysteryvibe.



Patchy Paul, Fun Factory [99.90€]. Fuente: Fun Factory.



Volta, Fun Factory [99.90€]. Fuente: Fun Factory.

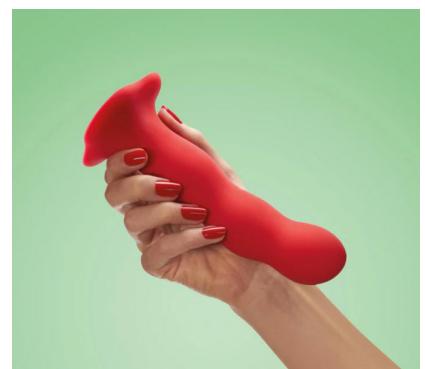

Bouncer, Fun Factory [69.90€]. Fuente: Fun Factory.



Andy, Platanomelón [54.99€].
Fuente: Platanomelón.



Pepi, Platanomelón [79.99€].
Fuente: Platanomelón.



The Power Toyfriends, Tickler [- €].
Fuente: Tickler.



Love the bird, Marc Dibeh [34.99€].
Fuente: de zeen.



Iroha Minamo, Tenga [120€].
Fuente: Garmentory.



Smile makers, Ramblin'brands LTD [- €].
Fuente: dsgcp.

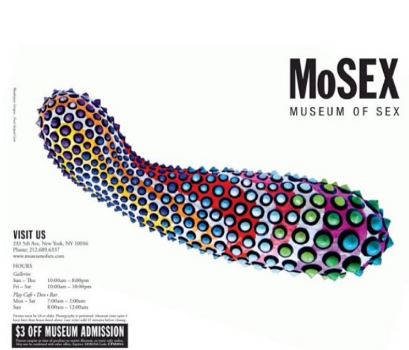

Wonderpuss Octopus Ink [- €].
Fuente: Instagram.



Aloe, Discoh [- €]. Fuente: de zeen.



Soraya 2, Lelo [229.00€]. Fuente: Lelo.



Ella, Lelo [39.40€]. Fuente: Diversual.

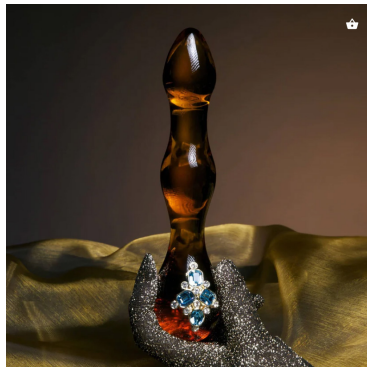

Amber Swarovski Glass Dildo, Shiri Zinn [183.97€]. Fuente: Shiri Zinn.



Limited Edition Clear Quartz Dildo, Shiri Zinn [1.557,93€]. Fuente: Shiri Zinn.



Cupcake Vibrator, Shiri Zinn
[40.75€]. Fuente: Shiri Zinn.



i-Scream Vibrator, Shiri Zinn
[65.79€]. Fuente: Shiri Zinn.



Icicles Número 24, Pipedream
[52.70€]. Fuente: Diversual.



Icicles Número 2, Pipedream
[26.90€]. Fuente: Diversual.



Kajsa Violeta y Morado, YLVA & DITE
[31.20€]. Fuente: Diversual.



Rhea Púrpura, YLVA & DITE
[28.90€]. Fuente: Diversual.



Prickly Pear Púrpura, YLVA & DITE
[28.90€]. Fuente: Diversual.



Leda Verde, YLVA & DITE [28.90€].
Fuente: Diversual.



Circe Celeste, YLVA & DITE
[28.90€]. Fuente: Diversual.



Red Hot Masajeador Ember, Calexotics
[44.50€]. Fuente: Diversual.



Rolling Pleasure Verde, Satisfyer
[33.70€]. Fuente: Diversual.



Satisfyer Elastic Game, Satisfyer
[33.70€]. Fuente: Diversual.



Power Flower, Satisfyer [33.70€].
Fuente: Diversual.



Charming Smile Vibes Lila,
Satisfyer [33.70€]. Fuente:
Diversual.



Satisfyer Petting Hippo, Satisfyer
[54.95€]. Fuente: Satisfyer.



Sharkin, Diversual Basics [45.50€].
Fuente: Diversual.



Funky Olas Violeta, Joy Toy
[15.40€]. Fuente: Diversual.



Cuddly Turquesa, S Pleasures
[48.50 €]. Fuente: Diversual.



Bend It Summer Vertebrado, Liebe
[47.40€]. Fuente: Diversual.



Bardot, Engily Ross [23.30 €].
Fuente: Diversual.



Stronic Surf, Fun Factory
[117.60€]. Fuente: Diversual.



Icicles Numero 195, Pipedream
[32,00€]. Fuente: Diversual.
198



Pato Vibrador París Rosa de Viaje,
BIG TEAZE TOYS [19.20€]. Fuente:
Diversual.



Muñeco Kokeshi Estimulador
con Vibrador, BIG TEAZE TOYS
[27.40€]. Fuente: Diversual.



Mini Gvibe Tiffany Menta, G VIBE [61.20€]. Fuente: Diversual.



Naty Vibrador Parejas Control Remoto, KAMASUTRA [111.70€]. Fuente: Diversual.



Flexy, Amantis [99.99€]. Fuente: Amantis.



Snail Vibe, Snail Vibe [95.40€]. Fuente: Diversual.



Venom, Christian Ghion [- €]. Fuente: Christian Ghion.



Make your own God, Arik Levy [- €]. Fuente: Love Design.

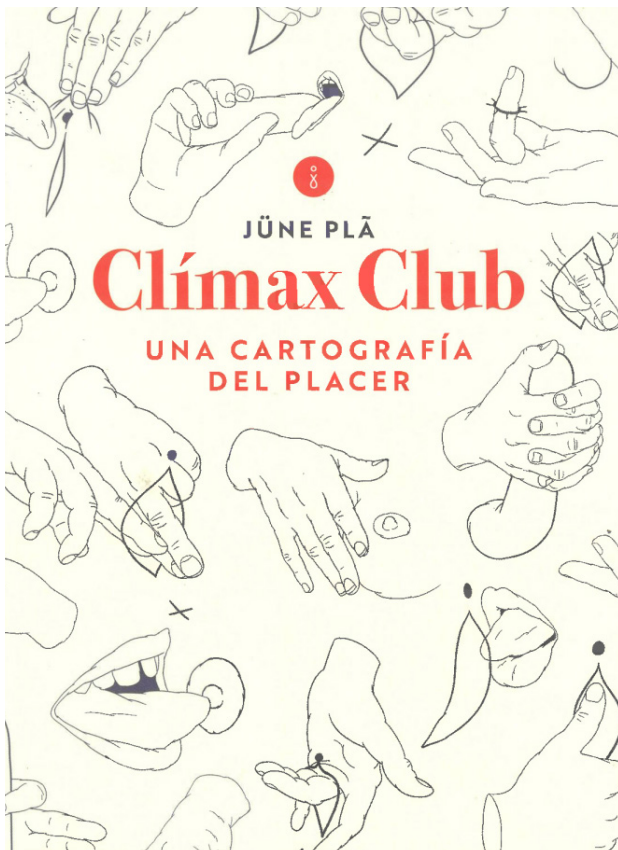

Clímax Club. Una cartografía del placer. De Jüne Pla. Fuente: Propia.

Colofón final

Esta posición es muy práctica cuando Cachivache haya dilatado un montón. Lo mejor es incluso hacer esto al final ya que tiene tendencia a abrir un poco la entrada de la vagina, si ves por dónde voy...

Así que empiezas introduciendo suavemente tus dedos. Una vez dentro, la idea es separar ligeramente las manos para formar una V. ¡Pero cuidado, no lo hagas en plan borrico, eh! ¡Hemos dicho que SUAVEMENTE!

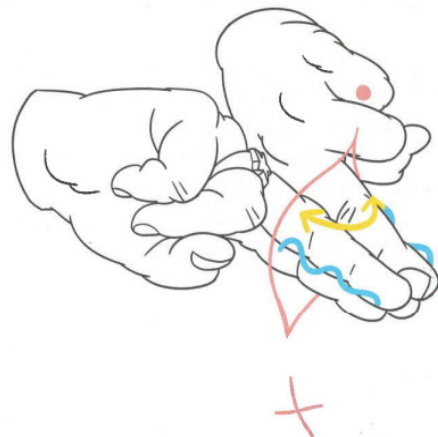

Clímax Club (Colofón final). Fuente: Propia.



Collage de dildos fálicos. Elaboración propia.

ANEXO V. ÍNDICES DE CONTENIDO

ÍNDICE DE IMÁGENES

Tango, We Vibe. Fuente: We Vibe.	28
Fleau, Rosebuds. Fuente: Rosebuds.	28
Mysteryvibe Crescendo. Fuente: Mysteryvibe.	29
Woody Loves Toys. Fuente: Etsy.	30
HITSENS 6, Adrien. Fuente: Adrien Lastic.	30
Luxury Sex Design. Fuente: Luxury Sex Design.	31
Premium eco, Womanizer. Fuente: Womanizer.	32
Horny Glass Dildo, Shiri Zinn. Fuente: Shiri Zinn.	32
Gaia, Biofeel. Fuente: Biofeel.	32
Shades Pene multicolor, Icon Brands. Fuente: Vive Sex Shop.	33
Dildy, Cunicode. Fuente: Desconocido.	33
Captura de pantalla Dildo Generator. Fuente: Dildo Generator.	34
The Rock and Roll Sex Toy, Maker Love. Fuente: Maker Love.	34
Strap-on de distancia de seguridad. Fuente: Opening Gambit.	37
Logo Diversual. Fuente: Diversual.	39
Sharkin, Diversual Basics. Fuente: Diversual.	40
Logo Amantis. Fuente: Amantis.	40
Velvet, Diversual Basics. Fuente: Diversual.	40
Encanto, Amantis. Fuente: Amantis.	41
Logo Platanomelón. Fuente: Platanomelón.	41
Carnival, Amantis. Fuente: Amantis.	41
Dolby, Platanomelón. Fuente: Platanomelón.	42
Logo Bijoux Indiscrets. Fuente: Bijoux Indiscrets	42
Zumba, Platanomelón. Fuente: Platanomelón.	42

Twenty One, Bijoux Indiscrets. Fuente: Bijoux Indiscrets.	43
Horóscopo Ritual del placer, Bijoux Indiscrets. Fuente: Bijoux Indiscrets.	43
Twenty One, Bijoux Indiscrets. Fuente: Bijoux Indiscrets.	43
Horóscopo Ritual del placer, Bijoux Indiscrets. Fuente: Bijoux Indiscrets.	43
Logo BS Atelier. Fuente: BS Atelier.	44
Alex Noise Blue, BS Atelier. Fuente: BS Atelier.	44
Kokoa Rainbow, BS Atelier. Fuente: BS Atelier.	44
Logo Luxury Sex Design. Fuente: Luxury Sex Design.	45
Virgen 4 – Flat S, Luxury Sex Design. Fuente: Luxury Sex Design.	45
Totuma 9 – Dildo, Luxury Sex Design. Fuente: Luxury Sex Design.	46
Logo Lelo. Fuente: Lelo.	47
Soraya 2, Lelo. Fuente: Lelo.	47
TIANI 24K, Lelo. Fuente: Lelo.	47
Logo Fun Factory. Fuente: Fun Factory.	48
PADDY PINGUIN, Dirk Bauer (1996). Fuente: Amazon.	48
VOLITA, Fun Factory. Fuente: Fun Factory.	49
Logo Womanizer. Fuente: Womanizer.	49
PATCHY PAUL, Fun Factory. Fuente: Fun Factory.	49
STARLET 3, Womanizer. Fuente: Womanizer.	50
Gráfica del tamaño del mercado de los juguetes eróticos en el mundo en 2019 y 2026. Fuente: GlobeNewswire. Statista.	50
PREMIUM eco, Womanizer. Fuente: Womanizer.	50
Logo We-Vibe. Fuente: We-Vibe.	51
‘Formas de Jugar’. Fuente: We-Vibe.	52
We-Vibe Moxie. Fuente: We-Vibe.	52
We-Vibe Sync. Fuente: We-Vibe.	52
Logo SVAKOM. Fuente: SVAKOM.	53
We-Vibe Moxie. Fuente: We-Vibe.	53

We-Vibe Sync. Fuente: We-Vibe.	53
Logo Shiri Ziin. Fuente: Shiri Ziin.	54
Limited Edition Pink Glass Dildo With Feather Tail & Stand. Fuente: Shiri Ziin.	54
Limited Edition Double Ended Glass Dildo. Fuente: Shiri Ziin.	55
Elite Vibrating Double Delight Arnes Strap-on Purple. Fuente: Fetish Fantasy.	57
You2Toys - Doble correa de silicona negra. Fuente: You2Toys.	57
Arnés Strapless-18cm-Triple. Fuente: Fetish Fantasy.	58
Elite 22 cm Strap-On Black. Fuente: Fetish Fantasy.	58
Isa. Fuente: Platanomelón.	59
Ballenato. Fuente: Amantis.	59
Transformer. Fuente: Picobong.	60
Coupled Love. Fuente: Involved.	60
Cabezal para Hitachi. Fuente: Desconocida.	61
Pene Consolador Doble Lila de Toy Joy. Fuente: Diversual.	62
Lizo 2. Fuente: Amantis.	63
Dual density Double D16 de Doc Johnson. Fuente: Vibrashop.	63
Lizo 2. Fuente: Amantis.	63
Público objetivo. Fuente: Pexels.	64
Modelo 1. Pene consolador doble lila. Fuente: Diversual.	67
Modelo 3. Double whammy. Fuente: Diversual.	67
Modelo 2. Pene realistico doble large. Fuente: King Kock.	67
Modelo 4. New Wave. Fuente: Fun Factory.	67
Mapa de Valencia. Fuente: Google Maps.	71
Dildo con ventosa de silicona de Strap-on-me. Fuente: Sex Toys Center.	72
Arnés vibrador de Strap-on-me. Fuente: Sex Toys Center.	73
Lizo 2. Fuente: Amantis.	74
Tandem Juice. Fuente: Amantis.	74

Coupled Love. Fuente: Envolved.	77
King Cock Doble Pene Realístico 40.5 cm de Pipedream[58.20€]. Fuente: Diversual.	80
Doble Dong - 38 de Crystal Jellies [37.99€]. Fuente: Easy Toys.	80
Pene Doble Hinchable con Vibración de Fetish Fantasy [69.20€]. Fuente: Diversual .	80
Dildo doble 50 cm de Easy Toys Dildo Collections [68.99€]. Fuente: Easy Toys.	80
Dildo doble Lollicock 33cm - Baya de Lollicock [39.99€]. Fuente: Easy Toys.	80
Doble Pene 30 cm Mordao de Seven Creations [13.90€]. Fuente: Diversual.	80
Conjunto de juguetes eróticos y condones en una mesa. Fuente: Pexels.	89
Bocetos, fase 1. Fuente: Propia.	92
Bocetos, fase 1. Fuente: Propia.	92
Bocetos, fase 1. Fuente: Propia.	92
Make your own God, Arik Levy [- €] Fuente: Love Design.	92
LIZO 2, Amantis [59.99€]. Fuente: Amantis.	92
LIZO 2, Amantis [59.99€]. Fuente: Amantis.	92
Bocetos, fase 1. Fuente: Propia.	93
Bocetos, fase 1. Fuente: Propia.	93
Zumba, Platanomelón [39.49€]. Fuente: Platanomelón.	93
Zumba, Platanomelón [39.49€]. Fuente: Platanomelón.	93
Zumba, Platanomelón [39.49€]. Fuente: Platanomelón.	93
STRUKTUR, desconocido [79.95€]. Fuente: EIS.	93
Bocetos, fase 1. Fuente: Propia.	94
Bocetos, fase 1. Fuente: Propia.	94
Bocetos, fase 1. Fuente: Propia.	94
Climax Club. Una cartografía del placer. De Jüne Pla. Fuente: Propia.	94
Climax Club (Colofón final). Fuente: Propia.	94
Pene consolador doble lila, Joy Toy [21.60€]. Fuente: Diversual.	94
New Wave, Fun Factory [79.90€]. Fuente: Wanta.	94

Alzado 1A. Fuente: Propia.	96
Envase 1A. Fuente: Propia.	96
Alzado 1B. Fuente: Propia.	96
Base 1B. Fuente: Propia.	96
Perfil 1A. Fuente: Propia.	96
Vista 1A. Fuente: Propia.	96
Envase 1B. Fuente: Propia.	96
Vista 1B. Fuente: Propia.	96
Alzado 2A. Fuente: Propia.	97
Base 2A. Fuente: Propia.	97
Alzado 2B. Fuente: Propia.	97
Base 2B. Fuente: Propia.	97
Perfil 2A. Fuente: Propia.	97
Vista 2A. Fuente: Propia.	97
Perfil 2B. Fuente: Propia.	97
Vista 2B. Fuente: Propia.	97
Alzado 2C. Fuente: Propia.	98
Base 2C. Fuente: Propia.	98
Alzado 2D. Fuente: Propia.	98
Base 2D. Fuente: Propia.	98
Perfil 2C. Fuente: Propia.	98
Vista 2C. Fuente: Propia.	98
Perfil 2D. Fuente: Autora.	98
Vista 2D. Fuente: Propia.	98
Alzado 2E. Fuente: Propia.	99
Base 2E. Fuente: Propia.	99
Alzado 2F. Fuente: Propia.	99

Base 2F. Fuente: Propia.	99
Perfil 2E. Fuente: Propia.	99
Vista 2E. Fuente: Propia.	99
Perfil 2F. Fuente: Propia.	99
Vista 2F. Fuente: Propia.	99
Alzado 3A. Fuente: Propia.	100
Base 3A. Fuente: Propia.	100
Alzado 3B. Fuente: Propia.	100
Base 3B. Fuente: Propia.	100
Perfil 3A. Fuente: Propia.	100
Vista 3A. Fuente: Propia.	100
Perfil 3B. Fuente: Propia.	100
Vista 3B. Fuente: Propia.	100
Alzado 4A. Fuente: Propia.	101
Base 4A. Fuente: Propia.	101
Alzado 5A. Fuente: Propia.	101
Base 5A. Fuente: Propia.	101
Perfil 4A. Fuente: Propia.	101
Vista 4A. Fuente: Propia.	101
Perfil 5A. Fuente: Propia.	101
Vista 5A. Fuente: Propia.	101
Alzado 5A. Fuente: Propia.	102
Base 5A. Fuente: Propia.	102
Alzado 5B. Fuente: Propia.	102
Base 5B. Fuente: Propia.	102
Perfil 5A. Fuente: Propia.	102
Vista 5A. Fuente: Propia.	102

Perfil 5B. Fuente: Propia.	102
Vista 5B. Fuente: Propia.	102
Alzado 5C. Fuente: Propia.	103
Base 5C. Fuente: Propia.	103
Alzado 5D. Fuente: Propia.	103
Base 5D. Fuente: Propia.	103
Perfil 5C. Fuente: Propia.	103
Vista 5C. Fuente: Propia.	103
Perfil 5D. Fuente: Propia.	103
Vista 5D. Fuente: Propia.	103
Vista 5A-B. Fuente: Propia.	104
Vista 5B-C. Fuente: Propia.	104
Vista 5C-D. Fuente: Propia.	105
Alzado 6A. Fuente: Propia.	105
Base 6A. Fuente: Propia.	105
Perfil 6A. Fuente: Propia.	105
Vista 6A. Fuente: Propia.	105
Boceto 3D 1B. Fuente: Propia.	106
Boceto 3D 2B. Fuente: Propia.	106
Boceto 3D 2E. Fuente: Propia.	107
Boceto 3D 4A. Fuente: Propia.	107
Boceto 3D 5. Fuente: Propia.	107
Boceto 3D 3B. Fuente: Propia.	107
Boceto 3D 4B. Fuente: Propia.	107
Boceto 3D 6A. Fuente: Propia.	107
Justificación boceto 3D 4A. Fuente: Propia.	108
Justificación boceto 3D 4A. Fuente: Propia.	108

Justificación boceto 3D 4A. Fuente: Propia.	109
Justificación boceto 3D 4A. Fuente: Propia.	109
Dimensión media de una vagina sin excitar. Elaboración propia.	111
Dimensión media de una vagina excitada. Elaboración propia.	111
Alzado. Fuente: Propia.	112
Base. Fuente: Propia.	112
Perfil. Fuente: Propia.	112
Vista. Fuente: Propia.	112
Posición 1 entre dos vaginas. Elaboración propia.	113
Posición 2 entre dos vaginas. Elaboración propia.	113
Esquema de las medidas generales. Elaboración propia.	114
Dos Conchis, uno de cada color. Fuente: Propia.	114
Mano con Conchi en color naranja. Fuente: Propia.	115
Manos con Conchi en color morado. Fuente: Propia.	115
Chica con Conchis. Fuente: Propia.	116
Pareja con Conchi en color naranja. Fuente: Propia.	116
Bolsa protectora. Fuente: Jorge Omar Pérez Costas	117
Packaging con el producto. Fuente: Conjunta.	117
Packaging. Fuente: Jorge Omar Pérez Costas.	117
Instrucciones interiores. Fuente: Jorge Omar Pérez Costas.	118
Condomes. Fuente: Jorge Omar Pérez Costas.	118
Material. Fuente: Propia.	119
Dos Conchis, uno de cada color. Fuente: Propia.	120
Unión entre piezas del prototipo. Fuente: Propia.	121
Piezas del prototipo deparadas. Fuente: Propia.	121
Defectos de impresión del prototipo. Fuente: Propia.	122
Prototipo Conchi. Fuente: Propia.	122

Prototipo Conchi. Fuente: Propia.	123
Prototipo Conchi. Fuente: Propia.	123
Packaging de Conchi y Conchi. Fuente: Conjunta.	129
Pene consolador doble lila, Joy Toy [21.60€]. Fuente: Diversual.	194
Double Whammy Double Dildo - Pink, Classix [34.99€]. Fuente: Easy Toys.	194
Dildo Doble Vibrador, Coupled Love [51.95€]. Fuente: Sex Place.	194
QUEEN, Amantis [89.99€]. Fuente: Amantis.	194
New Wave, Fun Factory [79.90€]. Fuente: Wanta.	194
Vogue Mini Double Dong , desconocido [24.99€]. Fuente: Sex Place.	194
LIZO 2, Amantis [59.99€ x 2]. Fuente: Amantis.	194
STRUKTUR, desconocido [79.95€]. Fuente: EIS.	194
Sonic Dildo Doble, Fun Factory [69.00€]. Fuente: Kitsch.	194
Luna, Alive [18.96€]. Fuente: Sex Place.	194
WAU, Amantis [44.99€]. Fuente: Amantis.	194
Infinity, Joy Toy [43.00€]. Fuente: VIVE.	194
40 X 4,4 CM KINK, Doc Johnson [188.95€]. Fuente Dildo King.	195
Ravens Tail 2X Anal Plug, Master Series [37.90€]. Fuente: Easy Toys.	195
Dildy, Unicode [- €]. Fuente: desconocido.	195
Patchy Paul, Fun Factory [99.90€]. Fuente: Fun Factory.	195
Flex, desconocido [98.95€]. Fuente: Vibra Shop.	195
40 X 4,4 CM VAC-U-LOCK DOUBLE D, Doc Johnson [59.99€]. Fuente: Dildo King.	195
Zumba, Platanomelón [39.49€]. Fuente: Platanomelón.	195
Volta, Fun Factory [99.90€]. Fuente: Fun Factory.	195
Double-end design, Adorime [41.99€]. Fuente: Amazon.	195
Limited Edition Double Ended Glass Dildo, Shiri Zinn [1.686.01€]. Fuente: Shiri Zinn.	195
Mysteryvibe Crescendo [- €]. Fuente: mysteryvibe.	195
Bouncer, Fun Factory [69.90€]. Fuente: Fun Factory.	195

Andy, Platanomelón [54.99€]. Fuente: Platanomelón.	196
Love the bird, Marc Dibeh [34.99€]. Fuente: de zeen.	196
Wonderpuss Octopus Ink [- €]. Fuente: Instagram.	196
Ella, Lelo [39.40€]. Fuente: Diversual.	196
Pepi, Platanomelón [79.99€]. Fuente: Platanomelón.	196
Iroha Minamo, Tenga [120€]. Fuente: Garmentory.	196
Aloe, Discoh [- €]. Fuente: de zeen.	196
Amber Swarovski Glass Dildo, Shiri Zinn [183.97€]. Fuente: Shiri Zinn.	196
The Power Toyfriends, Tickler [- €]. Fuente: Tickler.	196
Smile makers, Ramblin'brands LTD [- €]. Fuente: dsgcp.	196
Soraya 2, Lelo [229.00€]. Fuente: Lelo.	196
Limited Edition Clear Quartz Dildo, Shiri Zinn [1.557,93€]. Fuente: Shiri Zinn.	196
Cupcake Vibrator, Shiri Zinn [40.75€]. Fuente: Shiri Zinn.	197
Icicles Número 2, Pipedream [26.90€]. Fuente: Diversual.	197
Prickly Pear Púrpura, YLVA & DITE [28.90€]. Fuente: Diversual.	197
Red Hot Masajeador Ember, Calexotics [44.50€]. Fuente: Diversual.	197
i-Scream Vibrator, Shiri Zinn [65.79€]. Fuente: Shiri Zinn.	197
Kajsa Violeta y Morado, YLVA & DITE [31.20€]. Fuente: Diversual.	197
Leda Verde, YLVA & DITE [28.90€]. Fuente: Diversual.	197
Rrolling Pleasure Verde, Satisfyer [33.70€]. Fuente: Diversual.	197
Icicles Número 24, Pipedream [52.70€]. Fuente: Diversual.	197
Rhea Púrpura, YLVA & DITE [28.90€]. Fuente: Diversual.	197
Circe Celeste, YLVA & DITE [28.90€]. Fuente: Diversual.	197
Satisfyer Elastic Game, Satisfyer [33.70€]. Fuente: Diversual.	197
Power Flower, Satisfyer [33.70€]. Fuente: Diversual.	198
Sharkin, Diversual Basics [45.50€]. Fuente: Diversual.	198
Bend It Summer Vertebrado, Liebe [47.40€]. Fuente: Diversual.	198

Icicles Numero 19S, Pipedream [32,00€]. Fuente: Diversual.	198
Charming Smile Vibes Lila, Satisfyer [33.70€]. Fuente: Diversual.	198
Funky Olas Violeta, Joy Toy [15.40€]. Fuente: Diversual.	198
Bardot, Engily Ross [23.30 €]. Fuente: Diversual.	198
Pato Vibrador París Rosa de Viaje, BIG TEAZE TOYS [19.20€]. Fuente: Diversual.	198
Satisfyer Petting Hippo, Satisfyer [54.95€]. Fuente: Satisfyer.	198
Cuddly Turquesa,S Pleasures [48.50 €]. Fuente: Diversual.	198
Stronic Surf, Fun Factory [117.60€]. Fuente: Diversual.	198
Muñeco Kokeshi Estimulador con Vibrador, BIG TEAZE TOYS [27.40€]. Fuente: Diversual.	198
Mini Gvibe Tiffany Menta, G VIBE [61.20€]. Fuente: Diversual.	199
Snail Vibe, Snail Vibe [95.40€]. Fuente: Diversual.	199
Climax Club. Una cartografía del placer. De Jüne Pla. Fuente: Propia.	199
Natya Vibrador Parejas Control Remoto, KAMASUTRA [111.70€]. Fuente: Diversual.	199
Venom, Christian Ghion [- €]. Fuente: Christian Ghion.	199
Climax Club (Colofón final). Fuente: Propia.	199
Flexy, Amantis [99.99€]. Fuente: Amantis.	199
Make your own God, Arik Levy [- €].Fuente: Love Design.	199
Collage de dildos fálicos. Elaboración propia.	200

ÍNDICE DE TABLAS

Tabla 1. Diversual. Elaboración propia.	39
Tabla 2. Amantis. Elaboración propia.	40
Tabla 3. Platanomelón. Elaboración propia.	41
Tabla 4. Bijoux Indiscrets. Elaboración propia.	42
Tabla 5. BS Atelier. Fuente: Propia.	44
Tabla 6. Luxury Sex Design. Elaboración propia.	45
Tabla 7. Lelo. Elaboración propia.	47
Tabla 8. Fun Factory. Elaboración propia	48
Tabla 9. Womanizer. Elaboración propia.	49
Tabla 10. We-Vibe. Elaboración propia.	51
Tabla 11. SVAKOM. Elaboración propia.	53
Tabla 12. Shiri Ziin. Fuente: Propia.	54
Tabla 13. Clasificación y tipología. Fuente: Propia.	56
Tabla 14. Resumen de las secciones de la encuesta. Fuente: Propia.	66
Tabla 15. Propiedades de la Silicona VMQ. Fuente: Propia.	84
Tabla 16. Matriz comparativa. Elaboración propia.	106
Tabla 17. Presupuesto industrial. Elaboración propia.	138

Diseño de un dildo para la estimulación simultánea

Simultaneous stimulation dildo design

ESCUELA TÉCNICA SUPERIOR DE INGENIERÍA DEL DISEÑO

DEPARTAMENTO DE DIBUJO

MÁSTER UNIVERSITARIO DE INGENIERÍA DEL DISEÑO

Autora: María del Mar de Gálvez Porras

Tutor: José Miguel Abarca Fernández



UNIVERSITAT
POLITÈCNICA
DE VALÈNCIA

