



UNIVERSITAT
POLITÈCNICA
DE VALÈNCIA



UNIVERSITAT POLITÈCNICA DE VALÈNCIA

Escuela Técnica Superior de Arquitectura

Tranquility Base Hotel + Casino. Arquitectura en la música
de Arctic Monkeys

Trabajo Fin de Grado

Grado en Fundamentos de la Arquitectura

AUTOR/A: Benito Sanchis, Vicente Juan

Tutor/a: Baró Zarzo, José Luis

CURSO ACADÉMICO: 2022/2023

TRANQUILITY BASE
HOTEL + CASINO
ARQUITECTURA EN LA MÚSICA
DE LOS ARCTIC MONKEYS

GRADO EN FUNDAMENTOS DE LA ARQUITECTURA

TRABAJO FINAL DE GRADO

JULIO 2023

ALUMNO: VICENTE BENITO SANCHIS

TUTOR: JOSÉ LUIS BARÓ ZARZO



UNIVERSITAT
POLITECNICA
DE VALÈNCIA



ESCOLA TÈCNICA
SUPERIOR
D'ARQUITECTURA

SIDE ONE

ARCTIC MONKEYS + TRANQUILITY BASE

INTRO / PUNTO DE PARTIDA / WHO THE F*** ARE ARCTIC MONKEYS?
ARQUITECTURA EN SU OBRA / EL ÁLBUM

SIDE TWO

TRANQUILITY BASE HOTEL + CASINO

TRANQUILITY BASE HOTEL L CASINO / FOUR OUT OF FIVE
WARP SPEED CHIC / EL HOTEL Y EL CASINO

BONUS TRACKS

CONCLUSIONES

BIBLIOGRAFÍA, ANEXOS E ÍNDICE DE IMÁGENES, ESQUEMAS Y
PLANOS / AGRADECIMIENTOS

- 0 INTRO [0:01/0:02]
- 1 PUNTO DE PARTIDA [1:01/1:04]
- 2 WHO THE F*** ARE ARCTIC MONKEYS? [2:01/2:14]
- 3 ARQUITECTURA EN SU OBRA [3:01/3:02]
- 4 EL ÁLBUM [4:01/4:12]

0 INTRO

Tranquility Base Hotel + Casino: la arquitectura en la música de los Arctic Monkeys

En la intersección del cine, la música y la arquitectura se encuentra un terreno creativo que despierta la imaginación y desafía la percepción del mundo. Estas disciplinas cuentan historias, evocan emociones y transportan a diferentes realidades. El disco *Tranquility Base Hotel & Casino* de Arctic Monkeys es un ejemplo vivo de cómo el cine y la arquitectura influyen en la música y cómo esta inspira paisajes sonoros únicos.

El cine ha sido fuente de inspiración para la música, creando mundos sonoros en las narrativas cinematográficas, formando parte de él desde su creación. Al mismo tiempo, la arquitectura da forma a los escenarios y se convierte en actor, enriqueciendo la experiencia cinematográfica, asumiendo un papel vital en el resultado final y en la percepción personal del espectador.

Este disco es una obra musical que se nutre del cine y la arquitectura. Lanzado en 2018, lleva a un mundo ficticio: un hotel y casino en la Luna para un mundo distópico como crítica a la sociedad actual. Su estética retro-futurista y su imaginería cinematográfica influyen en la narrativa y el ambiente del álbum. Las letras transportan a un espacio arquitectónico imaginario, explorando la interacción entre realidad y ficción.

La arquitectura en el álbum se manifiesta en las letras, la producción musical y las producciones audiovisuales. Las letras describen el hotel lunar, esbozando imágenes arquitectónicas en la mente de los oyentes. La música evoca la estética de paisajes arquitectónicos imaginados. Los arreglos utilizan elementos sonoros que nos transportan a un espacio futurista y surrealista. En este trabajo, se profundiza en la relación entre el cine, el álbum y la arquitectura mientras se estudia cómo influyen en la creación de paisajes sonoros y cómo la música inspira la visualización de espacios arquitectónicos.



1 PUNTO DE PARTIDA

MOTIVACIÓN PERSONAL

Como fan de Arctic Monkeys y estudiante de arquitectura, tener la posibilidad de fusionar estos dos elementos en un trabajo de investigación sobre uno de sus discos era una oportunidad que no podía dejar pasar. Desde que tengo memoria, he tenido una afinidad especial por la música, y las canciones de Arctic Monkeys han sido, desde que llegaron a mí por primera vez, una fuente de inspiración para la concepción de otras cosas.

OBJETIVOS

Como punto de partida, para la ejecución de este documento, se han establecido unas guías que ponen la primera piedra de la investigación. Estas directrices pretenden poner de manifiesto la siguiente hipótesis: la arquitectura puede concebirse a partir de otras formas artísticas que, en este caso, serán los recursos cinematográficos y la música. Para emprender este camino, se emplea como ejemplo el disco *Tranquility Base Hotel + Casino* de Arctic Monkeys, un álbum lanzado en 2018 que recoge elementos del cine en su composición de imágenes y en las producciones audiovisuales que forman parte del producto final.

El primer objetivo tiene un enfoque amplio, y consiste en ahondar en las relaciones de la música con la arquitectura, en cómo estas pueden compartir ideas y sensaciones que adquieren distinta materialización en función de la disciplina con que se esté trabajando, pues los recursos y herramientas con las que trabajan son muy diferentes (sonidos, ritmo, letra... frente a volumen, espacio, geometría...).

El segundo objetivo es mucho más concreto y se nutre del anterior. Se pretende desentrañar cómo surge la forma arquitectónica en la maqueta del hotel y casino que aparece recurrentemente en varios de los videoclips del disco, tratando de imaginar la manera como los sonidos y el mensaje de las canciones se congelan en unos espacios arquitectónicos que se presentan a nivel esquemático.

ESTADO DEL ARTE

En la actualidad, se ha ido incrementando el número de producciones que traten de la relación entre la arquitectura y la música pero, aún así, no es frecuente encontrarlo en trabajos académicos. Para más inri, es menos habitual todavía encontrar material escrito sobre la arquitectura y la música de las últimas décadas, viéndose inmensamente producida en canales de difusión audiovisual como internet, redes sociales,

Como situación inicial, se contemplan los siguientes: Rovira, 1999; Clerc González, 2003; Moreno Soriano, 2008; Estibález Llácer, 2022. Todos ellos tratan temas diversos pero con dos nexos comunes, la música y la arquitectura.

METODOLOGÍA

Para la consecución de los objetivos, se ha seguido una metodología que ha ido variando según el aspecto del trabajo que correspondía:

Al tratarse de una obra musical, el análisis de las canciones mediante la escucha y la interpretación se convierte en la base para la disección de las mismas. A esto, se debe añadir el visionado de los videoclips y análisis de la fotografía. Para interpretar la estética y la temática que impregnan los videoclips del disco, se han revisado algunas películas clásicas del cine de ciencia ficción de los años setenta. Asimismo, se ha realizado un rastreo para la localización de los espacios que aparecen en los vídeos, interiores y exteriores, y desvelar su adaptación para la puesta en escena.

Para tener una mayor perspectiva acerca del álbum y de sus posibles interpretaciones, se lleva a cabo la consulta de revistas online, blogs, entrevistas, reseñas y artículos en diferentes publicaciones y la consulta de libros relacionados con la música y el cine de los años setenta.

Con el fin de llegar a la materialización gráfica del *Tranquility Base Hotel + Casino* se ha realizado la delineación de las plantas del hotel a partir de las imágenes en los videoclips y las fotografías presentes en el disco, , y se ha construido una maqueta a escala que reproduce el modelo presentado en estos vídeos.

Finalmente, se ha indagado acerca de la figura omnipresente del hexágono achatado, y sus implicaciones en la génesis formal del imaginado hotel selenita.



¿ WHO THE F*** ARE ARCTIC MONKEYS?

HISTORIA DE LA BANDA
TRAYECTORIA
REFERENCIAS E INFLUENCIAS
DISCOGRAFÍA

HISTORIA DE LA BANDA

Sheffield, South Yorkshire, Inglaterra. Arctic Monkeys se formó, inicialmente, en el año 2002 como una banda puramente instrumental. Su primer concierto fue en 2003, en un pub del centro de Sheffield llamado The Grapes.

El desarrollo de la tecnología en materia musical y las posibilidades de compartir archivos de audio y canciones propiciaron el crecimiento de bandas en todo el mundo. Uno de esos casos fue el de Arctic Monkeys que, gracias a la red social MySpace, dio a conocer su música aprovechando la cercanía con su público.

La banda fue fundada por Alex Turner y Matt Helders, amigos de la infancia y vecinos en Sheffield. Ambos reclutarían a Andy Nicholson y, posteriormente, se incorporaría Jamie Cook, tras una audición, al grupo. Sin embargo, Andy Nicholson abandonaría la banda en 2006 dejando su puesto vacante que pasaría a manos de Nick O'Malley. *Holland, G. 2023* En la imagen 1 se ve la formación original de la banda y la formación actual.

Desde entonces, los miembros del grupo han permanecido sin cambios: Alex Turner (voz, guitarra principal, teclados, piano y coros), Matt Helders (batería, percusión y coros), Jamie Cook (guitarra, teclados y coros) y Nick O'Malley (bajo, coros).

TRAYECTORIA

INICIOS

El reparto gratuito de copias de su CD con dieciocho temas grabados en sus conciertos y la actividad en las redes sociales estimularon el crecimiento de la banda, una de las primeras bandas en explotar de esta



Imagen 1: Formación de los Arctic Monkeys. Arriba (Suzanne Plunkett): Original (de izquierda a derecha) Cook, Nicholson, Helders, Turner. Debajo (Zachary Michael): Actual (de izquierda a derecha) Turner, Cook, O'Malley, Helders.

manera en el panorama musical.

Su primer EP "Five Minutes With Arctic Monkeys", que lanzaron en 2005 con los temas del primer álbum Fake Tales of San Francisco y From the Ritz to the Rubble, empezó a tener gran popularidad debido a la gran cantidad de fans que surgieron por todo el Reino Unido y el resto del mundo. Su participación en el Festival de Reading y Leeds les permitió darse a conocer a un público aún más amplio.

Su primer sencillo fue I Bet You Look Good on the Dancefloor (2005) que subió como la espuma en los rankings de sencillos del Reino Unido. En 2006, su primer álbum titulado Whatever People Say I am, That's What I'm Not, llegó al séptimo puesto en la lista de la NME¹ The 500 Greatest Songs of All Time y fue nominada a varios premios. *Holland, G. 2023.*

ACTUALIDAD

Arctic Monkeys ha publicado siete álbumes de estudio², hasta hoy. El último de ellos es The Car, con el que han introducido un nuevo giro a la música de la banda, que ya venía evolucionando a lo largo de los años, infringiendo cambios significativos con respecto a los primeros trabajos.

Actualmente, la banda tiene multitud de actuaciones a lo largo del mundo y está considerada como una de las agrupaciones más influyentes y relevantes de la música británica del siglo XXI.

PREMIOS Y NOMINACIONES

A lo largo de su historia, la banda de Sheffield ha ganado múltiples premios de relevancia internacional además de haber sido nominada a otros tantos. Algunos de los premios más relevantes en su carrera son:

Brit Awards:

2007, 2008, 2014 - British Group y MasterCard British Album

Mercury Prize:

1 - NME: New Musical Express. Revista y marca británica dedicada a la música, el cine, los videojuegos y la cultura, en general, fundada en 1952 y considerada como una de las más relevantes del Reino Unido.

2 - Álbum de estudio: Son los discos que se graban en un estudio de grabación. Su contraparte podría ser un álbum grabado en directo.

3 - Música Indie: Subgénero musical derivado del Rock que se caracteriza por la experimentación musical de los artistas, saliendo de lo establecido o lo habitual en su época. "Indie" proviene de la palabra en inglés "Independent" que hace referencia a la autonomía creativa del músico.

2006 - Mejor Álbum por *Whatever People Say I Am, That's What I'm Not*
Otros premios, como los Grammy Awards, no han sido otorgados a la banda aunque actualmente existe una nominación por su último álbum *The Car*.

REFERENCIAS E INFLUENCIAS

CONTEXTO

Desde el origen de la música Rock y Pop, el panorama británico ha sido uno de los más influyentes del mundo. Grupos que son auténticas leyendas de la música como The Beatles, The Rolling Stones, Pink Floyd, Queen u Oasis han entrado a la historia por la puerta grande.

Además, durante la década de los noventa y principios de los dos mil, se gestaron grandes agrupaciones de músicos a lo largo del mundo. Nirvana, Guns N' Roses, Red Hot Chili Peppers, R.E.M. y muchos otros que han ido dando forma a la música Rock e Indie³ actual. Paralelamente, otras bandas que crean su música en español también van cogiendo peso en el panorama musical hispano y, en algunos casos, en la industria musical internacional. Algunos representantes de este ámbito son Carlos Santana, Maná o Los Rodríguez.

Coetáneos al inicio de Arctic Monkeys y con bastante relevancia en la música británica e internacional de los años noventa y del cambio de milenio se encuentran grupos como Foo Fighters, The Strokes, Muse, Green Day o The White Stripes. Aunque la lista de grupos exitosos de este siglo es bastante extensa, Arctic Monkeys ha conseguido abrirse un hueco entre ellos y convertirse, a día de hoy, en uno de los referentes de la música rock y alternativa del siglo XXI.

INFLUENCIAS MUSICALES

Muchas de las influencias del combinado liderado por Turner podrían proceder de su propio contexto. En el repertorio de los Arctic Monkeys se pueden encontrar referencias a bandas como The Strokes o, quizás, a otras más cercanas al Garage Rock¹ como The White Stripes. Por otro lado, Turner reconoció en una entrevista para la BBC en 2013, que parte de su influencia durante su adolescencia había sido el Hip-Hop y que algunos elementos de este estilo habían sido trasladados y adaptados a su sexto álbum AM.

Efectivamente, en sus temas, la banda de Sheffield siempre había tenido un componente métrico en las letras de sus canciones que albergaba elementos propios del Hip-hop como una melodía vocal bastante plana que no alberga grandes cambios ni entonaciones dentro de una misma canción o el uso de una voz que parece recitar más que cantar. Esto último se puede apreciar en el tema Star Treatment que abre el séptimo disco de la banda, Tranquility Base Hotel + Casino, o en From The Ritz to the Rubble, de su primer disco: Whatever People Say I Am, That's What I'm Not.

Estrechando más el círculo musical de la banda, analizando sus influencias y sus relaciones con otras bandas, se pueden encontrar grupos que comparten público, habitualmente. Algunas de estas son: The Strokes, The Fratellis, The Kooks, Kaiser Chiefs, The Wombats, Franz Ferdinand, Blur o The Last Shadow Puppets⁵ (Imagen 2).

1 - Garage Rock: movimiento musical derivado del Rock en los años 60 que se caracteriza por un sonido de baja calidad y guitarras distorsionadas.

5 - The Last Shadow Puppets es un proyecto musical alternativo del cantante de Arctic Monkeys, Alex Turner, junto con el cantante del grupo The Rascals, Miles Kane.



Imagen 2: The Last Shadow Puppets. (Zachary Michael) A la izquierda, Alex Turner; a la derecha, Miles Kane.

DISCOGRAFÍA

EVOLUCIÓN DEL SONIDO

Para tratar el contenido musical que presenta la banda, su historia se divide en siete etapas correspondientes a los siete álbumes que ha ido publicando desde 2005 hasta hoy.

Whatever People Say I Am, That's What I'm Not (2005 - 2007)

La primera etapa de la banda, que les abriría al mundo, comenzaría en el año 2005 con el lanzamiento del sencillo I Bet You Look Good on the Dancefloor que, a día de hoy, sigue siendo uno de sus temas más aclamados y uno de los favoritos de los fans.

Esta fase tiene su punto álgido en el lanzamiento del álbum *Whatever People Say I Am, That's What I'm Not* que, en el 2006, se convertiría en el álbum debut más vendido de la historia de Reino Unido hasta la actualidad. El primer disco de Arctic Monkeys se caracteriza por el uso de poca variedad de instrumentos, limitando a lo más básico del rock alternativo británico de principios de siglo XXI: batería, guitarras eléctricas, bajo y una voz muy característica.

Las letras de este tramo tratan mayormente sobre experiencias de juventud, el amor y la noche, como se puede observar en temas como *When the Sun Goes Down* o *Leave Before the Lights Come On*.

Favourite Worst Nightmare (2007 - 2009)

Esta segunda etapa comienza en el año 2007, con el lanzamiento del sencillo *Brianstorm*, tema que, posteriormente, abrirá el álbum *Favourite Worst Nightmare*. El disco fue muy bien recibido por la crítica y los fans, y es considerado por muchos como uno de los mejores trabajos de la banda.

Este trabajo presenta un sonido más oscuro y maduro que su predecesor, *Whatever People Say I Am, That's What I'm Not*. Las letras profundizan en temas como el amor, la traición y la vida nocturna, mientras que la música es más compleja y técnica, introduciendo sintetizadores, pianos y efectos que no tenía su anterior disco.



Imagen 3: Portada del álbum *Whatever People Say I Am, That's What I'm Not*. Domino Recordings



Imagen 4: Portada del álbum *Favourite Worst Nightmare*. Domino Recordings

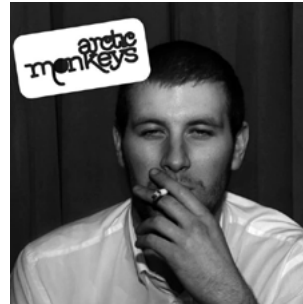

Imagen 5: Portada del álbum *Humbug*. Domino Recordings



Imagen 6: Portada del álbum *Suck It and See*. Domino Recordings

Entre las canciones más destacadas se encuentran *D Is for Dangerous*, con su ritmo frenético y pegadizo, *Fluorescent Adolescent*, y su estribillo pegadizo, y la emotiva balada *505*, con la que cierra el álbum.

Favourite Worst Nightmare consolidó el éxito de Arctic Monkeys y les permitió continuar experimentando con su sonido en sus trabajos posteriores. En definitiva, es un álbum imprescindible para los amantes del rock y una obra maestra de la música moderna.

Humbug (2009 - 2011)

La tercera etapa de la banda de Sheffield se inició en el año 2009 con el lanzamiento del sencillo *Crying Lightning* y culminó con el álbum *Humbug*. Fue producido por Josh Homme de Queens of the Stone Age, lo que llevó a la banda a experimentar con un sonido más oscuro y pesado.

El álbum recibió críticas mixtas en su publicación, con algunos fans y críticos sintiendo que la banda había perdido su esencia indie-rock. Sin embargo, con el tiempo, *Humbug* se ha convertido en un álbum de culto, valorado por su atrevimiento y originalidad.

Las canciones más destacadas incluyen *Crying Lightning*, con sus líneas de guitarra distintivas y su letra enigmática, y *Cornerstone*, una balada melancólica y emotiva. La experimentación de la banda también se puede ver en temas como *Pretty Visitors* y *Dangerous Animals*, que presentan rasgos de rock psicodélico y post-punk.

Humbug marcó un punto de inflexión en la carrera de Arctic Monkeys, alejándolos del sonido indie-rock que los había catapultado a la fama y demostrando su capacidad para evolucionar y experimentar con diferentes géneros.

Suck It And See (2011 - 2013)

Esta etapa da comienzo con el sencillo *Don't Sit Down 'Cause I've Moved Your Chair*, en el año 2011. Todo el trabajo asociado a este periodo marca un retorno a las raíces más rockeras de la banda, tras los escauceos experimentados en su anterior álbum, *Humbug*.

Este disco vuelve a las raíces de la banda adoptando referencias de la música folk y del rock clásico, destacando temas como *She's Thunderstorms*, *Black Treacle* y *Suck It and See*. La voz distintiva de Alex Turner y la habilidad de la banda para combinar ritmos pegajosos con letras inteligentes y llenas de ironía son evidentes en todo este trabajo.

Suck It and See es una obra que se mueve entre lo poético y lo crudo explorando niveles más maduros, con letras que van desde la temática de relaciones amorosas hasta la reflexión sobre la identidad y el paso del tiempo.

AM (2013 - 2018)

La quinta etapa de Arctic Monkeys nace en el año 2012 y el lanzamiento del sencillo *R U Mine? / Electricity*. Ya en el 2013 y con una combinación de influencias de hip hop, R&B y rock clásico, AM ofrece un sonido moderno y arriesgado que cautivó a los fans de la banda y a nuevos seguidores.

El álbum contiene 12 canciones, incluyendo cortes como *Do I Wanna Know?*, *R U Mine?* y *Why'd You Only Call Me When You're High?* que, a día de hoy, siguen siendo de los temas más aclamados por el público. El uso de guitarras distorsionadas, sintetizadores y ritmos oscuros y seductores son características que definen el sonido de AM.

Las letras del álbum son una mezcla de romanticismo, desamor y desencanto, con temas como el deseo, la soledad y la obsesión. La voz de Alex Turner se convierte en el hilo conductor que une las diferentes canciones del disco, ofreciendo un sonido coherente y sólido.

En general, AM es un álbum icónico que marcó un antes y un después en la carrera de Arctic Monkeys, consolidando su lugar como una de las bandas más influyentes e innovadoras del rock moderno.

Tranquility Base Hotel + Casino (2018 - 2022)

La sexta etapa de la agrupación fue concebida como una especie de concept album, en el que se narra la historia de un hotel-casino ubicado en la Luna en un futuro distópico empleado como lugar de recreo de lujo. En esta fase, todos los temas fueron compuestos y grabados, en una primera versión, por Alex Turner.



Imagen 7: Portada del álbum *AM*. Domino Recordings



Imagen 8: Portada del álbum *Tranquility Base Hotel + Casino*. Domino Recordings

Musicalmente, el álbum es una evolución de la banda hacia sonidos más elegantes y experimentales, en los que se exploran ritmos propios del jazz, teclados y una gran presencia de arreglos orquestales. El cambio es evidente desde el primer tema, *Star Treatment*, con su atmósfera seductora y sus versos repletos de referencias cinematográficas. La voz de Turner, que en trabajos anteriores destacaba por su actitud roquera, aquí se presenta como la de un *crooner* sofisticado.

El disco cuenta con once canciones en las que se contemplan temas como la tecnología, la fama y la desconexión. Destacan especialmente *Four Out of Five*, con su coro de falsetes y su melancolía futurista, y la canción que da título al álbum, con su hipnótica línea de bajo y su atmósfera misteriosa.

La recepción crítica del disco fue mixta, y algunos fans más puristas de la banda se mostraron decepcionados por el cambio de dirección musical. Sin embargo, *Tranquility Base Hotel & Casino* ha logrado ganar un lugar en el corazón de muchos otros oyentes, que aprecian su ambición y su originalidad.

The Car (2022 - actualidad)

La última etapa, hasta ahora, que comenzó en 2022, es posiblemente la menos productiva, por el momento, del grupo. Únicamente se han lanzado los temas correspondientes al álbum *The Car*. Los tres singles propios de este disco, *There'd Better Be a Mirrorball*, *Body Paint* y *I Ain't Quite Where I Think I Am*, contienen canciones que aparecerán en el disco una vez se publique.

Musicalmente, sigue la estela de *Tranquility Base Hotel + Casino* pero, en este caso, la oscuridad de muchas de las canciones del anterior trabajo no se manifiesta. Se emplea el mismo tipo de instrumentación que no estaba tan presente en los primeros cinco discos de la banda pero que tiene mucho protagonismo en el álbum anterior como los pianos, teclados o las líneas de bajo.



Imagen 9: Portada del álbum *The Car*. Domino Recordings

Por otro lado, consagra a Alex Turner como músico ya que, como sucedió en Tranquility Base Hotel + Casino, los temas están en su mayoría compuestos por él y por algún otro de los miembros de Arctic Monkeys.

LÍNEA DEL TIEMPO Y EVOLUCIÓN

En la siguiente página, se muestra la evolución de la banda siguiendo las etapas mencionadas anteriormente.

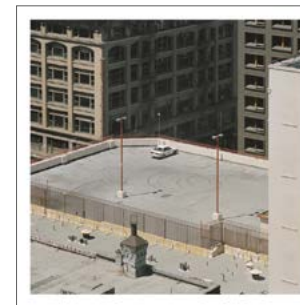
Debajo de las Imágenes de los discos que culminan cada etapa, se encuentran los sencillos correspondientes a la misma.

En la parte superior, se aprecia la evolución estética de los miembros de Arctic Monkeys.



WHATEVER PEOPLE SAY I AM.
THAT'S WHAT I'M NOT

FAVOURITE WORST
NIGHTMARE

HUMBUG

SUCK IT AND SEE

AM

TRANQUILITY BASE HOTEL + CASINO

THE CAR



A close-up, high-angle shot of a vinyl record spinning on a turntable. The record is dark, and the stylus is visible on the right side. The lighting is warm and dramatic, with a strong red and orange glow. The text "3 ARQUITECTURA EN SU OBRA" is overlaid on the right side of the image.

3 ARQUITECTURA EN SU OBRA

En las diferentes fases que ha vivido la carrera de Arctic Monkeys, se han experimentado cambios musicales, temáticos y estéticos. Las guitarras eléctricas han ido dejando paso a los sintetizadores y las camisetas de colores se han cambiado por camisas de solapa y pantalones pitillo.

Los primeros años de la banda se caracterizan por una música, temática y estética un tanto desaliñadas. Las canciones poseen poca complejidad instrumental sin salir de lo que es habitual en el Rock. En sus directos se notaba cierta inexperiencia y se veía a Alex Turner nervioso y con la voz dubitativa a la hora de dirigirse al público.

La portada del disco *Whatever People Say I Am, That's What I'm Not* tiene como protagonista a Chris McClure, un amigo de la banda al que pidieron hacer las fotos para que fuera la cara visible de las imágenes del álbum. Todas ellas giraban en torno a un mismo contexto: "un día en la vida de McClure". Sin embargo, al testear los primeros resultados, se desechó la idea y se optó por fotografías del entorno de la banda en Sheffield. *Montero, K; 2018.*

Como imagen principal, para *Favourite Worst Nightmare* se optó por la perspectiva de una calle oscura con color en el interior, generando contraste de colores entre el interior y el exterior. Según una entrevista a la banda por la revista *NME.com*, querían hacer una cosa sencilla, utilizando una obra de arte real para crear una disonancia en la composición. *NME, 2007*

Para el tercer álbum, *Humbug*, decidieron emplear la primera y única fotografía de la agrupación para la portada de un disco. En ella se ve a Arctic Monkeys en un espacio cerrado y poco iluminado, donde Turner y O'Malley están sentados y Helders y Cook están de pie. La imagen está distorsionada y con reflejos, lo que aumenta la sensación de presencia de la banda. En esta etapa, se pasa de los colores negros y grises a los rosados y sepia.

En las siguientes dos etapas, *Suck It and See* y *AM*, se opta por algo más sencillo. En la primera, se dispone el título del álbum en color negro, en el centro de la imagen; en la segunda, se crea una onda vibrante, en blanco, con el título en el centro sobre un fondo negro.



Imagen 10: Interior del libreto de *Whatever People Say I Am, That's What I'm Not*. Domino Recordings.



Imagen 11: Interior del libreto de *Favourite Worst Nightmare*. Domino Recordings.



Imagen 12: Portada y contraportada del disco *Humbug*. Domino Recordings



Imagen 13: Imagen interior del álbum *Suck It and See*. Domino Recordings



Imagen 14: Imagen interior del álbum *AM*. Domino Recordings

Dentro de la siguiente fase, *Tranquility Base Hotel + Casino*, se ve una maqueta del hotel como pieza principal de la composición de la imagen. Sobre ella, el título del álbum. Esta maqueta (Imagen 15) constituye el leitmotiv gráfico de todo el álbum, tanto de las imágenes interiores como las exteriores. Como alternativa a la maqueta se emplea el hexágono, una figura que se achata generando dos ejes desiguales. Ambos, maqueta y polígono, moldean la estética principal de toda esta fase. Se hablará más profundamente sobre este asunto en el Side Two de este trabajo.

En la última de las etapas, *The Car*, se presenta la imagen de un coche estilo vintage de color blanco en el aparcamiento de la azotea de un edificio. La fotografía fue tomada por Helders en Los Ángeles, según apunta *RadioX.co.uk*.



Imagen 15: Imagen interior del libreto del álbum *Tranquility Base Hotel + Casino*. Domino Recordings

4 EL ÁLBUM

LISTA DE TEMAS

El disco se compone de once temas:

1. Star Treatment (5:55)
2. One Point Perspective (3:29)
3. American Sports (2:38)
4. Tranquility Base Hotel & Casino (3:32)
5. Golden Trunks (2:54)
6. Four Out of Five (5:12)
7. The World's First Ever Monster Truck Front Flip (3:00)
8. Science Fiction (3:06)
9. She Looks Like Fun (3:03)
10. Batphone (4:32)
11. The Ultracheese (3:38)

Duración total: 40 minutos y 57 segundos.

Publicado el 10 de mayo de 2018.

TEMÁTICA DEL ÁLBUM

Las letras del álbum *Tranquility Base Hotel + Casino* de Arctic Monkeys tratan una variedad de temas profundos y provocativos. Alex Turner, en su estilo característico, ofrece una mirada introspectiva y crítica hacia la sociedad moderna. El álbum aborda la soledad y el aislamiento en la era digital, cuestionando la autenticidad de las conexiones humanas y la influencia de la tecnología en nuestras vidas. También reflexiona sobre el consumismo desenfrenado y la obsesión por la fama, criticando la superficialidad de la cultura contemporánea.

Turner, con sus letras, invita a la reflexión sobre la alienación en la sociedad, la pérdida de identidad y la búsqueda de significado en un mundo cada vez más impersonal. A través de una narrativa conceptual, Arctic Monkeys crean un ambiente futurista y distópico donde las experiencias humanas son cuestionadas y examinadas con una profundidad emocional, mientras desafía al oyente a reflexionar sobre la condición humana y las complejidades de la existencia en el mundo moderno. *Dombal, R. 2018.*



Imagen 18: Contenido gráfico común del CD y el LP. Arriba-izquierda: portada del álbum; Arriba-derecha: contraportada; abajo: Imagen interior, Alex Turner y la maqueta del hotel. Domino Recordings

GESTACIÓN

Tras el éxito del álbum *AM*, 2013, con temas aclamados a nivel internacional con temas aclamados como "Do I Wanna Know?" o "R U Mine?", Arctic Monkeys decidió darse un descanso compositivo de cinco años en los que no lanzaron contenido nuevo, permaneciendo en un segundo plano.

En una entrevista para la revista BBC, en 2018, Alex Turner dice que no tenía ideas hasta que se puso al piano. «La guitarra parecía que había perdido la habilidad de darme ideas». A pesar de no tocar habitualmente el piano y de haber recibido clases a los ocho años (Entrevista BBC, 10 mayo 2018), Turner afirma que sintió que su imaginación volaba y daba pie a cosas nuevas.

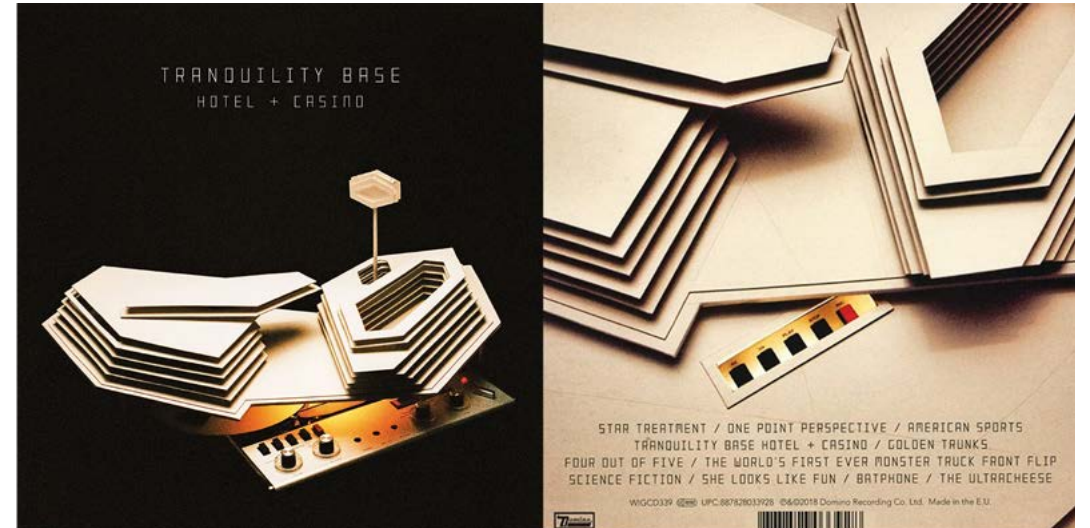
«He estado tocando cosas que sonaban como algunas de las cosas de este álbum y que me recuerdan mucho a cosas que tocaría mi padre» continúa Turner en la misma entrevista.

MILES KANE Y ARCTIC MONKEYS

La relación entre The Last Shadow Puppets (Imagen 21) y Arctic Monkeys es una de colaboración, amistad y de influencia mutua constante. Estas dos bandas británicas han dejado una marca significativa en la escena musical contemporánea, y su conexión ha sido clave en la evolución artística de ambas.

La relación entre ellas se remonta a la década de 2000, cuando Alex Turner, líder de Arctic Monkeys, y Miles Kane, músico y compositor, comenzaron a trabajar juntos. Miles Kane se unió a Arctic Monkeys como guitarrista en algunas giras, lo que permitió una conexión musical y una amistad cercana entre los dos artistas. La química creativa entre ellos se hizo evidente, y decidieron explorar nuevas direcciones en un proyecto paralelo: The Last Shadow Puppets.

El primer álbum de The Last Shadow Puppets, *The Age of the Understatement* (2008), fue un éxito tanto comercial como crítico. La influencia de la música de los años sesenta fue evidente en el sonido orquestal y las melodías nostálgicas del álbum. La combinación de las



Imagen 21: Símbolo de la banda *The Last Shadow Puppets*.

distintivas voces de Turner y Kane dio lugar a un sonido único y melódico. La colaboración en este proyecto permitió a ambos artistas experimentar con un estilo diferente al de Arctic Monkeys y explorar nuevas facetas de su creatividad.

La influencia de The Last Shadow Puppets en Arctic Monkeys se hizo evidente en el álbum "Humbug" (2009). Este disco mostró un cambio en el sonido de Arctic Monkeys hacia un enfoque más oscuro y experimental, lo que se atribuye en parte a la colaboración con Miles Kane y la influencia de The Last Shadow Puppets. La exploración de melodías más complejas y letras introspectivas en *Humbug* fue una evolución natural para Arctic Monkeys, fruto de la creatividad compartida y la conexión musical entre los dos proyectos.

Por otro lado, el estilo crudo y enérgico de Arctic Monkeys ha dejado una marca en el trabajo de The Last Shadow Puppets. Su impacto se hizo evidente en el segundo álbum de la banda paralela, *Everything You've Come to Expect* (2016), donde se incorporaron elementos del rock indie y un estilo lírico más audaz y provocativo, que refleja la influencia de Arctic Monkeys.

La influencia y la relación entre ambas bandas no se limitan únicamente a lo musical, también hay una conexión personal profunda. Alex Turner y Miles Kane han compartido experiencias, influencias y una amistad sólida a lo largo de los años. Han sido capaces de inspirarse mutuamente y desafiarse en su creatividad, impulsándose a nuevos niveles artísticos. Han encontrado un apoyo y una colaboración genuina entre ellos, lo que ha permitido un crecimiento y una evolución constantes en sus respectivos trabajos.



Imagen 22: Imagen del concierto de Arctic Monkeys en directo en TRNSMT, 2018. Se ve a Miles Kane interpretando la canción 505 junto a los Arctic Monkeys.

INSTRUMENTACIÓN

Una de las características instrumentales más representativas de esta etapa es el uso de una instrumentación diferente al resto de la discografía de los Arctic Monkeys. A lo largo de este periodo, las guitarras eléctricas pasaron a segundo plano y dejaron su puesto a los sintetizadores y los teclados; se sustituyeron las frases guitarreras potentes y dinámicas por sonidos más ambientales y las baterías recargadas y protagonistas por percusiones menos llamativas.

Para efectuar una comparación eficaz, se escogen dos de los temas más característicos de las diferentes etapas y se extraen los puntos más diferenciados.

En las dos primeras, el instrumento predominante es la guitarra eléctrica, con sonidos potentes y llamativos siendo Turner quien interpreta las guitarras principales y Cook, las secundarias. La batería de Helders tiene mucho peso también, mostrando una percusión agresiva que se mezcla muy bien con las líneas de guitarra y de bajo. Estas etapas se caracterizan por tener un sonido más propio de la música rock alternativa o del punk-rock.

Para la tercera etapa, Humbug, el efecto de distorsión de la guitarra se limita más y se da más uso al trémolo con guitarras más limpias. Este efecto *overdrive* pasará al bajo, más que a la guitarra, pasando a sonar mucho más saturado y oscuro. En esta etapa es donde se empiezan a utilizar teclados y sintetizadores con más regularidad.

Durante la cuarta etapa, Suck It and See, se vuelve a un sonido más cercano a los dos primeros periodos pero algo más descafeinado, quizá más cercano al pop. Los teclados prácticamente desaparecen y se retoma la guitarra como instrumento conductor de todo el contenido musical, sin más efectos que un *overdrive* más bien sutil. Este álbum es uno de los que más influencia de The Last Shadow Puppets recibe, sobre todo, en la forma de componer las canciones.

Al pasar a la quinta etapa, se opta por sonidos más experimentales. El disco propio de esta, AM, emplea ritmos de batería más sencillos y

guitarras más minimalistas que, unidas a los sintetizadores y las potentes líneas de bajo, completan las canciones dejando uno de los álbumes más reconocidos de Arctic Monkeys y algunas de sus canciones más escuchadas de todo su repertorio. Esta etapa es la única que recoge una adaptación de otra obra, concretamente del poema I Wanna Be Yours de John Cooper Clarke.

Esta sexta etapa, a la cual pertenece el Tranquility Base Hotel + Casino, contiene una instrumentación radicalmente diferente al éxito rotundo de la quinta etapa. Durante este periodo se da a conocer todo el potencial compositivo de la banda que, como se menciona con anterioridad, abandona la guitarra eléctrica para tomar como estandarte el piano electrónico.

Para la séptima y última etapa, se establecen los mismos cánones que en Tranquility Base Hotel and Casino pero, como diferencia, no se emplea un sonido tan oscuro como se muestra en este.

COMPARATIVA MELÓDICA

En cuanto a la melodía de las etapas, durante los cinco primeros periodos se mantienen melodías relativamente uniformes en las que las variaciones brillan por su ausencia. Raros son los casos en los que se producen saltos, cambios o exploraciones melódicas por parte de la voz y de la instrumentación.

En lo que se refiere a la etapa de Tranquility Base Hotel + Casino, la melodía en cada una de las canciones presenta características propias. El primer tema del disco, Star Treatment, la melodía es prácticamente plana y, a pesar de ser la canción de más duración del álbum, sólo se ve modificada por los estribillos. A lo largo de los temas sucesivos, se exploran melodías vocales e instrumentales que van diferenciándose a medidas que cambia la canción, haciendo que ninguno de los cortes del álbum se parezca a otro.

COMPARATIVA TEMÁTICA

Para el análisis temático de las canciones de Arctic Monkeys emplearemos el [vídeo de Helado Alternativo en YouTube](#) como complemento. En este vídeo, se desglosa la composición de las letras en cinco características que son: Definición de la escena, selección de palabras, encadenación de las rimas, evocar sensaciones y contar una historia.

Las cuatro primeras características líricas se pueden asociar fácilmente a todas las etapas de la banda y, hasta ahora, se ha convertido en uno de los elementos más característicos de la composición de la música de Arctic Monkeys. Desde el primer periodo, Whatever People Say I Am, That's What I'm Not, la definición de escenas y la selección de palabras hace que sus canciones se conviertan en situaciones fácilmente asociables por el oyente. El lenguaje sarcástico, fresco y juvenil hace que sea sencillo empatizar con el mensaje de las canciones y refuerza la sensación de familiaridad con quien escucha a la banda.

A lo largo del resto de la discografía de la banda, hasta Tranquility Base Hotel + Casino, se emplean temas similares mientras se evocan sensaciones con los temas que se tratan. Mediante el uso de una rima compleja y la selección de palabras hace que el oyente obtenga mensajes que empiezan y acaban en el tiempo que dura la canción. Este fenómeno cambia radicalmente en la sexta etapa, en la que se cuenta una historia que empieza en el primer corte y acaba en el último mientras presenta un personaje que va evolucionando a lo largo del disco.

REFERENCIAS

CIENCIA FICCIÓN DE LOS AÑOS 70

En esa entrevista para la BBC, Turner afirma que una de las referencias principales del disco es la ciencia ficción y cómo se utiliza para crear mundos, viajar por el espacio o explorar lugares extraños. Desde este punto de partida, el álbum trata la ciencia ficción de manera reflexiva cuando en la canción titulada Science Fiction explora la idea de la visión del mundo a través del cristal de la ciencia ficción.

A lo largo de toda la etapa, y no únicamente en las letras del álbum, se hace referencia a la ciencia ficción cuando, por ejemplo, se emplean fotogramas en los videoclips que podrían recordar al cine de Stanley Kubrick o a la primera trilogía de la saga Star Wars.

Muchas de las formas, los escenarios y la técnica fotográfica empleada en esta etapa podría estar inspirada en los episodios IV, V y VI de Star Wars, pieza clave en el cine de la década de los setenta y que llevó el cine de ciencia ficción al gran público.

Profundizando en esta hipótesis, se seleccionan varios ejemplos que podrían formar parte de las referencias empleadas por Arctic Monkeys para componer algunas de las piezas principales de su obra, en general, y de Tranquility Base Hotel and Casino, en particular. Muchas de estas referencias se pueden encontrar en los videoclips o en la figura del hexágono, de lo que se hablará más adelante.

- Durante el sexto minuto de *La Naranja Mecánica* (Kubrick, 1971), se forma una pelea entre los Drugos, la banda criminal de Alex, el protagonista de la cinta, y una banda rival. Esta pelea tiene dos características principales: la diferencia de colores, los Drugos visten de blanco y los rivales visten de negro; y la individualidad de la pelea, es decir, los combates se dan uno contra uno. Esto es una referencia del videoclip de Arctic Monkeys *Fluorescent Adolescent*, en el que se ve a un grupo de personas vestidas de payaso con trajes muy coloridos que pelean de la misma manera contra un grupo de personas vestidas de colores oscuros o negros.

- En el minuto 0:28:51 del film *La Naranja Mecánica* (Kubrick, 1971) se puede ver, escrito en blanco en la pared, "Suck It and See" que es el título de la cuarta de las etapas de la discografía de los Monkeys.

- Cuando se lleva 1:07:23 minutos de esta misma película, se ve que el suero que se le va a inyectar a Alex, el protagonista de la película, lleva el número 114 que, casualmente, es el prefijo telefónico de Sheffield, ciudad de origen de la banda, y que forma parte de su particular iconografía.



Imagen 23: Cartel de la película *2001: Odisea en el espacio*. Kubrick, 1968.



Imagen 24: Cartel de la película *La Naranja Mecánica*. Kubrick, 1971.



Imagen 25: Cartel de la película *Star Wars*. Lucas, 1977.

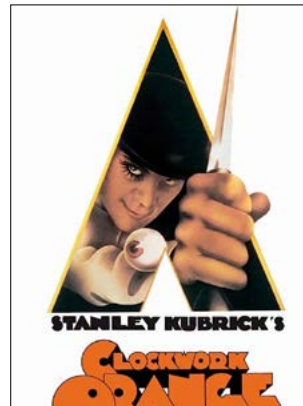

Imagen 26: Fotograma de la película *Star Wars*. Lucas, 1977. Se ve un caza modelo X-wing huyendo de un caza TIE.



Imagen 27: Fotograma de la película *Star Wars*. Lucas, 1977. Se ve la pantalla de un caza TIE, muy similar a las que se ven en los videoclips.

- En las películas de la saga Star Wars episodio IV: Una Nueva Esperanza (Lucas, 1977), Episodio V: El Imperio Contraataca (Kershner, 1980) y Episodio VI: El Retorno del Jedi (Marquand, 1983) se emplean hexágonos con proporciones similares a los característicos del Tranquility Base Hotel + Casino en las alas de los Cazas Imperiales clase TIE, como se aprecia en la imagen 26. Por otro lado, se pueden apreciar otros elementos como las pantallas propias de las diferentes naves espaciales que aparecen a lo largo de esta franquicia y que se asemejan a las que se utilizan en los videoclips de esta etapa.

- Uno de los elementos más utilizados en la película *2001: Odisea en el Espacio* (Kubrick, 1968) es el hexágono que, en distintas escenas, tiene presencia en las diferentes puertas de las naves espaciales.

Además de elementos formales e iconográficos, se encuentran referencias en la técnica, la fotografía, la iluminación de los espacios, la escenografía, el vestuario y los demás aspectos estéticos característicos del cine de ciencia ficción de esta época. También, a nivel temático, se tienen en consideración aspectos como la distopía y el espacio, ambientando gran parte de las primeras obras de la ciencia ficción de esta época en lugares fuera de la tierra.

Todos estos elementos cinematográficos característicos de la ciencia ficción se adaptan a esta etapa para crear un ambiente retro-futurista en todo su contenido. Esta característica no sólo se emplea en el material audiovisual sino que forma parte de todos los elementos que giran en torno a este disco como los conciertos o las entrevistas de estos años.

MÚSICA DE LOS AÑOS 70

El álbum *Tranquility Base Hotel & Casino* se destaca por su evidente influencia de la música retro. El disco marca un cambio significativo en el sonido de la banda, alejándose del rock indie de guitarras y adentrándose en un territorio más sofisticado y atmosférico, con claras referencias a estilos y sonidos de décadas pasadas.

Una de las influencias más notables en el álbum es la música *lounge* de los años sesenta y setenta. El ambiente relajado y elegante característico

de este género se encuentra presente a lo largo de las canciones, tanto en los arreglos orquestales como en la instrumentación suave y seductora. Los sonidos evocativos y las melodías pausadas se asemejan a los trabajos de artistas como Burt Bacharach y Scott Walker, que eran conocidos por su enfoque sofisticado y atmosférico de la música. Además, el álbum muestra una clara influencia de la música pop de los años setenta. Se pueden apreciar elementos de los arreglos orquestales y las melodías pegadizas que eran emblemáticas de artistas como David Bowie y Elton John en su apogeo.

La voz de Alex Turner en *Tranquility Base Hotel & Casino* presenta un tono más suave y melódico, evocando las voces icónicas del pop de esa época. Las letras poéticas y las estructuras de canciones inusuales también se asemejan a la experimentación lírica y musical que caracterizó a muchos artistas de los años setenta.

Otra influencia destacada en el álbum es el *glam rock*, un subgénero del rock que fue popular en los años setenta. El uso de teclados y sintetizadores retro, junto con las melodías teatrales y el estilo vocal de Alex Turner, evocan el espíritu del glam rock. Bandas como Roxy Music y T. Rex pueden ser identificadas como influencias claras en términos de sonido y estética. El ambiente teatral y extravagante del glam rock se combina con la sofisticación y el estilo distintivo de Arctic Monkeys en el álbum.

Asimismo, la música lounge y el jazz de los años cincuenta y sesenta también influyen en el álbum. La instrumentación de piano y los acordes de jazz se entrelazan a lo largo de las canciones, creando una atmósfera íntima y sofisticada. La influencia de artistas como Frank Sinatra y Dean Martin se hace evidente en la forma en que las canciones son interpretadas y en la estética retro que se desprende de ellas.

La influencia de la música retro en *Tranquility Base Hotel & Casino* se extiende más allá de los géneros específicos mencionados anteriormente. El álbum rinde homenaje a diferentes estilos y sonidos de épocas pasadas, creando una amalgama única y cautivadora. Además de las influencias mencionadas, se pueden apreciar destellos de psicodelia de

1 - Crooning (Croon): estilo vocal que, para cantar o recitar, emplea una voz suave y emocional.

los años sesenta, sonidos de la música disco de los setenta e incluso ecos del crooning¹ de los años cuarenta y cincuenta.

En conclusión, la influencia de la música retro en *Tranquility Base Hotel & Casino* es innegable. Arctic Monkeys ha sabido incorporar elementos de diversas décadas y géneros musicales para crear un álbum que se destaca por su originalidad y su inmersión en la nostalgia. La habilidad de la banda para absorber influencias de épocas pasadas y reinterpretarlas en un contexto contemporáneo muestra su versatilidad y su capacidad para explorar diferentes estilos y sonidos. “*Tranquility Base Hotel & Casino*” es un testimonio de la habilidad artística de Arctic Monkeys para evolucionar y reinventarse, y su reconocimiento y apreciación de la rica historia de la música. *Rivarola, M; 2018*



Imagen 28: Portada del disco recopilatorio *Sinatra: Nothing but the best*, interpretado por Frank Sinatra. Reprise.

SIDE TWO
TRANQUILITY BASE HOTEL + CASINO

5 TRANQUILITY BASE HOTEL + CASINO [5:01/5:10]

6 FOUR OUT OF FIVE [6:01/6:16]

7 WARP SPEED CHIC [7:01/7:04]

8 EL HOTEL Y EL CASINO [8:01/8:18]



5 TRANQUILITY BASE HOTEL + CASINO

CRÉDITOS

Canción:

Alex Turner: voz, coros, piano, bajo, órgano, orchestron¹, clavecín.

Jamie Cook: guitarra.

James Ford: batería, orchestron, clavecín, sintetizadores, programación de sintetizadores

Video:

Directores: Aaron Brown & Ben Chappell

Productor: Rich Hutchins

Localizaciones: Tim White

LETRA Y MÉTRICA

Jesus in the day spa
Filling out the information form
Mama got her hair done
Just popping out to sing a protest song

I've been on a bender
Back to that prophetic esplanade
Where I ponder all the questions
But just manage to miss the mark

Hoo-hoo!
Good afternoon
Tranquility Base Hotel and Casino
Mark speaking
Please, tell me, how may I direct your call?

This magical thinking
Feels as if it really might catch on
Mama wants some answers
Do you remember where it all went wrong?

Technological advances
Really bloody get me in the mood

1 - Orchestron: Teclado que amplía los sonidos pregrabados en un disco óptico.

PARTE TIPO A

PARTE TIPO A

Pull me close on a crisp eve, baby
Kiss me underneath the moon's side boob

Good afternoon
Tranquility Base Hotel and Casino
Mark speaking
Please, tell me, how may I direct your call?

And do you celebrate your dark side?
But then wish you'd never left the house?
Have you ever spent a generation
Trying to figure that one out?

Hoo-hoo!
Good afternoon
Tranquility Base Hotel and Casino
Mark speaking
Please, tell me, how may I direct your call?

PARTE TIPO A

PARTE TIPO B

APROXIMACIÓN MUSICAL

ESTRUCTURA FORMAL

Para estudiar la estructura global de la canción, se puede dividir en tres secciones: dos partes tipo A y una parte tipo B. Las partes tipo A se componen de dos estrofas y un estribillo; y la parte tipo B se forma con el puente pre-estribillo y el estribillo final. En líneas generales la métrica de las estrofas es -a-a mientras que, para los estribillos y el puente previo al estribillo final, se emplea rima libre.

Para cada una de las estrofas, los versos impares son, en métrica poética, hexasilabos y, los versos pares son enesilabos. Sin embargo, en los estribillos la métrica silábica sigue el mismo criterio que la rima, esto es, son libres.

El tempo de la canción es aproximadamente de 71 bpm (en negras) y el compás es de 4 por 4.

2 - Rueda de acordes: sucesión de acordes que, de forma cíclica o repetitiva, forman la estructura principal de una canción. Para este trabajo, se emplea la notación anglosajona.

La tonalidad de la canción es Am (La menor). Desde el punto de vista armónico, se observa una rueda de acordes² que forman la piedra angular de este corte: Dm Am Dm G Dm Am Dm E. Este patrón se emplea en estrofas y al comienzo de los estribillos. En los estribillos, se utiliza un insistente E prácticamente en toda su extensión (salvo la entrada y la salida), posiblemente para enfatizar el hecho de que Mark se dirige directamente a quien escucha la canción, dejando en segundo plano la música, que queda como estancada, para centrarse en el mensaje.

Por otro lado, para el puente previo al estribillo se sustituye la línea principal por A7M C7M F G para los dos primeros versos, y por A7M C7M Bm y Bbm para el tercero.

La melodía cantada discurre de forma muy libre, a medio camino entre entonación y declamación, con predominio de pasajes silábicos (sílabas por nota), pero también con la inserción puntual de melismas (varias notas por sílaba).

Para la instrumentación, se aprecian las siguientes familias de Instrumentos: cuerdas, electrónica (teclados, sintetizadores, orquestron,...), percusión, viento y voces.

En este tema se encuentra la sección de cuerdas como principal, dando especial protagonismo a las cuerdas percutidas (piano) y a las cuerdas rasgadas y pulsadas (guitarras, bajo y clavecín). Por otro lado, como sonoridades en segundo plano están la percusión y los instrumentos electrónicos (sintetizadores y orquestron). En el puente que inicia la sección B, no obstante, el sintetizador adopta un mayor protagonismo, aportando un rico colorido sobre los acordes obstinados del piano.

Tranquility Base Hotel + Casino

Arctic Monkeys **RUEDA DE ACORDES PRINCIPAL**

1 - Anacrusa: Tiempo débil que precede al primer tiempo fuerte de una frase.

VIDEOCLIP

Todo el contenido audiovisual de esta etapa gira alrededor de una temática común, además de compartir estética y emplazamientos, en algunos casos. En concreto, el cuarto corte del álbum narra sucesos que ocurren en el hotel, como si quien canta hubiera vivido muchas situaciones dentro de él. Este tema presenta a Mark, el hipotético recepcionista del Tranquility Base Hotel + Casino y que contesta al teléfono en el estribillo: «Good afternoon. Tranquility Base Hotel + Casino. Mark's speaking. Please, tell me how may I direct your call?». En el videoclip de la canción se muestra esta escena cuando Mark contesta al teléfono en cada uno de los estribillos.

Dentro del videoclip se presentan dos personajes: el propio Alex Turner, que se distinguirá por llevar gafas de sol, perilla y colores oscuros en la indumentaria; y Mark, afeitado, peinado y llevando colores claros en la ropa. El vídeo arranca con Mark en el exterior del hotel y caminando por sus alrededores para, después, acceder a su interior y mostrar los distintos espacios del mismo. También, se ve a Alex Turner deambulando y siguiendo a Mark, siempre en entornos oscuros o poco iluminados.

El videoclip funciona como si de un vídeo promocional se tratara en el que un empleado del hotel hace publicidad de y las diferentes estancias que ofrece a los clientes. En cierta forma, intenta recrear situaciones de manera que el espectador se pueda imaginar cómo sería la vida si disfrutase de una de las habitaciones, mostrando espacios interiores y exteriores para materializar el Hotel+Casino y ubicarlo en un entorno que el espectador pueda reconocer.

ESCENOGRAFÍA

Las piezas audiovisuales de este disco comparten entre sí algunos elementos, como escenarios, personajes Uno de ellos es la interrupción de la música y la introducción de un sonido de alarma y una luz roja intermitente. Esto se incorpora como parte de los vídeos y, también, como pieza de inicio de los conciertos de la banda durante su gira del álbum.

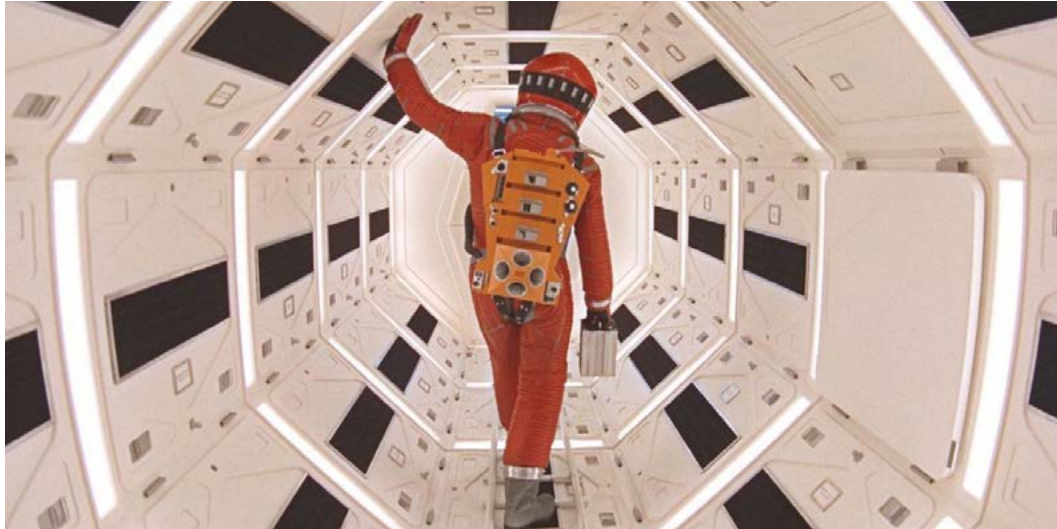

Este y los demás videoclips de esta etapa comparten un escenario, la estación de Marienplatz en Múnich, Alemania. Este espacio se ve en las tres piezas audiovisuales de forma diferente en cada uno aunque, para este caso, sólo se muestra durante medio segundo, junto con otro fotograma análogo, en el 0:50 de video en lo que podría ser una referencia a la obra de ciencia ficción 2001: Odisea en el Espacio, de Stanley Kubrick tal y como se muestra en la imagen 29. Por otro lado, en el videoclip de Tranquility Base Hotel + Casino se diferencian dos tipos de escenas: exteriores e interiores.

Todas las escenas de este videoclip, tanto exteriores como interiores, se han rodado en Reno, Nevada, en diferentes localizaciones. La mayor parte de las escenas exteriores se han realizado en el entorno de Eldorado Casino, al norte de la ciudad, y muestran diferentes espacios que se relacionan entre sí y obtienen significado con las demás canciones del disco. Un ejemplo de esto es el cartel mostrado entre el 0:29 y 0:31, donde se puede leer "TWO SHOWS A DAY, FOUR NIGHTS A WEEK" haciendo referencia al primer corte del disco Star Treatment. Este rótulo, en realidad, es una sala en uso que se encuentra cerca del Lincoln Alley, en el emplazamiento situado más al sur entre todos los registrados.

No obstante, no son estos los únicos espacios exteriores que aparecen en el vídeo. Además de los comentados en el entorno cercano, se ven escenas tomadas en algún punto de la carretera del entorno de Reno y Virginia Range, una zona desértica al sudeste de la ciudad donde habitan caballos en estado salvaje que aparecen en el 2:25 del videoclip.

En cuanto a los espacios interiores, la mayor parte de ellos se han rodado en el Peppermill Resort de Reno, un hotel y casino de lujo que cuenta con una gran riqueza de espacios. Dentro de las diferentes salas que se presentan en el vídeo se pueden citar: Cube Bar, Fireside Lounge, Island Buffet, Roman Opulence Suite, Safari Adventure Suite o el Tuscany Ballroom.

Otras secuencias grabadas en espacios interiores se han filmado en el Planetario de Reno y en el interior del Silver Legacy Resort.

FOTOGRAFÍA Y COLOR

Como se ha comentado anteriormente, en esta pieza audiovisual existen dos personajes que, además de por su apariencia estética, se diferencian por el color, la fotografía y la iluminación de las escenas, a pesar de estar interpretados por la misma persona, Alex Turner. Sin embargo, antes de empezar a analizar la fotografía propia de cada uno de los personajes, es necesario hablar de fotografía cinematográfica y de la relación de aspecto.

La relación de aspecto es, a grandes rasgos, la proporción ancho-alto de un fotograma en una pantalla. En el esquema 1 se muestran las relaciones de aspectos más utilizadas en el cine y cómo encajan en el diámetro de la lente.

En el videoclip *Tranquility Base Hotel + Casino*, se emplean dos relaciones de aspecto diferentes en el mismo fotograma. Las imágenes en este vídeo se caracterizan por tener marco lateral, es decir, por tener una franja negra a cada lado de la imagen con las esquinas redondeadas y los bordes irregulares, y por tener una relación de 1:1'78 (o 16:9); al mismo tiempo, la imagen interior, con las esquinas igualmente redondeadas, tiene una relación de 1:1'67 (o 5:3). En el esquema 2 se comparan gráficamente las dos proporciones.

La mayor parte de los planos presentan a Mark o a Alex como protagonistas, interactuando con su entorno o, únicamente, moviéndose por la escena. Los movimientos de cámara, el uso del zoom-in (acercamiento de la imagen), el zoom-out (alejamiento de la imagen) y el tambaleo de la imagen que se produce al no colocar la cámara en un soporte fijo dan la sensación de estar viendo una película de los años setenta. Todo esto se suma a una imagen de baja resolución que, posiblemente, se ha rodado con una lente *vintage*.

En cuanto a los colores y la iluminación, la mayor parte de las escenas tienen poca luz ambiental, pero con elementos puntuales brillantes. En la primera escena del videoclip, se muestra a Mark, de noche, en un plano lejano que se va cerrando hacia el mismo personaje, con Eldorado Casino de fondo, iluminado en verde intenso; este plano va a reflejar

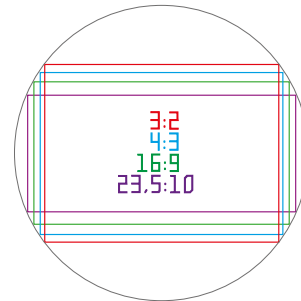

Esquema 1: diagrama de las relaciones de aspecto comparados con el diámetro de la lente.



Esquema 2: relación de aspecto en el videoclip *Tranquility Base Hotel + Casino*.

1 - Romper la cuarta pared: Término teatral y cinematográfico que representa el momento en el que el personaje deja de interactuar con su entorno y se dirige directamente al espectador.

2 - Maida Vale: distrito residencial al oeste de Londres.

la estética general del videoclip que, como elemento notable, presenta luces de neón en los carteles y la decoración que mantiene la estética retrofuturista. Por otro lado, existen espacios bien iluminados como el propio de la estación de Marienplatz o los rodados en el Virginia Range.

Un momento en el que Mark rompe la cuarta pared¹ es cuando la letra de la canción dice "Good afternoon. Tranquility Base Hotel and Casino. Mark's speaking" en el minuto 1:07. A pesar de que hay más momentos en los que Mark mira a cámara, este puede ser el más representativo ya que establece una conexión directa entre lo que está diciendo y el gesto que realiza.

Alex y Mark son los únicos personajes que aparecen en el vídeo ya que los otros miembros del grupo aparecen únicamente en las pantallas de televisión del hotel, a través de las cuales se ven imágenes extraídas de un concierto de la banda en Maida Vale² (2018), para la BBC.

ESPACIOS Y RELACIONES

Los espacios, como se ha explicado antes, se dividen en dos categorías, interiores y exteriores. Este será el único de los videoclips que emplee emplazamientos en diferentes localizaciones:

INTERIORES	EXTERIORES
Cube Bar - Peppermill Resort, Reno	North Virginia Street - Reno
Fireside Lounge - Peppermill Resort	Lincoln Alley - Reno
Island Buffet - Peppermill Resort	Silver Legacy Casino - Reno
Roman Opulence Suite - Peppermill Resort	Eldorado Casino - Reno
Safari Adventure - Peppermill Resort	Siri's Casino - Reno
Tuscany Ballroom - Peppermill Resort	Second Street - Reno
Casino - Silver Legacy Casino	Virginia Range - Virginia
Planetario - Reno	
Marienplatz - Múnich	

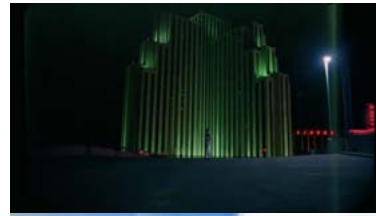
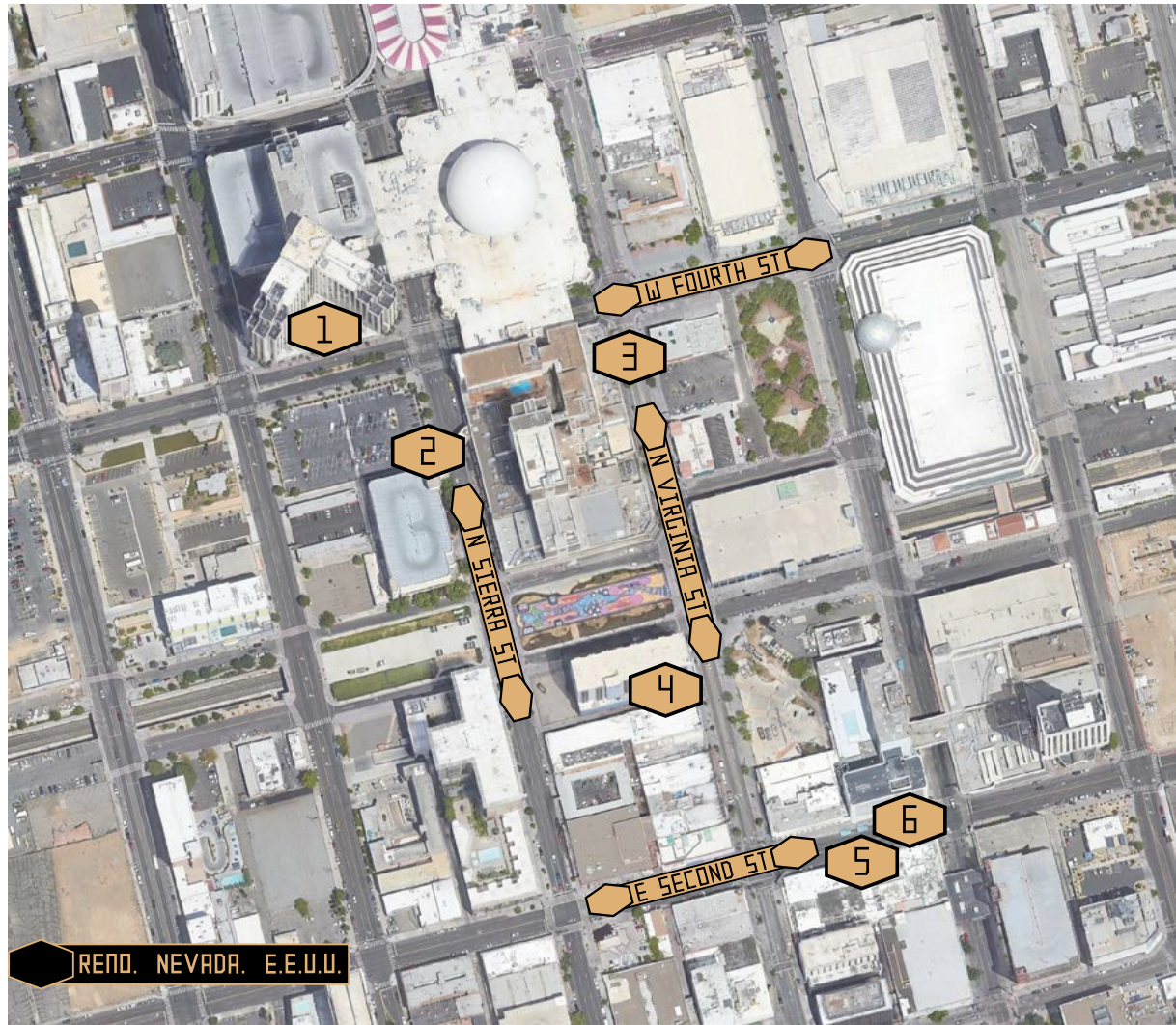

1 SILVER LEGACY CASINO



2 ASCENSOR ELDRORADO CASINO



3 VIRGINIA ST/FOURTH ST



4 SIRI'S CASINO



5 E SECOND ST/LINCOLN ALLEY



6 E SECOND ST

6 FOUR OUT OF FIVE



CRÉDITOS

Canción:

Alex Turner: voz, coros, piano, bajo, órgano, guitarra, guitarra acústica

Jamie Cook: guitarra

Tom Rowley: solo de guitarra eléctrica

Matt Helders: batería

Loren Humphrey: batería

James Righton: Wurlitzer (teclado electromecánico)

Josephine Stephenson: piano

James Ford: percusión, sintetizador, orchestron, guitarra acústica, timbal rotatorio

Vídeo:

Directores: Ben Chappell & Aaron Brown

Productor: Rob Leonard

Producción: FRIEND

Productor ejecutivo: Luke Tierney

Director creativo: Edwin Burdis

Localización principal de rodaje: Castillo de Howard, Yorkshire, Reino Unido.

LETRA Y MÉTRICA

Estrofa 1

Advertise in imaginative ways,

start your free trial today

Come on in, the water's lovely

Look, you could meet someone you like

during the meteor strike,

it is that easy

Lunar surface on a Saturday night,

dressed up in silver and white

With coloured, Old Grey Whistle Test lights

Estribillo

Take it easy for a little while

Come and stay with us,

it's such an easy flight

Cute new places keep on popping up

Since the exodus,

it's all getting gentrified

I put a taqueria on the roof,

it was well reviewed

Four stars out of five

and that's unheard of

Estrofa 2

Mr. Bridge and Tunnel on the Starlight Express.

The head of special effects

in my mind's eye

Hokey Cokey with the opposite sex.

The things you try to forget,

doesn't time fly?

I'm in no position to give advice,

I don't want to be nice

And you know that

Estribillo

Take it easy for a little while

Come and stay with us,

it's such an easy flight

Cute new places keep on popping up

Around Clavius,

it's all getting gentrified

The Information-Action Ratio

is the place to go

And you will no recognise

the old headquarters

Estrofa 3

All the nights that never happened

And the days that don't exist

At the Information-Action Ratio

Only time that we stop laughing

Is to breathe or steal a kiss

I can get you on the list for all the clubs

I can lift you up another semitone

Estrillo

Take it easy for a little while (Take it easy for a little while)

Come and stay with us,

it's such an easy flight

Cute new places keep on popping up (Cute new places keep on popping up)

Since the exodus,

it's all getting gentrified

The Information-Action Ratio (the Information-Action Ratio)

Is the place to go,

four stars out of five

Estrillo

Take it easy for a little while (Take it easy for a little while)

Come and stay with us,

now it's such an easy flight

Cute new places keep on popping up (Cute new places keep on popping up)

Around Clavius,

it's all getting gentrified

I put a taqueria on the moon (The Information-Action Ratio)

It got rave reviews,

four stars out of five

Outro

Take it easy for a little while (take it easy for a little while)

Come and stay with us,

four stars out of five

Take it easy for a little while (take it easy for a little while)

Come and stay with us,

four stars out of five

Take it easy for a little while (take it easy for a little while)

Come and stay with us,

four stars out of five

Take it easy for a little while (take it easy for a little while)

Come and stay with us,

four stars out of five

(Take it easy for a little while)

Four stars out of five

(La letra entre paréntesis representa las voces corales)

1 - Outro: término que se refiere en música el episodio con el que se finaliza o cierra una determinada pieza o canción.

2 - Wurliitzer: Marca de pianos electromecánicos

Como inicio para estudiar la métrica de esta canción, se divide la estructura en dos elementos principales: Estrofas y Estrillos. En este tema, se presenta el siguiente orden: Estrofa 1 / Estrillo / Estrofa 2 / Estrillo / Estrofa 3 / Estrillo (x3) / Outro¹.

Principalmente, la rima que se emplea en esta letra obtiene características de otros géneros entre los que se incluyen el hip-hop y el rap. En estos géneros, la sílaba final de cada verso no tiene por qué ser la que efectúe la rima con la siguiente sino que, en esta métrica, podría ser la sílaba anterior o, incluso, la palabra previa. Este patrón se cumple durante toda la canción y se irá repitiendo, también, en más temas del disco.

APROXIMACIÓN MUSICAL

La tonalidad de este corte es Dm aunque, cuando llega a la Estrofa 3 la rueda de acordes varía en tres semitonos, lo que resulta en un tono y medio, pasando de Em como acorde de arranque a Gm. Este cambio permanecerá durante los últimos estrillos y hasta el outro.

El tempo es 133 bpm (la negra) y el compás de 4 por 4.

La pieza queda conformada por una serie de capas superpuestas a diferente profundidad, comenzando con tres en la primera parte de la canción y aumentando en número según avanza el discurso musical. Las capas se pueden organizar según las diferentes familias instrumentales que intervienen en la pieza: voces, cuerdas, percusión, vientos y electrónicos. En este tema tiene una especial presencia las cuerdas rasgadas (guitarras acústicas y eléctricas), las cuerdas pulsadas (bajo) y las cuerdas percutidas (piano), así como las voces principales y los coros. En una segunda capa se escucha la batería y algunos instrumentos electrónicos (órgano eléctrico). En la capa más profunda, se encuentran las percusiones extra, el piano Wurliitzer² y algunas frases de guitarra.

VIDEO

ARGUMENTO

Siguiendo con la temática común de esta etapa, este tema continúa con la promoción del hotel y del casino. En este caso, no habla el personal del hotel sino la empresa que se dedicaría a la gestión del viaje, tanto del trayecto como de la estancia. El título de la canción, Four Out of Five, hace referencia a la valoración que tiene esta empresa para con sus clientes.

El tema intenta vender situaciones que podrían suceder durante la experiencia de los clientes en el viaje, desde el momento del despegue hasta la vuelta a casa. En esta canción, empleando un lenguaje sarcástico, se hace referencia a elementos característicos de las estancias vacacionales masificadas dando especial importancia al trato con los clientes.

El videoclip de la canción se gesta de forma diferente al anterior. En este caso, el argumento principal del video no muestra el producto final sino el proceso de grabación del videoclip Tranquillity Base Hotel + Casino, a pesar de mostrarse en otros escenarios. También, como en el anterior videoclip, se muestran dos personajes caracterizados por Alex Turner, el propio Alex y Mark, que se diferencian, además de por su estética -colores claros para Alex y oscuros para Mark, esto es, invertidos respecto al videoclip de Tranquillity Base Hotel + Casino- por el encuadre del tema pero se analizará más adelante.

En la imagen 30 se muestra el contraste entre los dos personajes, a los que se asocian modelos de arquitecturas contrastantes, enfatizando así la perspectiva retrofuturista de toda esta etapa.

Otra característica que lo diferencia del videoclip visto anteriormente es la aparición de más personajes dentro de escena, entre los que se encuentran los demás integrantes de la banda: Cook, Helders y O'Malley. Además de los Arctic Monkeys, aparecen trabajadores de la empresa que realiza el videoclip mientras preparan el decorado y las diferentes estancias de la escena para la grabación.



Imagen 30: Fotogramas del videoclip de la canción Four Out of Five. Arriba, Alex observando la maqueta del Tranquillity Base Hotel + Casino; abajo, Mark frente a la maqueta del Castillo de Howard.

ESCENOGRAFÍA

El videoclip de *Four Out of Five* arranca con una pantalla en la que se muestra un plano en planta del *Tranquility Base Hotel + Casino*. La cámara se desplaza lateralmente y se ve a Alex Turner sentado en un clavicordio propiedad del Castillo de Howard, y sigue avanzando hasta que se para delante de un pasillo; al fondo, se ve la maqueta del hotel. El tema comienza después de que un sonido de alarma y una luz roja intermitentes, que provienen de la habitación de detrás de cámara, interrumpen el sonido del clavicordio. Este es el único videoclip en el que esta escena se repite, al principio y justo antes de la tercera estrofa, y tiene mucha menos presencia al inicio.

Mientras Alex camina hacia la habitación del fondo, en la que se encuentra el modelo del hotel, se ve un fotograma de Mark en la estación de Marienplatz, como en el videoclip anterior, y otro fotograma de Mark caminando hacia la luz roja. Cuando Alex se detiene detrás de la maqueta para observarla, comienza a sonar la canción, momento en el que se vuelve a Marienplatz para ver a Mark caminando dando la espalda a la cámara. En esta secuencia se intercala una imagen de Alex observando la maqueta. La letra de la canción empieza a sonar en el momento en que se ve a Alex conduciendo un coche por un túnel, supuestamente llegando al rodaje del videoclip.

Como principal y único espacio de rodaje de este vídeo se encuentra el Castillo de Howars, un castillo construido en el siglo XVIII por la familia Howard, perteneciente a la aristocracia británica de la época.

En cuanto al vestuario de los trabajadores, se generaliza un mono rojo con las palabras «*Tranquility Base Hotel + Casino*» bordadas en la espalda. El vestuario de los miembros del grupo, incluyendo a Turner, cambia según la realidad en la que se encuentre, es decir, si el espectador está viendo escenas en las que podría aparecer Alex, la ropa será de colores claros y, por contra, si la escena es de la realidad de Mark, la ropa será de colores oscuros, esto es, a la inversa de lo que ocurre en el vídeo anteriormente estudiado.

FOTOGRAFÍA

En este videoclip se trata la relación de aspecto de manera que se diferencian los personajes sin grandes dificultades. Para la mayor parte de los planos se emplea la relación de aspecto 1:1'78 (16:9), a diferencia del anterior, aunque se emplea 1:1'33 (4:3) en los planos en los que se realizan las hipotéticas pruebas de imagen para el producto final.

Otra forma de diferenciar los personajes es el color que se emplea para cada uno de ellos, a pesar de que no son los únicos que aparecen en este vídeo. Los colores empleados para las escenas en las que Mark es protagonista serán más cálidos que los empleados en las escenas de Alex.

A diferencia del vídeo del tema *Tranquility Base Hotel + Casino*, en *Four Out of Five* los demás miembros de Arctic Monkeys sí aparecen, aunque el único que no se ve solo tocando su instrumento es a Nick O'Malley, que está junto a Alex Turner observando los monitores de grabación. También se muestran en escena otros figurantes, como los empleados de la empresa de producción del videoclip mientras preparan el decorado, las cámaras o las luces.

Además, en este videoclip y a diferencia de los demás, la estación Marienplatz aparece más de una vez y en diferentes planos. Mark es el único personaje que aparece en esta estación, aunque también se ve a otro figurante cruzándose detrás de Mark. Esta estación podría representar el hangar en el cual las naves alunizan con los visitantes y cómo Mark está presente para esperarles. Como añadido, dos animales: un perro que aparece en varias secuencias del videoclip, y un caballo que se ve en la entrada del castillo.

En cuanto a los movimientos de cámara, mayormente se ven tambaleos y disposiciones de cámara irregulares, es decir, encuadres asimétricos o perspectivas oblicuas para crear sensación de incomodidad. Como complemento, se añaden elementos propios del cine de ciencia ficción de los años setenta, como los zooms, la iluminación o la calidad de la imagen, que se graba con material propio de los años setenta dando más peso a la idea retrofuturista.



6:09 Imagen 31: Castillo de Howard, Yorkshire, Reino Unido.

ESPACIOS Y RELACIONES

Las escenas del videoclip fueron grabadas en varias plantas del castillo. Observando las distintas escenas, se han localizado las estancias en las que transcurre la acción y se han representado en los planos de Planta Baja y de Planta Primera de la página 6:13. En las imágenes siguientes a los planos, se muestran las estancias en el vídeo (arriba) y cómo se encuentran habitualmente (abajo).

El videoclip, dirigido por Ben Chappell, ha sabido captar la esencia del estilo y la elegancia de Castle Howard, brindando un telón de fondo impresionante para la narrativa visual de la canción. A pesar de que el clip se desarrolla en un ambiente futurista y distópico, se consigue encajar perfectamente el carácter de la canción con los espacios opulentos y exquisitamente decorados de la mansión.

La estructura principal de Castle Howard, conocida como el Great Hall, se convierte en el epicentro de la trama del vídeo. Este magnífico espacio es famoso por su techo abovedado, sus imponentes columnas y sus finos detalles arquitectónicos. Las cámaras capturan la belleza de la habitación desde diferentes ángulos, creando una sensación de grandeza y misterio.

A medida que el vídeo avanza, el espectador es guiado a través de una serie de pasillos y habitaciones, cada una con su propio estilo y carácter distintivo. Los majestuosos techos altos, las pinturas históricas y los intrincados muebles antiguos transportan al espectador a otra época, añadiendo una capa de nostalgia y encanto a la narrativa del vídeo.

Además de los espacios interiores, el vídeo también aprovecha la belleza de los jardines y los terrenos que rodean Castle Howard. Los amplios espacios verdes se convierten en el escenario de tomas panorámicas y en escenas donde los miembros de la banda interactúan con el entorno natural. La combinación de la arquitectura grandiosa y los paisajes serenos que la envuelven agrega una dimensión adicional a la estética visual del vídeo.

La presencia de Castle Howard en el videoclip de Four Out of Five no solo resalta la impresionante belleza y el legado histórico de la mansión, sino que también se convierte en un símbolo de la fusión entre lo tradicional y lo innovador. La banda Arctic Monkeys, conocida por su estilo musical moderno y su actitud rebelde, encuentra una conexión única con el esplendor y la tradición de Castle Howard, creando un contraste intrigante y cautivador.

Además, la banda tuvo tiempo para rendir homenaje a una de los grupos más influyentes de la música británica de todos los tiempos, como son The Beatles. Se tomaron la foto de la imagen 34 en la misma posición, con un ángulo de cámara similar, al famoso primer álbum del grupo formado por John Lennon, Paul McCartney, George Harrison y Ringo Starr titulado *Please Please Me* (Parlophone, 1963). También se lanzaron dos recopilatorios, en 1973, que comprendían los éxitos desde 1962 a 1966 y de 1967 a 1970, respectivamente, y que poseen la misma imagen con la diferencia temporal propia de cada época (Imagen 33). La arquitectura vuelve a estar presente en este tipo de detalles.



Imagen 32: portada del álbum *Please Please Me* de The Beatles (Parlophone, 1963).



Imagen 33: portada de los álbumes recopilatorios (arriba) 1962-1966 y (abajo) 1967-1970 de The Beatles.



Imagen 34: imagen de Arctic Monkeys en su particular homenaje a The Beatles.

CASTILLO DE HOWARD

YORKSHIRE, INGLATERRA

- ① SALA DE MÚSICA
- ② SALA MUSEO
- ③ HALL DEL JARDÍN
- ④ DORMITORIO
- ⑤ BAÑO
- ⑥ PASILLO SUPERIOR
- ⑦ ESCALERAS DESTE
- ⑧ GRAN HALL
- ⑨ JARDINES SUR
- ⑩ CENTRO DE LA GALERÍA
- ⑪ HABITACIÓN
- ⑫ JARDINES NORTE

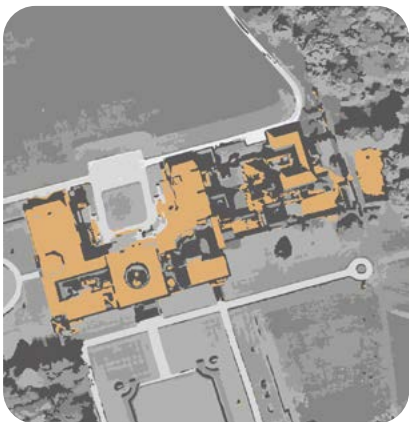
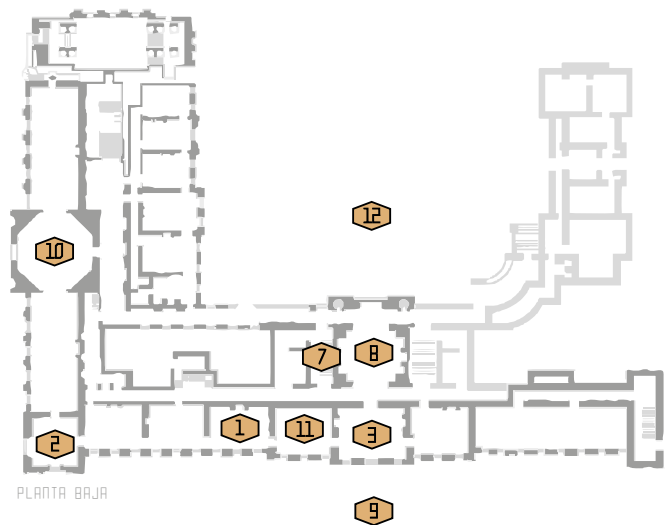

PLANO DE EMPLAZAMIENTO Y ORIENTACION

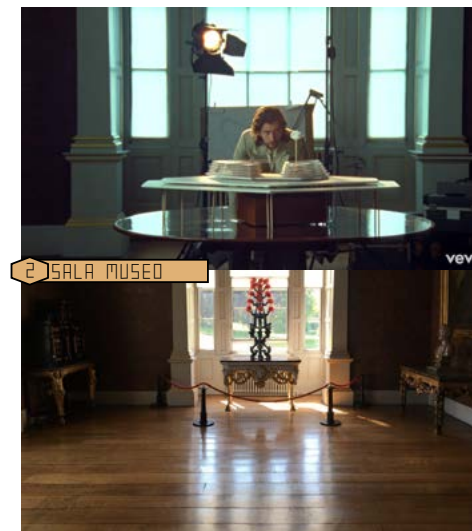
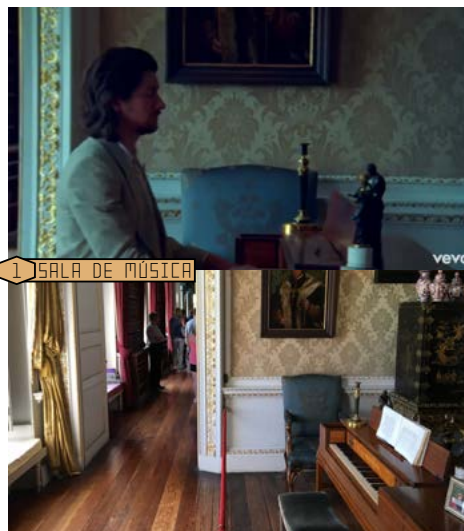
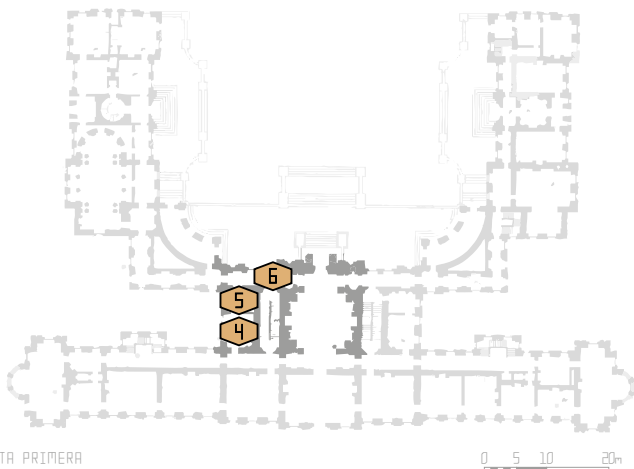



6 PASILLO SUPERIOR



7 ESCALERA DESTE



8 GRAN HALL



9 JARDINES SUR



10 CENTRO DE LA GALERIA

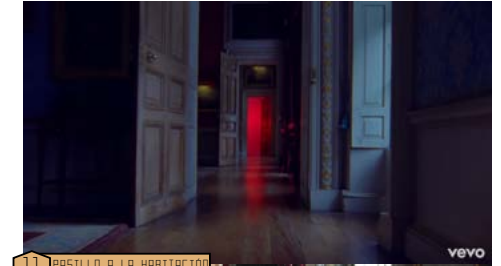

11 PASILLO A LA HABITACION

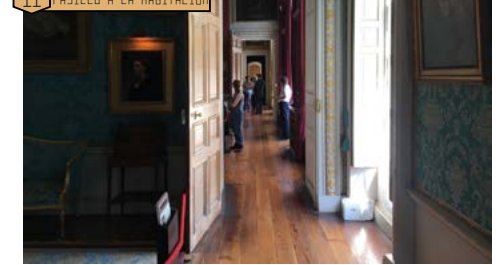

12 JARDIN NORTE



Imágenes de la apariencia habitual del Castillo de Howard tomadas por Cartledge, S.



7 WARP SPEED CHIC

CRÉDITOS

Director: Ben Chappel

VIDEO

ARGUMENTO

Warp Speed Chic no es el título de ninguna canción del álbum *Tranquility Base Hotel + Casino*. Se trata de un documental cuyo título procede de la letra de la canción *Star Treatment* y, en sí misma, no tiene un argumento como lo podría tener cualquiera de los dos videoclips anteriores. En este caso, *Warp Speed Chic* muestra el proceso de grabación del disco con todo el equipo involucrado.

No existen personajes, cinematográficamente hablando; cada persona que interviene en el documental no interpreta ningún papel sino que se representan a sí mismos durante este proceso. Dentro de *Warp Speed Chic* se pueden ver referencias al cine de los años setenta en elementos como la camiseta que lleva Alex que forma parte del *merchandising* de la película *La Naranja Mecánica* o los instrumentos empleados para la grabación.

Con una duración de 11:53 minutos, *Warp Speed Chic* comienza con un plano del número de calle del estudio de grabación, La Frette Studio, en La Frette-Sur-Seine, a quince minutos de París, Francia. Después de las primeras imágenes y de los créditos de inicio, donde se ve sobreimpresionado «Arctic Monkeys», se abre paso la primera escena de grabación. En esta sección se escucha una versión instrumental de la canción *Science Fiction*, octavo corte del álbum.

La banda sonora de este documental la conforman las canciones del álbum en versiones instrumentales o durante el proceso de grabación y una canción no original en la escena post-créditos. En las imágenes se aprecian diferentes cortes del estudio, conciertos o los momentos de descanso entre estos. Esta banda sonora conformada por el álbum presenta un orden diferente al del disco y es el siguiente:

- *Science Fiction* (Instrumental)
- *The Ultracheese* (Grabación + directo)
- *Batphone* (Instrumental)
- *Star Treatment* (Grabación + directo + grabación de voces)
- *Four Out of Five* (Grabación)
- *The World's First Ever Monster Truck Front Flip* (Instrumental)
- *Golden Trunks* (Instrumental)
- *One Point Perspective* (Instrumental)
- *The Ultracheese* (Instrumental, créditos)
- *You're the One that I Want* - Olivia Newton-John, John Travolta (Escena post-créditos)

Este cortometraje documental, a diferencia del resto de contenido audiovisual de la etapa, no posee el sonido de alarma que sí aparece en los otros dos videoclips y que, en *Four Out of Five*, surge hasta en dos ocasiones. Aun así, se mantiene la luz roja intermitente, manteniendo este elemento recurrente que da unidad a toda la etapa.

Otro elemento diferenciador de *Warp Speed Chic* con respecto a *Tranquility Base Hotel + Casino* y *Four Out of Five* es la aparición del productor James Ford, al que se le ve en la primera escena, al fondo de la sala. Se muestran imágenes del resto de equipo de grabación, también, además de momentos de relajación y descanso entre grabaciones como Turner y Helders jugando al billar o toda la banda saliendo a pasear por el La Frette-Sur-Seine.



Imagen 35: fotograma del documental *Warp Speed Chic*. Se ve a Alex grabando la letra de la canción *Star Treatment* que da título al documental.

Finalizando con *Warp Speed Chic*, se aprecia que la maqueta del hotel tiene más protagonismo que en los otros videoclips. Mientras que en *Tranquility Base Hotel + Casino* no aparece y en *Four Out of Five* se ve de lejos o recortando la imagen, en este cortometraje tiene un peso especial, llegando a protagonizar la escena en hasta tres ocasiones.

Para las dos primeras veces en las que se encuentra este modelo arquitectónico, se emplea el mismo escenario pero en condiciones diferentes y en completa continuidad, es decir, no hay escenas intermedias.

Uno de los factores que diferencian las escenas es la iluminación y el fondo de la escena. Para la primera, la luz ambiental es roja y mientras que la luz que incide sobre la maqueta es blanca (Imagen 36). La segunda escena cambia el fondo rojo de la escena por uno blanco, propiciando un ambiente completamente diferente a la escena (Imagen 37). En tercer lugar, se efectúa otro cambio, el fondo pasa de ser blanco a negro y, aunque la luz se mantiene, cambia radicalmente el aspecto del modelo (Imagen 38).

En estas escenas se puede apreciar un dato que aporta una información vital para la comprensión completa de la maqueta. La rotación de los elementos móviles, que se analizarán más en profundidad en el siguiente corte, sólo es perceptible en este documental y en estas escenas, donde se mantiene la escena en la que se ve este movimiento.

Imagen 36: Primera escena de la maqueta del *Tranquility Base Hotel + Casino* del cortometraje *Warp Speed Chic*.



Imagen 37: Segunda escena de la maqueta del *Tranquility Base Hotel + Casino* del cortometraje *Warp Speed Chic*.



Imagen 38: Tercera escena de la maqueta del *Tranquility Base Hotel + Casino* del cortometraje *Warp Speed Chic*.



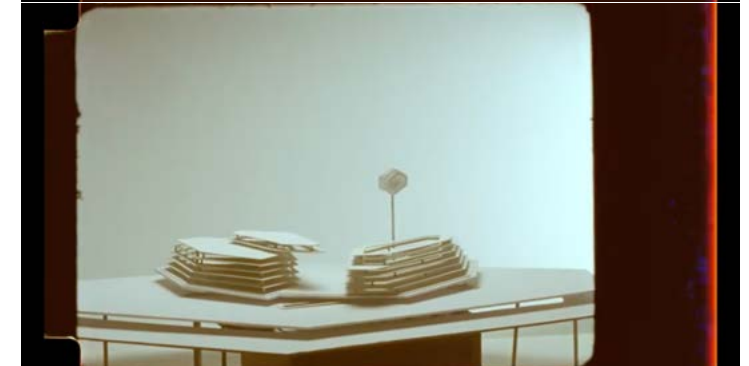

B EL HOTEL Y EL CASINO

UBICACIÓN Y EMPLAZAMIENTO

La Luna es el único satélite natural de la Tierra y es un astro fascinante que ha capturado la imaginación de la humanidad a lo largo de la historia. Se encuentra a 384.400 km de la Tierra y su presencia en el cielo nocturno y sus diferentes fases han inspirado mitos, leyendas y poesía en todas las culturas.

La Luna tiene un impacto significativo en la Tierra. Su fuerza gravitacional causa las mareas en los océanos y ejerce una influencia sutil pero constante en nuestro planeta. Además, la Luna desempeña un papel importante en la estabilidad de la inclinación del eje de la Tierra, lo que contribuye a la existencia de estaciones y al clima en general. En algunas culturas representa uno de los elementos religiosos más relevantes de su mitología.

La superficie de la Luna es un paisaje lleno de cráteres, montañas y llanuras. Está compuesta principalmente de rocas, y carece de atmósfera y agua líquida en su forma natural. Sin embargo, se han descubierto pequeñas cantidades de agua congelada en los polos lunares, generando interés en futuras exploraciones y posibles aprovechamientos.

La Luna también ha sido objeto de conquista espacial. Las misiones Apolo llevaron a los primeros seres humanos a caminar sobre la superficie lunar, recolectando muestras de suelo y realizando experimentos científicos. Estas misiones han contribuido en gran medida a nuestro conocimiento sobre la formación y evolución de la Luna, así como a la comprensión del origen y la historia del sistema solar.

En la Luna se han definido determinados puntos de referencia para componer mapas y facilitar la localización. Como los únicos puntos de referencia visibles son los cráteres, fallas, llanuras y cordilleras, se les ha atribuido nombres a cada uno de ellos y se han ordenado en mapas con la ayuda de escáneres satelitales. *Montgomery, Scott L. 2009.*

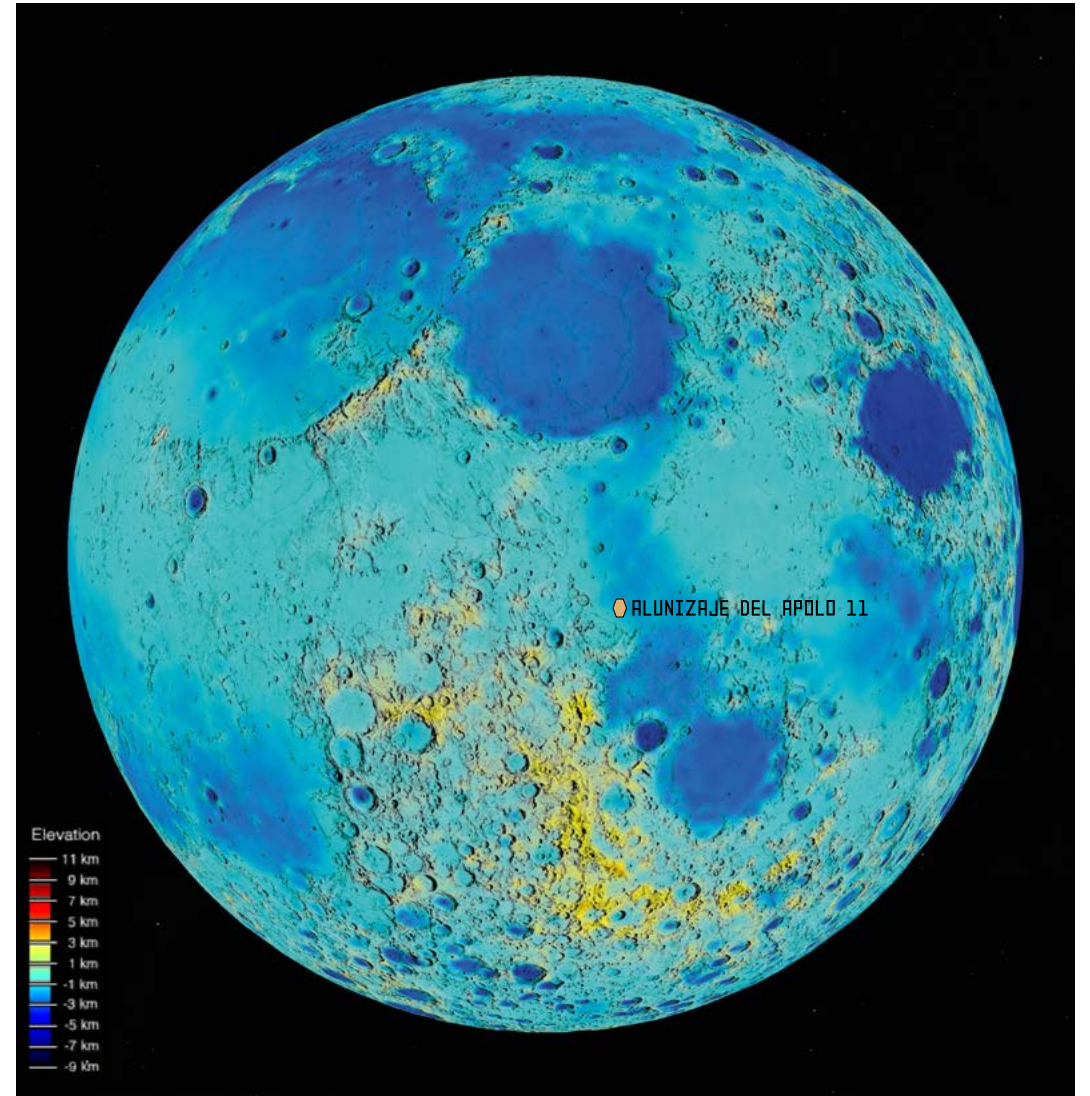

TRANQUILITY BASE Y LA MISIÓN APOLO

El Mar de la Tranquilidad es una vasta extensión lunar ubicada en el hemisferio norte de la Luna. Es uno de los mares lunares más grandes y prominentes, y su nombre proviene del latín «Mare Tranquillitatis». Sin embargo, su fama se debe principalmente al hecho de que fue el sitio de alunizaje de la histórica misión Apolo 11 de la NASA el 20 de julio de 1969.

La misión Apolo 11 fue un logro extraordinario en la historia de la exploración espacial. Estuvo compuesta por un equipo de tres astronautas: Neil Armstrong, Buzz Aldrin y Michael Collins. Armstrong y Aldrin descendieron a la superficie lunar a bordo del módulo lunar llamado Eagle, mientras que Collins permaneció en órbita lunar en el módulo de comando Columbia.

Después de un viaje de varios días, el módulo lunar finalmente aterrizó en el Mar de la Tranquilidad, en un área conocida como el Tranquility Base. Esta ubicación fue seleccionada cuidadosamente por la NASA debido a su terreno relativamente llano y seguro, lo que proporcionó un lugar adecuado para el alunizaje y las actividades de los astronautas.

El 20 de julio de 1969, Neil Armstrong dio un paso histórico y se convirtió en el primer ser humano en caminar sobre la superficie lunar. Sus famosas palabras «Es un pequeño paso para el hombre, pero un gran salto para la humanidad» resonaron en todo el mundo y se convirtieron en un símbolo de la capacidad tecnológica de la humanidad.

Durante su tiempo en el Tranquility Base, Armstrong y Aldrin realizaron una serie de actividades científicas y exploratorias. Recolectaron muestras de rocas y regolitos lunares, instalaron experimentos científicos y tomaron fotografías detalladas del paisaje lunar. Estas acciones no solo ayudaron a los científicos a comprender mejor la geología de la Luna, sino que también sentaron las bases para futuras misiones de exploración espacial.

El sitio de aterrizaje, el Tranquility Base, sigue siendo un lugar de importancia histórica y simbólica. Es un recordatorio tangible de la valentía,

la determinación y el espíritu pionero de la humanidad para explorar lo desconocido. La misión Apolo 11 en el Mar de la Tranquilidad también demostró el poder de la colaboración y la cooperación internacional, ya que representó un logro conjunto de la humanidad.

Además de su relevancia histórica, el Mar de la Tranquilidad y el Tranquility Base también tienen un valor científico significativo. Las muestras de rocas y regolitos lunares recolectadas durante la misión Apolo 11 y las misiones posteriores han proporcionado información inestimable sobre la formación y la evolución del sistema solar.



Imagen 40: Imagen mapa alunizaje de la misión Apolo 11. Google Earth Pro.

EL HEXÁGONO

Volviendo a los Arctic Monkeys, existe un elemento que se repite sistemáticamente a lo largo de toda la etapa: el hexágono. Este elemento forma parte de la estética y de la composición arquitectónica del hotel, así como de algunos elementos representativos del videoclip *Tranquility Base Hotel + Casino*.

Este polígono pasa de ser una forma regular a un hexágono deformado. Se achata en el eje vertical y modifica los ángulos interiores creando dos diagonales idénticas y una más corta. Los ángulos pasan de seis iguales de 120° a cuatro ángulos de 114° y dos de 132° , mientras que las diagonales pasan de ser tres de la misma medida a cumplir la relación $1/1'33$, es decir, las diagonales mayores tienen un 33% más de distancia que la menor. Los cuatro lados iguales guardan una proporción de $1/1'67$, es decir, los cuatro lados largos son un 67% más extensos que los dos cortos. Los ángulos de 114° podrían haberse obtenido intencionadamente con esa precisa medida, ya que el número 0114 es el prefijo telefónico de la ciudad de Sheffield, de donde son originarios los Arctic Monkeys (Esquema 3).

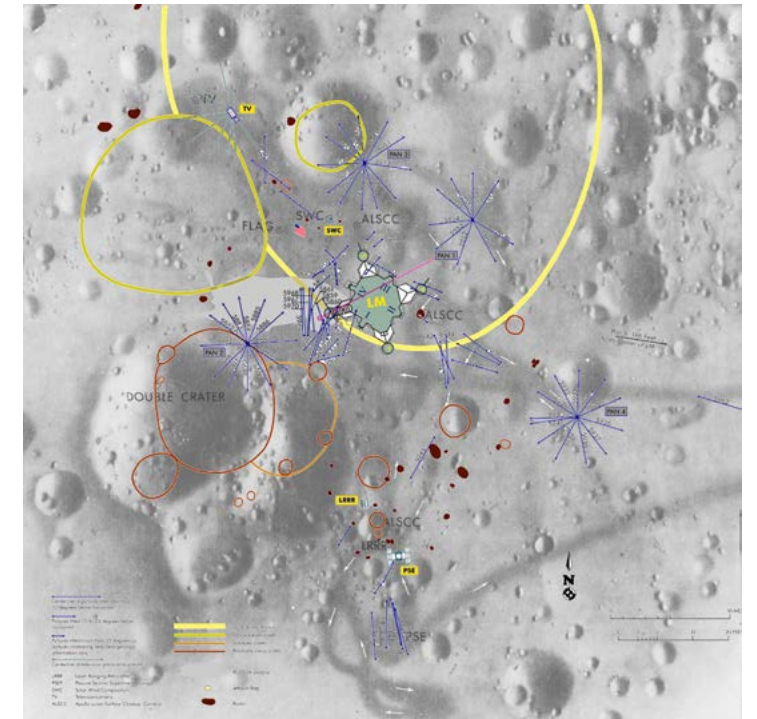
ICONOGRAFÍA DEL HEXÁGONO

Este hexágono representa la piedra angular de la estética en esta composición, tanto en la propia de los productos físicos (disco, LP y *merchandising*) como en las producciones audiovisuales y en los conciertos en directo.

En el disco y los LP se utiliza este hexágono como hilo conductor, incorporándolo en la cara principal del disco compacto, en su funda, en las caras interiores del estuche; y en el disco de vinilo, colocando uno para el Side One y dos para el Side Two.

Más allá de la iconografía del disco en sí, también forma parte de la figuración de esta etapa. El hexágono es un elemento que se encuentra explícita y subliminalmente en otros ambientes del conjunto del producto final, tanto en videoclips como en puesta en escena en concierto.

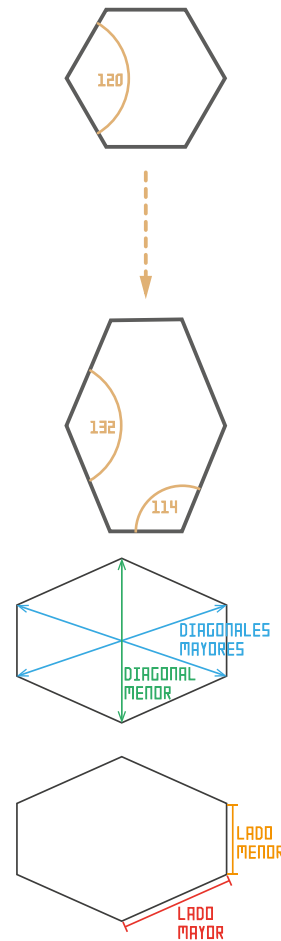

Esquema 3: Relación de deformación del hexágono.

En primer lugar, en el videoclip *Tranquility Base Hotel + Casino* se ve el hexágono en una ocasión (0:39-0:41), cuando Mark camina por el casino y figura en las máquinas tragaperras, como se ve en la imagen 38.

En segundo lugar, por lo que se refiere al videoclip *Four Out of Five*, el hexágono se muestra en varias escenas:

- En la primera escena del videoclip (0:02), justo cuando arranca y antes de que Alex entre en escena tocando el piano.

- Durante la escena en la que Turner y O'Malley están mirando los monitores (1:18), valorando escenas del futuro videoclip. El hexágono se muestra en la etiqueta de detrás del monitor izquierdo y representará el logotipo de la empresa productora del videoclip. Y también en esa misma escena aparece de forma intuitiva en la toma de corriente del mismo monitor.

- En otra pantalla en la que se muestra la planta del hotel (2:22), representando el centro de gravedad de giro del Bloque B y el hueco del cartel del Bloque C, según criterio propio de designación, que se explica más adelante.

- El hexágono se vuelve a ver en el minuto 3:13 como llavero de la habitación del hotel.

Como tercer punto, a lo largo del cortometraje *Warp Speed Chic*, que forma parte de la iconografía de la etapa, se puede encontrar el hexágono en varias ocasiones:

- La primera vez que aparece es en el minuto 3:40. En un primer momento, se muestran los lados largos de un triple hexágono concéntrico de tubos de neón y, al momento, los lados más cortos.

- En segundo término, se puede intuir un hexágono en el minuto 4:52, en la escena de un directo de la banda. En esta escena aparece en una pieza de forma cúbica, apoyada en uno de sus vértices y girando sobre su diagonal, de manera que, en una determinada posición del giro puede adivinarse un hexágono.

- En un tercer momento (9:30), se pueden ver multitud de hexágonos de las mismas proporciones decorando una pared roja, junto a lo que sería la puerta del estudio de grabación.

- Por último, en una fotografía en el minuto 10:36 aparecen en la misma situación de antes, pero en otro plano. En esta fotografía también aparece otro hexágono plantado sobre una peana roja que tiene la misma forma.



Imagen 41: fotograma del videoclip Tranquility Base Hotel + Casino donde se ven los hexágonos. En azul se muestra el techo que, realmente, no forma un hexágono pero tiene una forma similar con luces de neón, que se integra perfectamente en la escena.



Imagen 42: fotograma del videoclip Four Out of Five (1:18). En azul, se aprecia la toma de corriente de la pantalla, de forma casi hexagonal



Imagen 43: fotograma del documental Warp Speed Chic (10:36).

VOLÚMENES

ALTURAS Y HUECOS

El modelo arquitectónico del Tranquility Base Hotel + Casino se compone de dos volúmenes, principalmente. Desde el punto de vista geométrico, estos volúmenes se generan mediante la superposición en planta de hexágonos irregulares escalonados.

A pesar de los dos volúmenes de la maqueta y del doble programa del edificio para hotel y casino, no se puede concluir que exista una correspondencia biunívoca entre volúmenes y usos.

MÓDULO IZQUIERDO

El módulo izquierdo se compone de un total de siete alturas. La forma de cada una de las plantas es diferente según se asciende, pero siendo siempre hexagonal. Si entre la primera planta y la quinta se mantiene la forma general, para la sexta y séptima el hexágono se deforma y se crea un pivote alrededor del cual giran ambas plantas. Por tanto, existen dos bloques modulares en cuanto a las plantas de este volumen: el Bloque A, que compone las plantas primera a quinta, y el Bloque B, que integra las plantas sexta y séptima.

En el Bloque A todas las plantas comparten el lado 3, tal y como se muestra en el esquema 4, mientras que los otros cinco lados del hexágono se van encogiendo de forma escalonada según aumenta la altura. Las plantas primera a cuarta tienen un hueco central que se va reduciendo conforme se sube, manteniendo el ancho de los lados del hexágono. Finalmente, la planta quinta recompone el hueco para cubrirlo a modo de cubierta.

En el Bloque B las plantas seis y siete del módulo izquierdo se forman a partir del mismo hexágono, ahora más deformado. Para permitir el giro, el pivote se dispone en el centro de gravedad de la planta sexta. La planta séptima mantiene la forma de la planta inferior, aunque de menor tamaño.

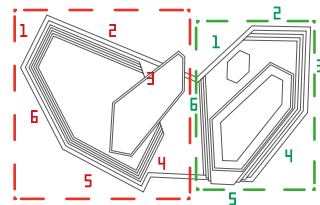
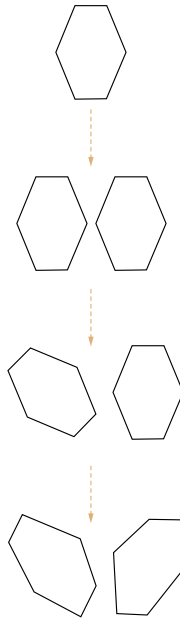

Esquema 4: Evolución del hexágono y los bloques.

MÓDULO DERECHO

Asimismo, el módulo derecho sufre cambios similares, pero no de la misma manera. Presenta un total de seis alturas divididas en dos bloques, como el módulo izquierdo. Sin embargo, para esta parte del volumen, hay un lado del hexágono que no se contrae, sino que se extiende en voladizo. Como en el módulo izquierdo, se puede considerar las plantas agrupadas en dos bloques: Bloque C, que comprende las plantas primera a cuarta, y Bloque D, las dos últimas plantas de este módulo.

En el Bloque C todas las plantas comparten el lado 1, como se muestra en el esquema x; los lados 2, 3, 4 y 6 del hexágono de planta primera se contraen; mientras que el lado 5 se expande con un voladizo de perfil creciente según se asciende.

El Bloque D se forma con una deformación similar a la ocurrida en el módulo izquierdo con el Bloque B. Se generan dos plantas superiores con forma de hexágono que resultan de menores dimensiones según suben en plantas. Sin embargo, a diferencia del otro módulo, no giran alrededor de ningún pivote y se mantienen estáticas.

Este módulo tiene dos huecos principales: uno de proporciones paralelas al Bloque D, que se forma cortando verticalmente ambos bloques C y D, y otro hueco que tiene la forma del hexágono principal y que también corta verticalmente, pero solo al Bloque C.

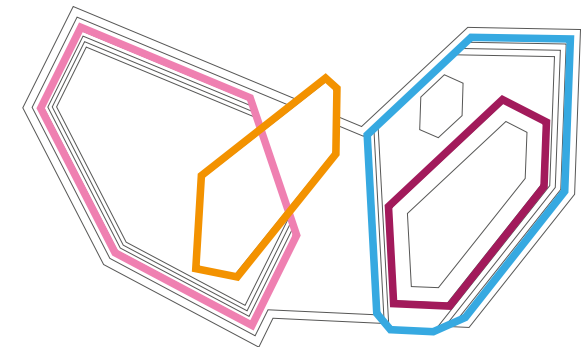

Esquema 5: Disposición de los bloques. Rosa: Bloque A; Naranja: Bloque B; Azul: Bloque C; Violeta: Bloque D.

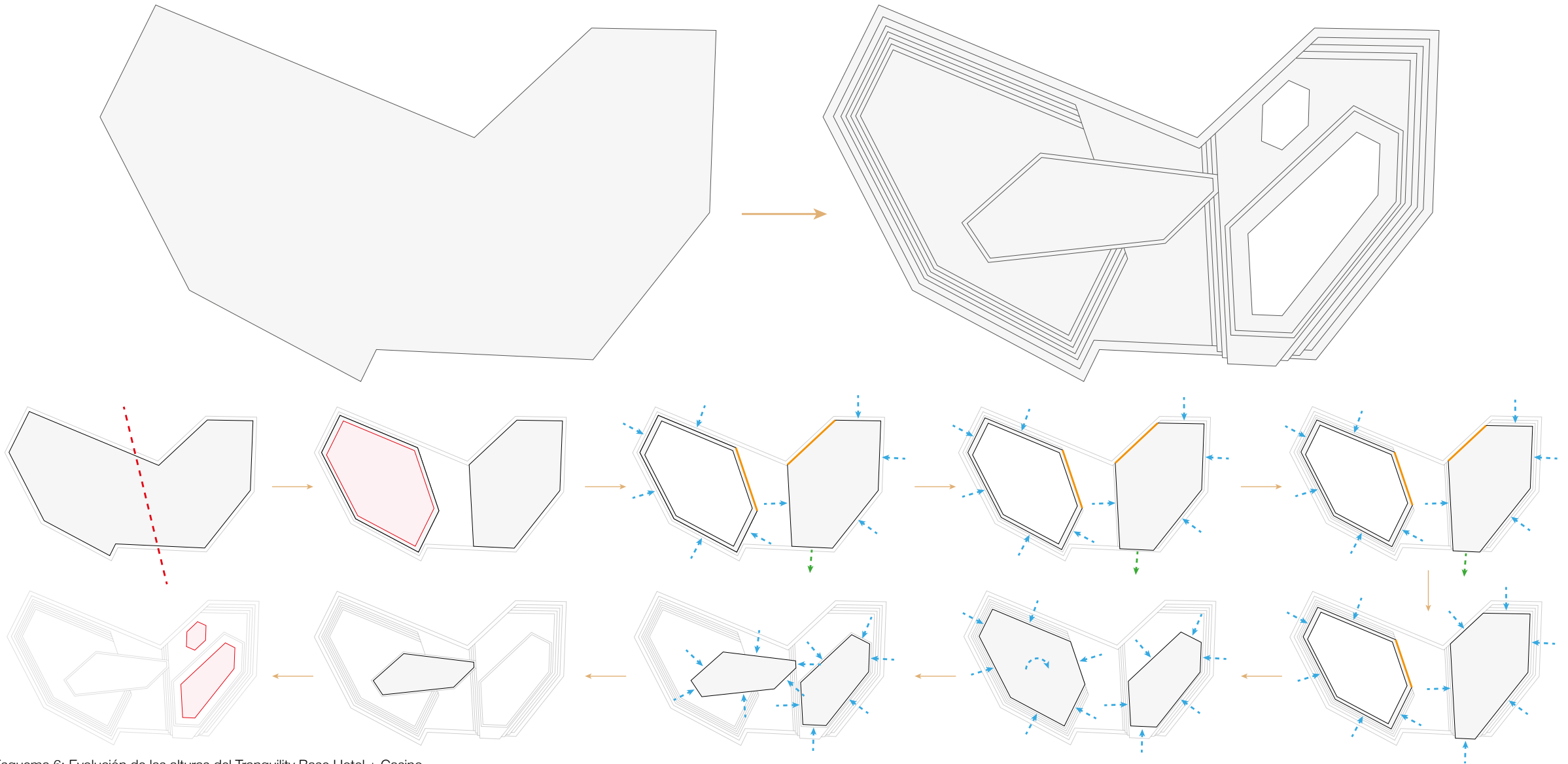

MOVIMIENTOS

ROTACIONES

Al tratarse de un hotel en la Luna, contando con la condición de baja gravedad, y teniendo en cuenta el componente utópico que arrastra todo el disco, cabe esperar que no sea estrictamente riguroso con la construcción, lo que les lleva a crear elementos fijos y móviles dentro del volumen.

En el caso del modelo arquitectónico de Tranquility Base Hotel + Casino, existen dos elementos principales que presentan movimiento. Como se menciona en la descripción del Bloque B, este gira en sentido horario sobre un pivote situado en su centro de gravedad, permitiendo un giro en el plano horizontal. Este giro se puede apreciar en el cortometraje Warp Speed Chic.

El otro elemento que tiene rotación es el cartel que se encuentra en el hueco generado en el Bloque C que, presumiblemente, sería el rótulo que anuncie el nombre del hotel+casino a los visitantes, como suele ocurrir en este tipo de instalaciones en ciudades americanas como Las Vegas o el mismo Reno.

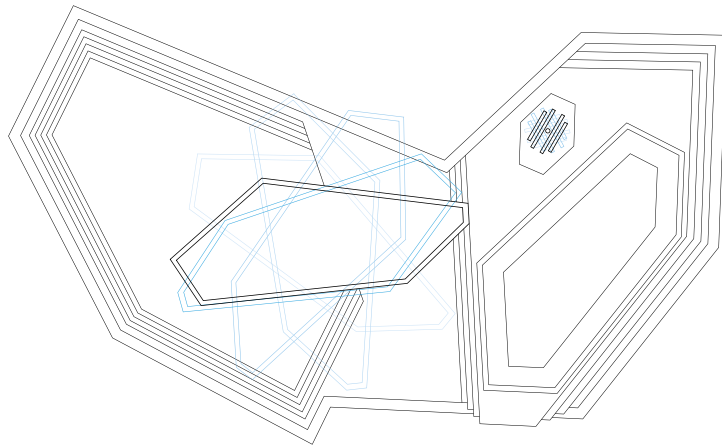

8:13 Esquema 7: Esquema de rotaciones de los elementos móviles.



Imagen 44: Perspectiva axonométrica del Tranquility Base Hotel + Casino que representa los giros de las piezas superiores (en azul).



8:15 Imagen 45: Axonometría desplegada. En azul se muestran las trazas que conforman la posición real de las plantas.

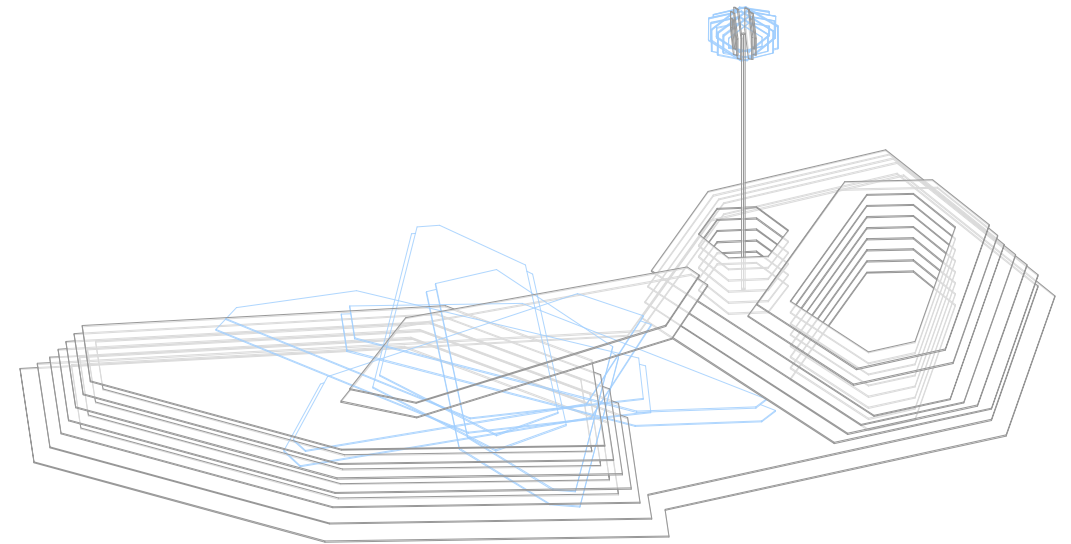
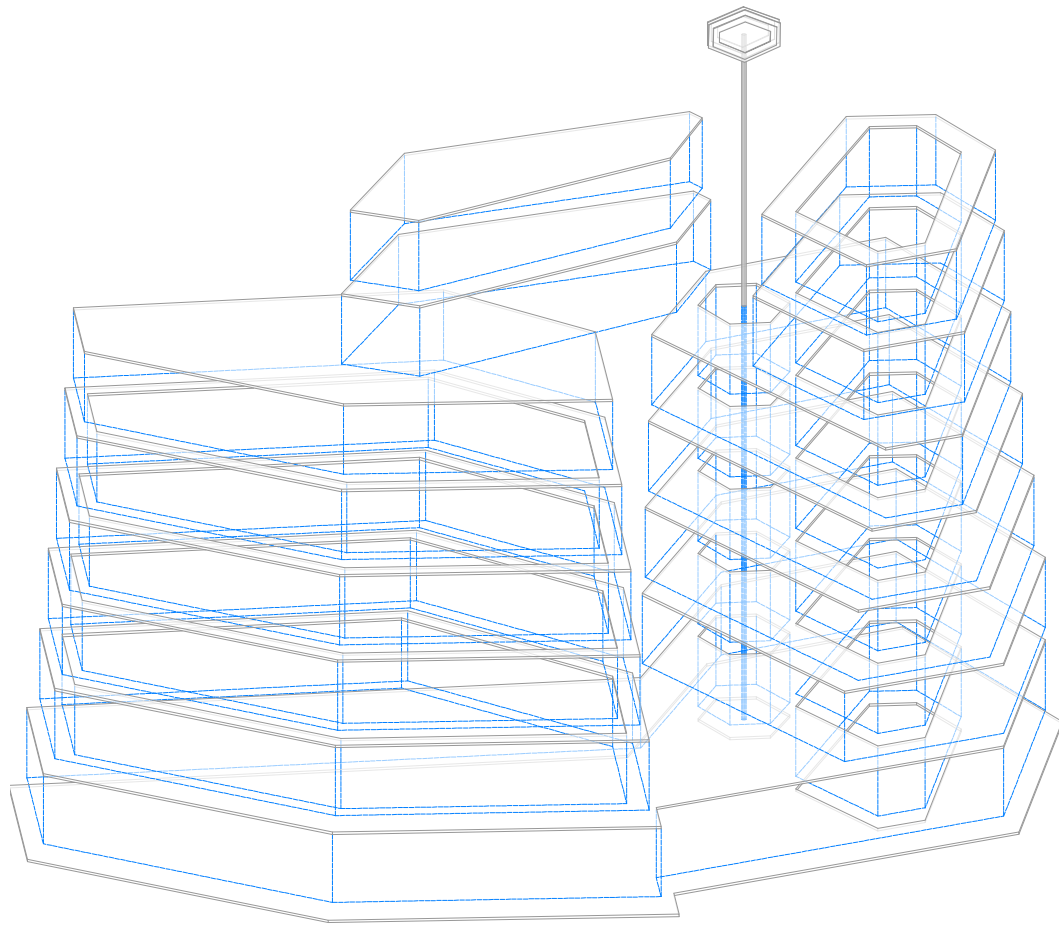
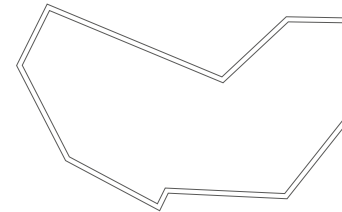

Plano 1: Planta Baja

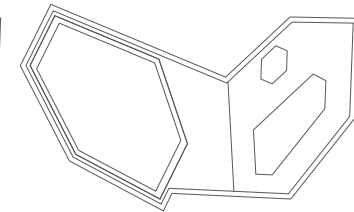

Plano 2: Planta Primera

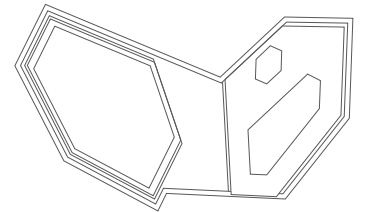

Plano 3: Planta Segunda

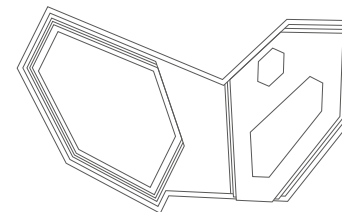

Plano 4: Planta Tercera

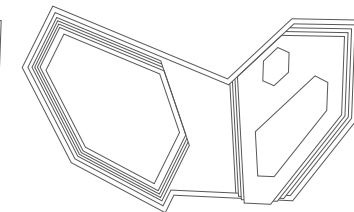

Plano 5: Planta Cuarta

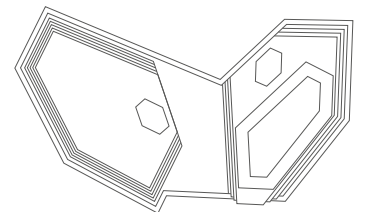

Plano 6: Planta Quinta

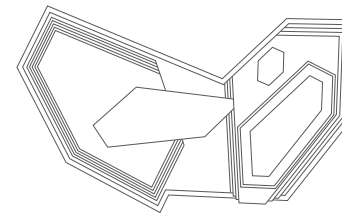

Plano 7: Planta Sexta

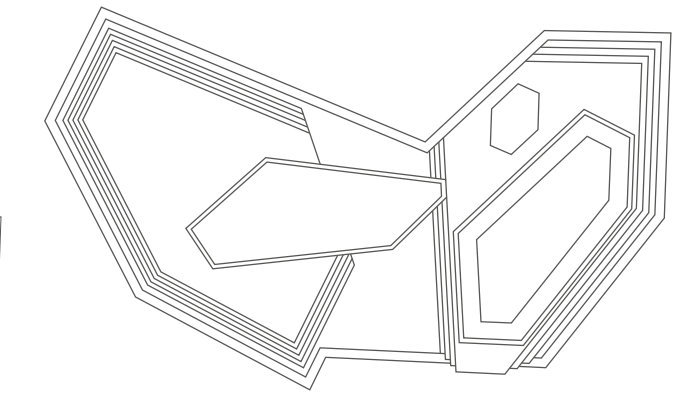

Plano 8: Planta Séptima y general.

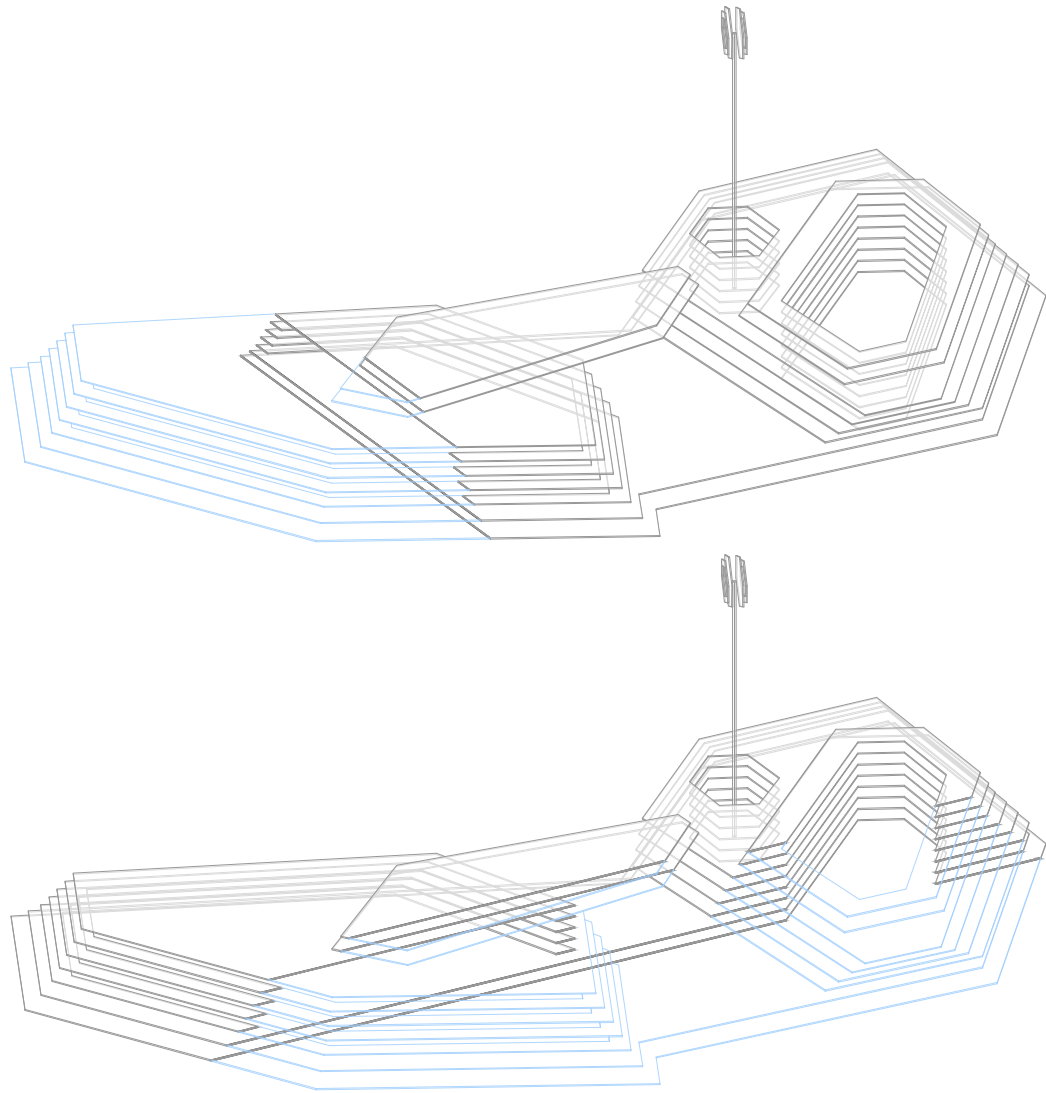

8:17 Imagen 46: Axonometrías seccionadas A y B.



Imagen 47: Axonometrías seccionadas C y D.

9 CONCLUSIONES [9:01/9:02]
10 BIBLIOGRAFÍA E ÍNDICE DE IMÁGENES, ESQUEMAS Y PLANOS
[10:01/10:10]
11 AGRADECIMIENTOS [11:01]

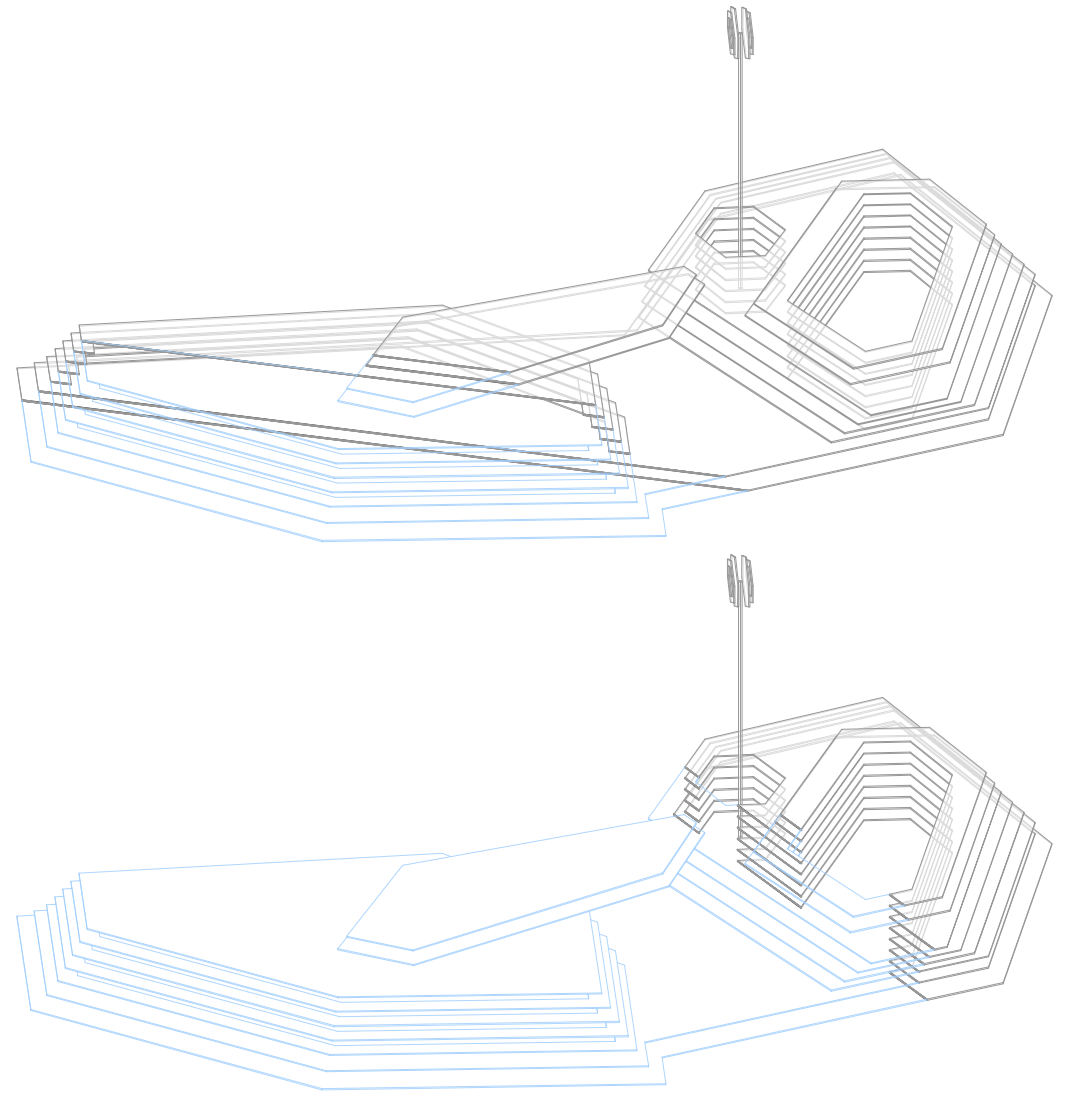

9 CONCLUSIONES

En «Tranquility Base Hotel + Casino: Arquitectura en la Música de los Arctic Monkeys», se aborda la relación entre la arquitectura y otras formas de expresión artística, en particular la música y el cine. Este trabajo se centra en el álbum «Tranquility Base Hotel + Casino» de la banda británica de rock Arctic Monkeys, una de las más influyentes en el panorama musical de este siglo. El disco se convierte en un proyecto conceptual que imagina la creación de un hotel en la Luna, y en el que convergen recursos desde distintas disciplinas artísticas en torno al videoclip oficial de la canción.

Partiendo de la pregunta fundamental «¿Cómo puede la arquitectura influir en la música?», este análisis busca comprender cómo se ha llegado a la concepción del disco «Tranquility Base Hotel + Casino». Examina los diversos factores que han influido en la banda a la hora de componer, diseñar y crear este álbum, así como la forma en que han adaptado las diferentes referencias cinematográficas para crear una obra que transporta a los oyentes a un ambiente retro-futurista de la década de los setenta, a pesar de haber sido lanzado en 2018.

Para comprender plenamente este proceso creativo, se ha llevado a cabo una inmersión en la audición del álbum y de los trabajos anteriores de la banda. Además, se ha realizado un análisis de la iconografía, la documentación gráfica y el contenido audiovisual asociado al disco. También se han tenido en cuenta la maqueta arquitectónica del supuesto hotel y las diversas referencias visuales presentes en los vídeos musicales. Una maqueta –la del hotel y casino– que se contrapone a otra maqueta –la del castillo de Howard–, donde está rodado uno de los vídeos. A partir de todas estas fuentes, se han extraído una serie de conclusiones que, en combinación con la música de Arctic Monkeys y su trayectoria, arrojan luz sobre el significado y la importancia de este álbum en particular.

Estas conclusiones revelan que la arquitectura y la música pueden converger en puntos comunes, estableciendo una relación en la que ambas disciplinas se entrelazan y se influyen mutuamente. De este modo, se generan conjuntos artísticos que potencian la experiencia de escuchar «Tranquility Base Hotel + Casino» en ambos sentidos. El disco se convierte en un vehículo para explorar la intersección entre la música

y la arquitectura, demostrando cómo estas dos formas de arte pueden coexistir y enriquecerse mutuamente.

Al analizar las referencias arquitectónicas presentes en el álbum y todo el contenido asociado, se descubre que Arctic Monkeys ha utilizado la estética y los conceptos propios de la arquitectura para construir su obra musical. La elección de imágenes y metáforas relacionadas con la arquitectura, así como el uso de técnicas de construcción y estructuración musical, evidencian un cuidadoso proceso creativo. Esto demuestra que la arquitectura no solo se encuentra presente en los espacios físicos que habitamos, sino también en la forma en que percibimos y construimos la música.

En última instancia, «Tranquility Base Hotel + Casino: Arquitectura en la Música de los Arctic Monkeys» invita a reflexionar sobre la importancia de explorar las conexiones entre diferentes disciplinas artísticas. A través de la combinación de la música, el cine y la arquitectura, Arctic Monkeys ha logrado crear un álbum que trasciende los límites convencionales de la música popular y nos transporta a un universo imaginativo y estético, que es a la vez futurista (ciencia ficción) y retrospectivo (vintage). Este trabajo nos invita a apreciar la arquitectura como una fuente de inspiración y a reconocer su presencia en nuestras vidas cotidianas de formas inesperadas. Al hacerlo, nos permite comprender mejor el poder de la creatividad y la interconexión entre las artes.

TRANQUILITY BASE

HOTEL + CASINO

10 BIBLIOGRAFÍA, ANEXOS E ÍNDICE DE IMÁGENES, ESQUEMAS Y PLANOS

2 - WHO THE F*** ARE ARCTIC MONKEYS?

HISTORIA DE LA BANDA

TRAYECTORIA

Holland, G. Revista web planetradio.co.uk. *Arctic Monkeys: Everything you need to know about the music legends.* (2023)

<https://planetradio.co.uk/absolute-radio/music/news/arctic-monkeys/>

PREMIOS Y NOMINACIONES

Brit Awards:

<https://www.brits.co.uk/history>

Mercury Prize:

<https://www.mercuryprize.com>

NME awards:

<https://www.nme.com/nme-awards>

Q Awards:

<http://top40.about.com>

3 - ARQUITECTURA EN SU OBRA

Montero, K. Revista web Binaural.es. *Descubriendo al chico de la portada del "Whatever People Say I Am, That's What I'm Not" de Arctic Monkeys.* (2018)

<https://www.binaural.es/articulos/descubriendo-al-chico-la-portada-del-whatever-people-say-i-am-thats-what-im-not-arctic-monkeys/>

NME. Revista online NME.com. *Arctic Monkeys unveil new album artwork.* (2007)

<https://www.nme.com/news/music/arctic-monkeys-443-1347345>

Kennedy, J. Entrevista para RadioX.Co.Uk. *Arctic Monkeys: The Car album artwork has a "surveillance" vibe to it.* (2022). <https://www.radiox.co.uk/artists/arctic-monkeys/the-car-album-artwork-has-a-surveillance-vibe-to-it-meaning/>

4 - EL ÁLBUM

TEMÁTICA DEL ÁLBUM

GESTACIÓN

COMPOSICIÓN

Entrevista a Alex Turner para la BBC Radio 1. Entrevistado por Annie Mac.

Parte 1: Alex Turner talks new music.

<https://www.youtube.com/watch?v=HgtXRstQhYg>

Parte 2: Alex turner talks Arctic Monkeys.

https://www.youtube.com/watch?v=ja_HrsT-Yys

Parte 3: Alex Turner reflects on how he has changed.

https://www.youtube.com/watch?v=WTb_r1gh1mY&t=19s

Dombal, R. Revista web Pitchfork.com. *Arctic Monkeys' Alex Turner decodes every song on Tranquility Base Hotel + Casino.* (2018)

<https://pitchfork.com/features/song-by-song/arctic-monkeys-alex-turner-decodes-every-song-on-tranquility-base-hotel-and-casino/>

Rivarola, M. Revista web Indiehoj.com. *Alex Turner habló de la influencia de Leonard Cohen en lo nuevo de Arctic Monkeys.* (2018)

<https://indiehoj.com/noticias/alex-turner-hablo-sobre-la-influencia-de-leonard-cohen-en-lo-nuevo-de-arctic-monkeys/>

Así escribe ALEX TURNER una CANCIÓN | Deconstruyendo a ARCTIC MONKEYS
Canal YouTube: Helado Alternativo

<https://www.youtube.com/watch?v=ZYzxB76IFRE>

5 - TRANQUILITY BASE HOTEL + CASINO

CRÉDITOS

CANCIÓN:

Domino Recording Company

VIDEOCLIP:

Arctic Monkeys - Tranquility Base Hotel & Casino (Official Video)

Canal YouTube y Vevo: Official Arctic Monkeys

<https://www.youtube.com/watch?v=mXuUAtAtMtM>

PEPPERMILL RESORT:

Blog de la web Peppermill Resort:

<https://www.peppermillreno.com/blog/arctic-monkeys/>

LOCALIZACIONES DE RENO:

Murray, C. Revista web nevadasportsnet.com. *Film Friday: The seven best music videos shot in Reno.* (2020)

<https://nevadasportsnet.com/news/reporters/film-friday-the-seven-best-music-videos-shot-in-reno>

6 - FOUR OUT OF FIVE

CRÉDITOS

CANCIÓN:

Domino Recording Company

VIDEOCLIP:

Arctic Monkeys - Four Out of Five (Official Video)

Canal YouTube y Vevo: Official Arctic Monkeys

<https://www.youtube.com/watch?v=71Es-8FfATo>

Cartledge, S. Castle Howard (Four Out of Five Location). imgur.com (2018)

<https://imgur.com/gallery/QokA9e6>

CASTLE HOWARD:

Artículo en castlehoward.co.uk. Castle Howard takes centre stage for the Arctic Monkeys new video.

<https://www.castlehoward.co.uk/DB/news-archive/castle-howard-takes-centre-stage-for-the-arctic-monkeys-new-video>

8 - EL HOTEL Y EL CASINO

UBICACIÓN Y EMPLAZAMIENTO

Montgomery, S. 2009. "Luna (Moon)". Círculo de Lectores. Datos de La Luna 216. Accidentes de la superficie 226-231. Mapas lunares 232-237.

TRANQUILITY BASE Y LA MISIÓN APOLO

Montgomery, S. 2009. "Luna (Moon)". Círculo de Lectores. Misión Cumplida 130-182.

BIBLIOGRAFÍA GENERAL

Rovira, T. Barcelona: Universitat Politècnica de Catalunya. *Problemas de forma: Schoenberg y Le Corbusier*. (1999).

Clerc González, G. Tesis. Madrid: Universidad Politécnica. *La arquitectura es música congelada*. (2003).

Moreno Soriano, S. Barcelona: Caja de Arquitectos. *Arquitectura y Música en el Siglo XX*. (2008).

Estibález Llácer, S. Trabajo Fin de Grado. Universitat Politècnica de València. *Arquitectura y C.Tangana: Brutalismo Madrileño*. (2022).

Planos y vistas 3D de elaboración propia a partir de fotogramas de los videoclips.

Maqueta de elaboración propia, imágenes de introducción de capítulos a partir de los planos y las imágenes.

Tipografía empleada para títulos: elaboración propia.

Imágenes de títulos: elaboración propia.

ANEXO

A la hora de plantear el enfoque de este trabajo, surgió la posibilidad de orientar la investigación por dos vías: la materialización de un proyecto de arquitectura basado en el *Tranquility Base Hotel+Casino* o el análisis y estudio de las referencias arquitectónicas de este disco y de los Arctic Monkeys, a lo largo de su carrera.

Se optó por la segunda vía y, posteriormente, se localizó un proyecto que sigue la primera opción. Publicado en Reddit, por quien tiene por nombre de usuario *archi-cat*, se plantea el proyecto del Tranquility Base Hotel + Casino como sería en la realidad. Se adjunta el enlace.

https://www.reddit.com/r/arcticmonkeys/comments/rmx506/tbhc_architecture_thesis_project/

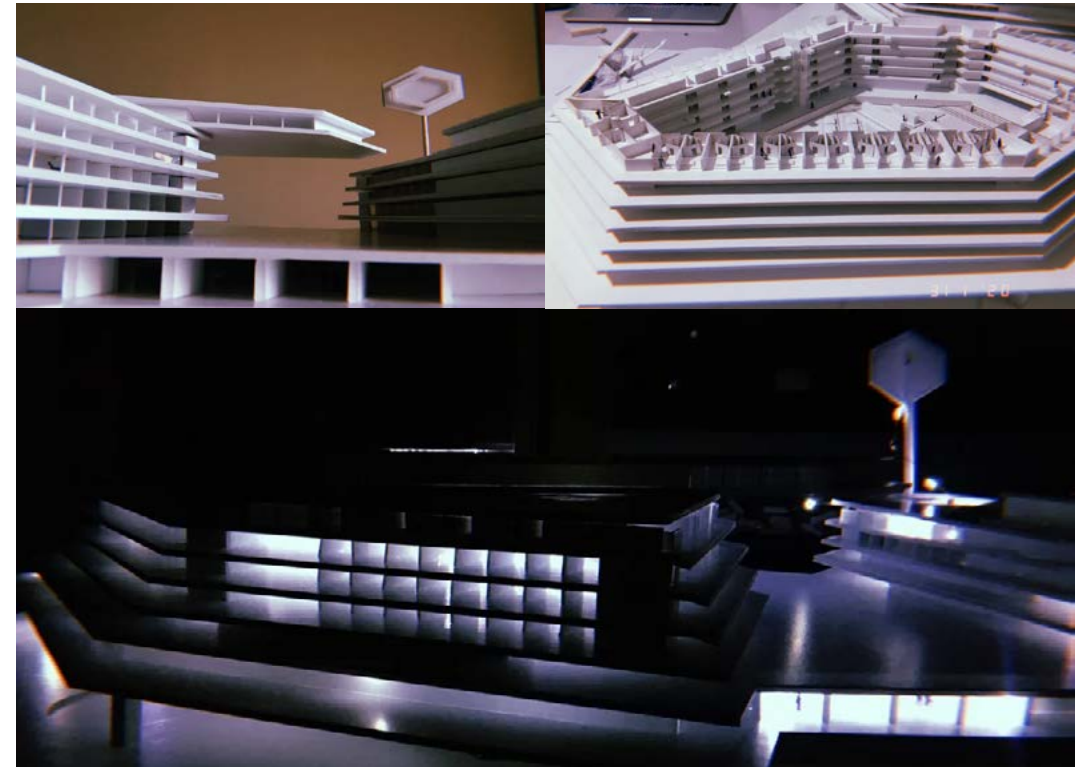

¿QUÉ HAY EN EL CD?

Para el lanzamiento del álbum *Tranquility Base Hotel and Casino*, en 2018, se prepararon tres ediciones físicas del disco: una versión en casete, un Compact Disk, un LP edición estándar y un LP edición limitada.

Estas tres ediciones tienen elementos comunes que se mantienen uniformes y otros diferenciados que hacen único cada uno de los productos. El protagonista de esta etapa es Alex Turner, que figura en la imagen central del disco.

La portada del álbum muestra la maqueta original del *Tranquility Base Hotel + Casino* junto con el título del álbum. En el lomo del CD y de los LPs se ve escrito *Arctic Monkeys Tranquility Base Hotel + Casino* además del número de referencia del álbum.

Por otro lado, en la contraportada del álbum se pueden encontrar las primeras pequeñas diferencias entre ediciones. La copia en CD mostrará una imagen cenital de la maqueta y los títulos de las canciones separadas por barras inclinadas, mientras que las copias en vinilo tendrán separados los temas propios del Side One y el Side Two.

En cuanto a los libretos de las diferentes ediciones, se encuentran diferencias en las tres aunque la edición en CD y la edición limitada del LP comparten más elementos que con la edición estándar.

El libreto del CD contiene doce páginas y dos tapas del mismo papel; las páginas uno a nueve muestran las letras de las canciones del álbum, salvo las páginas seis y siete donde hay una imagen de la maqueta; y las diez, once y doce albergan los créditos del disco. La portada del libreto y la contraportada, además de sus páginas internas, poseen un contenido diferente a las páginas internas. En la portada, el título del álbum y una textura de hexágonos en la cara interna; en la contraportada se muestra el mensaje "For Tootus", el perro de Alex, y una imagen de los Arctic Monkeys (O'Malley, Cook, Turner y Helders, de arriba a abajo y de izquierda a derecha) en su cara interna.

La copia estándar del LP, en su libreto, sólo tiene la portada, contraportada y sus caras internas. En la portada se ve la misma imagen que en la



Imagen 16: Comparación de tamaños del CD y el LP del disco *Tranquility Base Hotel + Casino*. Domino Recordings



Imagen 17: Comparación de libretos del CD y el LP del disco *Tranquility Base Hotel + Casino*. Domino Recordings



Imagen 19: Comparación de fotografías de la banda del CD y el LP del disco *Tranquility Base Hotel + Casino*. Domino Recordings



Imagen 20: Comparación de discos del CD y el LP del álbum *Tranquility Base Hotel + Casino*. Domino Recordings

portada del CD, que muestra el título del álbum; en la contraportada se ve la foto de la banda, la misma que en la cara interna del libreto anterior; en las caras internas, las letras de las canciones y los créditos del disco.

La edición limitada del LP posee un contenido diferente a pesar de que, en la portada, se vea el mismo contenido que en las otras dos ediciones. Para cada una de las letras de las canciones se emplea una estética diferente empleando papeles opacos y translúcidos según el tema. El libreto mezcla composiciones cuadradas con bordes redondeados con imágenes de la maqueta y elementos característicos de la etapa, como el hexágono. La imagen central del libreto, como en la edición del CD, será la maqueta del *Tranquility Base Hotel and Casino* y su siguiente página será la foto de la banda que se emplea en las anteriores versiones. La cara interna de la contraportada contiene los créditos del disco y, en su borde lateral derecho, una composición de hexágonos; el mensaje *For Tootus* aparece en la contraportada del álbum.

En cuanto a los diferentes discos, la edición en CD comprenderá un disco estándar con la cara superior en negro y un hexágono de color plateado brillante en el centro de la composición. Esta edición del disco está guardada en un sobre negro de papel, con un hexágono en color crema en el centro también. Dentro de la edición estándar del LP, se encuentra el disco en vinilo clásico de color negro con el círculo central de color negro y un hexágono en la Side One y dos hexágonos en el Side Two, los tres blancos. Por último, el disco propio de la edición limitada del LP contiene el mismo círculo central que la edición estándar pero, en este caso, el material del vinilo es diferente, siendo blanco translúcido.

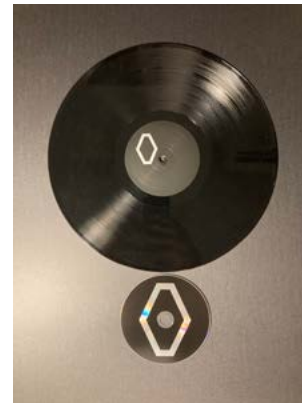
Estas tres ediciones, y la versión en casete, no tienen ninguna diferencia en cuanto a contenido musical.

IMÁGENES

Imagen 1 - Formación de los Arctic Monkeys (2:02)

Imagen 2 - The Last Shadow Puppets (2:06)

Imagen 3 - Portada del álbum *Whatever People Say I Am, That's What I'm Not* (2:07)

Imagen 4 - Portada del álbum *Favourite Worst Nightmare* (2:07)

Imagen 5 - Portada del álbum *Humbug* (2:08)

Imagen 6 - Portada del álbum *Suck It and See* (2:08)

Imagen 7 - Portada del álbum *AM* (2:09)

Imagen 8 - Portada del álbum *Tranquility Base Hotel + Casino* (2:09)

Imagen 9 - Portada del álbum *The Car* (2:10)

Línea del tiempo - Trayectoria de Arctic Monkeys (2:13-2:14)

Imagen 10 - Interior del libreto del disco *Whatever People Say I Am, That's What I'm Not* (3:01)

Imagen 11 - Interior del libreto del disco *Favourite Worst Nightmare* (3:01)

Imagen 12 - Portada y contraportada del álbum *Humbug* (3:01)

Imagen 13 - Imagen interior del álbum *Suck It and See* (3:01)

Imagen 14 - Imagen interior del álbum *AM* (3:01)

Imagen 15 - Imagen interior del libreto del álbum *Tranquility Base Hotel + Casino* (3:01)

Imagen 16 - Comparación de los tamaños del CD y LP (Anexo «¿QUÉ HAY EN EL CD?»)»

Imagen 17 - Comparación de libretos del CD y LP (Anexo «¿QUÉ HAY EN EL CD?»)»

Imagen 18 - Contenido gráfico común del CD y el LP (4:02)

Imagen 19 - Comparación de las fotos de la banda en el CD y el LP (Anexo «¿QUÉ HAY EN EL CD?»)»

Imagen 20 - Comparación de discos del CD y el LP (Anexo «¿QUÉ HAY EN EL CD?»)»

Imagen 21 - Símbolo de The Last Shadow Puppets (4:05)

Imagen 22 - Imagen del concierto en TRNSMT, 2018. (4:07)

Imagen 23 - Cartel de la película *2001: Odisea en el espacio* (4:11)

Imagen 24 - Cartel de la película *La Naranja Mecánica* (4:11)

Imagen 25 - Cartel de la película *Star Wars* (4:12)

Imagen 26 - Fotograma de la película *Star Wars* (4:12)

Imagen 27 - Fotograma de la película *Star Wars. 2.* (4:12)

Imagen 28 - Portada del disco *Sinatra: Nothing but the best* (4:13)

Imagen 29 - Fotogramas de la película *2001: Odisea en el espacio* y el videoclip *Tranquility Base Hotel + Casino* (5:05)

Imagen 30 - Fotogramas del videoclip *Four Out of Five* (6:06)

Imagen 31 - Castillo de Howard (6:09)

Imagen 32 - Portada del álbum *Please Please Me* de The Beatles (6:11)

Imagen 33 - Portada de los álbumes recopilatorios de The Beatles (6:11)

Imagen 34 - Imagen homenaje de Arctic Monkeys a The Beatles (6:12)

Imagen 35 - Fotograma del documental *Warp Speed Chic* (7:02)

Imagen 36 - Primera escena de la maqueta del *Tranquility Base Hotel + Casino* (7:03)

Imagen 37 - Segunda escena de la maqueta del Tranquility Base Hotel + Casino (7:04)

Imagen 38 - Tercera escena de la maqueta del Tranquility Base Hotel + Casino (7:04)

Imagen 39 - Imagen mapa relieve de La Luna (8:02)

Imagen 40 - Alunizaje de la misión Apolo 11 (8:04)

Imagen 41 - Hexágonos en el videoclip Tranquility Base Hotel + Casino (8:07)

Imagen 42 - Hexágono en el videoclip Four Out of Five (8:08)

Imagen 43 - Hexágono en el documental Warp Speed Chic (8:08)

Imagen 44 - Axonometría del Tranquility Base Hotel + Casino que muestra los giros (8:14)

Imagen 45 - Axonometría desplegada del Tranquility Base Hotel + Casino (8:15)

Imagen 46 - Axonometrías seccionadas A y B. (8:17)

Imagen 47 - Axonometrías seccionadas C y D (8:18)

ESQUEMAS

Esquema 1 - Relaciones de aspecto (5:07)

Esquema 2 - Relaciones de aspecto en Tranquility Base Hotel + Casino (5:07)

Esquema 3 - Relación de deformación del hexágono (8:05)

Esquema 4 - Evolución del hexágono (8:08)

Esquema 5 - Bloques (8:10)

Esquema 6 - Evolución de las alturas del Tranquility Base Hotel + Casino (8:11-8:12)

Esquema 7 - Rotaciones de las piezas móviles (8:13)

PLANOS

Planos 1 a 7 - Planta baja a planta séptima (8:16)

Plano 8 - Planta general (8:16)



11 AGRADECIMIENTOS

En primer lugar, quiero agradecer a mi familia por su apoyo cuando lo he necesitado. A mis padres, Lucía y Vicente; mis hermanos, Nico y Luci; a los que están y a los que no.

A mi chica, Lucía, por tener el corazón que tiene.

A Álvaro, Mar y Sita por aguantarme cuando hacía falta.

A Antonio por ayudarme a ver la luz.

A Mery y a Alisha, por formar parte activa de este trabajo.

A Jose, mi tutor, por ayudarme a llevar a cabo un trabajo que, al principio, parecía un sueño.

A Álvaro, Lúcio y la Misu, Carmen, por creer en mí.

A Sílvia por los momentos de café y puentes.

A los profesores que me han ayudado a llegar hasta aquí.

A Marc, Viole, Marta, Dikra, Ana, Assumpta, Cris y Sara, por su compañía.

A toda esa gente que se ha cruzado en este camino para aportar o hacerme aprender.

Gracias.

Vicente

