

Documento 2

Planimetría

Diseño de mobiliario
modular multifuncional

Luis Herrero Ramón

Tutor: Juan Bravo Bravo

Septiembre 2015

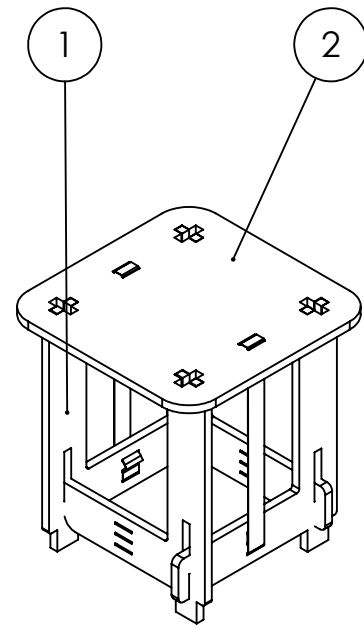
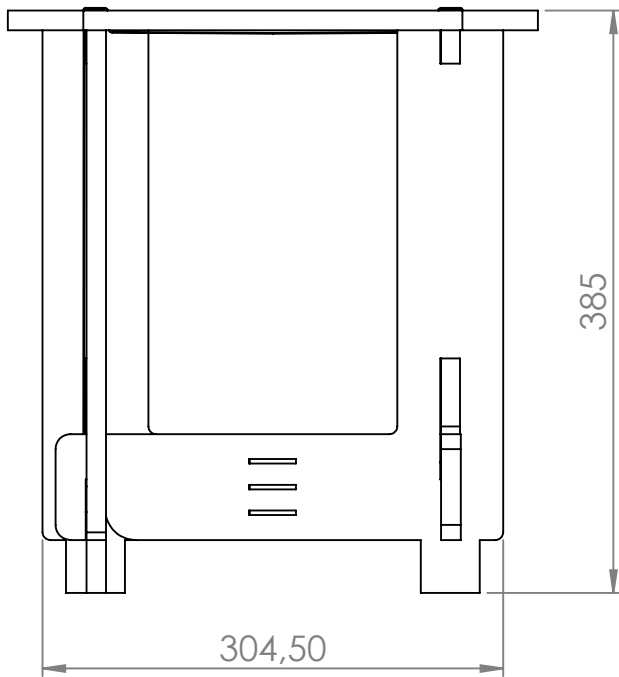
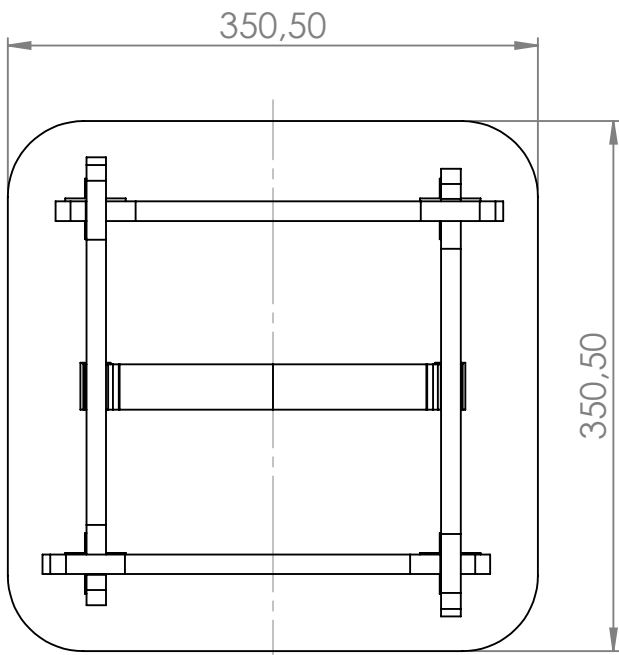

2	ASIENTO/TAPA	1.2
1	PATA	1.1
ID	NOMBRE ELEMENTO	Nº DIBUJO

COMPONENTES

SI NO SE INDICA LO CONTRARIO:
LAS COTAS SE EXPRESAN EN MM
TOLERANCIAS: IT 14

ACABADO:
A ELECCIÓN DEL CUENTE

PROYECTO: **DISEÑO DE MOBILIARIO
MODULAR MULTIFUNCIONAL**

	NOMBRE	FIRMA	FECHA	
DIBUJ.	LUIS HERRERO		06/08/15	
VERIF.				MATERIAL: CONTRACHAPADO MADERA
APROB.				
FABR.				
CALID.				
			PESO: 1750 G	

TÍTULO:	CONJUNTO	
N.º DE DIBUJO	1.0	A4
ESCALA: 1:10	HOJA 1 DE 1	

4

3

2

1

F

F

E

E

D

D

C

C

B

B

A

A

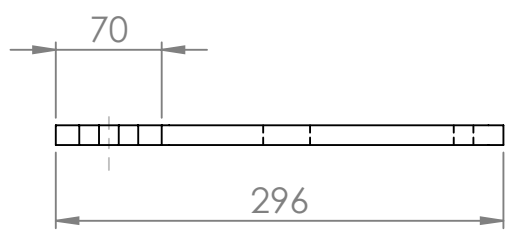
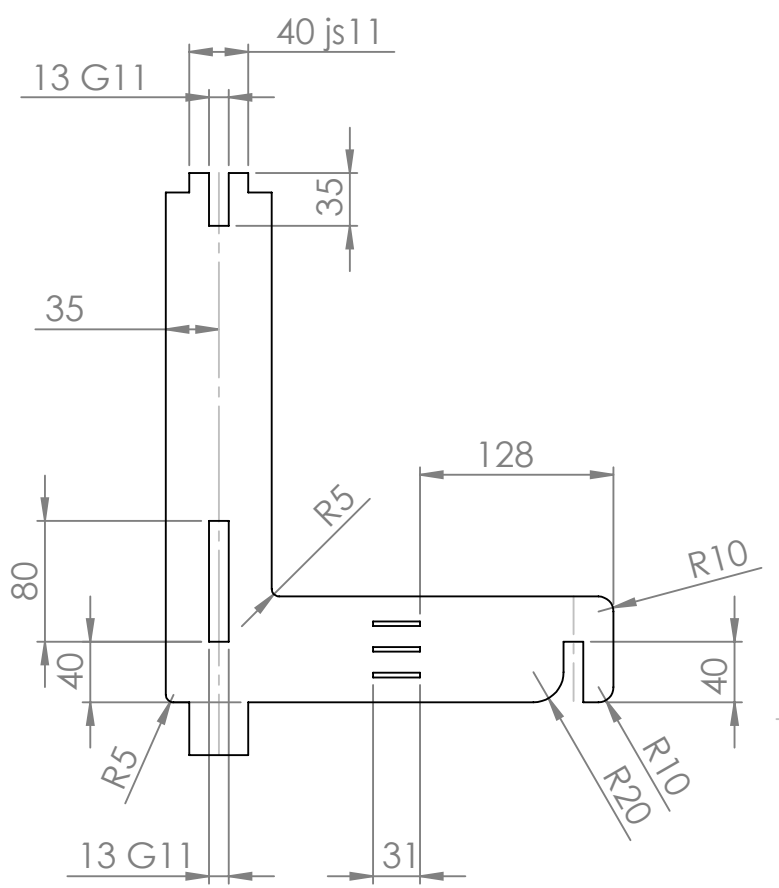
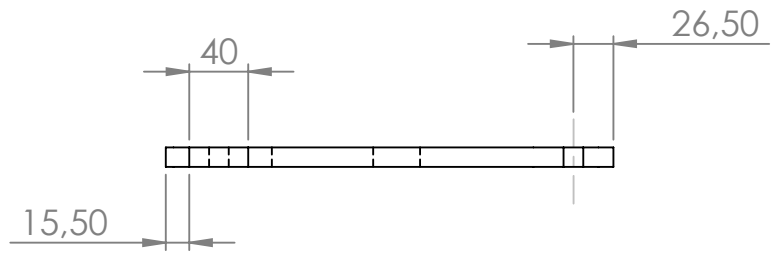
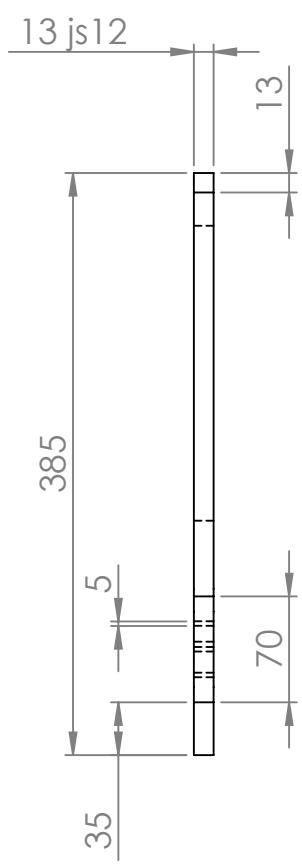
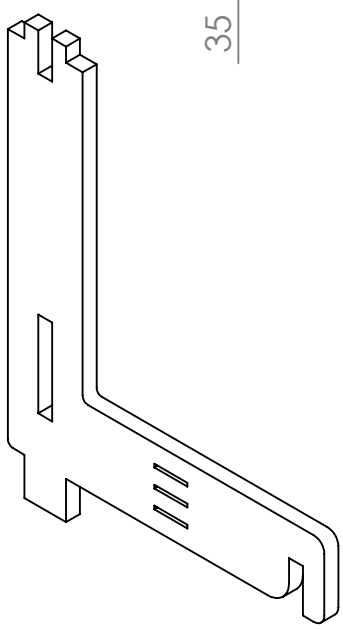

SI NO SE INDICA LO CONTRARIO:
LAS COTAS SE EXPRESAN EN MM
TOLERANCIAS: IT 14

ACABADO:
A ELECCIÓN DEL CUENTE

PROYECTO: **DISEÑO DE MOBILIARIO
MODULAR MULTIFUNCIONAL**

	NOMBRE	FIRMA	FECHA	
DIBUJ.	LUIS HERRERO		06/08/15	
VERIF.				
APROB.				
FABR.				
CALID.				

MATERIAL:
**CONTRACHAPADO
MADERA**

PESO: 250 G

TÍTULO: **PATA**

N.º DE DIBUJO
1.1

A4

ESCALA: 1:5

HOJA 1 DE 1

4

3

2

1

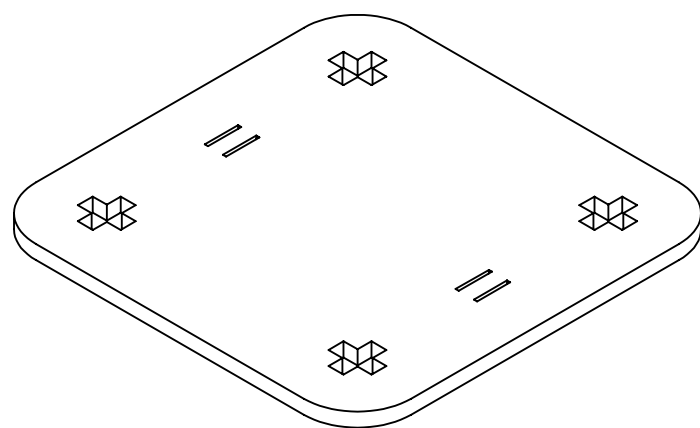
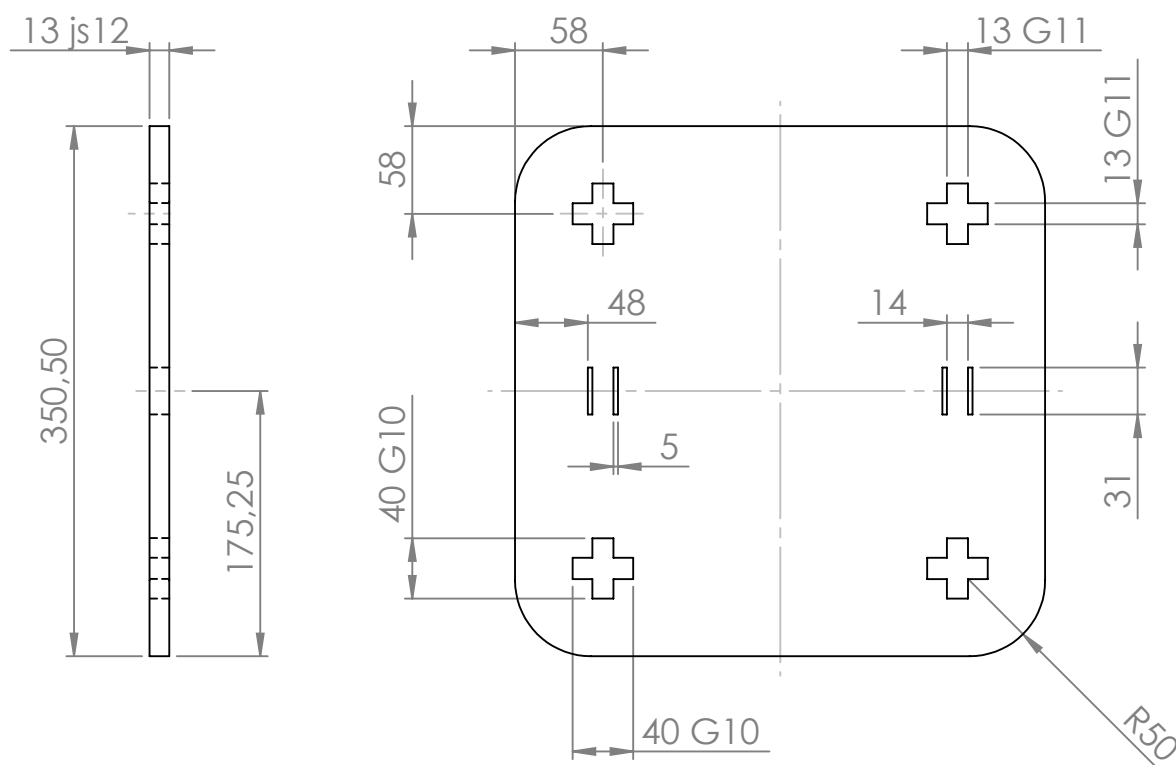

SI NO SE INDICA LO CONTRARIO: LAS COTAS SE EXPRESAN EN MM TOLERANCIAS: IT 14			ACABADO: A ELECCIÓN DEL CUENTE			PROYECTO: DISEÑO DE MOBILIARIO MODULAR MULTIFUNCIONAL		
						TÍTULO: ASIENTO/TAPA		
DIBUJ. LUIS HERRERO			FECHA 06/08/15			N.º DE DIBUJO 1.2		
VERIF.			MATERIAL: CONTRACHAPADO MADERA			A4		
APROB.			PESO: 750 G			ESCALA: 1:10		
FABR.						HOJA 1 DE 1		
CALID.								

F
E
D
C
B
A

F
E
D
C
B
A

4 3 2 1

4 3 2 1