

César Iribarren Navarro
Emilio R. Iribarren Navarro
Ángel Murcia Ferrández
Manuel G. Serrano Cardona
Ignacio Tortajada Montañana
Margarita Vergara Monedero

PRUEBAS DE ACCESO A LA UNIVERSIDAD DIBUJO TÉCNICO

**EJERCICIOS RESUELTOS Y PROPUESTOS DE
NORMALIZACIÓN Y AXONOMÉTRICO**

**EDITORIAL
UNIVERSITAT POLITÈCNICA DE VALÈNCIA**

© César Iribarren Navarro
Emilio R. Iribarren Navarro
Ángel Murcia Ferrández
Manuel G. Serrano Cardona
Ignacio Tortajada Montañana
Margarita Vergara Monedero

© 2015, de la presente edición: Editorial Universitat Politècnica de València
distribución: Telf. 963 877 012 / www.lalibreria.upv.es / Ref. 0531_03_01_01

Imprime: Empresa

ISBN: 978-84-9048-391-6
Impreso bajo demanda

Queda prohibida la reproducción, la distribución, la comercialización, la transformación y, en general, cualquier otra forma de explotación, por cualquier procedimiento, de la totalidad o de cualquier parte de esta obra sin autorización expresa y por escrito de los autores.

Impreso en España

INTRODUCCIÓN

El dibujo técnico es una herramienta básica en el diseño y fabricación de una gran cantidad de productos tanto para la ingeniería como en la arquitectura y las bellas artes. Además de ser de gran ayuda en la visualización de lo que se está diseñando, es un medio de comunicación objetivo en la interpretación unívoca y sin ambigüedades de los planos.

El aprendizaje de las diferentes técnicas de expresión gráfica es una necesidad, cada vez mayor, para todos aquellos alumnos que deseen dirigir su futuro hacia las distintas “enseñanzas técnicas” (ingenierías, arquitectura o bellas artes).

Las nuevas pruebas de acceso a la universidad en la asignatura de Dibujo Técnico plantean ciertas dificultades tanto a los alumnos como a los profesores que los preparan, ya que por un lado existe una presión importante generada por las características de un examen de este tipo, y por otro, por la gran variedad de contenidos susceptibles de evaluar y que no son fruto de un entrenamiento progresivo a lo largo del proceso de aprendizaje del alumno en la educación secundaria, siendo el último año de bachiller donde se imparten por primera vez la mayoría de conocimientos que se evalúan en estas pruebas. Además, en esta asignatura, desde siempre se viene reclamando por parte de los profesores de bachiller, ejercicios resueltos como los que salen en el selectivo.

Desde la Universidad Politécnica de Valencia, un grupo de profesores del departamento de Ingeniería Gráfica, en relación con la Comisión de Materia de Dibujo Técnico en la provincia de Valencia, venimos recopilando una serie de “ejercicios tipo” como los que se plantean en las pruebas de acceso a la universidad de los últimos años, y que hemos intentado agrupar en los distintos bloques que conforman el ejercicio y que serán presentados en diferentes libros según los contenidos. Para una mayor utilidad, de cada bloque se han intentado presentar ejercicios resueltos y ejercicios por resolver.

Esperamos que esta colección de ejercicios sirva para poder dotar a los alumnos de mejores herramientas de trabajo para preparar de una manera más práctica y directa esta prueba que para muchos va a marcar el principio de sus esperanzadores futuros.

ÍNDICE

Ejercicios resueltos de normalización	9
Ejercicios propuestos de normalización	21
Ejercicios resueltos de sistema axonométrico.....	43
Ejercicios propuestos de sistema axonométrico	57

EJERCICIOS RESUELTOS DE NORMALIZACIÓN

1.- Sistema Diédrico: Dado el alzado, dibujar a escala 4:5 las cinco proyecciones restantes del sólido dado en el sistema europeo.

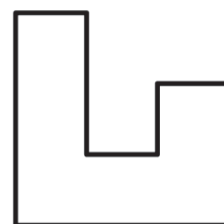
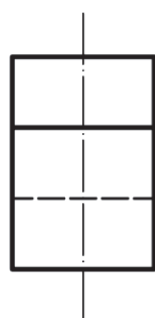
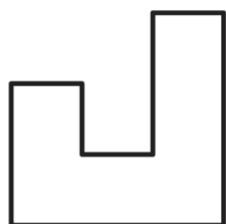
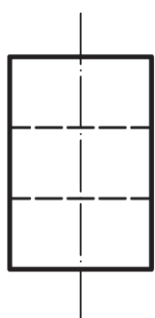
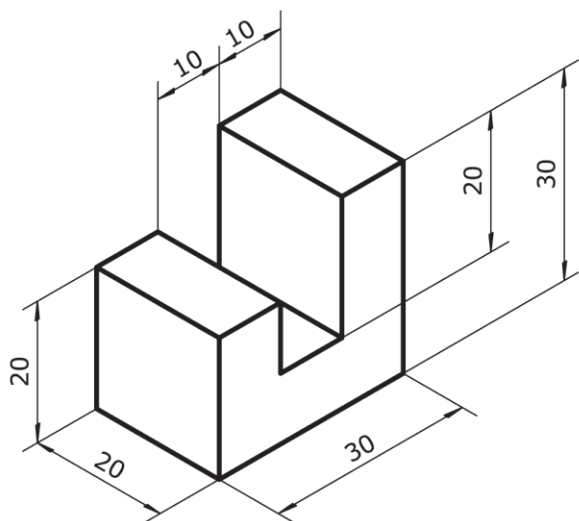

2.- Representar el alzado, la planta y el perfil izquierdo del sólido adjunto, tomando como alzado el sentido de la flecha. Dibujar a escala 1:1 y acotar según normas UNE.

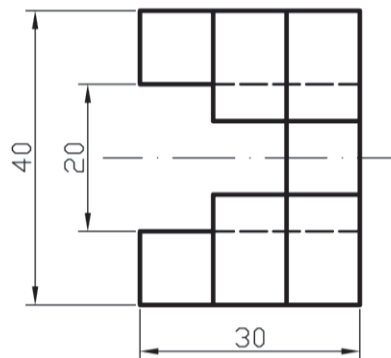
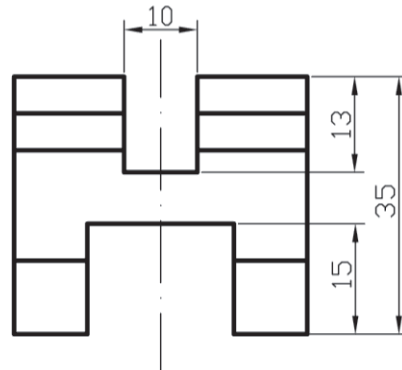
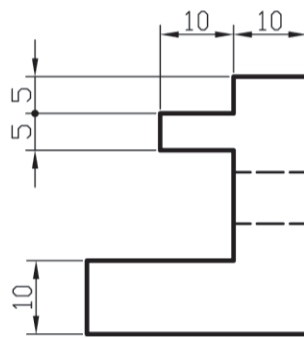
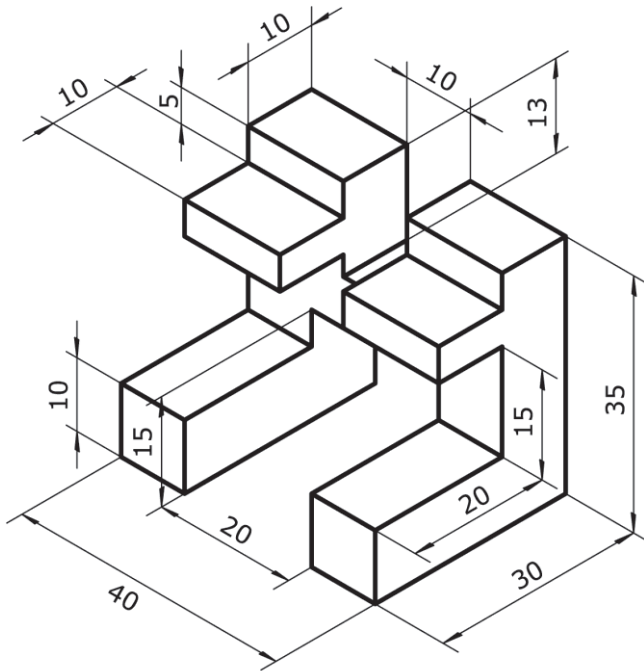

3.- Se representa una pieza en sistema isométrico con escalas axonométricas $E_x=E_y=E_z=3/5$. Representar las vistas alzado, planta y perfil a escala 1:1. Se valorará el uso de escalas gráficas para la representación. Incluya la acotación de la pieza.

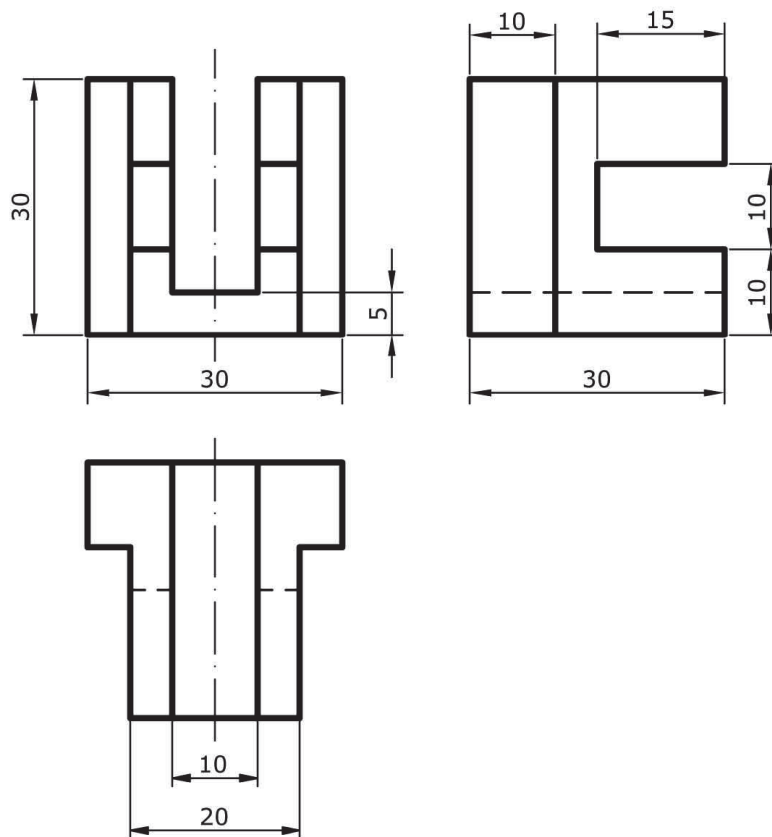
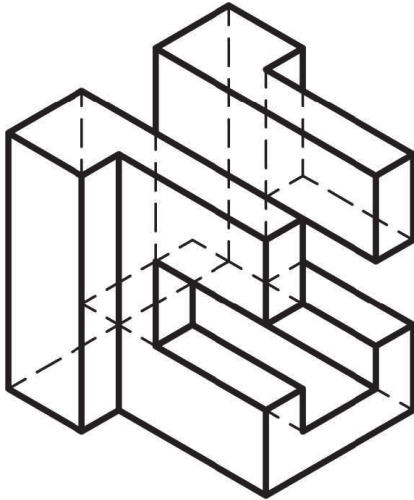

4.- Dibujar a escala 3:2 el alzado, la planta y la vista lateral derecha del objeto dado por su perspectiva, en el sistema de vistas del primer diedro (antiguo europeo). El alzado es el que se indica. Tomar las medidas directamente de la figura. Realizar la acotación completa de las mismas según la norma UNE.

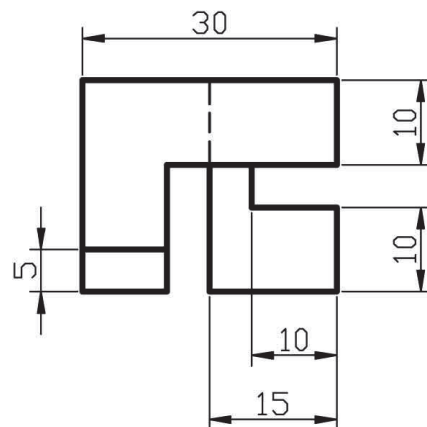
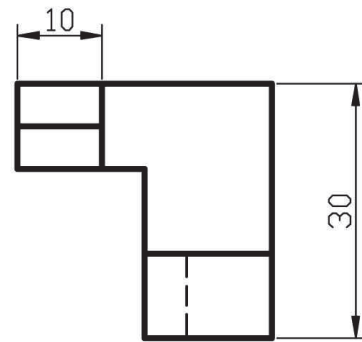
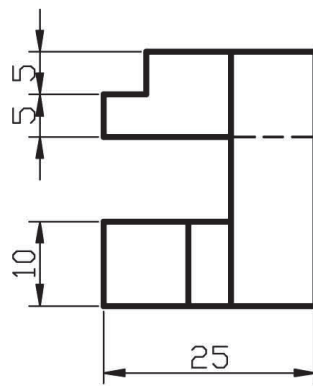
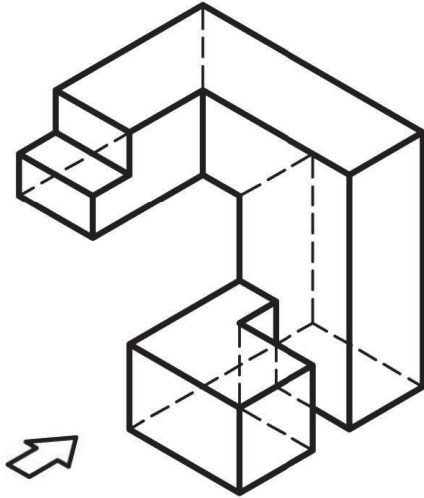

5.- Dibujar a escala 3:2 el alzado, la planta y la vista lateral derecha del objeto dado por su representación isométrica a escala 1:1 y sin coeficientes de reducción. El alzado es el que se indica. Tomar las medidas directamente de la figura. Realizar la acotación completa de las mismas según la norma UNE. Dibujar la escala gráfica.

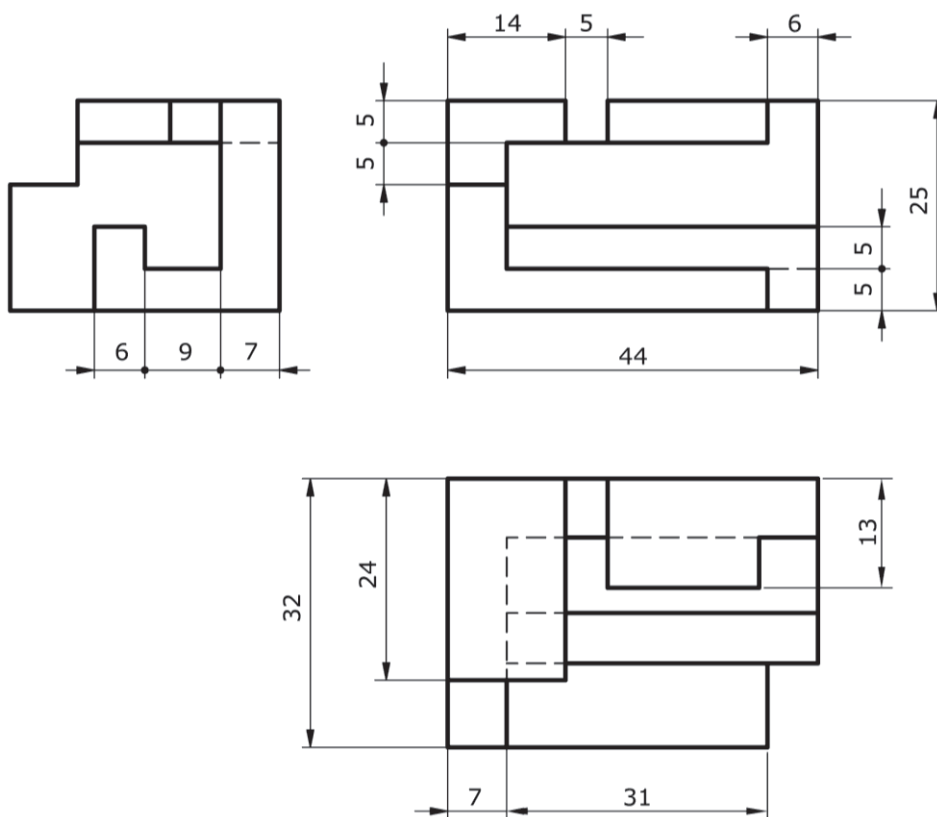
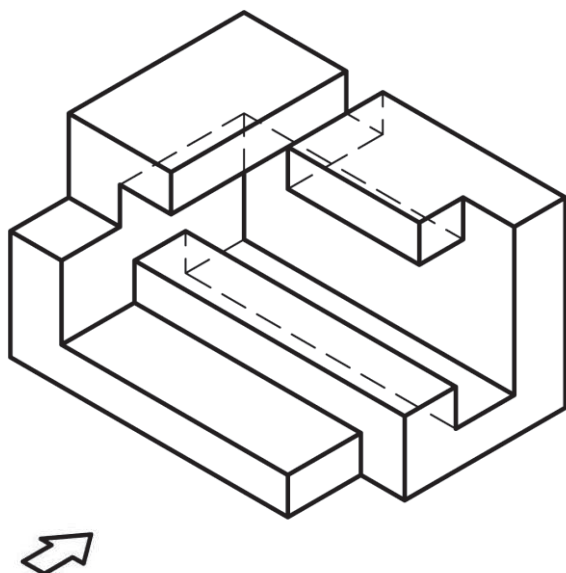

Para seguir leyendo haga click aquí